

PONTIFICIA UNIVERSIDAD CATÓLICA DEL PERÚ

FACULTAD DE ARQUITECTURA Y URBANISMO



Huerta Abierta – Una nueva estrategia en Lima Metropolitana

**TESIS PARA OBTENER EL TÍTULO PROFESIONAL DE
ARQUITECTO**

AUTOR

Ronald Ernesto Armijos Dioses

CÓDIGO

20084377

ASESOR:

Augusto Juan Francisco Roman Moncagatta

Lima, marzo del 2020

HUERTA ABIERTA

Una nueva estrategia en Lima Metropolitana

RESUMEN

Huerta Abierta es una herramienta político-urbana de soporte para la transformación de los hábitos alimentarios en Lima Metropolitana.

El paisaje y la cultura alimentaria en la ciudad de Lima, y el de muchas ciudades del Perú han sido resultado de la consecución de conocimientos, prácticas y gustos desarrollados en más de 5000 años de historia de ocupación del territorio, con base en la vasta biodiversidad de la superficie peruana. En los últimos 100 años, éste paisaje en su ámbito urbano ha atravesado distintas transformaciones las cuales han decantado en la configuración de nuevos hábitos alimenticios mayoritariamente perjudiciales para la salud.

Huerta Abierta es planteada como una infraestructura metropolitana destinada al empoderamiento de todos los ciudadanos (tanto consumidores como prestadores de servicios y/o productos vinculados a la alimentación) para propiciar la investigación, divulgación de conocimiento, acción y cambio alrededor de los hábitos alimentarios responsables del sostenido crecimiento del padecimiento de enfermedades no transmisibles (ENT) en el país, con mayor incidencia en los contextos urbanos.

El proyecto se presenta como una posible estrategia de operación y disrupción tanto dentro del sistema de urbanización de capitales como dentro del sistema urbano-alimentario de Lima Metropolitana a fin de ser un agente de transformación gradual en ellos. Así mismo, la identidad de su lugar de emplazamiento, su *genius loci*, ejerce un rol facilitador para esta operación de escala metropolitana en la que el alimento y el consumo alimentario se establecen como las herramientas transversales y accesibles a todo posible usuario del proyecto.

Esta huerta para la ciudad, la Huerta Abierta, pretende cuestionar los tipos y las formas; el entorno edificado y los hábitos que estos plantean con y sin intención. Huerta Abierta se concibe como un nuevo tipo posible para transmutar las motivaciones detrás del paisaje alimentario costero peruano hacia uno justo, consciente, sostenible y responsable con el futuro de lo que entenderemos como bienestar y buena alimentación, así como con los efectos de aquellas dos premisas en el planeta.

Huerta Abierta

Una nueva estrategia en Lima Metropolitana

Ronald Ernesto Armijos Dioses



CC BY-NC-SA

Pontificia Universidad Católica del Perú (PUCP)

Facultad de Arquitectura & Urbanismo (FAU)

Proyecto de Fin de Carrera (PFC)

Lima, Perú.

Asesores - Cátedra:

Arq. Augusto Román

Arq. César Tarazona

Arq. Martín Montañez

Arq. Paulo Dam Mazzi

Arq. Susana Lopez



HUERTA ABIERTA

HUERTA ABIERTA

01. Motivos	
Esquejes	09
¿Una nueva estrategia?	33
Transversalidad del alimento	43
02. Una H.A.C. (Huerta Abierta en la Ciudad)	
Metrópoli- modeladores de hábitos	97
Bienestar en la ciudad	111
Oportunidad: Ecosistema de consumo notable	133
La nueva estrategia	151
Estrategia en contexto	177
Nuevo escenario - Arquitectura infraestructural	191
03. Planimetría	203
04. Conclusiones	238
05. Cultivo posible	240
06. Bibliografía	247

HUERTA ABIERTA

ESQUEJES
(INTRODUCCIÓN)

Virus

Nos enfermamos dos veces al año, en promedio. Virus se apodera de nuestras células, las transforma, el sistema inmune se activa y nos queda esperar.

¿Y si Virus nos trajera cosas buenas? Igualmente invadiría más células, las mutaría y se multiplicaría ahora con nuestra aprobación, aunque no la necesite. Sus mutaciones podrían acceder a células en el sistema nervioso, digestivo, óseo...

Virus se propondrá invadir ciudades. Invadir sus dinámicas urbanas y escenarios de comportamiento, invadir su domesticidad y sus actividades de consumo, depositar conocimientos y experiencias enriquecedoras de características también víricas que aprovechen las cualidades genéricas de los escenarios de consumo en la ciudad. Cualidades genéricas con efectos -hasta el momento- negativos en nuestras vidas.

La ciudad ya está experimentando sus efectos. El *genius loci* estará un poco afebrado.



La valla me acompaña.

De izquierda a derecha, en el suelo y en cielo, de noche y de día, en las buenas y en las malas. Siempre contaremos con las vallas, carteles, stickers, paneles, letreros y neones con sus apariciones efímeras y permanentes de mínima y gran escala. La avenida De la Marina es un escenario genérico cargado de estimulantes elementos simbólicos dedicados sólo a convencernos.

Los edificios se convierten en elementos segunda importancia, o tercera..., a menos que sean edificios-valla, aquellos que parecen haber sido construidos para hacer publicidad y, de paso, tener situaciones ocurriendo dentro de ellos. De camino a casa, a la escuela, al trabajo o durante una simple caminata; niños, jóvenes, adultos y adultos mayores reciben, procesan y asimilan los estímulos dispuestos al mismo tiempo que estos se vinculan con las experiencias y deseos de cada uno de ellos.

¿Qué experiencias derivan de estos escenarios? ¿Qué nuevos deseos se están cocinando en las agencias de publicidad?

Al mapear alguno o todos los sistemas metropolitanos de publicidad física es posible identificar a muchos de los objetos protagonistas del consumismo metropolitano en permanente efervescencia y autoconstrucción.



Consumo futuro de Lima.

Ethos, logos, pathos. Lima continua en transformación y crecimiento, es un hecho. Cómo, para qué y por qué crece son asuntos tanto misteriosos como evidentes, según el lente con el que se indague.

El beneficio particular alimentado por la indiferencia y la necesidad –genuina o inoculada- continúa como valor predominante por sobre el colectivo, aunque hay excepciones con potencial viral... Aun así, sabemos –aunque tenemos mucha ayuda estimulante para olvidar- que las oreo, muchos hot dogs, el atún enlatado y las donas no nos traen nada bueno. Vivimos menos gracias a ellos.

Tal vez el crecimiento viene dado por que un Mall se instala, porque una vía se amplía, porque un supermercado aparece, porque dos edificios de "departamentos" u oficinas –mall previo o no- aparecen, todos ellos a medio regular y sin planificar. Burbuja sobre burbuja cuyas explosiones suelen verterse en el espacio público y lo transforman en su ocupación y forma para su beneficio.

Lima tiene un gran activo para un futuro muy cercano en el que las experiencias sociales y sensoriales, la vida urbana, el trabajo y la tecnología serán extra-relevantes: La alimentación de sus habitantes, una actividad necesaria y cada vez más compleja de valor cultural en constante mutación e identitario en constante crecimiento.



Se a lo que voy, creo.

Es sobreentendido que todos tenemos libertad de elección, ¿Será cierto? Ocurre que, si solo se nos ofrecen ajos, pues nos acostumbraremos al mal aliento, eso hacen nuestras neuronas olfativas cuando sus receptores están en constante exposición a un mismo estímulo. Si se nos ofrecen ajos y bananas ya hay posibilidad de escoger, aunque influirá la intensidad con la que se nos ofrece uno u otro.

Tal vez es cuestión de escalas. Si vamos a la ciudad de Cuzco, ésta está configurada por una serie de escenarios urbanos y edificios públicos y privados que nos permitirán vivir y generarnos situaciones del tipo A, si vamos a las Vegas, situaciones del tipo B, si vamos al Sahara, del tipo C.

Todo cambia cuando dejamos de ir y pasamos a estar/vivir el lugar. Las diferentes conformaciones y grados de estimulación de nuestro entorno influyen y construyen parte de nuestras estructuras de pensamiento y procesos inconscientes de toma de decisiones.



1. Los escenarios

La esquina, una carretilla de helado, una carretilla de emolientes (bebida caliente a base de semillas y hierbas), un vendedor de pan de manteca, anticuchos (corazón de res a la parrilla), un quiosco de golosinas y bebidas carbonatadas, la calle, un mercado, un comedor comunal, una tienda de conveniencia, una bodega, un jardín?, una eco-feria (venta de productos orgánicos y/o de producción local), un parque, un chifa (comida sino-peruana), la avenida, una pollería (pollo a la brasa), un food truck, un restaurante de menú (comida casera de precio accesible), un mall, un supermercado, KFC, Pizza Hut, Taco Bell, Mc donald's, etc.: escenarios de comportamiento para el consumo alimentario en Lima metropolitana.

Espacios invadidos, autogestionados, rentados y propios. Algunos de ellos con orígenes en prácticas alimenticias de más de 1000 años de antigüedad, otros con origen en congeladores de Argentina. Cada uno de ellos posee un potencial de transformación progresiva a nivel espacial, de gestión, producción y calidad de servicios alimentarios.

Los escenarios de consumo (la oferta) ofrecen lo que no siempre se demanda.

Se demanda lo que se conoce y se necesita –o se cree– necesitar.

¿Podremos demandar más que harinas y aceites calientes?



2. Los hábitos

El habitar se ha transformado y continúa haciéndolo, hogares de 50 m2, habitaciones de 7 y cocinas de 2.5. Oficinas cada vez más acogedoras y el comercio metropolitano, interdistrital y barrial cada vez más estimulante.

Entre 8 y 12 horas de trabajo, tiempos de viaje dilatados y caminatas forzadas –¿podrían ser planeadas? –, deporte –y ensalada- de fin de semana, unas frituras de miércoles, unos tacos de jueves y unas cervezas de viernes, almuerzo casero durante la semana –si el tiempo lo permite- en el restaurante ¿o en el chifa?

Compras semanales, solo la papa resiste realmente.

¿Por qué semanales? Es cuando hay tiempo, suele ser el domingo, o algún día que tenga libre la noche.

Si cambio de aceites continuamente o reemplazo el azúcar tendré que cobrar más, no venderé. Además casi no se percibe...

6 hamburguesas cuando tengo papers por entregar o hay exámenes parciales.

Hay mucha información por compartir e intercambiar y nueva por generar.
¿Será posible que el bienestar y la alimentación configuren nuevos espacios y escenarios de formación y transformación de hábitos?

Digo que sí.



3. Las consecuencias

Nos quedamos sin vida antes de tiempo, sea porque concretamente nuestro corazón deja de latir o porque éste sigue latiendo, pero nuestro cuerpo desarrolla un número variable de limitaciones sistémicas, funcionales y cognitivas. Acumulamos horas de permanencia en centros de salud y en periodos de recuperación para, probablemente, repetir la rutina al paso de unos meses, todo por enfermedades completamente prevenibles.

Pareciera que la vida y lo increíble de su existencia se dieran por sentado, aunque, eso parece estar cambiando...

El consumo en la ciudad y, específicamente en la av. De la Marina forma distintos encadenamientos y simbiosis cuestionables y al mismo tiempo dinamizadoras que favorecen un consumo alimentario de diferentes matices. Si nadie sabe cómo preparar endivias, nadie las comprará, no se escalará su producción y seguirán siendo costosas.

Es una porción de ciudad como muchas otras en el mundo en la que, según nuestras elecciones, se podría afirmar científicamente la cantidad posible de horas que adicionamos o restamos a nuestras vidas, solo por lo que decidimos consumir.

Considero que debemos hacer lo posible como ciudadanos y arquitectos por promover escenarios y situaciones positivas de consumo.



Genérico desenmascarado

Uno de los tipos genéricos virales en la ciudad de Lima y en toda América: el big box. Para San Miguel una suerte de sub-dimensión urbana en la que es posible adquirir desde un pez amazónico de agua dulce hasta un chocolate Wonka (aceite de Palma incluido). Se percibe como símbolo de prosperidad y modernidad, esperado cuando es anunciado y abarrotado cuando es entregado a una ciudad deseosa de vivir experiencias en él.

En esta dimensión es posible perder nociones de tiempo, dinero, necesidad, control, etc.

Se compran las espinacas que la Persona A sembró con dedicación, se cenan los tomates que la Persona B cosechó y que la Persona C preparó. El vestido que la Persona D cosió y los zapatos que la Persona F ensambló. En ningún caso se puso en evidencia el origen, la técnica, el trabajo, esfuerzo y aprendizaje constante que se requirió para producir aquello que se adquirió.

Genérico para dar todos los bienes y servicios por sentado.

Se ha dejado de reconocer el valor y potencial del intercambio de bienes, de conocimientos, de servicios y de experiencias, lo individual es más fácil y de menos demanda emocional. Estamos cansados, la ciudad nos cansa y el genérico se activa.

Deconstruir el lenguaje simbólico y formal del consumo podría o no exponer herramientas para generar nuevas tipologías de configuración urbana, de relaciones sociales o de consumo colectivo.

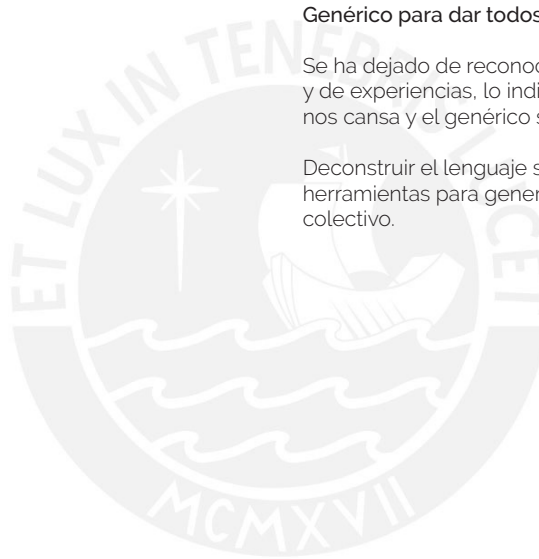

¿Se pela la papa?

Podría hornearse, freírse, sancocharse, licuarse... pelarse o no... nosotros decidimos.

La cáscara es una fuente de fibra dietaria excepcional. Tal vez ya lo sepas, tal vez no. Nuestras decisiones podrían estar mucho más informadas. La información está ahí y al mismo tiempo no está (a nuestro alcance).

Al día, a la semana, al año se generan descubrimientos y se produce información que ineludiblemente afecta nuestro habitar consciente del planeta. La ciudad contemporánea, protagonista mayoritaria de este habitar y sus habitantes, necesitamos medios -espaciales y políticos, públicos y privados- con los cuales aprovechar estos conocimientos, informar nuestras decisiones y transformar lo que antes se daba por sentado. Internet hace su parte. ¿Será que lo que hace falta con premura es motivarnos a reunirnos y conversar, discutir, intercambiar y tomar decisiones pensando en el bienestar colectivo e individual?

El potencial de una comunidad informada y cohesionada es grande. Transformar lo impuesto y perfeccionar lo propuesto sería parte de la rutina y de lo esperado.

La importancia de un equipamiento urbano podría no depender únicamente de su función, sino también de su papel en la construcción de una comunidad y ciudad con bienestar y calidad de vida genuinos.



(1980) Un niño en una escuela de lima: Clase es a aula, trabajo a cubículo, domingo a iglesia, revisión a hospital, viaje a vehículo..

En nuestra interacción con las estructuras existentes, las últimas generaciones hemos engendrado nuevas -y continuamos transformando- formas en que las actividades humanas se generan en el espacio urbano público y privado. De forma paralela y parcial se percibe y se vive el creciente interés por alcanzar sistemas de relaciones armónicas entre grupos humanos, entre el hombre y el planeta. La inclusión y la diversidad se han entendido como herramientas de empoderamiento y enriquecimiento (en distintos ámbitos) de individualidades y colectividades.

Reconocemos nuestra necesidad de bienestar personal sin perjuicio alguno mientras que la del bienestar del planeta como primordial.

¿La actitud informal anula la rigurosidad? ¿la facilita y libera de protocolos? ¿La actitud informal es lo que nos faltaba?

Desde redes sociales hasta bancos de alimentos automatizados, desde viajes a la luna hasta autoservicios de legumbres. Nuevas configuraciones y procedimientos para el hacer y des-hacer están entre nosotros, mientras que muchos otros llegarán con más intensidad y, con ellos, la posibilidad (entre infinitas) para las comunidades urbanas de fortalecerse y establecer nuevos ámbitos de acción y participación en la formación de hábitos y en la construcción/transformación de la ciudad.

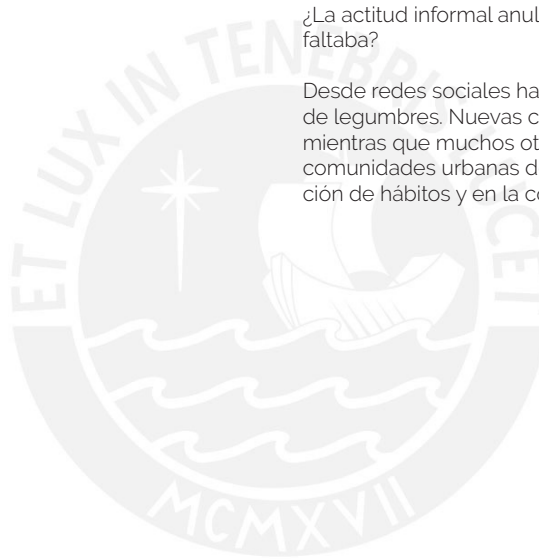

Genius Loci algebraico y comestible

El espíritu protector del lugar, al que ahora denominamos carácter, ha evolucionado de distintas formas a partir tanto de especificidades locales como de generalidades globales, de forma recurrente con la segunda por sobre la primera sin que esto signifique necesariamente una condición negativa de transformación.

Pero cuando lo es..

Es lamentable observar como el consumo ha generado en la ciudad estados de segregación, división, aglomeración, aislamiento, pobreza y excesiva riqueza (de recursos finitos). Es más lamentable aún pensar en la posibilidad de perpetuidad de aquellos estados, pues el consumo es inherente a la subsistencia del ser humano y, en consecuencia, no se detendrá -al menos mientras nuestra especie subsista-. La buena noticia es que se puede transformar y con él, sus efectos en la ciudad.

Un ecosistema urbano de consumo con origen en el cuestionamiento del significado del buen vivir colectivo e individual, siempre vinculados. El espacio público no sería tan distinto del privado en las formas en las que dialogan o se relacionan entre sí y con la ciudad, el objetivo es común y los usuarios también. Las adiciones, sustracciones, divisiones y multiplicaciones pasan por entender el ecosistema de consumo en todas sus variables y potencial: Físico, material, cultural, social, biológico, económico, educativo y de sostenibilidad.

Ecuaciones y resoluciones probablemente infinitas.



HUERTA ABIERTA

¿UNA NUEVA ESTRATEGIA?

(INTRODUCCIÓN)

¿UNA NUEVA ESTRATEGIA?

MODELADORES DE HÁBITO - CONSUMO

El crecimiento poblacional y físico de la ciudad de Lima y el continuo desarrollo de inversiones de diversa índole en su territorio han configurado diferentes contextos/ sistemas urbanos (barriales, interdistritales y metropolitanos) de consumo y abastecimiento de bienes y servicios para la población.

Son nueve millones y medio de personas las que acceden a estos sistemas con medios, necesidades y fines distintos. Alimentos, medicinas, vestimenta, herramientas... "todos entendidos como bienes de consumo, base de nuestra ocupación del mundo" (Bauman, Z., 2007) dentro de una ciudad inmersa en un álgido proceso de globalización y constante cambio.

El paisaje alimentario urbano en Lima metropolitana, se basa tanto en la necesidad de consumo de alimentos de sus habitantes como también en diversos sistemas de aprendizaje, transmisión de información, estilos de vida, dinámicas agrícolas y comerciales. En la actualidad, los paisajes alimentarios de Lima y de varias de las grandes ciudades costeras del Perú atraviesan procesos de transformación hacia sistemas alimentarios donde la malnutrición (sea esta por exceso o deficiencia de nutrientes) tiene cada vez mayor presencia en ellas. Las consecuencias de éste fenómeno se traducen en la reducción de la calidad y/o tiempo de vida de la población debido a diferentes afecciones vinculadas con el sobrepeso, la obesidad, la desnutrición y otras enfermedades no transmisibles (ENT) como la hipertensión, la diabetes, accidentes cerebro-vasculares, asma, entre otros.

LIMA EN TRANSICIÓN

La Transición Nutricional es el proceso que describe los cambios cíclicos por los que atraviesan las actitudes de consumo alimentario de las poblaciones humanas. En el caso de Lima metropolitana, su transición se ubica entre los estadios 4 y 5, actualmente aún más cerca al primero, pero hacia el estadio 5 en el que el bienestar, el concepto de buena nutrición y la actividad física voluntaria podrían ser parte de una nueva normalidad.

Estos cambios, de acuerdo a Popkin (1994, p.285-298), están determinados por modificaciones en los patrones de alimentación y actividad física producidos esencialmente por una serie de cambios económicos, demográficos, ambientales y socioculturales relacionados entre sí.

Es en éste fenómeno poblacional en el que los espacios de consumo conformadores del paisaje urbano alimentario edificado pueden ejercer distintos niveles de influencia en la medida que estos sean visitados. Huerta Abierta prevé que la influencia de estos sea incrementalmente positiva, y al mismo tiempo otorgar espacios de formación, entrenamiento, colaboración y actividad para distintos grupos humanos y para toda persona en busca de acceso a información vinculada a información nutricional y culinaria, a hábitos alimenticios sostenibles y saludables y al bienestar físico-emocional. Esto dentro de los sistemas de vida urbana existentes y en transformación constante.

ESCENARIOS DE COMPORTAMIENTO

Un escenario de comportamiento es una entidad que combina medioambiente y comportamiento en una unidad. Cada unidad que encaje con este criterio de definición es un lugar particular con respecto al cual las personas ejercen comportamientos de forma intencionada, objetiva o colectiva. Los escenarios de comportamiento son los contextos inmediatos y cargados de significado para el comportamiento humano colectivo (Schoggen, 1983)

En las ciudades costeras del Perú y, con mayor incidencia en Lima metropolitana, los hábitos de consumo se forman y transforman en entornos construidos predominantemente similares y con códigos de comportamiento dirigidos o pre-establecidos. La cultura global de consumo llega a ejercer una influencia determinante en el día a día de las personas, además de orientar directa e indirectamente las experiencias y consecuencias que nuestras actitudes -conscientes o inconscientes- desencadenarán en nuestra salud y bienestar hacia el futuro y el de la comunidad en la que nos desenvolvemos.

El escenario Metropolitano de comportamiento en el que operará Huerta Abierta es el de la avenida De La Marina en la ciudad de Lima, una de las principales arterias que al mismo tiempo articula a uno de los primeros ecosistemas de consumo moderno en la ciudad (bienes, servicios, cultura, educación, entre otros) que luego de cuarenta años de transformación presenta un catálogo diverso de tipologías y sub-escenarios de comportamiento resultantes tanto de dinámicas locales como globales.

Uno de los principales perfiles de esta porción de ciudad "especializada" en el consumo de bienes y servicios es el visual, ofrece una de las atmósferas urbanas de mayor carga publicitaria en la ciudad a través de la que es posible "leer" buena parte de la realidad del consumo urbano metropolitano de Lima e inclusive -cómo resultado de la regionalización y globalización del consumo- el de las ciudades a escala nacional.

¿Cómo los nuevos paradigmas de consumo, socialización, vida, gestión de la salud y trabajo colectivos pueden determinar una nueva tipología de equipamiento urbano cuyo objetivo sea educar, generar nuevos escenarios de comportamiento y ser un soporte para la transformación positiva y sostenible del paisaje alimentario metropolitano?

URBANIZACIÓN DE CAPITALES

Las estrategias de desarrollo urbano del distrito de San Miguel establecieron a la avenida De la Marina como su arteria principal. En ésta se planificó la ubicación de diferentes equipamientos o edificios de influencia metropolitana e interdistrital y que, en la actualidad, se han transformado o permanecido como espacios de soporte para diferentes dinámicas comerciales, de consumo de bienes y prestación de servicios de diversa índole.

Hoy en día ésta porción de ciudad se caracteriza por ofrecer una imagen de prosperidad y dinamismo. La importancia de ésta imagen se hace evidente al ser entendida como lo que Lefebvre (2013, p. 132) denomina "producto - cambio", en donde se alcanza una imagen de ciudad genérica u homogénea al considerar su valor financiero por sobre su valor cultural, humano y tectónico. Es ésta forma de valoración la que avala -intencionalmente o no- y permite la adopción de sistemas globales de consumo, así como de los códigos o lenguajes vinculados a ellos y a su constante multiplicación en los distintos paisajes alimentarios. La cultura culinaria-nutricional, los paisajes culturales culinarios urbanos y otros conocimientos vinculados al consumo alimentario específico de una ciudad o país empiezan a ser rezagados, subvalorados y/o condicionados a el sistema globalizado.

LIMA, FUTURO ALIMENTARIO

La tesis plantea que uno de los principales factores en la formación y consolidación de hábitos alimentarios en la ciudad de Lima se configura a partir de los espacios (formales e informales, públicos y privados) en los que sus habitantes se desenvuelven día a día. Así mismo, las construcciones mentales de necesidades (reales o inoculadas) pueden ser influenciadas por estos mismos espacios, ecosistemas y atmósferas de consumo, sean estas áreas urbanas de destino o de permanencia.

El futuro del paisaje alimentario de la ciudad deberá ser uno capaz de afectar de forma positiva a cada uno de sus actores dentro del espectro consumidor-proveedor con el bienestar común como centro, para el que el bienestar individual es coadyuvante. Se deberá prever la paulatina disminución de la incidencia en la población de las enfermedades no transmisibles, así como la divulgación mediante métodos teóricos y pragmáticos de estrategias para contrarrestar las incidencias existentes y las predisposiciones genéticas presentes en la población para una incidencia latente.

Este futuro paisaje alimentario urbano deberá proveer de nuevas herramientas y métodos para la producción tanto de bienes como de servicios vinculados a la alimentación con las especificidades que cada uno requiera. Se busca una nueva realidad, en la que la alimentación saludable y sostenible es un criterio importante y unificador para entender la vida urbana de cualquier ciudad en el país, con las particularidades geográficas, agroecológicas y sociales que ello implique.

EL BIEN COMÚN

El proyecto parte por buscar el bien común a partir de lo común a todos los seres humanos: alimentarnos. La transversalidad que ésta actividad esencial para nuestra supervivencia ejerce en muchas de las otras dinámicas sociales permite plantear a Huerta Abierta como una posible estrategia y herramienta de desarrollo sostenible del paisaje alimentario en la ciudad de Lima. De igual forma, presenta el potencial de ser una infraestructura urbana para soportar y detonar dinámicas de civismo, cohesión urbana, fortalecimiento de comunidades y macro-comunidades no solo de residentes, sino también de agentes y actores vinculados al paisaje alimentario en la ciudad de Lima.

Para la propuesta se toman en consideración siete de los ODS (Objetivos de Desarrollo Sostenible) establecidos por la ONU UN (2015). Estos representan lineamientos sobre los cuales el proyecto se podrá gestionar y sobre los que también se podrán proponer ámbitos de desarrollo de diferentes acciones en las cuales involucrar y posicionar como actores centrales a las personas, sean estas consumidoras, académicas, gestoras o proveedoras de bienes y servicios alimentarios tanto en el ámbito público como privado.

SIETE OBJETIVOS

Objetivo 2: Hambre cero_ La anemia, presente en contextos rurales y urbanos necesita de diversas estrategias multidimensionales para su reducción y posterior erradicación. Por otro lado, es necesario el re-planteamiento del concepto de "canasta básica familiar" así como de sus componentes.

Objetivo 3: Salud y bienestar_ Tanto de forma integral como de forma específica: la salud y el bienestar nutricional. La dieta es uno de los principales factores determinantes de la calidad y esperanza de vida en un individuo y su comunidad. Así mismo, las diferentes afecciones de salud que experimenta la humanidad, en especial las no transmisibles crónicas, requieren de atenciones nutricionales y de estilo de vida especiales.

Objetivo 4: Educación de calidad_ Entendida por el proyecto como no solo la educación convencional, sino también como la que es posible ejercer en contextos semi-formales o informales de aprendizaje, la educación a través del diseño y el planeamiento del espacio público tanto a nivel tectónico como paisajístico.

Objetivo 9: Industria, innovación e infraestructura_ Si bien el proyecto se plantea como una innovación tipológica dentro del aún precario sistema existente de infraestructuras urbanas en el Perú, se considera a las actividades: la generación de conocimiento, dinámicas y situaciones que en él se llevarán a cabo como la segunda capa de innovación, tanto en prácticas de consumo como en las de concepción y producción de bienes y servicios alimentarios.

Objetivo 11: Ciudades y comunidades sostenibles_ Lo que se consume, cómo se consume, y cómo se gestionan los desperdicios derivados (si es que los hay) son potenciales estrategias que determinan en gran medida el futuro de la vida urbana en relación con su medio y los ecosistemas con los que convive. Para el proyecto, tanto las kitchenettes en multifamiliares de como las cocinas industriales tienen mucho que aportar a en el camino al logro de este objetivo.

Objetivo 12: Producción y consumo responsable_ La compacidad urbana en relación con el paisaje alimentario y sus ecosistemas urbanos. Las metodologías y estrategias de producción de alimentos para el consumo urbano están en transformación. Para el proyecto se traza como objetivo contribuir a ésta y transformar paulatinamente el ecosistema existente hacia uno sostenible, eficiente, orgánico y nutritivo, en paralelo con la transición nutricional que atravesará la ciudad.

Objetivo 17: Alianza por objetivos_ Tanto desde el escenario prospectivo sobre el que se plantea el origen de la nueva tipología que presenta el proyecto (asociación público-privada) como desde la posibilidad de múltiples asociaciones y nuevos vínculos entre actores y agentes directa o indirectamente vinculados con el sistema alimentario en Lima durante el uso de esta nueva infraestructura, se entiende a la colaboración y el conocimiento colectivo como principal fuerza y capital de trabajo hacia un futuro alimentario sostenible.

HUERTA ABIERTA

TRANSVERSALIDAD DEL ALIMENTO
ATLAS: OBJETOS
(INTRODUCCIÓN)

A PAUSE IN THE CITY THAT NEVER SLEEPS

Sebastian ErraZuriz

2015

Intervención en espacio público.

Es una intervención en la que se plantea utilizar uno de los espacios públicos de mayor convocatoria global (360 000 personas/día) para aprovechar los efectos del bostezo y del reconocimiento de la ligera pausa que este genera. Se utilizan alrededor de 50 de las más de 100 pantallas existentes en el lugar en constante ofrecimiento de productos y servicios.



En relación con: Aprendiendo de las Vegas, Denise Scott Brown, Robert Venturi y Steven Izenour.

AWAKENER/LIFEBANK

Koen Vanmechelen

2015

Fotografía. 100 x 225 cm.

Una fotografía ensamblada a partir de otras dos, tomadas en locaciones distantes. Las relaciones entre el desierto y el campo salpicado de setas y la que se establece entre las parejas de personajes plantean un llamado de atención sobre nuestra ocupación en el planeta. Dos escenarios artificiales y opuestos al límite. Podrán dialogar y entenderse?



En relación con: Mad Max Fury Road 1979/2015

Vogelkop

National Geographic
Papúa Nueva Guinea, 2018

Vogelkop es la última de las nuevas especies descubiertas de aves del paraíso. Para reproducirse debe atraer la atención de alguna hembra, y convencerla con una coreografía de cualidades inesperadas (por mi).

El escenario provisto por la selva se transforma al recibir las secuencias de movimientos ejecutados por el ave. Las formas y colores en su plumaje se configuran de forma específica para que la hembra pueda observarlos en ángulos particulares, sobre una rama o, a todo esto, un palco.

Tanto este particular suceso como muchos otros igual de espectaculares y bellos desaparecerán de no cambiar un buen porcentaje de nuestros hábitos.

La situación es clara pero la actuación sobre ella difusa.

Los seis -tal vez menos- grados de separación también nos vinculan con todas las especies.



Video

En relación con: *Dhammakaya Cetiya, Tailandia*

Brócoli Pachikay

Ccori; Cocina Óptima
Lima, 2019

Lo específico

Es un plato de comida en el que se utiliza todo el brócoli, cáscaras y semillas. Refleja una motivación por aprovechar de forma sostenible cada uno de los elementos y establecer que es necesario reconocer y asimilar el valor cultural, biológico y de trabajo detrás de la producción, preparación y consumo de cada alimento.

Entre el 35 - 40% de insumos se transforman en deschos durante las preparaciones.

Consumir y nutrirse con en eficiencia

Este y otros platos de cualidades similares ya se preparan en comedores comunales del Callao y Villa María del Triunfo.



En relación con: Netflix Chef's Table, temporada 2, episodio 2, Alex Atala

Causa de Sangrecita

Comedor "Inmaculada Concepción"
Lima, 2018

Seis socias del comedor se reunieron para preparar dos metros de una construcción limeña conocida como "causa", en ésta ocasión hecha de papa amarilla, verduras y, como elemento central, la sangre de pollo cocida. El objetivo fue contribuir en la lucha contra la anemia en su localidad, cada porción por 3 nuevos soles (0.90 USD).

Miembros de la comunidad a la que sirven en Villa el Salvador se reúne cada semana para aprender y adquirir práctica en la preparación de platos saludables y el manejo del presupuesto familiar.



En relación con: Mc Donald's - Puertas abiertas (mientras tanto)

DIY Frankfurt Chair

raumlaborberlin
Frankfurt, 2017

Se trata de una silla concebida para ser construida por lo asistentes a un festival cuyo objetivo fue acercar los procesos de planeamiento y diseño de un museo a los ciudadanos.

Las piezas estuvieron a disposición de los visitantes para ser ensambladas. Armar la silla se convirtió en una herramienta para la socialización, el intercambio de saberes, habilidades y experiencias que decantó en una participación ciudadana dinámica y estimulante.

Al finalizar el festival, cada asistente pudo llevarse su silla a casa.

En relación con: BMW Guggenheim Lab by Atelier Bow-Wow

DIY Frankfurt Chair

raumlaborberlin

Material

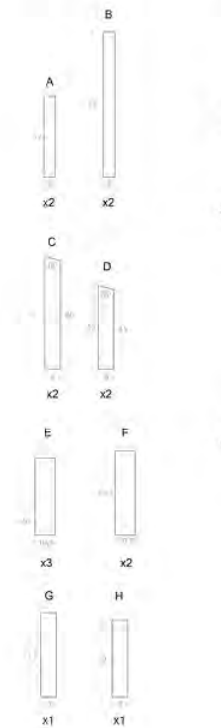

1

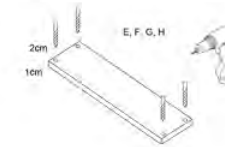

2

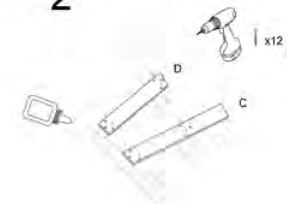

3

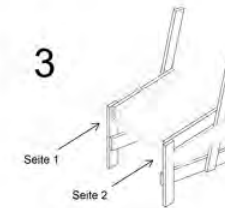

4

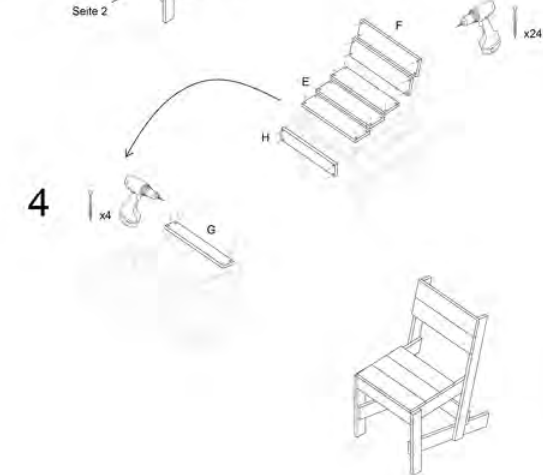

KITCHEN MONUMENT AT BERLINISCHE GALERIE

raumlaborberlin
Berlín, 2014

Alrededor de la cocina ocurren algunas de las cosas más importantes. Se discuten temas importantes, se deciden cosas importantes.

Kitchen monument es un espacio para que la comunidad se reúna alrededor de dinámicas culinarias de cierta familiaridad y para que se establezcan otras nuevas. Se entiende a la cocina como un espacio de conexión y comunicación y por tanto, propicio para la toma de decisiones colectivas y de vida en comunidad.

Luego de Liverpool, Duisburg, Utrech y Venecia, *Kitchen monument* llegó a Berlín.



En relación con: Plaza mayor de Lima, Cabeza de los Reinos del Perú, 1680. Colección privada

Arcoirirs en el desierto

51-1 arquitectos
Lima, 2013

Al norte de Lima, se propone una huerta en la que los niños entre 3 y 6 años puedan estar en contacto con vegetales en crecimiento que luego consumiran junto a sus padres y/o maestros.

Se provee un espacio colectivo contenido, con ventilación cruzada y una vista contemplativa hacia el océano a poco mas de 1 kilómetro de distancia.

Los niños pueden oler, tocar, ver y saborear aquello que cuidan y ven crecer semana tras semana. Empiezan a vincularse con las plantas y a conocerlas en un contexto desértico a partir de métodos de irrigación y compostaje sostenibles.

El proyecto aún se encuentra detras de un muro ciego dentro de una escuela pública.



En relación con: Bioclimatic Prototype for a Garden Building with Host and Nectar Plants for Cali's Butterflies - Husos Architects

Value Farm

Thomas Chung

Shekou, Nanshan, Shenzhen, Guangdong, China, 2013

Una huerta emplazada en medio de un espacio urbano en transformación post industrial como una alternativa de revaloración del territorio.

Se planteó como un punto de intersección entre arquitectura, agricultura urbana y transformación urbana a fin de explorar las posibilidades que presenta para la formación de comunidades cohesionadas y sólidas.

El carácter dinámico de Hong Kong inculca de distintas actividades y situaciones al proyecto, al mismo tiempo que éste construye su relación con los habitantes.

Lo conforman diversas plataformas de altura variable para facilitar la siembra y vínculos entre diferentes espacios vegetales, el ladrillo de concreto es la unidad a partir de la cual se construye y organiza el huerto comunal.



En relación con:

Rueda de bicicleta

Marcel Duchamp, 1951 (3ra version, imagen). MOMA, NY.

Rueda de Metal fijada a banco de madera pintado 129,5 x 63,5 x 41,9 cm

Una obra que desde su primera exhibición y hasta hoy nos permitió y nos permite cuestionarnos sobre lo que significa el arte y ser artista. A partir de construcciones don bienes de consumo masivo.

Los procesos cognitivos, las ideas y la construcción de las mismas adquieren un valor artístico en si mismas en la medida que nos llevan a uno o varios planos más allá de lo visual.

La primera y segunda versión de este *readymade* están desaparecidas, probablemente destruidas.

Es un banco de cocina, o eso le dijeron al comprarla.



*En relación con: Yellow plumes from a male lesser bird-of-paradise.
Credit Kenji Aoki for The New York Times*

Cuadrado Negro

Kazimir Malevich

1915, Tretyakov Gallery, Moscú

Óleo sobre lino, 79,5 x 79,5 cm.

La obra emerge a partir de la premisa de aislar todo estímulo por representar el mundo real y en contraparte establecer un nuevo lenguaje puro de expresión formal.

A veces intuyo que este tipo de obras pueden haber surgido de arrebatos tan documentados como libres de restricciones.

En muchas ocasiones, al enfrentarme al papel en blanco, sea para un proyecto arquitectónico o artístico suele llegar a mi cabeza esta imagen, de algún modo me permite enfocarme aún más.



En relación con: *Forest of Light* - Sou Fujimoto

Just What Is It That Makes Today's Homes So Different, So Appealing?

Richard Hamilton

1956, Kunsthalle Tübingen, Germany

Collage, 26 x 25 cm.

"Hombre, mujer, comida, historia, periódicos, cine, electrodomésticos, autos, el espacio, comics, tv, teléfono, información" fue la lista de temáticas que Hamilton buscó cubrir en el que considero un premonitorio collage del consumo globalizado.

Yo diría que ambos están haciendo unas historias para Instagram.

La señora hace la suya cuando los señores no están.

La primera vez que accedí a esta imagen y la entendí, me pregunté si las cosas habían cambiado significativamente.

La imagen en el techo me hace preguntarme si será necesario que vayamos a otro planeta para salir de un posible estancamiento evolutivo.



En relación con: The Martian original motion picture score - Making Water, Harry Gregson Williams

Sin título No. 143. Serie SITES

Kai Caemmerer

2015

40 x 50 pulgadas. Impresión de pigmento. giclée

La imagen muestra un espacio urbano descontextualizado, casi sin escala.

El fotógrafo se apoya en la configuración de estos escenarios para provocar sensaciones de desasosiego y desolación en el espectador. Las dinámicas de crecimiento urbano pueden generar ese efecto, a veces perenne y en consecuencia asimilado e inidentificable.

¿Cuántas posibles variables de micro-momentos de vida en la ciudad son eliminados por un muro ciego, por un aparcamiento o por una pista sin cruceo? La serie es extraordinaria. La realidad, extrapolada o no, preocupante.

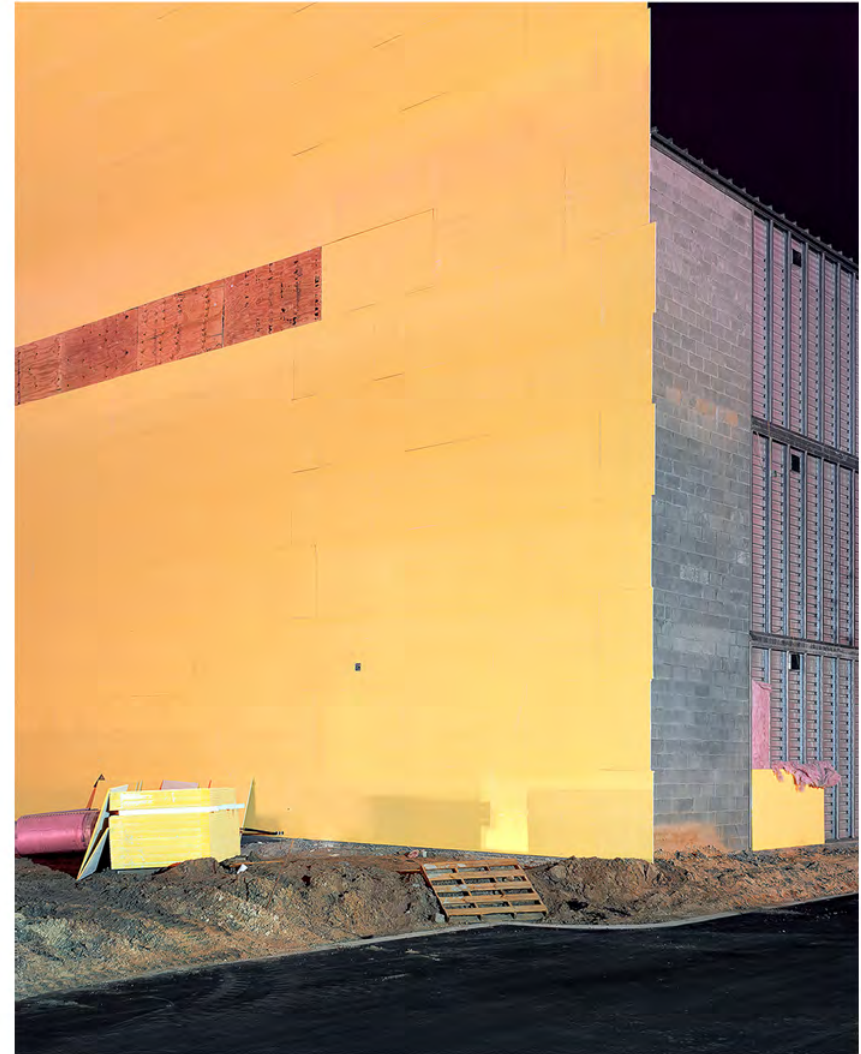

En relación con: [Urban paradox: A cow on a roof top](#)

Greenhouse as a Home

BIAS Architects

Xinwu District, Taoyuan City, Taiwan. 2018

El lugar busca entremezclar las condiciones y necesidades espaciales humanas con las de las especies vegetales. Se asume automáticamente que el futuro será el de una vida compartida con la naturaleza y que por tanto es necesario y ciertamente apremiante que valoremos esa nueva condición. Que la práctica de la disciplina la tome en cuenta y la domine.

Hay cinco espacios, cada uno con condiciones ambientales diferentes en las que las actividades humanas se desenvuelven de forma sinérgica. Paralelamente, dentro de cada una de las cinco unidades, se plantearon espacios de crecimiento para setas, plantas forestales, aromáticas, medicinales y comestibles.

Humedad

Vapor

Viento

Radiación

Oscuridad

Ruido

Aroma

Luz

Según las estaciones los espacios se transforman a nivel sensorial y evidencian a los visitantes las interdependencias entre especies, espacios y microclimas

En relación con: Human, Bird, and Dog Physiological Perception & Vegetal Solar Stimulation Inwavelength, Philippe Rahm Architectes, 2015



Bath studies

Junya Ishigami

La exploración busca indagar alrededor de posibles formas de hacer el día a día mucho más comfortable a partir de cualidades espaciales que traspasen los límites de la función.

En cada grupo humano, las experiencias, objetos, sensaciones, etc., a las que les otorgamos valor construyen conjuntos de creciente heterogeneidad por lo que Ishigami indaga sobre la posibilidad de la consecuente inexistencia de una única función universal a la que la disciplina de la arquitectura deba atender.

Nuestra forma de ser y estar en el mundo siempre se transforma, ahora con más velocidad, ¿cuál es el rol de la arquitectura en esta realidad de transiciones?

Tal vez, el de soportar una realidad en la que los ritmos transformación de la naturaleza y los de la civilización humana se complementen en convivencia.



En relación con: NA House - Sou Fujimoto, Tokyo, 2011

Toilet in nature

Sou Fujimoto
Ichiara, Japan. 2013

Privado y público al mismo tiempo, el ejercicio buscó cuestionar las convenciones sociales sobre lo que se espera de un espacio como un baño a partir de la relación ser humano-naturaleza.

El arquitecto considera que el espacio intermedio siempre está ahí, y que, si los extremos son opuestos, éste es aún más rico.

Se reconstruye el límite como elemento arquitectónico, los espacios intermedios alimentan esta reconcepción.



En relación con:

MARANGA: UNA PERSPECTIVA ARQUEOBOTÁNICA EN LOS PERIODOS TARDÍOS

Enrique Bellido
2014

Se revelan algunos de los alimentos consumidos e intercambiados por los habitantes del curacazgo de Maranga, una sociedad agrícola respaldada en un grupo variado de cultivos.

Por el autor:

"Es posible imaginar grandes banquetes para los señores locales o para la población, con platos o cuencos de mate, llenos de peces y mariscos, acompañados de yuyo y maíz tostado. También, se puede imaginar otro grupo de fuentes llenas de frejoles y pallares preparados, acompañados de carne de camélidos o de cuy; jarras llenas de bebidas hechas sobre la base de maíz y frutas; frutas frescas de la estación; y algunos productos exóticos, como el palillo."

Hacia el periodo colonial y buena parte del republicano. Maranga formaba parte del paisaje agrícola de la ciudad.

Hoy el valle de Maranga es un espacio metropolitano de consumo.

¿Que rol tendrá en el futuro próximo?

Una perspectiva arqueobotánica del futuro podría ayudar.

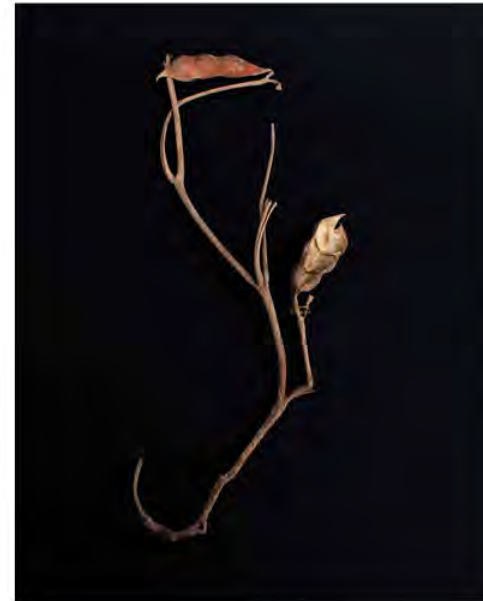

En relación con: [Food Hub Hub - Paul Matevosyan](#)

Cook this page

Leo burnett para IKEA, 2017

Papel pergamino e impresión aptos para cocina.

Consiste en una colección de recetas impresas en tinta orgánica y papel aptos para el contacto con alimentos a altas temperaturas.

La tinta en el papel especifica las cantidades, éste se transforma luego de ser horneado. Adquiere aromas, aceites y tonos cálidos que evidencian la hechura y los procesos químicos que afectan a los ingredientes.

Los alimentos y su relación con la humanidad se convierten en un estímulo de evolución disciplinar.

La iniciativa buscó propiciar cambios en las dietas de clientes y gente interesada a partir de un método accesible, lúdico y educativo. Constituye una de infinitas opciones de intervención/disrupción dentro de los sistemas alimentarios y de consumo establecidos.

Esta fue una iniciativa privada y de tiempo limitado, con fines promocionales y de responsabilidad social.

Es estimulante pensar en las posibilidades que un espacio público dedicado y accesible todo el año puede originar.

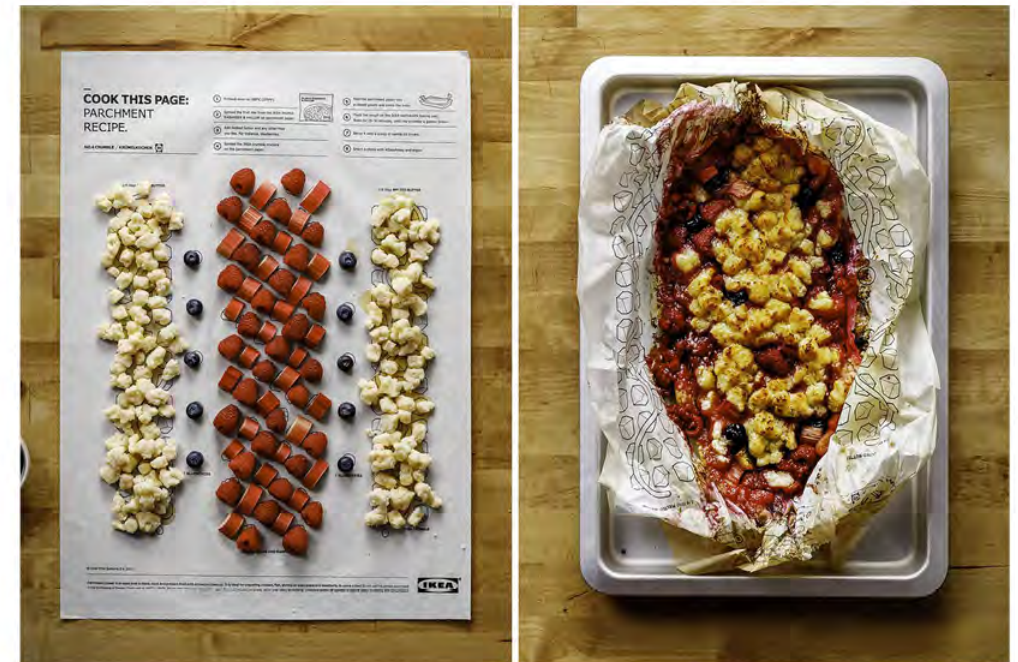

En relación con: Yves Klein, Antropometría de la época azul, 1960 (performance)

Kitchenless City

Ana Puigjaner
2017-2018

"La cocina puede ser, una vez más, la herramienta arquitectónica para transgredir y redefinir condiciones sociales y espaciales pre-establecidas – condiciones domésticas específicamente- en relación al género, trabajo, mantenimiento del hogar y los desechos. Y así hacer frente a nuestra interconectada, efímera y móvil realidad contemporánea."

A partir de viajes a Ciudades de América, Asia y África, Ana Puigjaner identifica distintas formas en las que la configuración arquitectónica de las cocinas y los espacios dependientes de ellas evidencian un potencial de transformación del habitar doméstico y urbano.

Los medios físicos de producción culinaria distintos presentan dinámicas sociales y políticas de trabajo también diferentes en comparación con las comunidades poseedoras de espacios culinarios o domésticos convencionales.

Cada cultura y localidad posee potenciales específicos de desarrollo en éstos nuevos ámbitos de exploración para la arquitectura.

La cultura culinaria esta siempre latente, es posible que eclosiona exponencialmente en esa y otras dimensiones simplemente al compartir la cocina.

Puigjaner considera importante redefinir nuestras nociones del significado de las esferas urbanas y domésticas, así como mantener en el radar a las ideas falsas de comunidad adoptadas como estrategias de publicidad y promoción inmobiliaria por la contraparte capitalista.

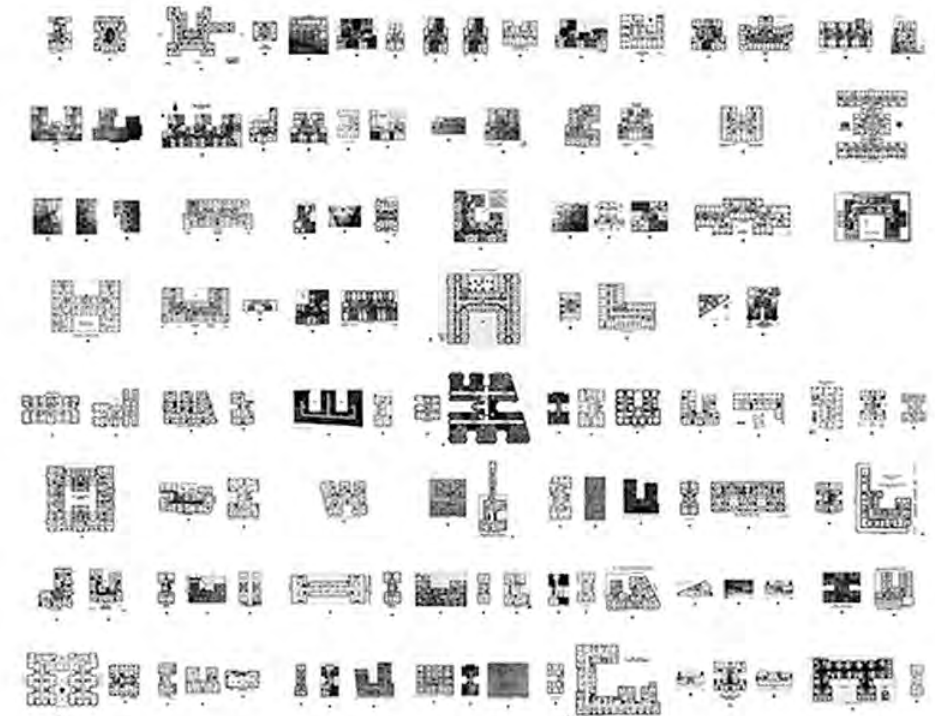

En relación con: La cocina en el Virreinato del Perú / Rosario Olivas Weston, Lima, USMP, 1998

Jirón Cailloma

Thomas Struth

Unconscious Places 2, 2003, Lima.

Impresión cromogénica. 72 x 84 cm.

La Imagen evidencia una de las situaciones de disonancia existentes en la ciudad de Lima. El adormecimiento de sus arquitecturas y de su vida urbana, así como las relaciones formales entre el crecimiento moderno y el carácter barrial-patrimonial de su área central.

El fotógrafo no conoce en lo absoluto el lugar, de hecho, es una de las premisas para las fotografías de la serie.

El cielo característico de Lima hace de estos, escenarios aún más fríos.



En relación con: *Calle Gamarrita, Chucuito, Callao*

Your sun machine

Olafur Eliason

1997, Marc Foxx Gallery, Los Angeles

Intervención. Corte de apertura en techo existente. Luz diurna.

La intervención permite el paso de la luz solar a través del agujero. El haz de luz se desplaza en el espacio, el movimiento dentro del espacio estático pone en evidencia el movimiento de la tierra alrededor del sol.

Por sobre todo hay fuerzas inconmensurables, parecemos olvidarlo con regularidad.



En relación con: Architects and Engineers Shove a Lightsaber Through the Death Star's Bad Design

Bizcochero y Heladero

Pancho Fierro

1860, Lima

Acuarela sobre papel.

Esta es una acuarela en la que Fierro representó a dos vianderos típicos de las calles de Lima. Ambos con versiones contemporáneas de vigencia sólida por cierto.

Más allá de la posible conversación entre ellos, se sabe que hacia esos años se solía iniciar con las preparaciones a las 3 o 4 de la madrugada, a veces se compartían herramientas y se salía alrededor de las 8 - 9, para la primera comida. En ocasiones, según la habilidad de venta, se contaba con estaciones de recarga.

El patrimonio cultural-culinario de Lima es uno de los más complejos y extensos del mundo. ¿El consumismo global tendrá efectos en su permanencia generacional?



En relación con: Bimbo Perú

American surfaces

Stephen Shore

1972-1973

Fotografía, impresión digital en papel. 120 x 190 mm cada una.

Esta serie de fotografías se inicia con la motivación de Shore por cuestionar las convenciones de composición fotográfica entonces aceptadas.

El trabajo se materializó a partir de vivir el día a día y, en ciertos momentos, caer en cuenta del momento que se vive, capturarlo sin pudor disciplinar alguno y con el campo de visión sin ser manipulado.

El ruido es casi constante, con frecuencia es necesario tomarse un tiempo, acoger el presente y, eventualmente, cuestionarlo.

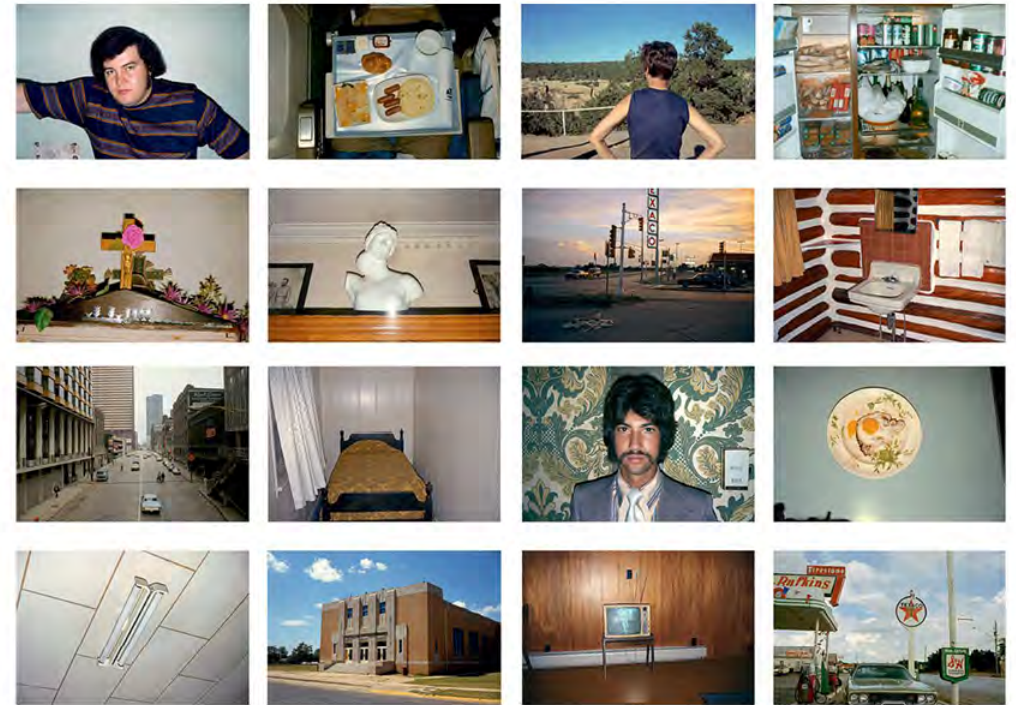

En relación con: *Information Hub - WORKac*

Agricultura en Lima

Lima, 2016 - actualidad

Ellos son un grupo de seres humanos apasionados por la agricultura urbana agroecológica sostenible en Lima metropolitana. Cada año consiguen más experiencia y ya han logrado promover y mantener distintas iniciativas comunitarias de agricultura, y gestión de espacios productivos y de aprendizaje en la ciudad.

Son uno de los actores precursores de los cambios que afectarán a la ciudad de Lima en los próximos años.

Son necesarias estrategias de vinculación y trabajo planificado entre los gobiernos municipales, los vecinos, las escuelas tanto públicas como privadas y este tipo de organizaciones.



En relación con: THE CITY AS A SPHERE FOR ACTION

HUERTA ABIERTA

UNA H.A.C.
(HUERTA ABIERTA EN LA CIUDAD)
LA NUEVA ESTRATEGIA EN LIMA

Huerta Abierta

Una nueva estrategia en Lima Metropolitana

Ronald Ernesto Armijos Dioses



CC BY-NC-SA

Pontificia Universidad Católica del Perú (PUCP)

Facultad de Arquitectura & Urbanismo (FAU)

Proyecto de Fin de Carrera (PFC)

Lima, Perú.

Asesores - Cátedra:

Arq. Augusto Román

Arq. César Tarazona

Arq. Martín Montañez

Arq. Paulo Dam Mazzi

Arq. Susana Lopez



HUERTA ABIERTA

METRÓPOLI

///MODELADORES DE HÁBITO - CONSUMO

El crecimiento poblacional y físico de la ciudad de Lima y el continuo desarrollo de inversiones de diversa índole en su territorio han configurado diferentes contextos/sistemas urbanos barriales, interdistritales y metropolitanos de consumo y abastecimiento de bienes y servicios para la población. Son nueve millones y medio de personas las que acceden a estos sistemas con medios, necesidades y fines distintos. Alimentos, medicinas, vestimenta, herramientas... todos entendidos como bienes de consumo, base de nuestra ocupación del mundo (Bauman, Z., 2007) dentro de una ciudad inmersa en un álgido proceso de globalización y constante cambio.



METRÓPOLI

///MODELADORES DE HÁBITO

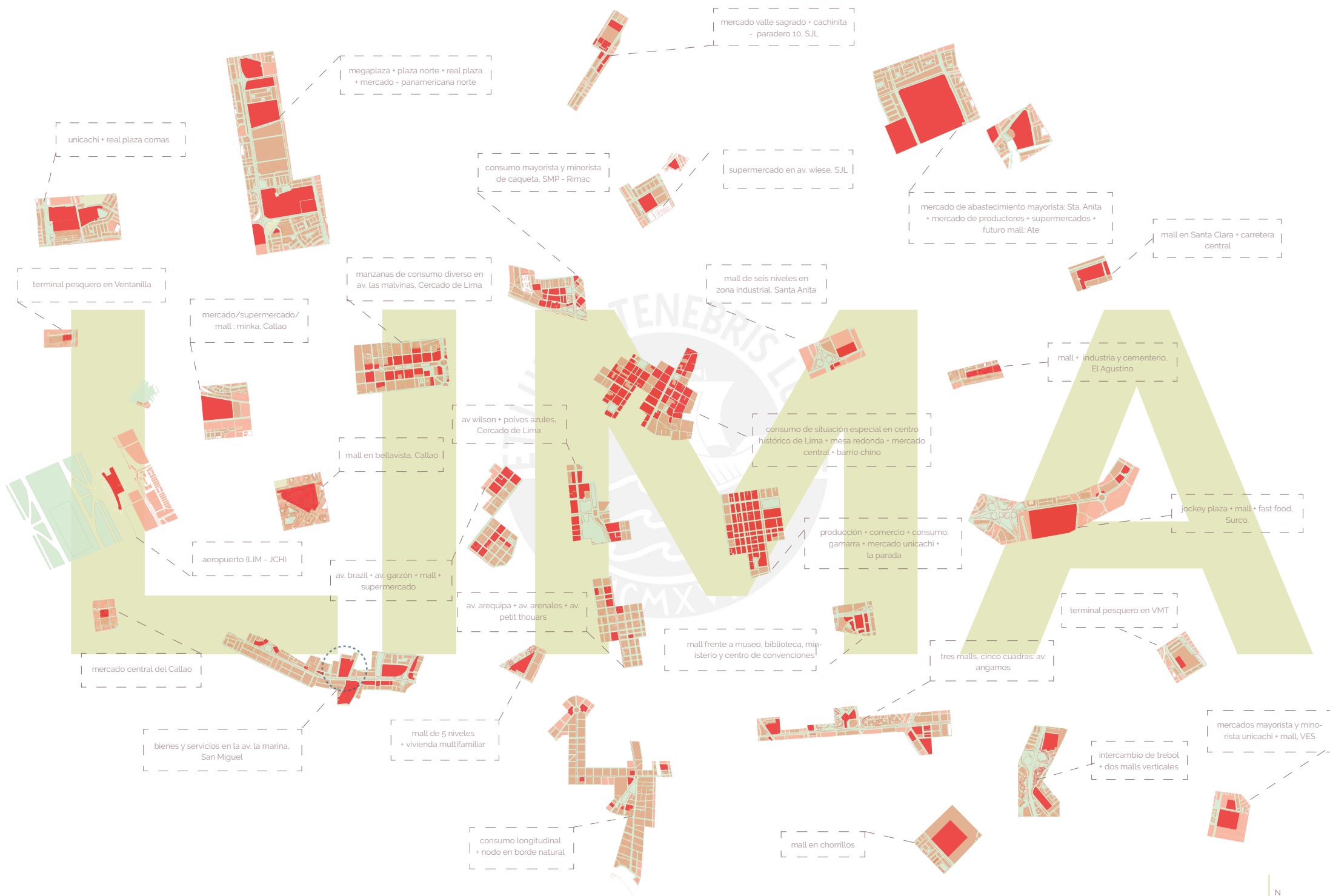

unicachi + real plaza comas

megaplaza + plaza norte + real plaza + mercado - panamericana norte

mercado valle sagrado + cachinita - paradero 10, SJL

consumo mayorista y minorista de caqueta, SMP - Rimac

supermercado en av. wiese, SJL

mercado de abastecimiento mayorista: Sta. Anita + mercado de productores + supermercados + futuro mall: Ate

mall en Santa Clara + carretera central

terminal pesquero en Ventanilla

manzanas de consumo diverso en av. las malvinas, Cercado de Lima

mall de seis niveles en zona industrial, Santa Anita

mercado/supermercado/ mall : minka, Callao

mall + industria y cementerio, El Agustino

av wilson + polvos azules, Cercado de Lima

consumo de situación especial en centro histórico de Lima + mesa redonda + mercado central + barrio chino

mall en bellavista, Callao

jockey plaza + mall + fast food, Surco.

aeropuerto (LIM - JCH)

av. brazil + av. garzón + mall + supermercado

producción + comercio + consumo: gamarra + mercado unicachi + la parada

terminal pesquero en VMT

mercado central del Callao

av. arequipa + av. arenales + av. petit thouars

mall frente a museo, biblioteca, ministerio y centro de convenciones

tres malls, cinco cuadras: av. angamos

bienes y servicios en la av. la marina, San Miguel

mall de 5 niveles + vivienda multifamiliar

intercambio de trebol + dos malls verticales

mercados mayorista y minorista unicachi + mall, VES

consumo longitudinal + nodo en borde natural

mall en chorrillos

//AEROPUERTO (LIM)

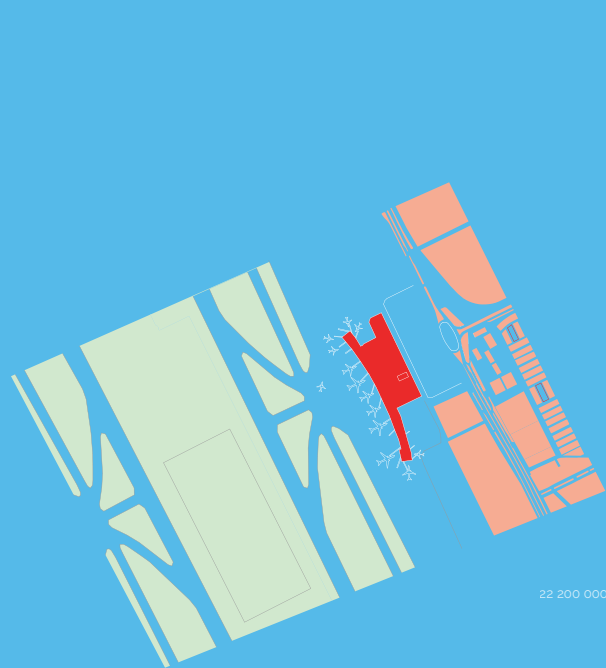

22 200 000 usos/año

0 .15 .3 km. | N

//GRANDES SUPERFICIES_LIMA NORTE

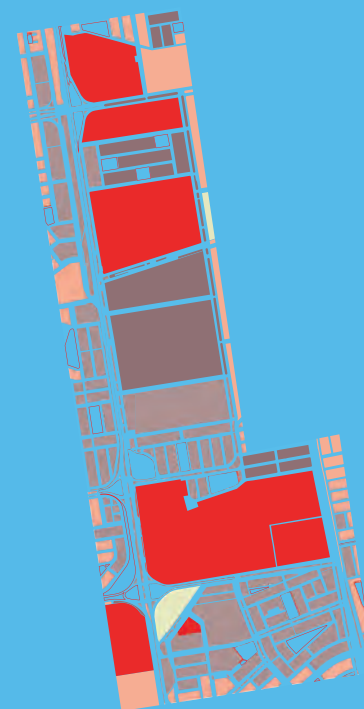

70 000 000 usos/año

0 .15 .3 km. | N

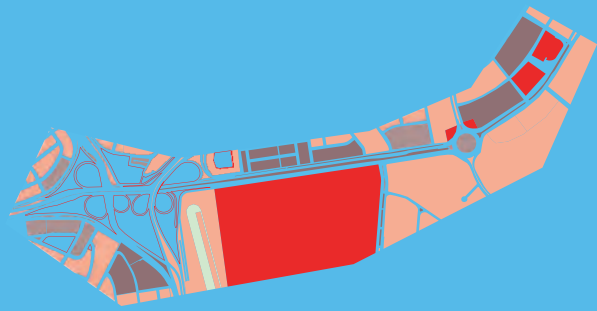

22 200 000 usos/año

0 15 3 km. | N

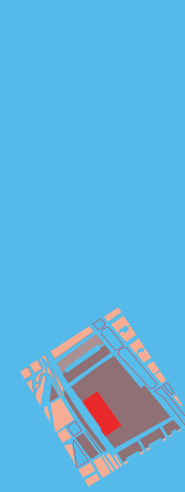

70 000 000 usos/año

0 15 3 km. | N

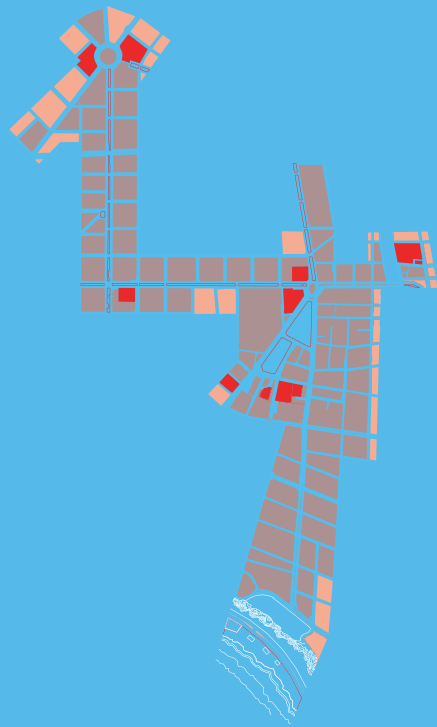

22 200 000 usos/año

0 15 3 km. | N

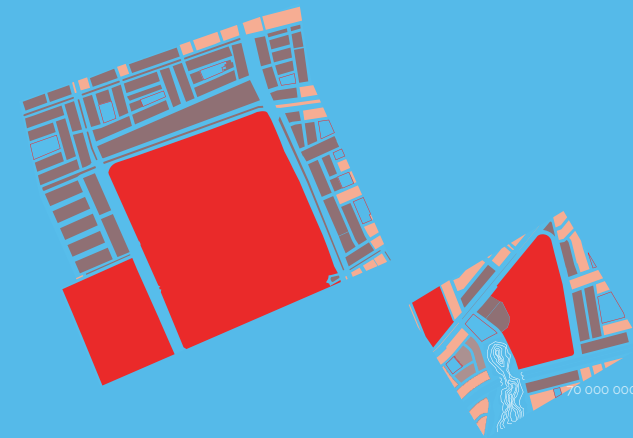

170 000 000 usos/año

0 15 3 km. | N

//SAN JUAN DE MIRAFLORES_LIMA
SUR

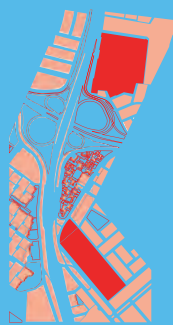

22 200 000 usos/año

0 .15 .3 km. | N

//ÁREA HISTÓRICA_LIMA
CENTRO

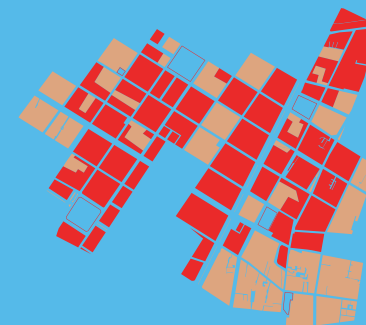

70 000 000 usos/año

0 .15 .3 km. | N

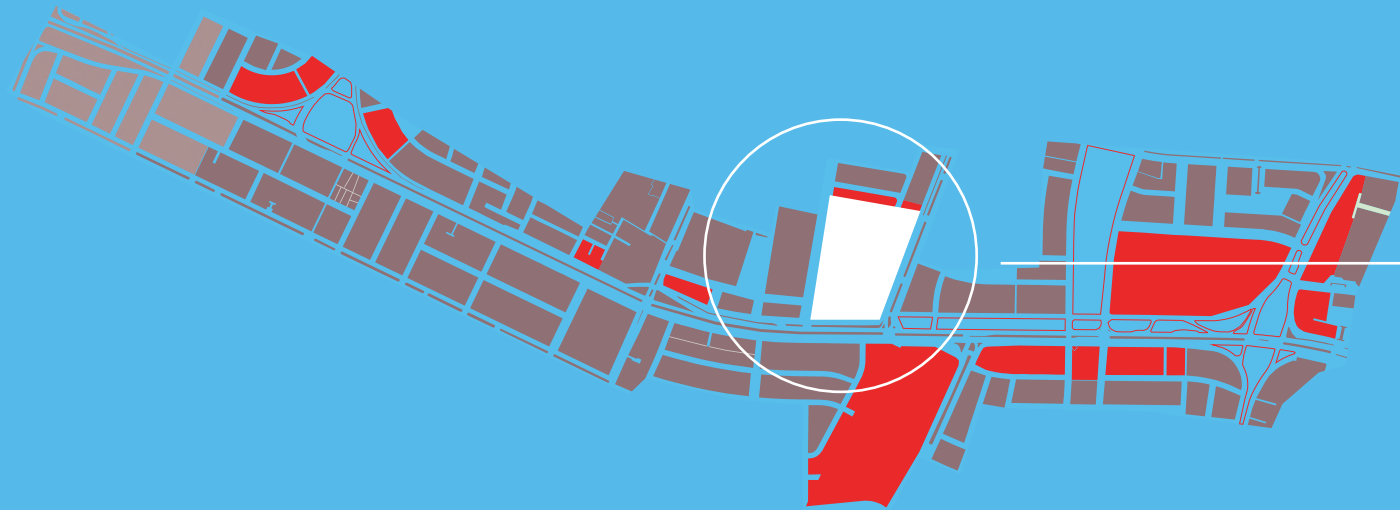

81 000 000 usos/año





BIENESTAR EN LA CIUDAD
///LIMA EN TRANSICIÓN

LIMA

///TRANSICIÓN NUTRICIONAL

Este es el proceso que describe los cambios cíclicos por los que atraviesan las actitudes de consumo alimentario de las poblaciones humanas. En el caso de Lima metropolitana, su transición se ubica entre el estadio 4 y el 5, pero aún cerca al primero. Estos cambios, de acuerdo a Popkin (1994, p.285-298), están determinados por modificaciones en los patrones de alimentación y actividad física producidos esencialmente por una serie de cambios económicos, demográficos, ambientales y socio-culturales relacionados entre sí.

Es en éste fenómeno poblacional en el que los espacios de consumo establecidos en el tejido urbano pueden ejercer distintos niveles de influencia en la medida estos sean visitados. Consumo Cuidado preveé que la influencia de ellos sea positiva al mismo tiempo que otorga espacios de formación, entrenamiento, colaboración y actividad para distintos grupos humanos y para todo aquel en busca de bienestar.

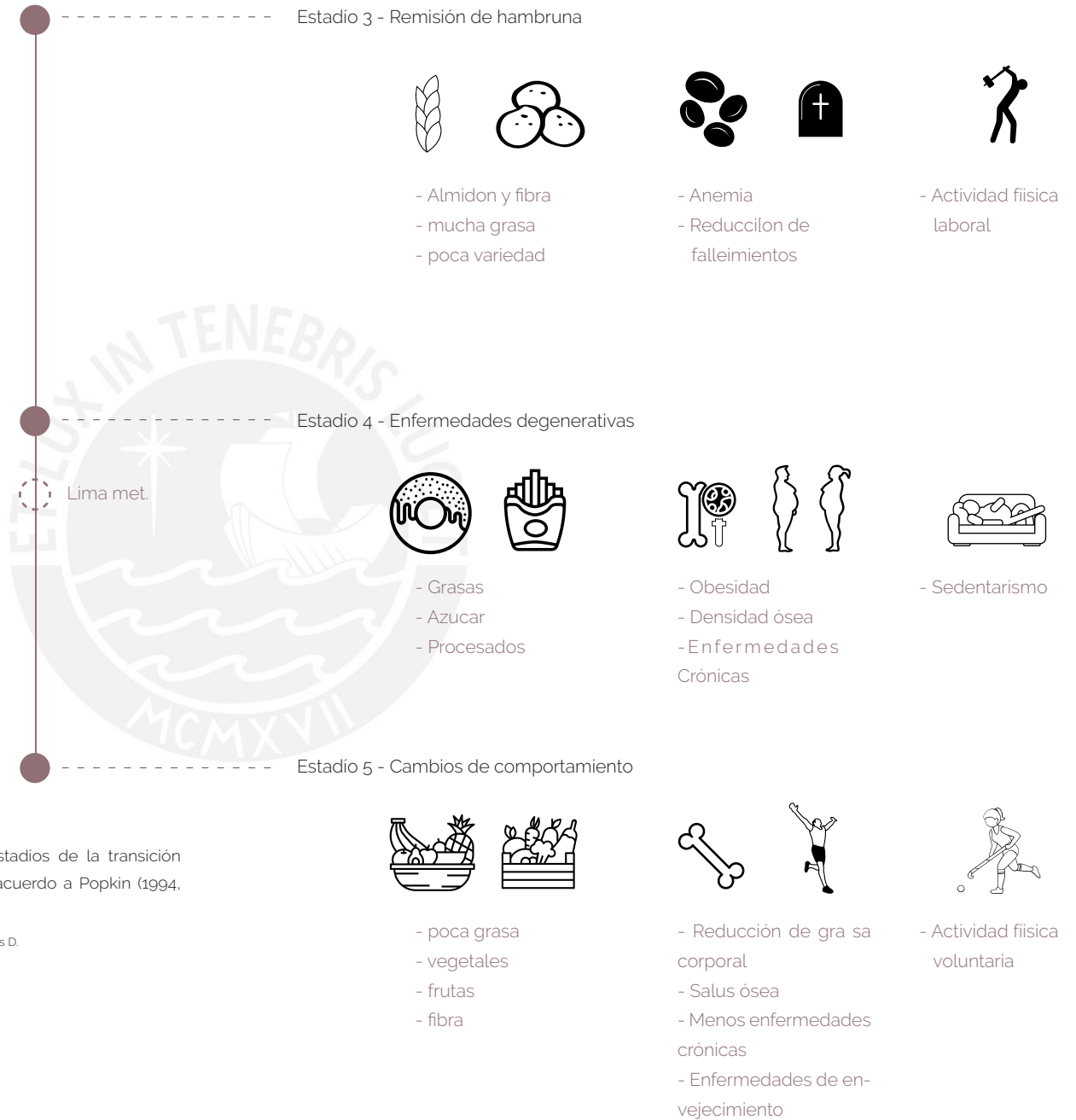

Tres últimos estadios de la transición nutricional de acuerdo a Popkin (1994, p.288)

Elaboración: R. Armijos D.

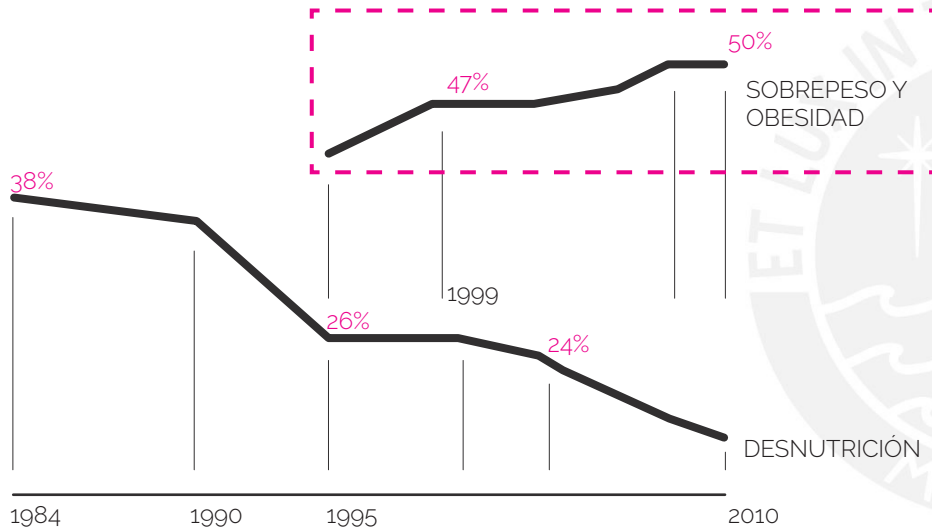

Trastornos metabólicos/Diabetes
5% Lima Met.



Enfermedad cardiovascular/derivadas
16% Lima Met.



Degeneración del sistema nervioso



Enfermedad respiratoria/pulmonar

//Prevención - Nuevos Paradigmas

_DE CONSUMO:

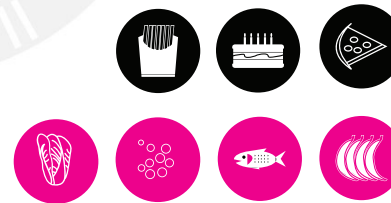

- _Transformación de percepciones.
- _Transformación del sector de servicios y consumo por rentabilidad.
- _Transformación de normativas/leyes
- _Producción local / auto producción.
- _Producción libre de agentes inorgánicos.
- _Mantener cualidades organolépticas.
- _Adecuada preparación/almacenamiento.
- _Adecuada combinación/variación.
- _Medicina Natural.

AGRAVANTES



- Sedentarismo
- Tabaco (exceso)
- Alcohol (exceso)

Calidad de aire

26 µg/m3 Lima
(valor max. OMS:
15 µg/m3)

_DE GESTIÓN DE LA SALUD:

PREVENIR

- _Disponibilidad de información.
- _Saber lo que se debe hacer y **saber cómo hacerlo.**
- _Nueva disposición a la actividad física.
- _Rol de la vegetación urbana en el bienestar.

_CONSUMO - MODELADO

_SÓLIDOS gr./día:

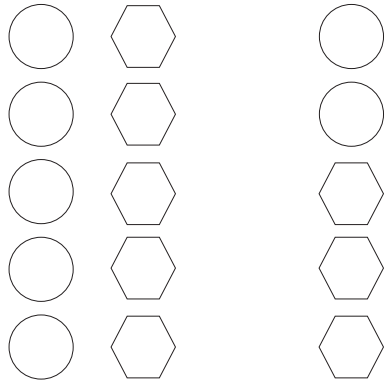

Consumo necesario científicamente establecido / día

Lo recomendado / día al 2016 (400 gr.)

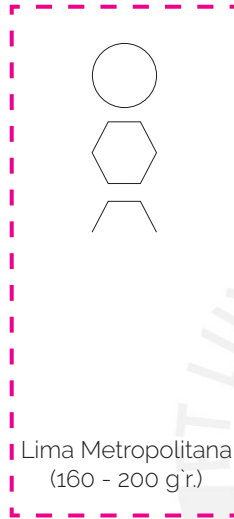

Lima Metropolitana (160 - 200 gr.)

_LÍQUIDOS lt./año:

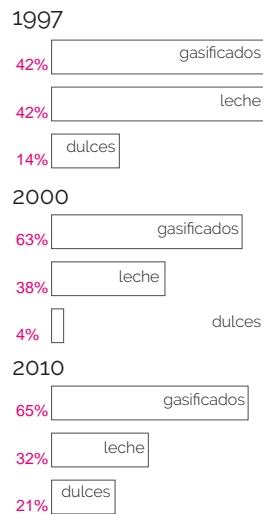

_SOBREPESO (%):

< 5 años



< 5 - 9 años



< 10 - 19 años



< 20 - 30 años



< 30 - 59 años

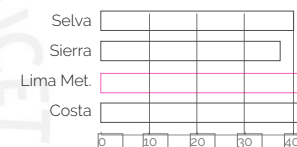

> = 60 años

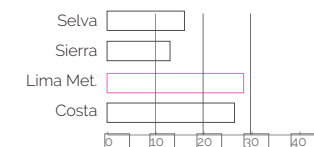

_OBESIDAD (%):

< 5 años

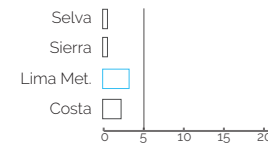

< 5 - 9 años

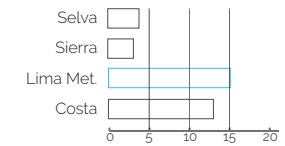

< 10 - 19 años

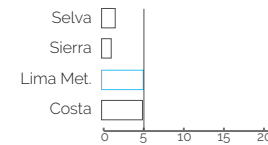

< 20 - 30 años

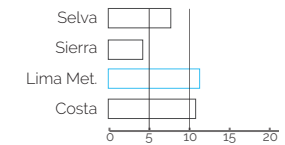

< 30 - 59 años

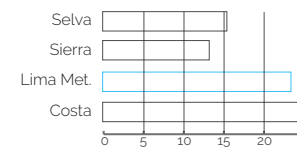

> = 60 años

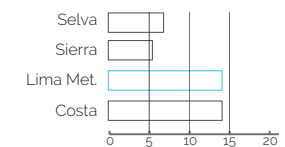

//Situación Macro - consumo en Lima

Fortalezas

Ubicación/Interconexión – Rol metropolitano

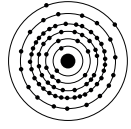

Conexión directa con vías y equipamientos metropolitanos de gran escala. Área urbana intermedia entre el norte y el sur de la ciudad

Población: Flotante y permanente



Diariamente, un promedio de 250 000 personas permanecen o transitan dentro del ecosistema de consumo y 200 000 lo hacen en el entorno del mismo. 1 052 000 residentes (radio de 5km)

Densificación

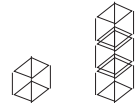

El distrito de San Miguel y los distritos limítrofes atraviesan un proceso continuo de densificación mayormente de vivienda multifamiliar y espacios de trabajo

Diversidad de actividades y agentes



Intercambio constante de experiencias y conocimiento entre sus actores. Fuente de complejidad programática en el proyecto en pro de impulsar distintas transiciones hacia la producción de bienes y servicios motivados por el bienestar humano.

Oportunidades

Interés creciente del estado en la promoción de buenas prácticas de consumo



Los ministerios de salud y educación han iniciado un proceso de construcción y divulgación de políticas de alimentación saludable. Opinión pública y parlamento con creciente interés en la nutrición adecuada.

Valor de la gastronomía / cultura culinaria en el país

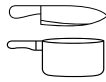

Constituye uno de los ámbitos culturales e identitarios de mayor relevancia en la ciudad. La simbiosis entre la producción del alimento y la buena alimentación es un factor de desarrollo cultural clave para el proyecto.

Carácter genérico de espacios de consumo

La flexibilidad y generalidad son las cualidades principales del soporte espacial del paisaje social del consumo en el que la aparición de un elemento específico y disruptivo cobraría mayor relevancia.

Nuevo marcos para emprendimientos público-privados



Decreto legislativo N 1224 posibilita la creación de infraestructura pública y de servicio público para promoción de investigación, innovación y salud.

Debilidades

Contaminación visual - sobre estímulos

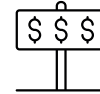

Omnipresencia de publicidad en áreas no residenciales. Estado permanente de sobre-estimulación consciente e inconsciente en visitantes y residentes.

Motivación detrás del funcionamiento de sub - modeladores



Millones de dólares de ingresos diarios se constituyen en el principal factor atractor para nuevos operadores y para la permanencia de otros. La calidad de vida promovida suele pasar a segundo plano.

Equipamientos acontextuales

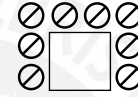

Inmersos en sí mismos, son una de las tipologías responsables de diferentes situaciones de segregación, inseguridad y deterioro urbano en la metrópoli y en el distrito de San Miguel.

Estrés urbano



La escala de actividades en el lugar lo configuran como cauce, emisor y receptor de ciudadanos bajo distintos niveles de estrés de origen laboral, familiar y de vida urbana.

Amenazas

Continuidad / reproducción de modelos de consumo



La cultura de consumo globalizada y la alienación del individuo influyen dramáticamente en las tipologías edificadas y replicadas en Lima cada vez con mayor frecuencia.

Conflictos de intereses/corrupción



El posicionamiento en defensa de una cultura de consumo saludable, autoconsciente y consciente con la sociedad y la salud se enfrenta a poderosos agentes con posturas distintas o contrarias.

Resistencia al cambio



Con menor incidencia en la población menor de 45 años, la población por sobre esa edad es propensa a desarrollar una progresiva dificultad para transformar sus hábitos más no es incapaz de hacerlo.



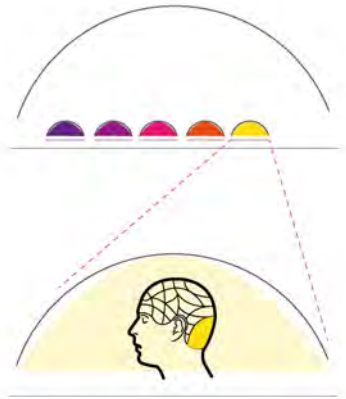

CONTEXTOS DE TRANSICIÓN

///ESCENARIOS DE COMPORTAMIENTO

Un escenario de comportamiento es una entidad que combina medioambiente y comportamiento en una unidad. Cada unidad que encaje con este criterio de definición es un lugar particular en el que o respecto al cual las personas ejercen comportamientos de forma intencionada, objetiva o colectiva. Los escenarios de comportamiento son los contextos inmediatos y cargados de significado para el comportamiento humano colectivo (Schoogen, 1983)

Uno de los principales caracteres de esta porción de ciudad "especializada" en el consumo de bienes y servicios es el visual, ofrece una de las atmósferas de mayor carga publicitaria a través de la que es posible "leer" buena parte de la realidad del consumo metropolitano e inclusive nacional.

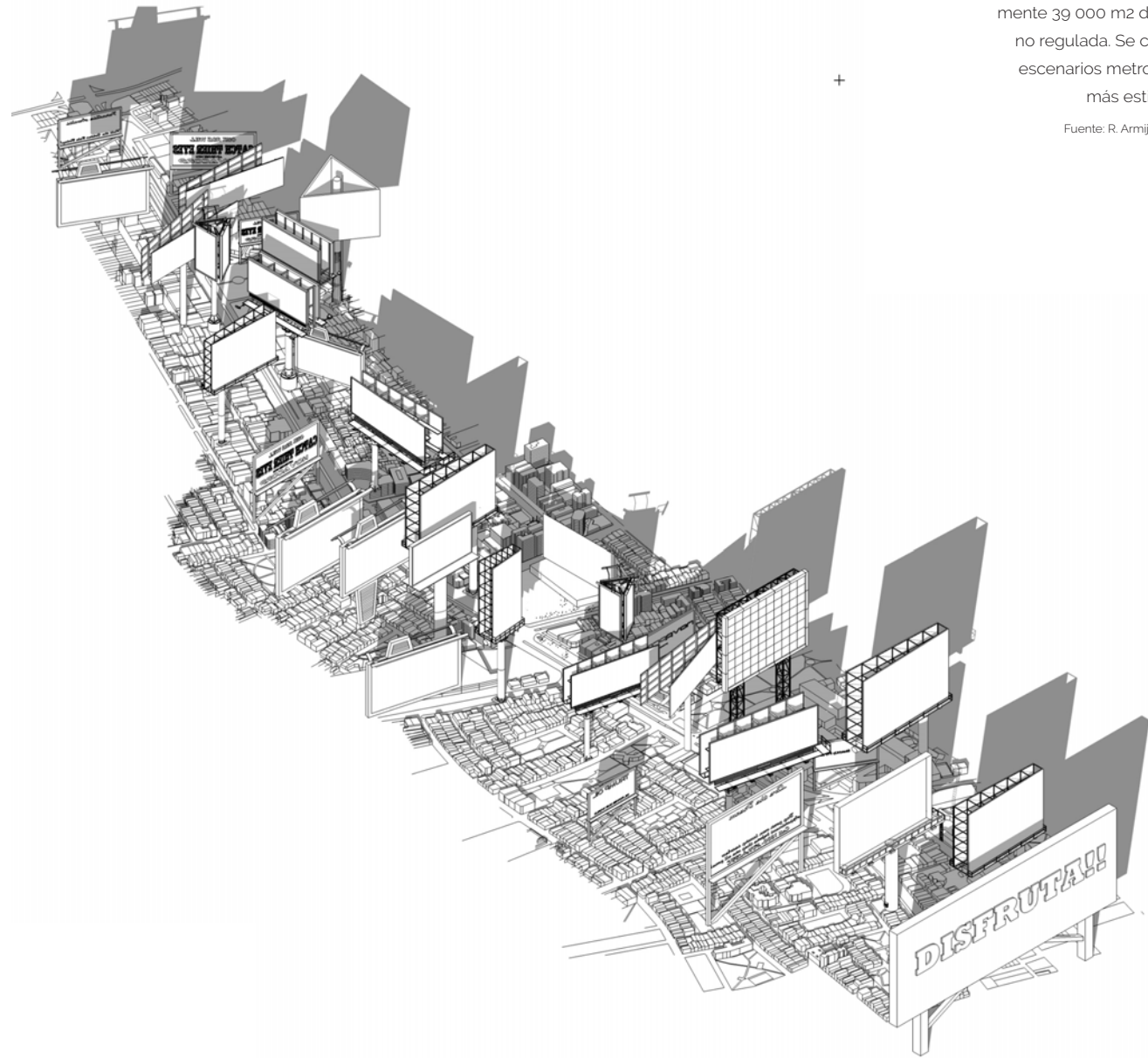

En la Av. De la Marina existen aproximadamente 39 000 m2 de contaminación visual no regulada. Se conforma así uno de los escenarios metropolitanos de consumo más estimulantes de la ciudad.

Fuente: R. Armijos D. Elaboración: R. Armijos D.

//Consumo Periódico - **Malnutrición**

En las ciudades costeras del Perú y, con mayor incidencia en Lima metropolitana, los hábitos de consumo se forman y transforman en entornos construidos predominantemente similares y con códigos de comportamiento dirigido o pre-establecidos. La cultura global de consumo puede llegar a ejercer una influencia determinante en nuestro día a día y orientar más directa que indirectamente las experiencias y consecuencias que nuestras actitudes -conscientes o inconscientes- desencadenarán en nuestra salud y bienestar hacia futuro y el de la comunidad en la que nos desenvolvemos.

¿Cómo los nuevos paradigmas de consumo, socialización, vida, gestión de la salud y trabajo colectivos pueden determinar una nueva tipología de equipamiento urbano cuyo objetivo sea educar, generar nuevos escenarios de comportamiento y ser un soporte para la transformación de las políticas y dinámicas de distribución de bienes y servicios en un contexto metropolitano?

//HA - Reformulador
desarrollo de alternativas dietarias 365

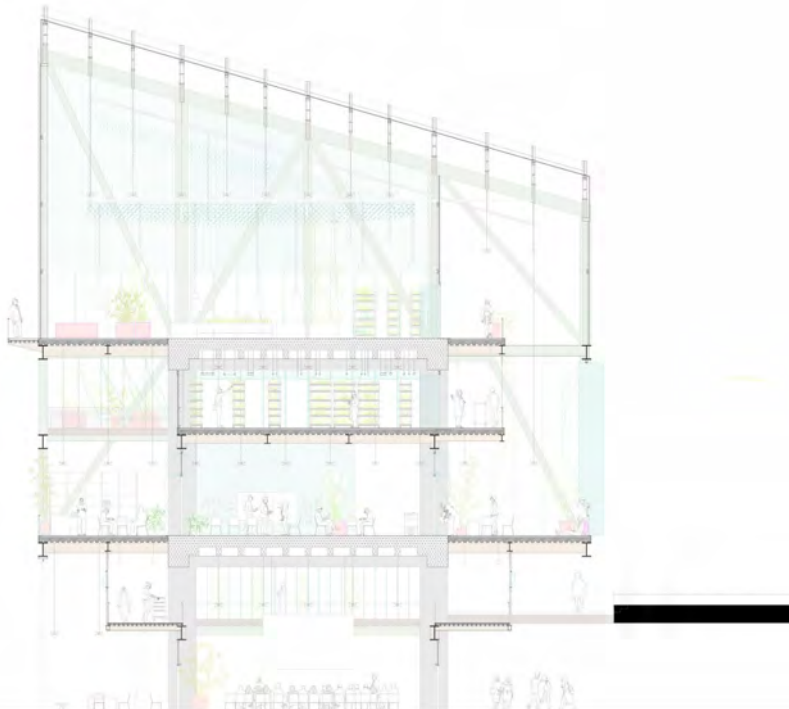

//Sub - modeladores de hábitos

Factores Urbano - Habitu-	
Tipo de porción	
Tamaño de porción	
Porciones al día	
Vegetales / día 30 kg	
Origen de abastecimiento Sta. Anita, Lima Centro	
Horas / día 19 horas	
Reciclaje	
Aceite No	
Sólidos orgánicos No	
Publicidad y Consumo masivo No	
Cantidad por porción	
Calorías 450-700	
Sodio 200-800 mg	
Fibra 2-25g	
Cercanía y potencial	
Parque(s) 150m.	Viviendas 5m.
Paradero(s) 10-25m.	Oficinas/Negocios 25-
Pbvobo gbokngbogb gbokbb fgbok gbok fgntn gkgmbk b bgokb gok g gfonbmodkfn gdpo ggp fhpr kp gpgp kg gpmgn npkgpkn gpk nfgnpg npg ntpmfgomngplng pgn. .	

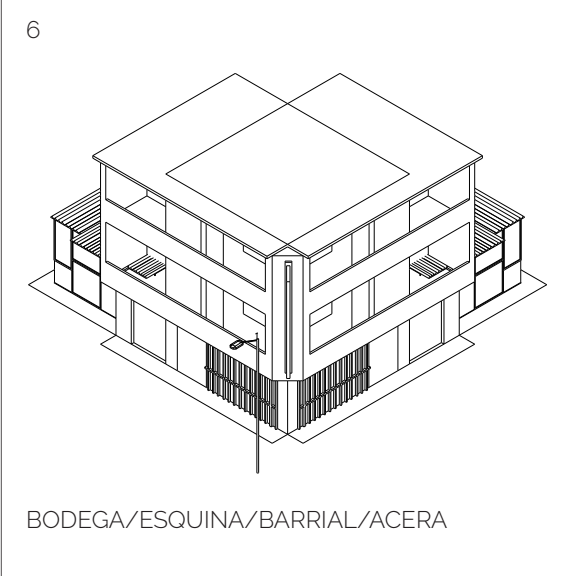

Factores Urbano - Habitu-	
Tipo de porción	
Tamaño de porción	
Porciones al día	
Vegetales / día 6 kg	
Origen de abastecimiento: Sta. Anita, Ate,	
Horas / día 18 horas	
Reciclaje	
Aceite No	
Sólidos orgánicos No	
Publicidad y Consumo masivo Si	
Cantidad por porción	
Calorías 750	
Sodio 600 mg	
Fibra 8-20g	
Cercanía y potencial	
Parque(s) 80m.	Viviendas 50m.
Paradero(s) 15m.	Oficinas/Negocios 15m.
Pbvobo gbokngbogb gbokbb fgbok gbok fgntn gkgmbk b bgokb gok g gfonbmodkfn gdpo ggp fhpr kp gpgp kg gpmgn npkgpkn gpk nfgnpg npg ntpmfgomngplng pgn. .	



//CC - Reformulador
natación libre

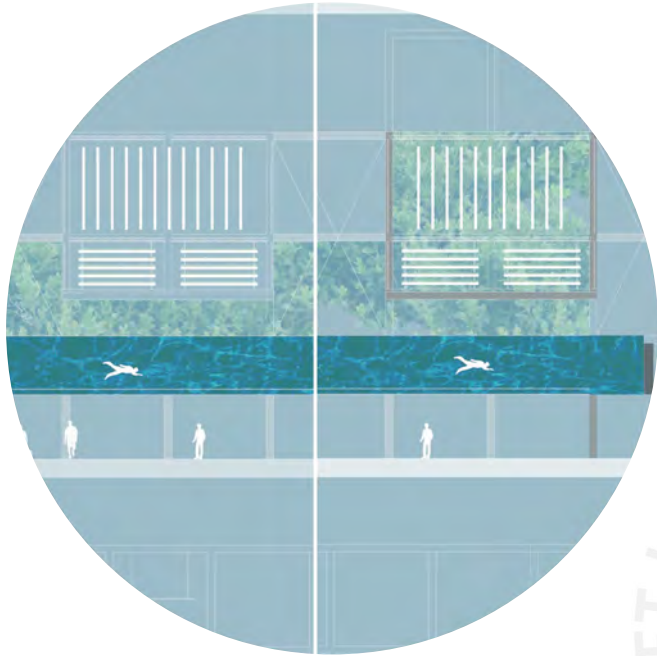

//CC - Reformulador
clase maestra - ensaladas

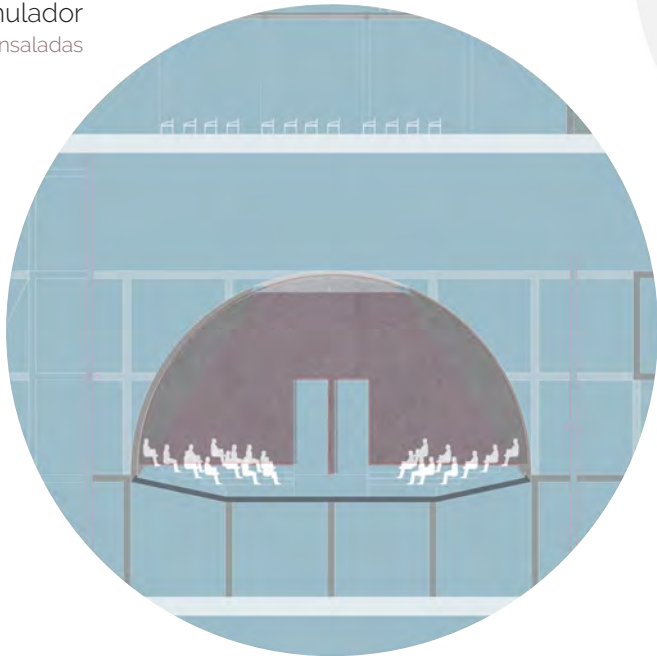

//Sub - modeladores de hábitos

Factores Urbano - Habitu-

Tipo de porción			
Tamaño de porción			
Porciones al día			
Vegetales / día	0 kg		
Origen de abastecimiento	Surco, Magdalena,		
Horas / día	12 horas		
Reciclaje			
Aceite	No		
Sólidos orgánicos	No		
Publicidad y Consumo masivo	Si		
Cantidad por porción			
Calorías	500-1300		
Sodio	400-750 mg		
Fibra	5-19g		
Cercanía y potencial			
Parque(s)	40m.	Viviendas	60m.
Paradero(s)	100m.	Oficinas/Negocios	5m.

7

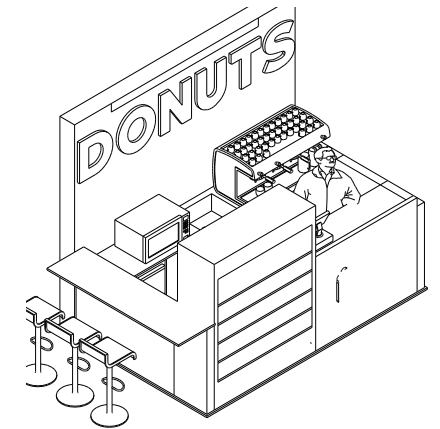

MÓDULO/HARINA/AZÚCAR/ESTÍMU-

Factores Urbano - Habitu-

Tipo de porción			
Tamaño de porción			
Porciones al día			
Vegetales / día	125 kg		
Origen de abastecimiento	Lima Centro, Sta Anita		
Horas / día	13 horas		
Reciclaje			
Aceite	No		
Sólidos orgánicos	No		
Publicidad y Consumo masivo	Si		
Cantidad por porción			
Calorías	50-1500		
Sodio	120-750 mg		
Fibra	5-21g		
Cercanía y potencial			
Parque(s)	90m.	Viviendas	20m.
Paradero(s)	45m.	Oficinas/Negocios	10m.

10

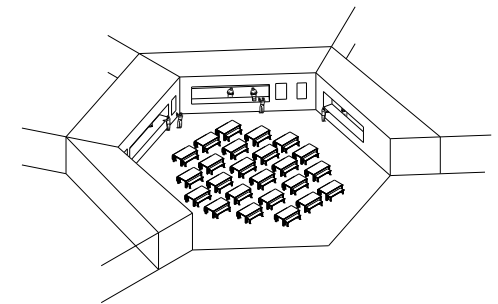

PATIO DE COMIDA/FAST-FOOD/MALL/COMEDOR COLECTIVO/COCINAS AISLADAS

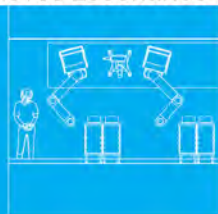

_Laboratorio, seguimiento de crecimiento, control de especies, nutrición

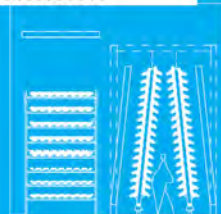

_Producción hidropónica y aeropónica, luz natural + luz LED, ambientes controlados.

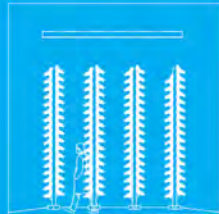

_Producción aeropónica vertical, contacto frontal con producción, _Recorrido, percepción.

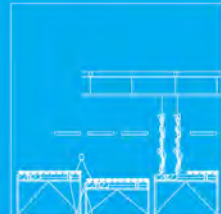

_Talleres/vernaderos de hidroponía convencional y/o tecnificada, reproducción residencial.

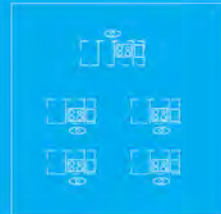

_Cocina colectiva/aulas cocina, _Correcto lavado, manipulación, preparación - cocción



_Oficinas de alquiler, individuales y colectivas.

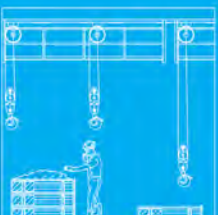

_Pits urbanos, talleres de diseño y producción de dispositivos de hábito bariales



_Banco de alimentos, _Centro de redistribución Lima Centro.



_Micro-dispositivos en contexto residencial



_Micro-dispositivos y vegetación de vivero forestal, paisajismo barrial.

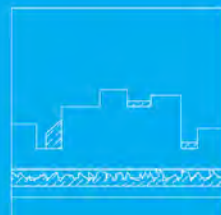

_Micro-dispositivos y vegetación de VF con coeficiente elevado de absorción de co2 y metales.



_Comedores colectivos, _Solo vé. aliméntate y disfruta.



_Trabajo colaborativo, co-work, aprendizaje y/o alquiler, _Trabajador independiente, estudiante



_Producción aeropónica en niveles superiores, _Cubierta traslúcida, ventilación

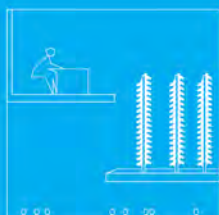

_Relaciones no convencionales: oficinas de alquiler - ambientes de producción.



_Cooler class / Freezer class Correcto almacenamiento y manipulación: restaurantes.



_Hacer con lo que hay, nutrición potenciada con herramientas de uso doméstico



_Producción y cocina adecuada, capacitación a negocios/ emprendimientos de pequeña y mediana escala



_Mediateca y producción de vivencias saludables.

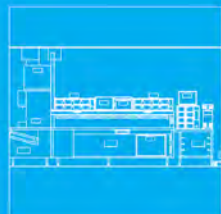

_Procesamiento y distribución de producción semanal/diaria.



_Cultivo hidropónico de libre acceso, cuidado colectivo y aprovechamiento colectivo.



_áreas deportivas interiores, _Programa cultural diario.



_Distribución de producción en horas específicas, estaciones de Línea 3 del metro de Lima.

Lima Centro
///Seguridad Alimentaria

Para el proyecto se toma en cuenta a la seguridad alimentaria de entornos urbanos como uno de los objetivos de las NU al 2035. En él se concibe la producción sostenible de vegetales de hoja, plantas aromáticas y medicinales mediante métodos acuapónicos y aeroponicos.

La seguridad alimentaria se define como el estado en el cual las personas de una comunidad tienen acceso físico, económico y social a los alimentos de forma oportuna y permanente. El objetivo es garantizar un estado de bienestar general que acompañe y soporte el logro de su desarrollo (IN-CAP, 1999).

La producción en el proyecto tiene por objetivo ser un soporte central en el proceso de transición y el de posterior mantenimiento de la futura nueva calidad de servicios y hábitos de alimentación en el sector central de Lima.





HUERTA ABIERTA - LA CLASE

OPORTUNIDAD
///ECOSISTEMA DE
CONSUMO NOTABLE

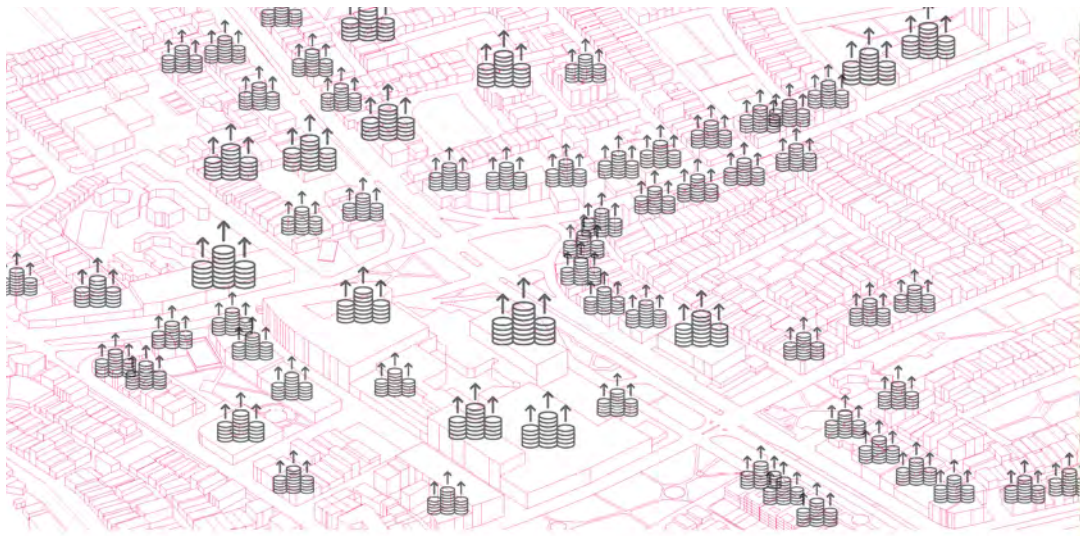

URBANIZACIÓN DE CAPITALES
 /// AV. DE LA MARINA

Las estrategias de desarrollo urbano del distrito de San Miguel establecieron a la avenida De la Marina como su arteria principal. En ésta se planteó la ubicación de diferentes equipamientos o edificios de influencia metropolitana e interdistrital que, en la actualidad, se han transformado o permanecido como espacios de soporte para diferentes dinámicas comerciales, de consumo de bienes y prestación de servicios.

Hoy en día ésta porción de ciudad se caracteriza por ofrecer una imagen de prosperidad y dinamismo en donde se hace evidente su importancia al ser entendida como lo que Lefebvre (2013, p. 132) denomina producto - cambio, en donde se alcanza una imagen de ciudad genérica u homogénea al considerar su valor financiero por sobre su valor cultural, humano y tectónico.

Av. De la Marina en 1979. Se identifican valores arancelarios y usos destinados a equipamientos metropolitanos comerciales y de servicios.

Fuente: Fuerza aérea del Perú, 1980



1979

ZOO
METROPOLITANO

PUCP

PRÓXIMO CENTRO
EMPRESARIAL

UNIV

PRÓXIMA ESTACIÓN
METRO

HIPERMERCADO





//Posibilidad de operación

Dentro de un lote de 39 800 m², propiedad del Ministerio del Interior del Estado Peruano se encuentran ubicados un supermercado, una cadena de salas de cine, un gimnasio y otros comercios menores.

La posibilidad para el proyecto surge a partir del planteamiento de un escenario prospectivo en el que el nivel de conciencia sobre las consecuencias de nuestros hábitos de vida y de consumo está en una etapa inicial de crecimiento. Por otro lado, las dinámicas urbanas de inversión de capital existentes han decantado en la prescripción del contrato de arrendamiento entre el grupo operador del supermercado y el estado. Surgen así dos opciones: la renovación o la terminación. Se consideran este tipo de coyunturas de negociación como potenciales detonantes de nuevos modelos y enfoques de desarrollo urbano público-privado, *joint ventures* de ubicación específica y de influencia metropolitana.

El ecosistema de consumo La Marina - San Miguel no es ajeno al fenómeno metropolitano de elementos acontextuales insertados en el tejido urbano a costa de sus habitantes y la posibilidad de actividades plenas y seguras en sus vecindarios.



a

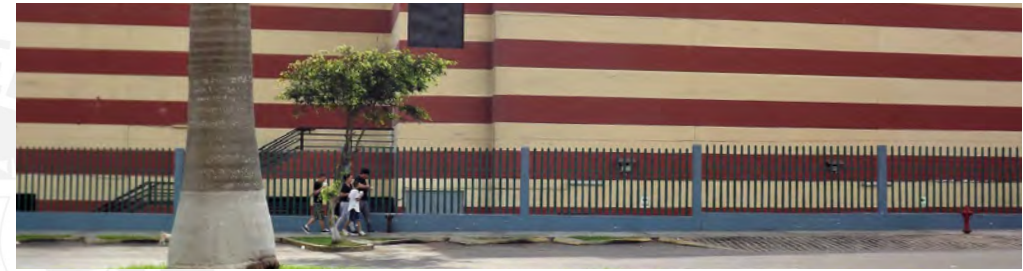

b



c



d

d

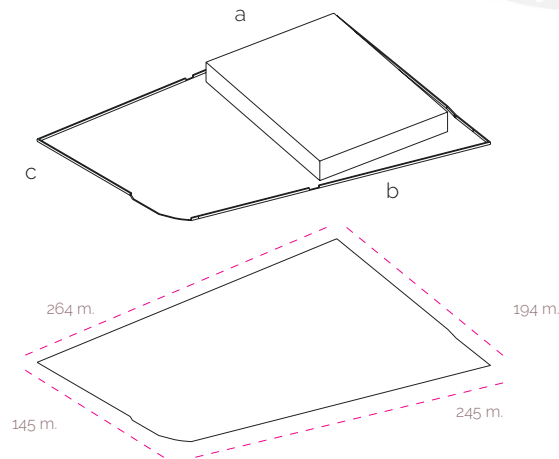

negociación y renovación

prescripción y terminación

ESPACIO DE OPORTUNIDAD: COYUNTURA CONTRACTUAL + OBSOLESCENCIA TIPOLOGICA

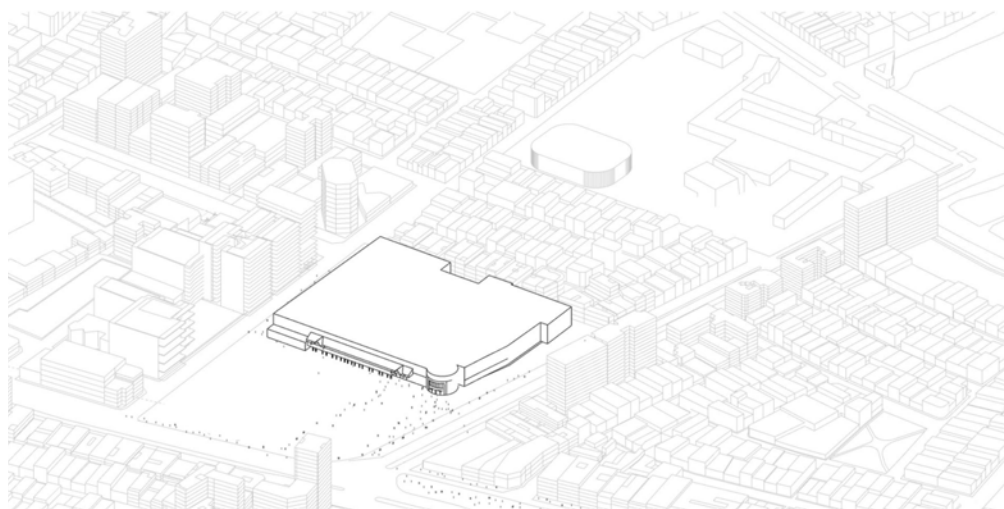

EL LOTE: AL RESCATE DEL GENIUS LOCI - OPERACION INICIAL

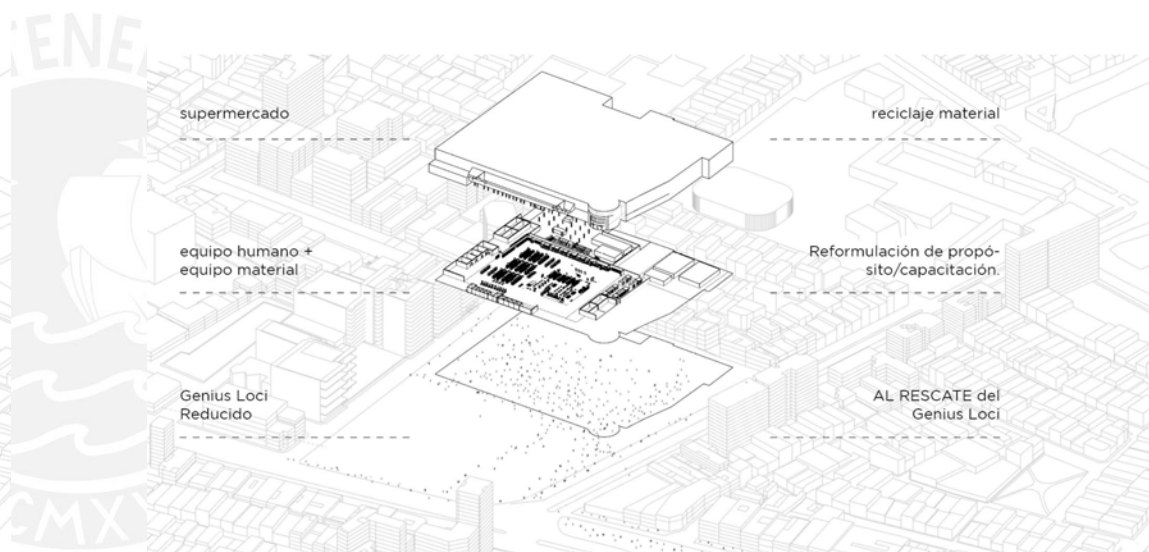

//Situación Urbana - MICRO

Oportunidades

Equipamientos educativos, de transporte, cultura, consumo, servicios y área residencial a menos de 1 km a la redonda.

Receptor de calles circundantes / umbrales

Alameda existente

Conexión con parques

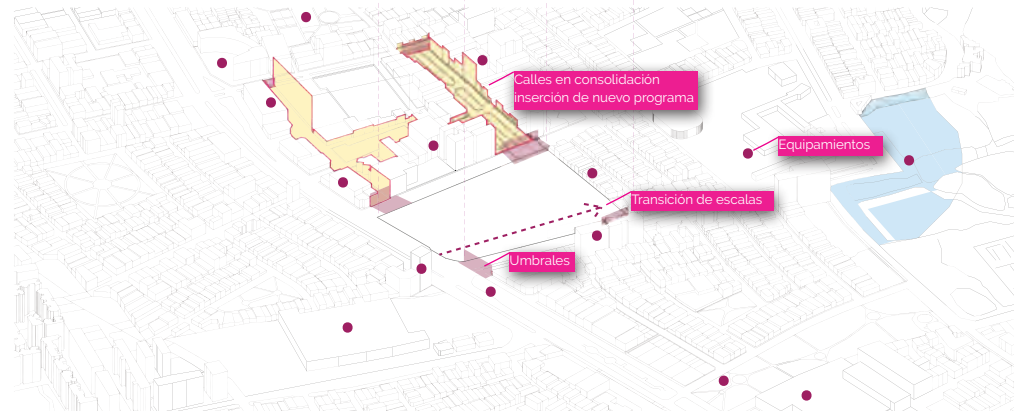
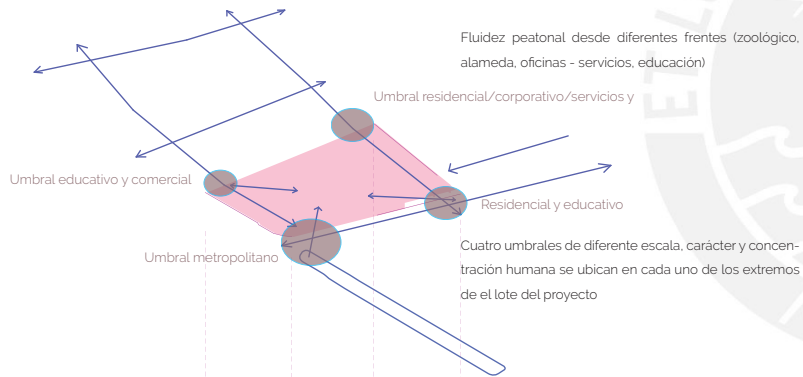

Debilidades

Inseguridad

Promoción del uso constante del auto

Islas de calor, vegetación escasa

Espacio público mínimo, aceras de 1.8 - 2.4 metros

Amenazas

Prevalencia de uso de automóvil

Especulación

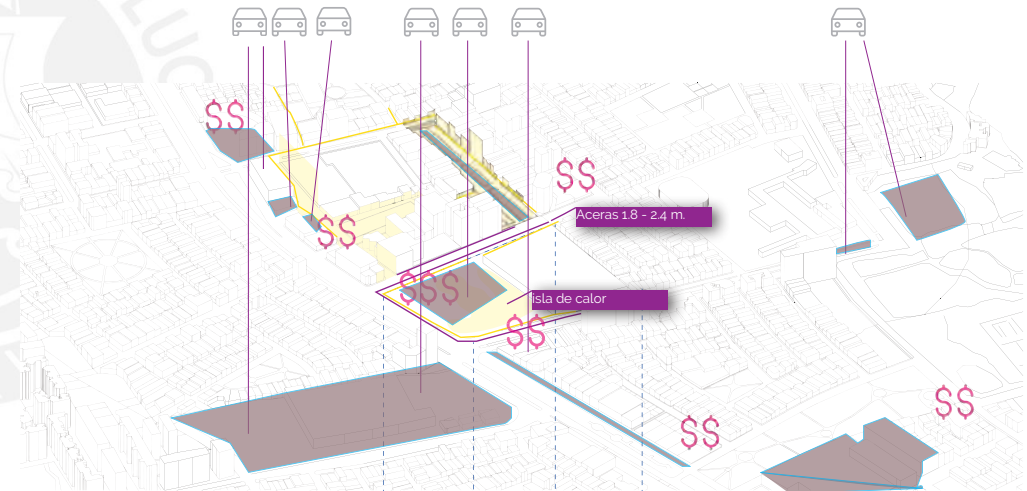

Fortalezas

Memoria de consumo / intercambio

Escala horizontal y vertical

Concentración humana
(550 000 hb. flotantes/dà)

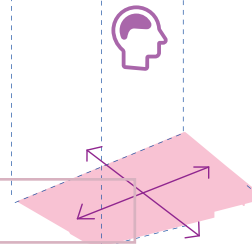

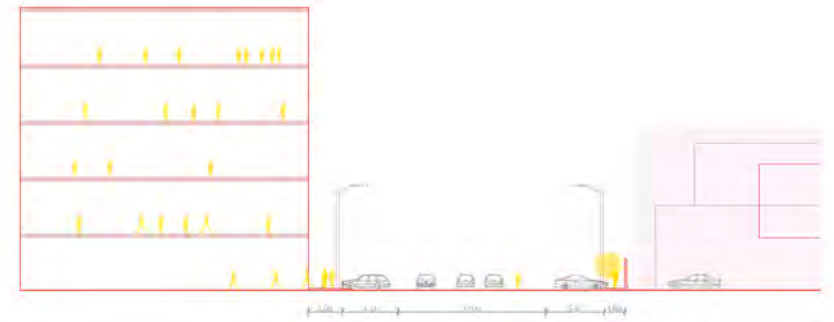
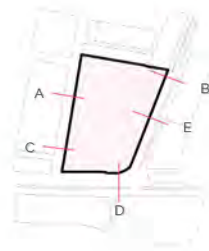

SECCIÓN C

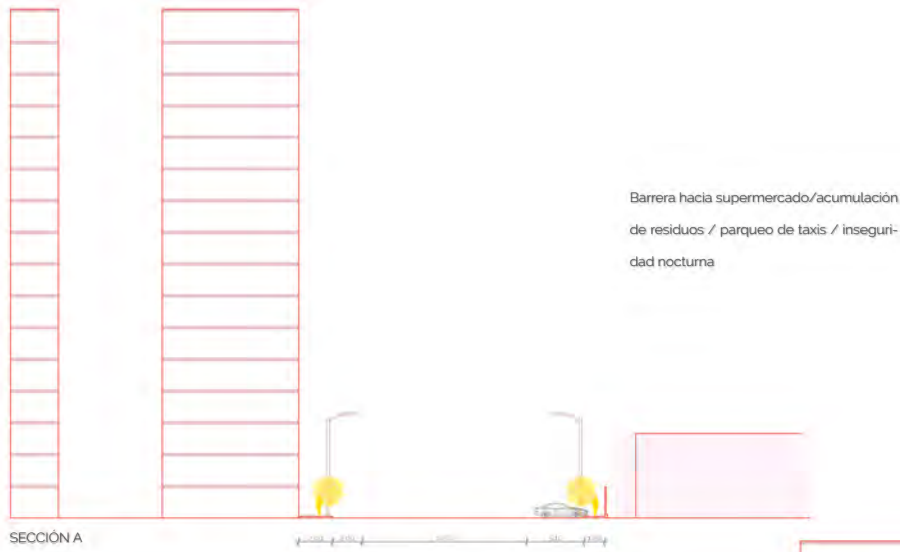

Barrera hacia supermercado/acumulación de residuos / parqueo de taxis / inseguridad nocturna

SECCIÓN A

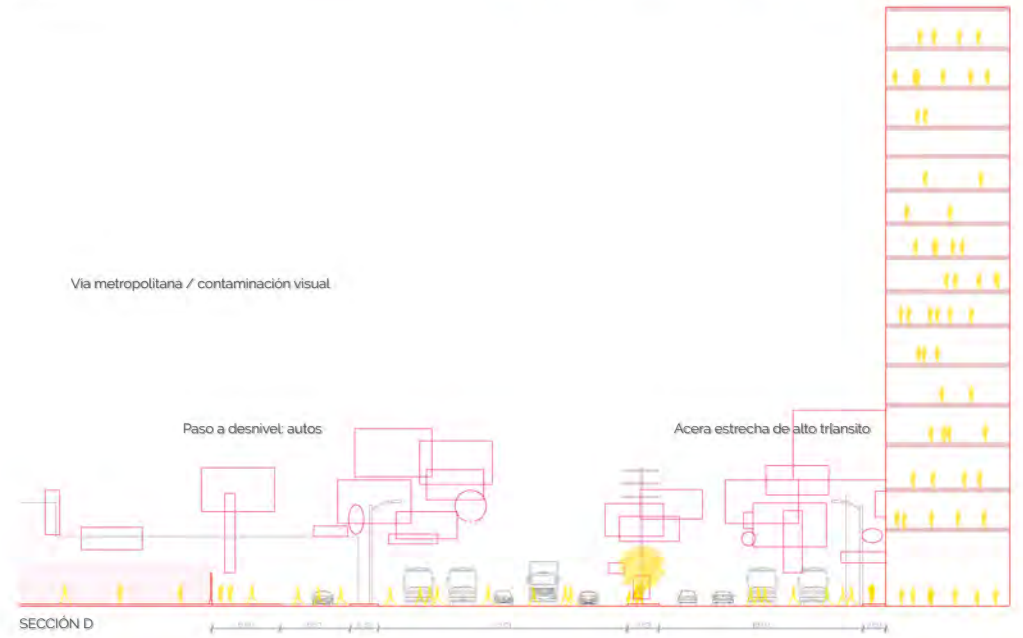

Via metropolitana / contaminación visual.

Paso a desnivel: autos

Acera estrecha de alto tránsito

SECCIÓN D

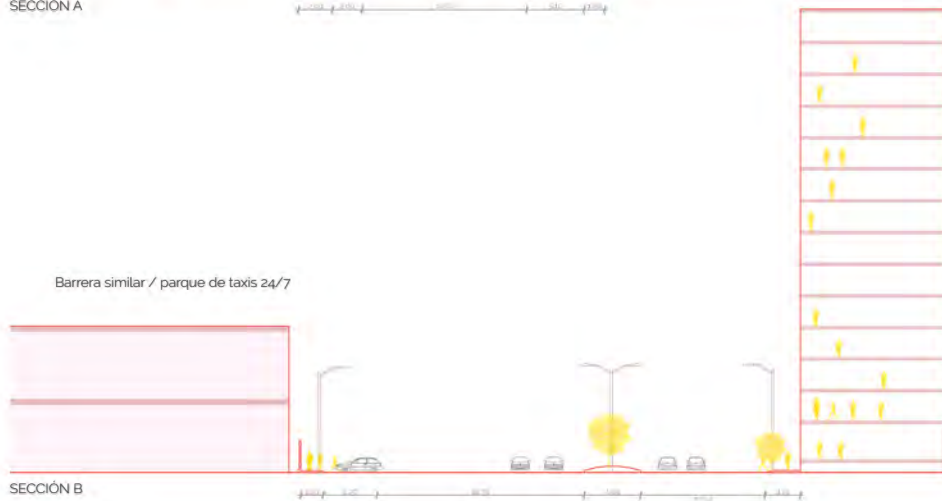

Barrera similar / parque de taxis 24/7

SECCIÓN B



SECCIÓN E

//Situaciones inmediatas - Muros

El distrito de San Miguel, al igual que diferentes otros de consolidación similar presentan de forma continua la existencia de equipamientos públicos y/o privados cuya relación con las calles/población es mínima y en algunos casos inexistente. El proyecto considerará su intervención como una oportunidad para explorar y proponer formas distintas y ambiguas de interactuar con la calle/avenida.

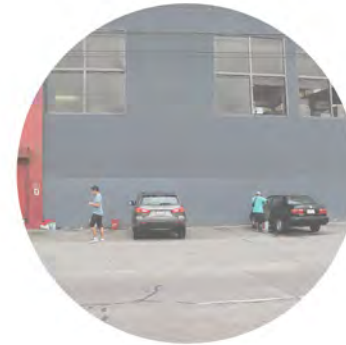

LUX IN TEA



HUERTA ABIERTA
///LA NUEVA ESTRATEGIA



El proyecto propone un zócalo acoplado a la red de espacios de uso público en el distrito.

SI, UNA NUEVA ESTRATEGIA PARA EL CONSUMO ALIMENTARIO EN LA CIUDAD

La operación busca insertarse en las dinámicas de uno de los ecosistemas de consumo de mayor envergadura de la ciudad y ejercer distintas acciones catalizadoras para dar origen y sostener en el tiempo a transformaciones de diferente índole. Transformaciones dentro de los diferentes operadores (partes) del ecosistema y de sus usuarios y gestores.

Huerta Abierta es una herramienta político-urbana de soporte para la transformación de los hábitos alimentarios en Lima Metropolitana.

El paisaje y la cultura alimentaria en la ciudad de Lima, y el de muchas ciudades del Perú han sido resultado de la consecución de conocimientos, prácticas y gustos desarrollados en más de 5000 años de historia de ocupación del territorio, con base en la vasta biodiversidad del territorio peruano. En los últimos 100 años, éste paisaje en su ámbito urbano ha atravesado distintas transformaciones las cuales han decantado en la configuración de nuevos hábitos alimenticios mayoritariamente perjudiciales para la salud.

Huerta Abierta es planteada como una infraestructura metropolitana destinada al empoderamiento de todos los ciudadanos (tanto consumidores como prestadores de servicios y/o productos vinculados a la alimentación) para propiciar la investigación, divulgación de conocimiento, acción y cambio alrededor de los hábitos alimentarios responsables del sostenido crecimiento del padecimiento de enfermedades no transmisibles (ENT) en el país, con mayor incidencia en los contextos urbanos.

El proyecto posee como uno de sus programas principales a la producción (académica, de investigación y comercial) de especies horticolas, aromáticas/medicinales y forestales; se plantean así dos ámbitos de producción: en contacto con el suelo (ámbito estereotómico) y sin contacto con él (ámbito tectónico). Ésta nueva tipología se ubica en el área ocupada por un supermercado dada de la coyuntura que el vencimiento de su contrato de ocupación (renta) plantea: una oportunidad de transformación y/u operación a partir de la asociación entre agentes estatales (ministerios de salud, educación, de la mujer y poblaciones vulnerables, de producción y de cultura) y agentes privados.

Un zócalo público único y enriquecido con una programación diversa orientada a la educación alimentaria se formula como primera estrategia de operación. Se establece tanto como el espacio de introducción al proyecto, así como el espacio más importante para la divulgación de conocimientos, espacio directamente vinculado con las dinámicas urbanas que suceden de forma paralela en el contexto inmediato.

El ámbito tectónico se establece a través de un edificio de borde que da forma a la manzana y a un frente urbano de escala metropolitana, esto a partir de un sistema de pórticos mixto (acero y concreto) que soporta un sistema de cerchas y entramado de acero (neo-tinglado) directamente apoyado en él. En éste ámbito del proyecto la programación se divide en dos sub-grupos: espacios especializados de investigación y generación de conocimiento aplicado (alas oeste y norte) y espacios públicos/ de acceso libre para la generación y aplicación de conocimiento (alas sur y este), el primero primordialmente orientado a servir a los usuarios directamente vinculados con actividades alimentarias en todos sus aspectos y, el segundo, a este grupo y también al público en general, accesible a todos.

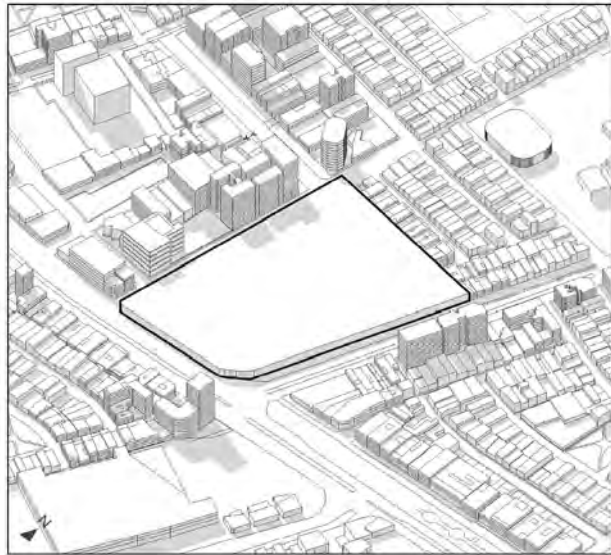

Saturación de la manzana (Lote)

Al ocupar toda la manzana se logra una edificación de tres niveles, se considera a el último de ellos como espacio predominantemente productivo.

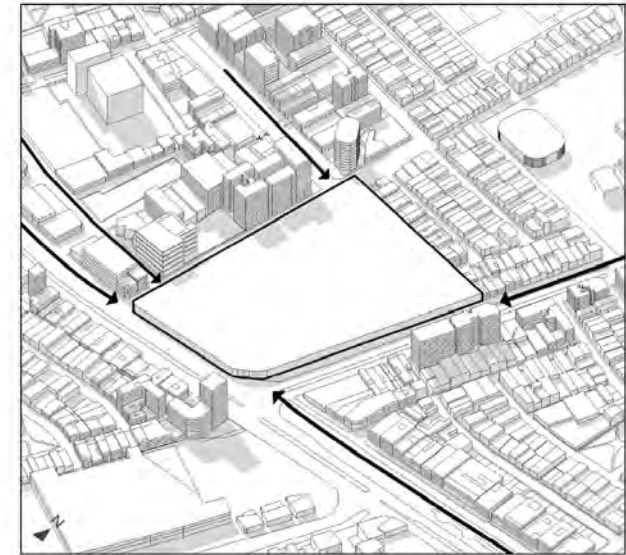

Trayectos convergentes

Al ser el lote una manzana, ésta se vincula de manera directa con las distintas vías metropolitanas y secundarias.

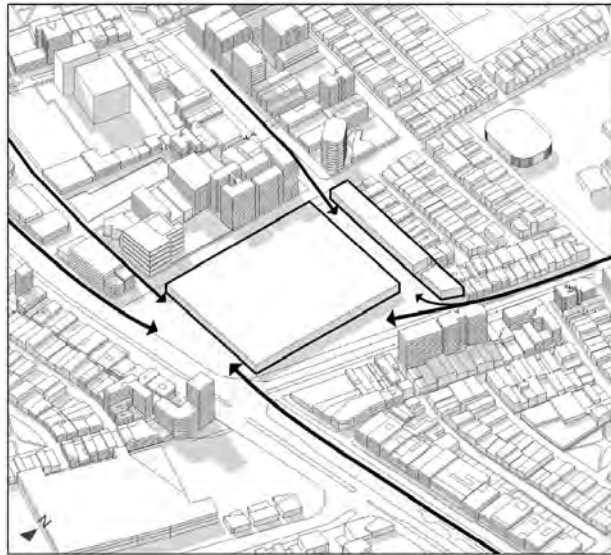

Recepción de trayectos + Nuevas continuidades

La reacción a los trayectos permite configurar nuevos espacios exteriores que dialogan con el contexto y potencian la vida pública alrededor de la Huerta Abierta.

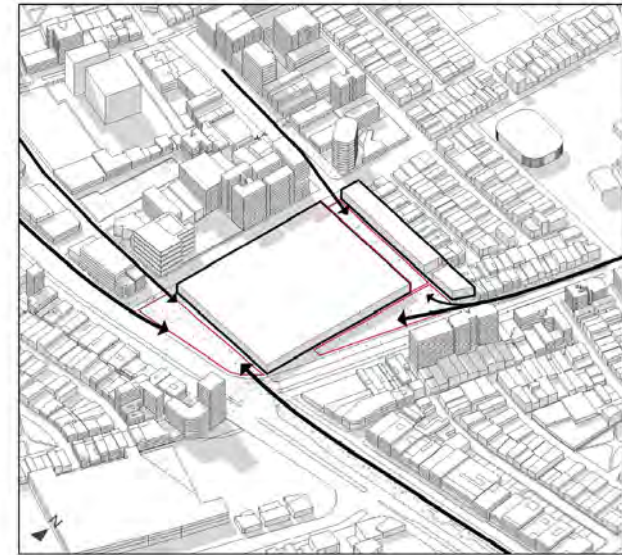

3 plazas/3 caracteres

(a) La metropolitana, (b) la intermedia y de transición Zoo - Huerta Abierta, (c) la lineal-ferial.

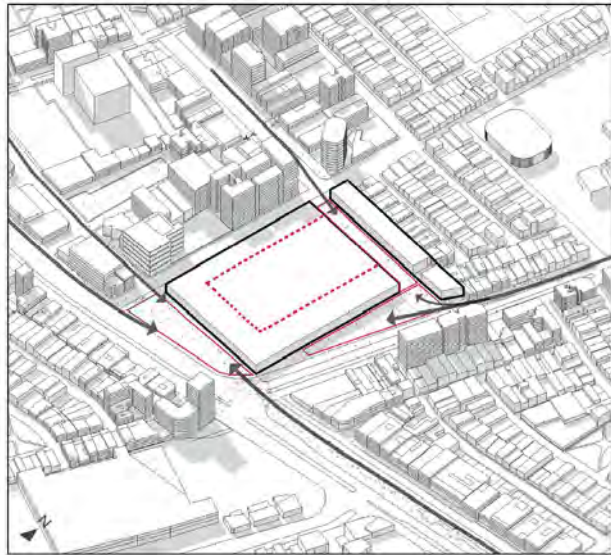

Se traza la huerta metropolitana

El espacio abierto central y base del proyecto, 12 000 m2 de aprendizajes.

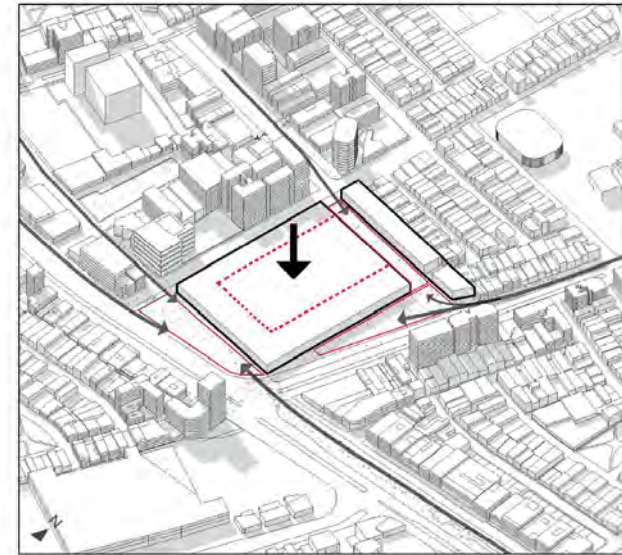

Definición de crujiás perimétricas

Se plantea de-saturar el lote y establecer una escala metropolitana para el proyecto.

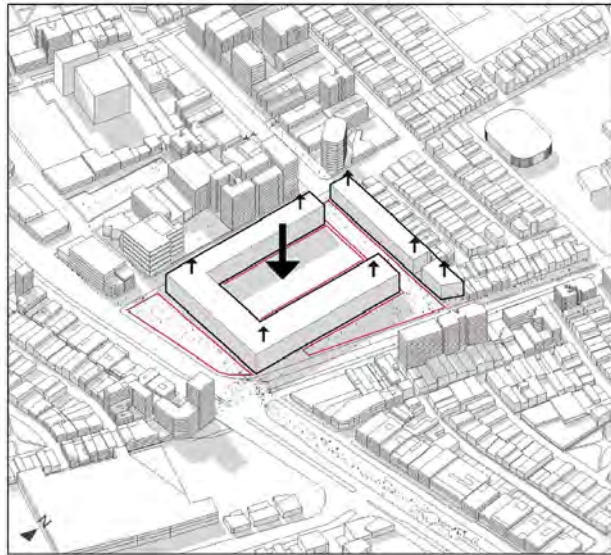

Acción y reacción vertical

El nuevo volumen perimetral crece en dos niveles y establece un diálogo continuo con el contexto urbano edificado. Se configura un nuevo frente metropolitano.

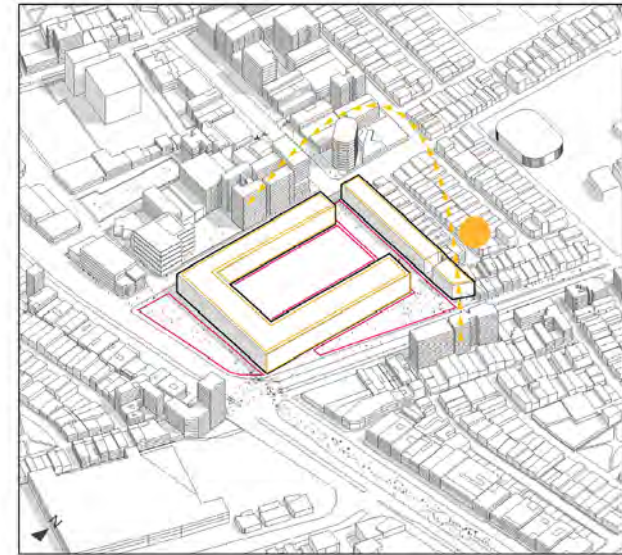

Cubiertas receptoras y productoras

El desplazamiento solar este - oeste y la intención de aprovechar el alto nivel de radiación en Lima determina la localización de espacios de producción hortícola y forestal en el nivel más alto del proyecto.

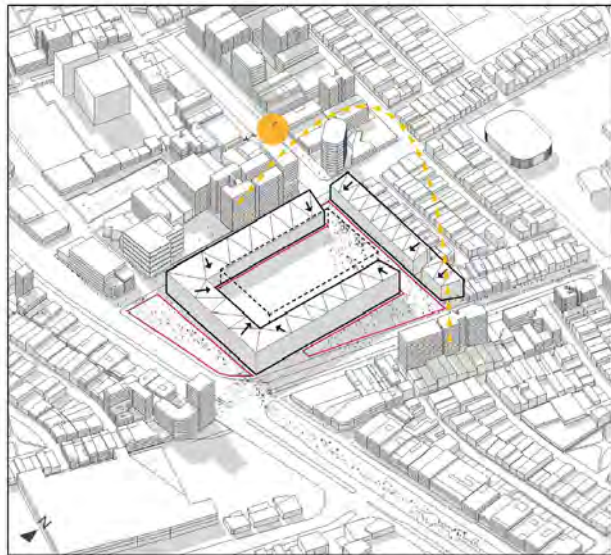

Huerta metropolitana contenida

Se aprovecha de mejor manera y durante más tiempo la incidencia de la radiación solar en el último nivel al inclinar su cubierta 16 grados. Al mismo tiempo, la cubierta perimétrica en pendiente aporta concentración formal y una menor escala a la huerta contenida.

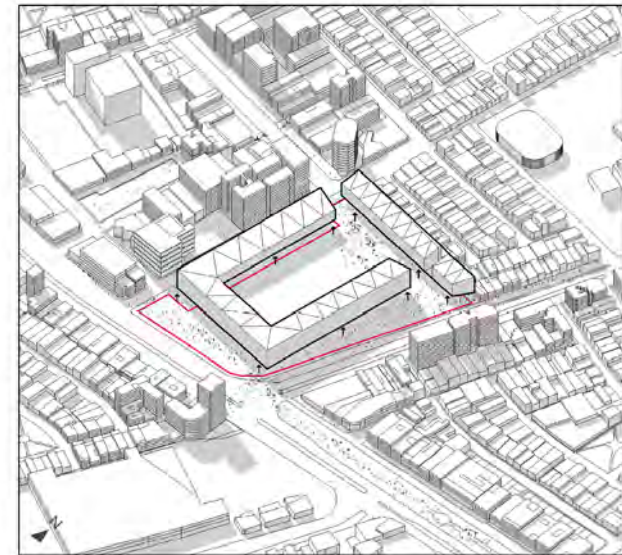

Huerta tectónica

Se elevan los volúmenes perimétricos y se vinculan las plazas.

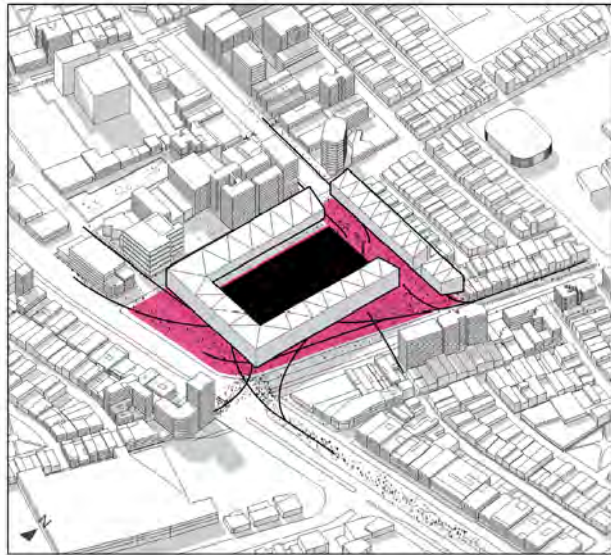

El sustrato

Se convierte parte el suelo urbano dentro de la huerta metropolitana en suelo agrícola y botánico de aprendizaje.

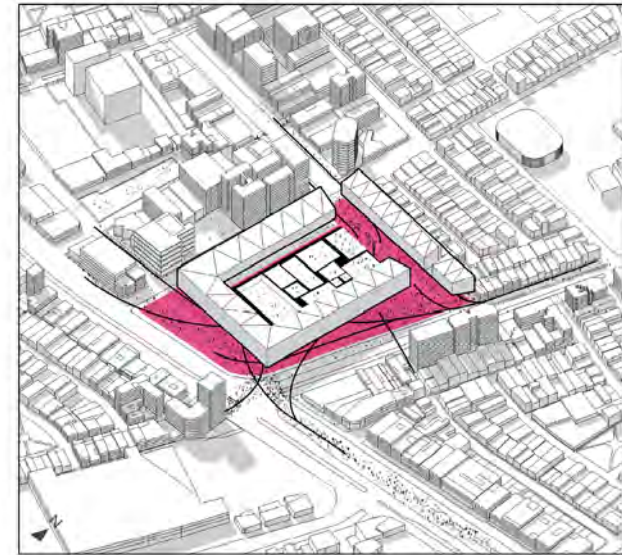

Huerta Estereotómica

El muro y el sustrato son los elementos que configuran distintas tipologías espaciales dentro de la huerta metropolitana, un nuevo tipo de espacio público híbrido.

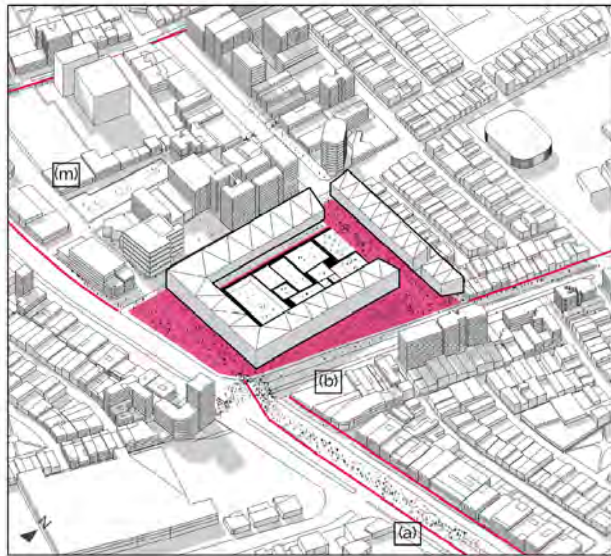

Huerta Abierta

La nueva realidad plantea una supermanzana hacia el oeste (m), lineamientos para el rediseño de las secciones viales y espacio público de la alameda inscrita en la vía metropolitana (a) y de la avenida secundaria (b) hacia el zoológico metropolitano.



Collage "Consumo Cuidado", Ronald Armijos, 2019

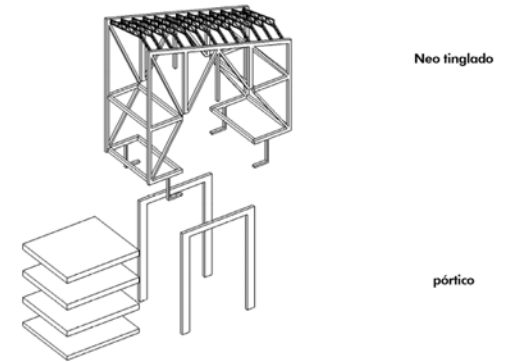

Espacio común

- Plazas
- Galería polivalente
- Ferias
- Canchas deportivas



Producción/Entrenamiento

- Cocina doméstica
- Cocina al aire libre/regional
- Cocina de emprendimiento



Hortícola

- Huerta demostrativa
- Huertas de experimentación microclimática
- Espacios de soporte a huertas urbanas



Contemplativo

- Pasarelas
- Senderos
- Sub espacios naturales



Producción/Entrenamiento

- Co-cocina
- Workshop
- Invernaderos
- Laboratorios



Movimiento

- Actividad física de media y alta intensidad
- Meditación



Gestión de recursos

- Co-trabajo
- Oficinas
- Consultorios



I+D

- Banco de semillas
- Lab conservación
- Lab cocina
- Lab agricultura de ambiente controlado

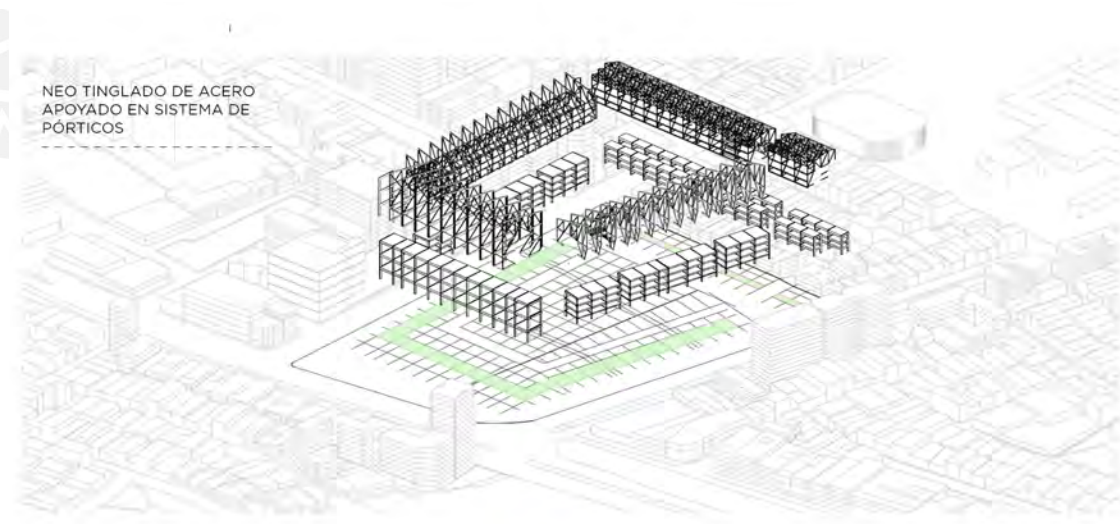

El ámbito estereotómico lo constituye un sistema de huertas a nivel y en pendiente definidas por once tipologías de muros, cuyas inercias térmicas permiten generar distintos microclimas y, en consecuencia, la configuración de un laboratorio de entrenamiento y demostración de más de 700 especies vegetales entre endémicas y naturalizadas en el territorio peruano. Éstas son especies hortícolas, aromáticas, medicinales y forestales que componen ecosistemas comunitarios en cada una de las huertas presentadas en el proyecto para ofrecer acceso al conocimiento en la producción, reproducción, preparación, cocción y uso de las distintas especies, así como la interacción entre ellas, el cuerpo humano y el medio ambiente.

Dentro del componente tectónico del proyecto, el edificio que configura la manzana a escala urbana, se plantea un espacio intermedio continuo en vínculo constante tanto con los programas interiores como con el exterior, contenido dentro del proyecto. Es uno de los espacios principales para la contemplación y también para el intercambio y socialización dentro del proyecto. Por otro lado, en el ámbito estereotómico, los espacios hortícolas y naturales se vinculan entre ellos a partir de una secuencia de corredores de materialidad y perforaciones diversas, en relación con las inercias térmicas y las distintas tipologías de espacios naturales propuestos. Así mismo, se plantea una pasarela perimétrica sobre los muros de borde de la huerta estereotómica que actúa también como medio de conexión hacia la huerta tectónica.

Huerta Abierta plantea una estrategia de operación y disrupción en el sistema alimentario urbano y sus actores edificados con el objetivo de transformarlo paulatinamente y así transmutar las motivaciones detrás del mismo hacia otras justas, conscientes, sostenibles y responsables con el futuro de lo que entenderemos como bienestar y buena alimentación, así como con los efectos de aquellas dos premisas en el planeta. Se concibe como un nuevo tipo de infraestructura urbana, capaz de ser flexible, anticipar y afrontar de manera versátil transformaciones o contingencias futuras (Pérez, 2015), todas vinculadas al consumo alimentario, a la nutrición buena y sostenible y al bienestar de cada ciudadano.

LUX IN TEA

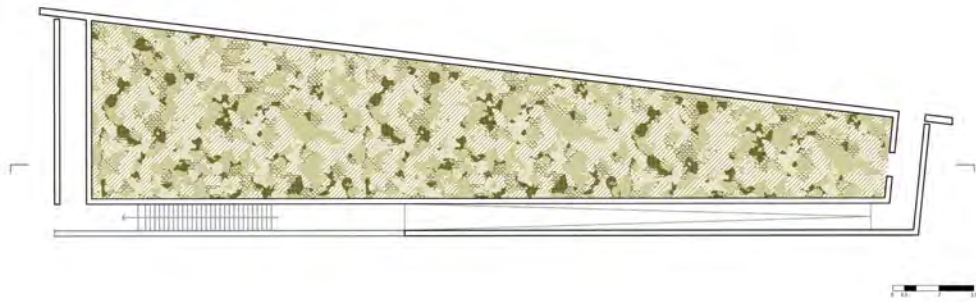

ESTRATEGIA EN CONTEXTO

CO-ACTORES // LA ESTRATEGIA POPULAR

/// Ecosistema de consumo

Av. De la Marina - San Miguel

- Sistema espacial de consumo
- consumo alimentario
- área de operación
- área pública/verde

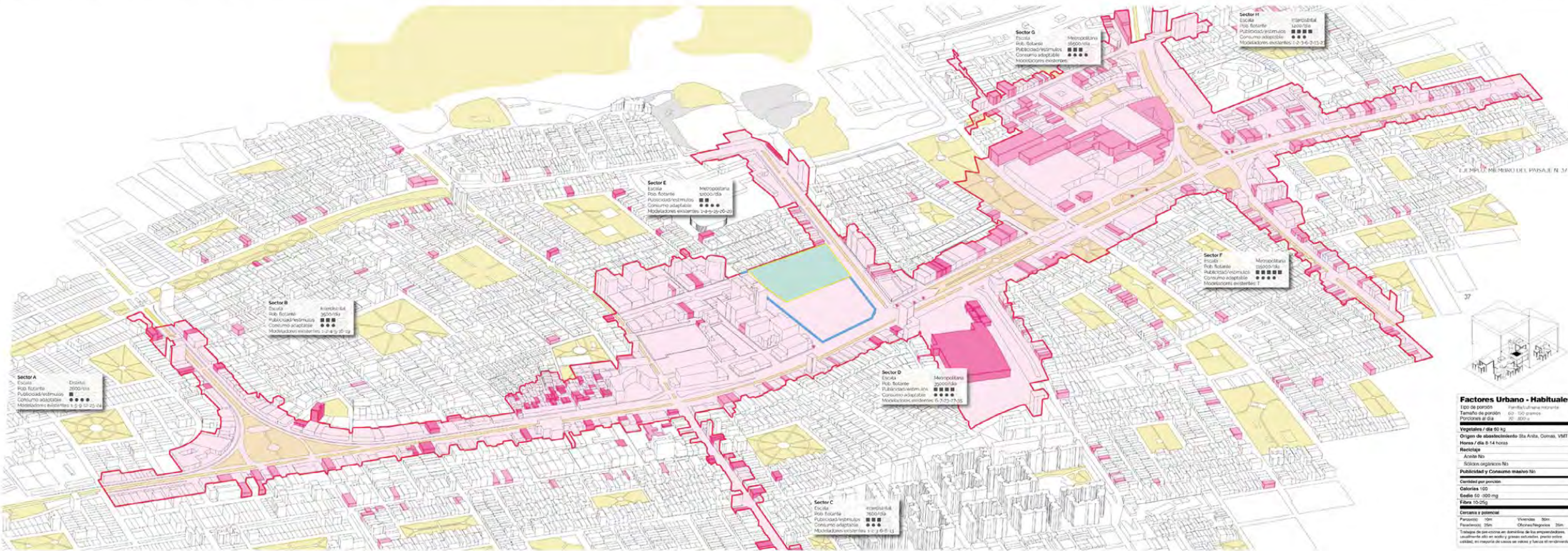
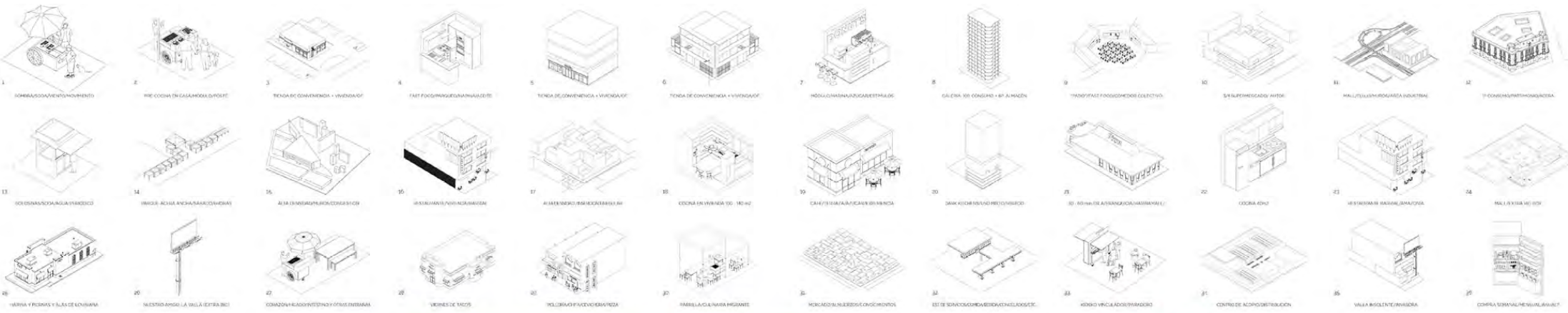

//Rol Metropolitano

1_POBLACIÓN _PERMANENTE:



3_DISTANCIAS DE ABASTECIMIENTO _RECORRIDOS DIARIOS:

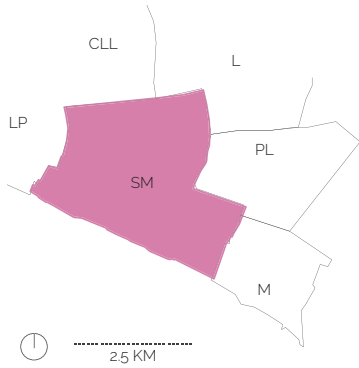

San Miguel_ 140 900 hab. - 44 800 hogares
 Pueblo Libre_ 79 400 hab. - 27 700 hogares
 Magdalena_ 56 900 hab. - 19 000 hogares
 La Perla_ 65 200 hab. - 17 000 hogares
 Lima_ 282 800 hab. - 92 500 hogares
 Callao_ 433 000 hab. - 109 700 hogares

Total: 1 052 200 hab.

2_ROL EN LIMA _CIUDAD POLICÉNTRICA

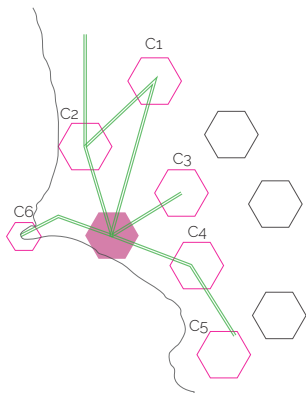

Centralidades:

c1_ norte de Lima **2 592 100 hab.**
 c2_ Callao/aeropuerto **1 038 700 hab.**
 c3_ Lima centro histórico **769 600 hab.**
 c4_ Lima centro **1 325 400 hab.**
 C5_ Lima sur **1 908 600 hab.**
 C6_ Puerto principal del país.

La red de movilidad existente en la ciudad establece al distrito de San Miguel como área urbana de transición entre las centralidades en proceso de consolidación (c1-c2-c6) y las ya consolidadas y en crecimiento (c3-c4).

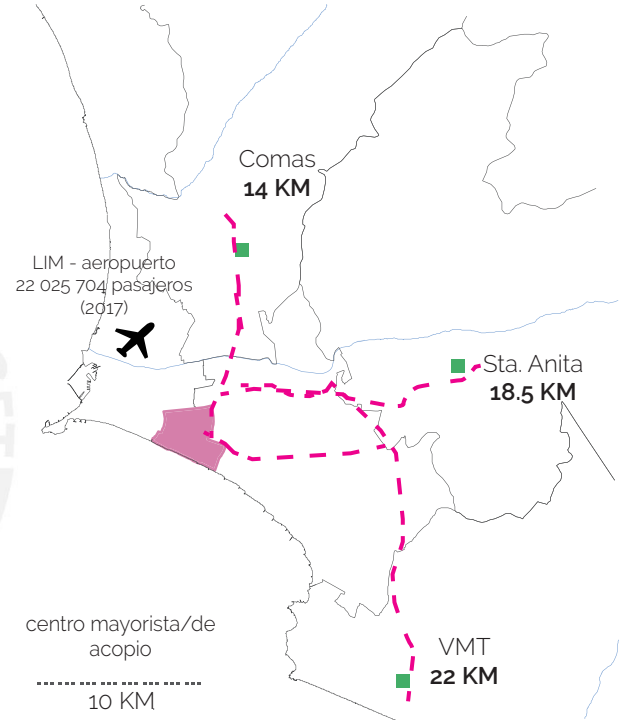
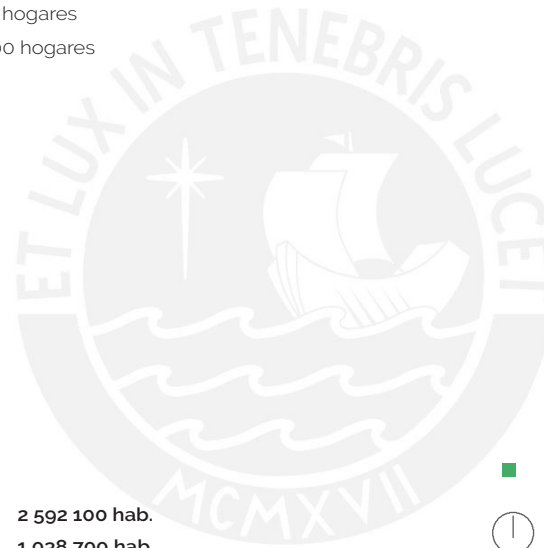

//Conectividad

El carácter metropolitano del emplazamiento posibilita el acceso al proyecto a un promedio de 380 000 personas al día entre las que se encuentra la población flotante (200 000).

taxis / 1000 hab.

	Lima	21,5 u.
	Buenos Aires	13 u.
	Santiago	4 u.
	Madrid	5 u.

vías

	metro en construcción
	metro proyectado
	regionales
	metropolitanas
	arteriales

de viajes / día + medios

	total	22 300 000
		5 400 000
		2 793 365
		11 684 575
		2 306 925

paradas cercanas proyectadas (2022)

	estación las leyendas
	estación av. faucett
	estación av. universitaria

durante el viaje*

*porcentajes y promedios

conexiones	1x > 68%	2x+ > 23%
esperas	14 min	
recorrido	8,1 km.	
+ de 12 km.	17%	
caminata	0,69 km.	
+ de 1km	17%	

minutos de viaje

	120 - 180 >> 35%**
	120 - 180 >> 3%**
	60 - 120 >> 23%**
	30 - 60 >> 32%**
	30 >> 42%**

**2018/0 **2015/0

vehiculos promedio

7:00 - 8:00 hrs.	1. Av. de La Marina	2. Av. Elmer Faucett	3. Av. Javier Prado	4. Circuito de Playas	5. Av. Universitaria	6. Av. Venezuela	7. Oscar Benavides	8. Argentina	9. Morales Dularéz	10. Brazil	11. Av. Alfonso Ugarte	12. Paseo de la Rep.	13. Panamericana Norte
8:00 - 9:00 hrs.	5 500 u.	21 800 u.	5 500 u.	2 200 u.	5 500 u.	5 500 u.	5 500 u.	3 300 u.	2 200 u.	3 300 u.	21 800 u.	21 800 u.	21 800 u.
	5 500u.	21 800.	5 500u.	3 300u.	5 500u.	5 500u.	5 500u.	3 300u.	2 200u.	5500u.	21 800u.	21 800u.	5500u.

//Equipamiento

Consumo Cuidado forma parte de la red de equipamientos metropolitanos existente. Se abre la posibilidad de crear alianzas de colaboración académica (cuatro universidades), culturales (zoo y polideportivo) y de salud pública.

-  Ecosistema
-  equipamientos metropolitanos
-  Salud pública A
-  Salud pública B
-  Consumo Cuidado



//Red de ecosistemas

Se prevee la posibilidad de replicar la experiencia de Consumo Cuidado en otros ecosistemas de consumo a nivel metropolitano.



//Potencial público



NUEVOS ESCENARIOS

///ARQUITECTURA INFRAESTRUCTURAL

El crecimiento poblacional y físico de la ciudad de Lima y el continuo desarrollo de inversiones de diversa índole en su territorio han configurado diferentes contextos/sistemas urbanos barriales, interdistritales y metropolitanos de consumo y abastecimiento de bienes y servicios para la población. Son nueve millones y medio de personas las que acceden a estos sistemas con medios, necesidades y fines distintos. Alimentos, medicinas, vestimenta, herramientas... todos entendidos como bienes de consumo, base de nuestra ocupación del mundo (Bauman, Z., 2007) dentro de una ciudad inmersa en un álgido proceso de globalización y constante cambio.



NUEVOS ESCENARIOS DE COMPORTAMIENTO ///ARQUITECTURA INFRAESTRUCTURAL

PAISAJE ALIMENTARIO ACTUAL

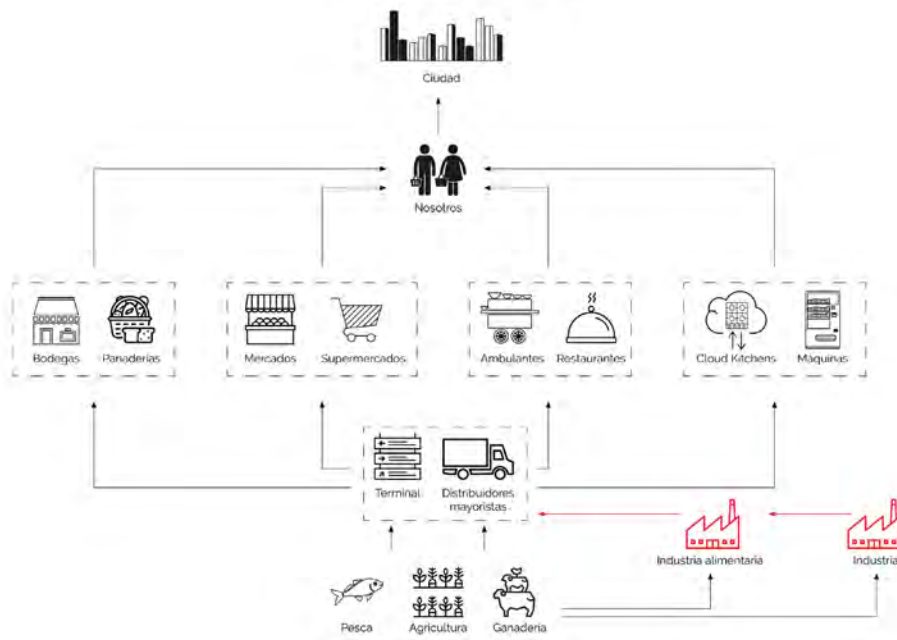

HETEROGENEIDAD E INTERCAMBIO

La nueva estrategia público-privada: Empoderar

Empoderar // Otorgar a uno o a algunos el conocimiento, la autoridad o poder para hacer algo; hacer a alguien más fuerte y seguro, especialmente en controlar su vida.

ACTORES (Top down)

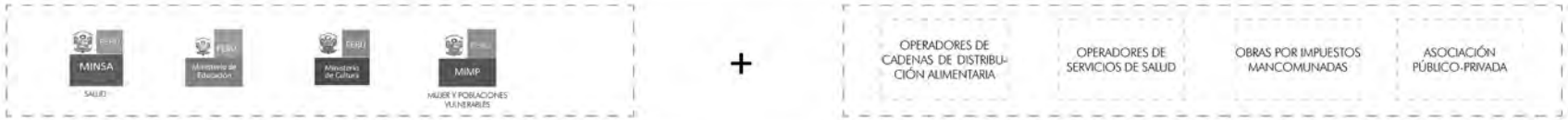

PARADIGMA ALIMENTARIO EN TRANSFORMACIÓN

ÁMBITOS DE EMPODERAMIENTO



HT// Huerta Técnica



HE// Huerta Estereotómica



HC// Huerta Continua

ACTORES (Bottom up)



PÚBLICO Y ESPECIALIZADO



PÚBLICO Y SEMI-ESPECIALIZADO



PÚBLICO/URBANO

HUERTA ABIERTA ES UNA HERRAMIENTA PARA PONER LOS DERECHOS NUTRICIONALES PRIMERO

OBJETIVOS DE TRANSICIÓN

1

Empoderar a familias, niños y jóvenes para demandar comida nutritiva.

2

Empujar/Conducir a los proveedores de alimentos a hacer lo correcto (por todos nosotros).

3

Construir paisajes alimentarios saludables para todos, sociales y físicos.

4

Mobilizar sistemas de soporte para ampliar/repeter los resultados nutricionales a todos.

REALIDAD TRANSFORMABLE



C_CONSECUENCIAS PREVENIBLES

- Transformos metabólicos/Diabetes 5/1 Lima Met
- Enfermedad cardiovascular/Arterioesclerosis 1/1 Lima Met
- Degeneración del sistema nervioso
- Enfermedad respiratoria/pulmonar

MENOS VIDA VIVIDA

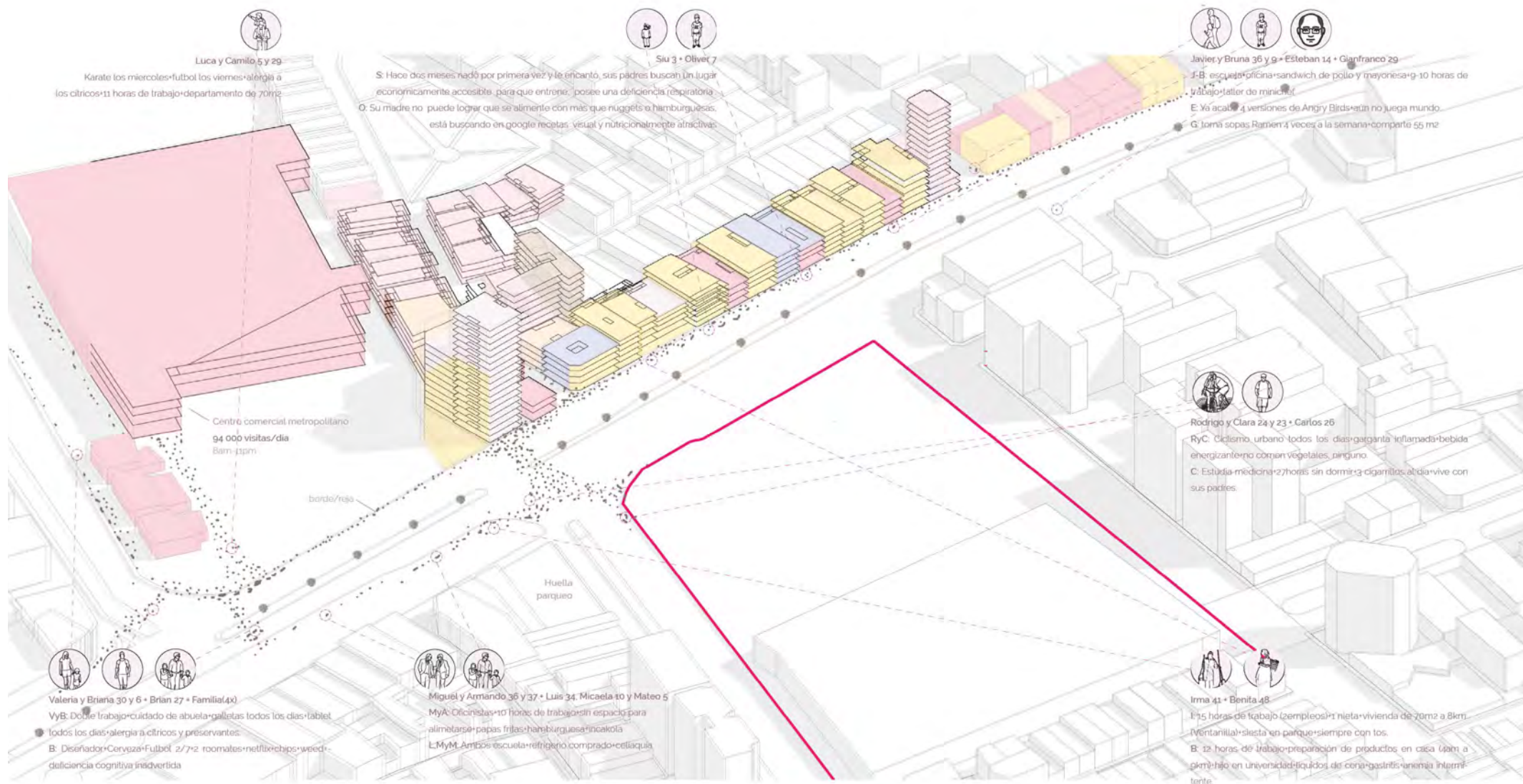



Luis y Andrés 48 y 50 • José 25 • Milagros y Sergio 21 y 23
 L-B: Asma, Oficinas con aire acondicionado. Fútbol de viernes+ panes con embutidos y cerveza
 J: Trabaja en tesis+pizza por ansiedad+skate+salsa de viernes.
 M-S: Desde Venezuela. Preparan alimentos en habitación+venta en Lima Centro



César 28
 C: Vendedor en tienda departamental + ahorro para estudios+comida al paso+predisposición genética hipertensiva y de accidente neuro-vascular.



Caterina y Rafael 36 y 33 •
 CyR: Accidente automovilístico+deficiencia física permanente+regulación de dieta/nivel de sedentarismo+actividad social+episodios de shock y ansiedad+ futura independencia retomada



Antonia y Domingo 72 y 74 • Mateo 34
 AyD: Falta de dinero+intermitente paseos en centros comerciales+osteoporosis+accidente cerebrovascular isquémico en proceso de recuperación+ex-adicción al tóxico
 M: Ganante de Casino+94 kg+pre-diabetes+nuevo hábito de caminatas+ansiedad

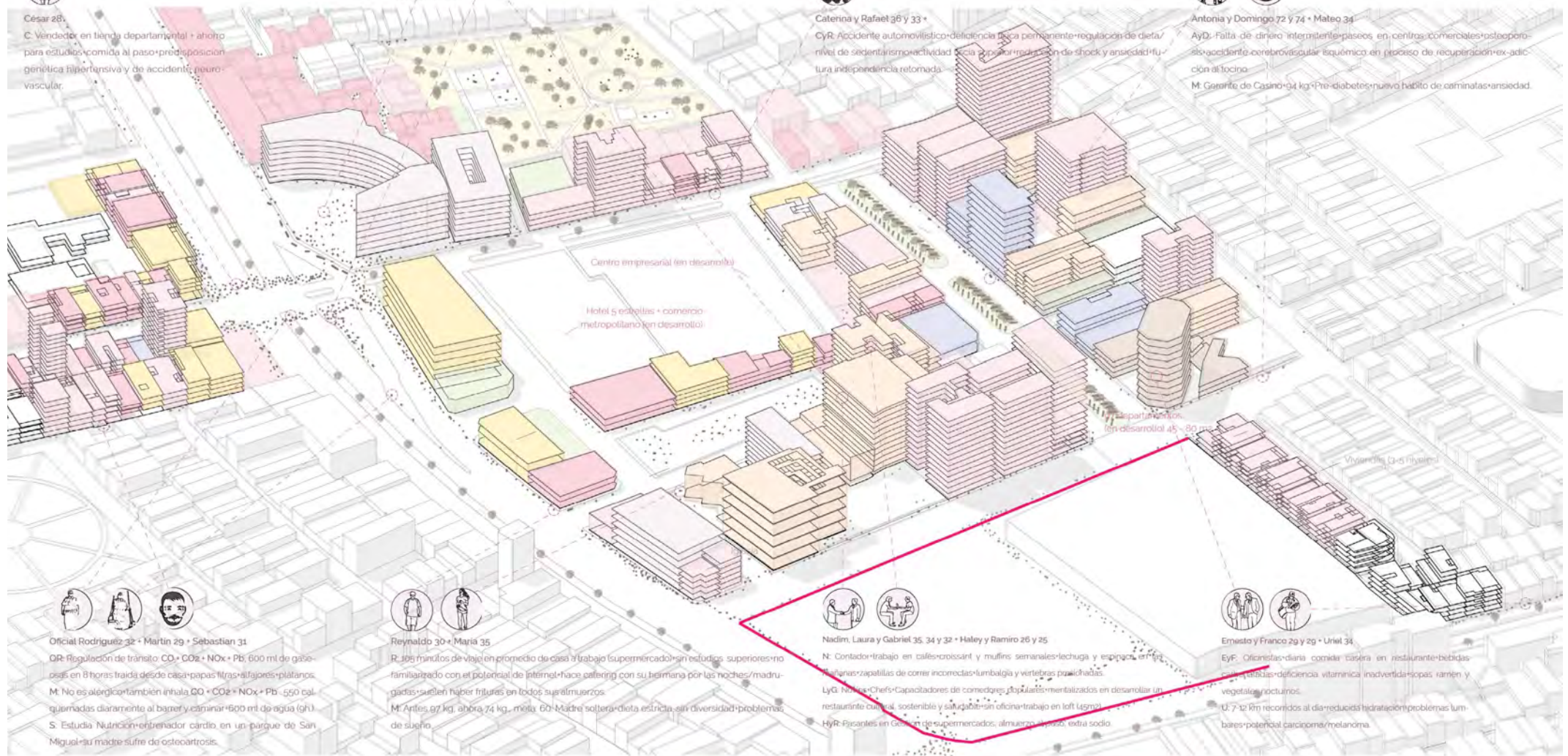

Oficial Rodríguez 32 • Martín 29 • Sebastian 31
 QR: Regulación de tránsito. CO₂ • CO₂ • NOx • Pb: 600 ml de gaseosas en 8 horas traída desde casa+papas fritas+alfajores+plátanos.
 M: No es alérgico+también inhala CO₂ • CO₂ • NOx • Pb: 550 cal quemadas diariamente al barrer y caminar+600 ml de agua (gh).
 S: Estudia Nutrición+entrenador cardíaco en un parque de San Miguel+su madre sufre de osteoartritis.



Reynaldo 30 • María 35
 R: 105 minutos de viaje en promedio de casa al trabajo (supermercado)+sin estudios superiores+no familiarizado con el potencial de internet+hace catering con su hermano por las noches+madrugadas+suelen haber frituras en todos sus almuerzos.
 M: Antes 97 kg, ahora 74 kg, mide 160. Madre soltera+dieta estricta sin diversidad+problemas de sueño



Nadim, Laura y Gabriel 35, 34 y 32 • Haley y Ramiro 26 y 25
 N: Contador+trabajo en cafés+croissant y muffins semanales+lechuga y espinaca en ensaladas+zapatillas de correr incorrectas+lumbalgia y vertebras pinchadas.
 LyG: Nadim+Chef+Capacitadores de comedores populares+mentalizados en desarrollar un restaurante cultural, sostenible y saludable+sin oficina+trabajo en loft (45m²).
 HyR: Fiscales en German de supermercados, almuerzo+aprob, extra sodio



Ernesto y Franco 29 y 29 • Uriel 34
 EYF: Oficinas+diaria comida casera en restaurante+bebidas saludables+deficiencia vitamínica inadvertida+scaps ramen y vegetales nocturnos.
 U: 7-12 Km recorridos al día+reducida hidratación+problemas lumbares+potencial calciponía/melanoma

consumo no alimentario	área pública (parque)	oficinas comerciales	vivienda multifamiliar	consumo alimentario	salud	oficinas corporativas	educación	vacíos (sin uso - estacionamientos)
------------------------	-----------------------	----------------------	------------------------	---------------------	-------	-----------------------	-----------	-------------------------------------

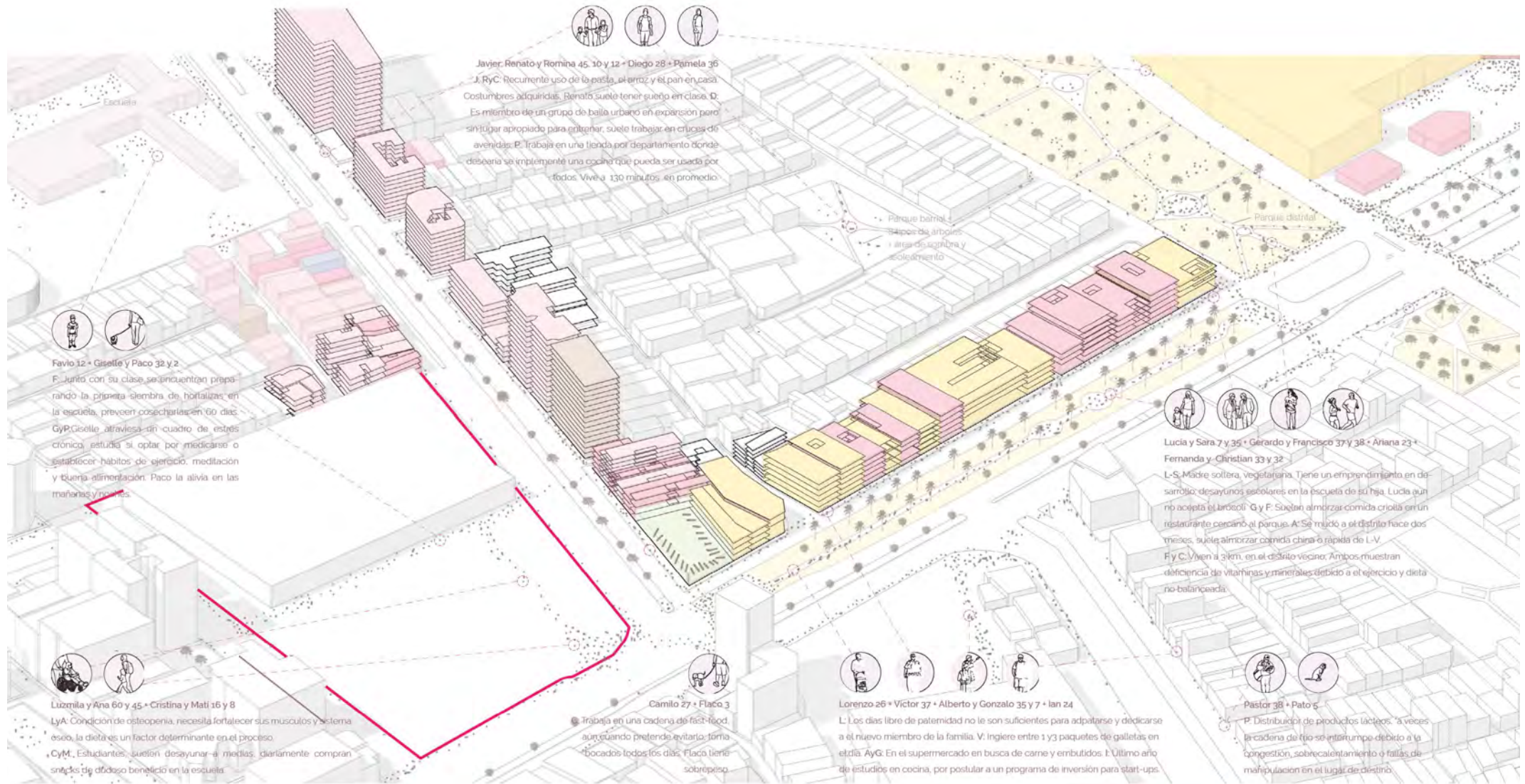



HUERTA ABIERTA PLANIMETRÍA

LEYENDA

- 1 Plaza semi-cubierta
- 2 Alameda y empedrado con adoquines en entornocomercio
- 3 Bosque de espejos locales preexistentes restaurados y replantados
- 4 Acceso y salida a estación de metro
- 5 Alameda de conexión entre Huerta Abierta y centro comercial público
- 6 Plaza pública con acceso a energía eléctrica, a recolección de energía solar
- 7 Revisión de aceras y aljofarado cívico
- 8 Calle comercial, transformación de usos y mayor compatibilidad
- 9 Tiendas y banca de diseños variables
- 10 Sistema de adoquín II vía auxiliar
- 11 Programa espacio empresarial y hotelero
- 12 Centro cultural, espacio de almacenamiento (biblioteca), espacio de integración
- 13 Aparcamiento de autos preexistente en Universidad Privada
- 14 Parque de vinculo a mercados banal
- 15 Acceso a quiosco en eventos para la comunidad
- 16 Nueva microplaza en escuela
- 17 Acceso a quiosco en eventos para la comunidad
- 18 Nuevo espacio de integración en campo central (ciclistas y de apoyo urbano)
- 19 Plaza de vinculo entre alameda y parque
- 20 Plaza de habil de conexión entre campo y alameda en centro comercial
- 21 Paseo a nivel peatonal entre dos quioscos y parque
- 22 Bosque vegetal existente, restaurar y replantar
- 23 Bosque-paisajístico y de plaza de volumen medio a bajo
- 24 Borda vegetal existente y restauración según estrategia paisajística
- 25 Arbolado de direccionamiento hacia espacios juveniles de entretenimiento horizontal





Una huerta,
una huerta abierta,
una huerta abierta en la ciudad
(1ra etapa - proceso)

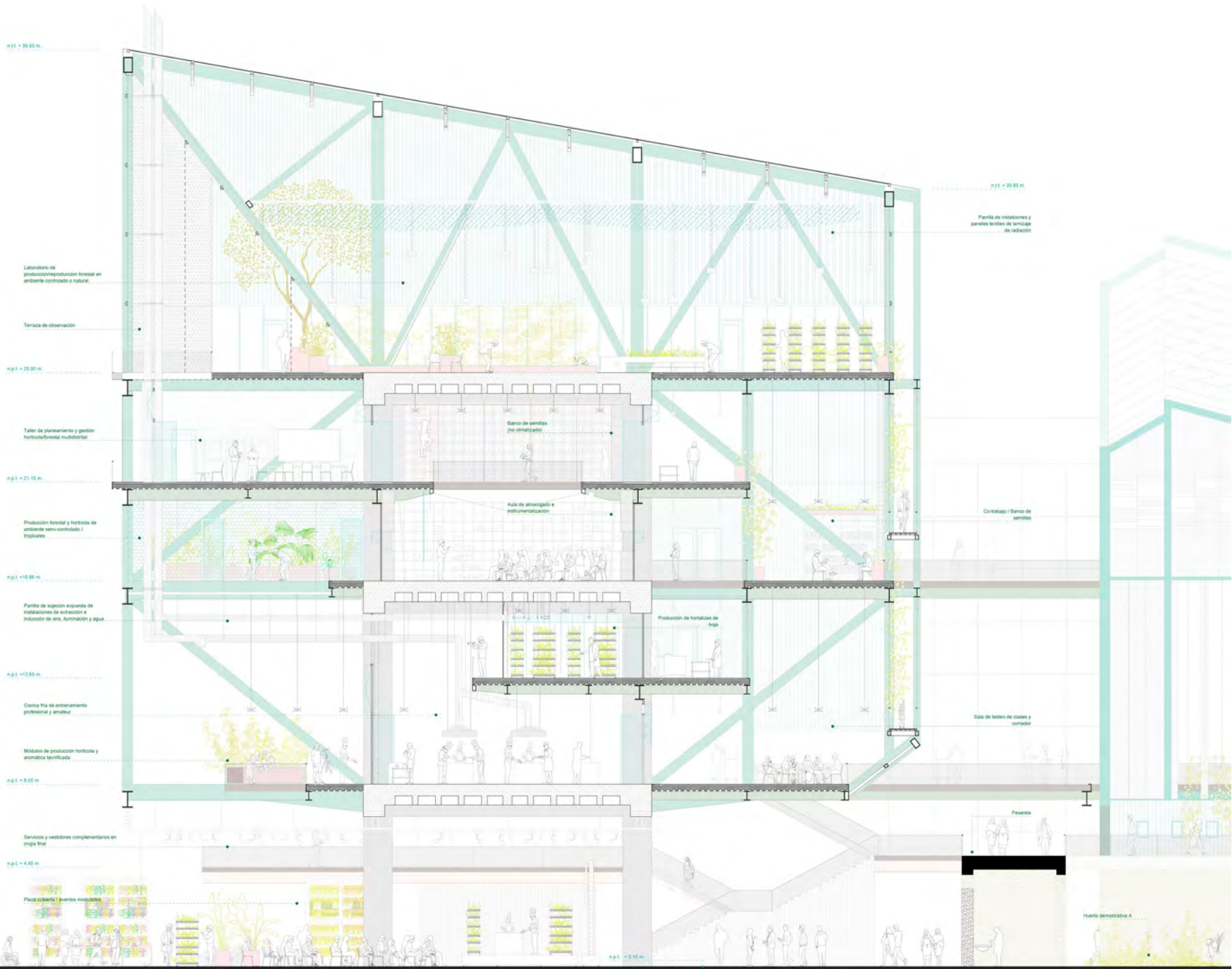

ensanche de zona peatonal
permeable
limitada solar y
arbolado
casualidad



vía arterial metropolitana (Av. De la
Marina) Sentido Oeste, cuatro carriles
vereda central
arbolado de
copa amplia y
haga permeable
pavimento
pedonal a
0.50 m



paradero principal
de transporte
público, arbolado de
copia amplia,
pavimento
pedonal y
casualidad,
luminaria solar



edificios en
sentido
estacione



vía arterial
metropolitana



plaza pública, servicios de transporte (ciclos de
vehículos transito (Biciclas y scooters),
pediatro urbano, estaciones de carga eléctrica
rápida



bosque de especies locales preexistentes naturalizadas y replantadas, variedades
casualidad y plantas ornamentales



plaza techada de soporte a actividades públicas educativas, comerciales y sociales vinculadas a Huerta Abierta



área de transición hacia huertas de aprendizaje y bienestar (Huerta estacional), pavimento de mayor permeabilidad,
módulos de gabinetes de servicio (apoyo a actividades)

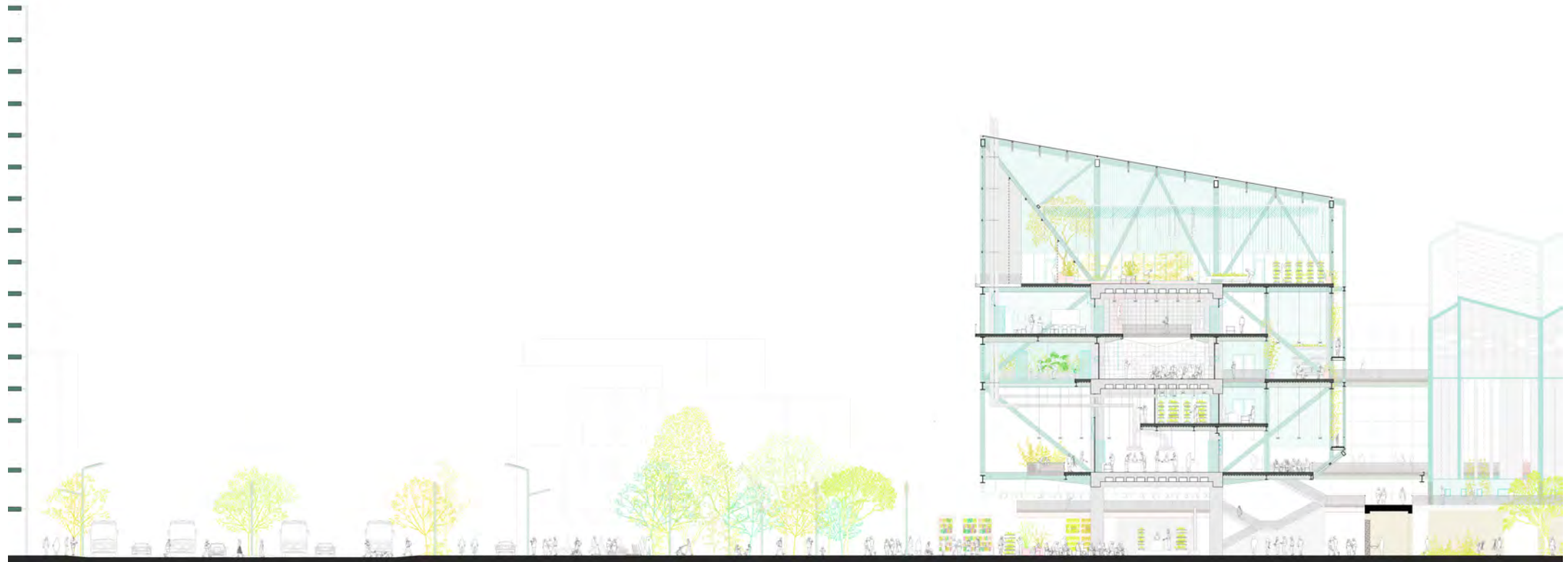





Huerta estereométrica: sistema de huertas de aprendizaje, entrenamiento y exhibición de prácticas y sistemas de cultivo, reproducción y asociación de especies

huerta inicial de vegetación en huerta hortícola-forestal, vegetación diversificada de recorridos desde el extremo norte del conjunto

pavimento de transición hacia huertas: intercalado de adoquines y tierra semi-compactada

alameda para eventos locales e interdisciplinarios de comercio, cultura y aprendizaje. Actividad: ciclopedal, 40% regularidad y 60% nuevo

módulo de entrenamiento con vínculo directo a alameda en Huerta Abierta

secuencia de módulos de entrenamiento y puesta en marcha para emprendimientos en servicios estacionales

galería formal/comercial vinculada con calle preexistente al lado oeste del proyecto

cuña de servicios y soporte del edificio norte en Huerta Abierta

límite de tipo: edificios de vivienda de densidad media (media alta a futura) vínculo formal y visual

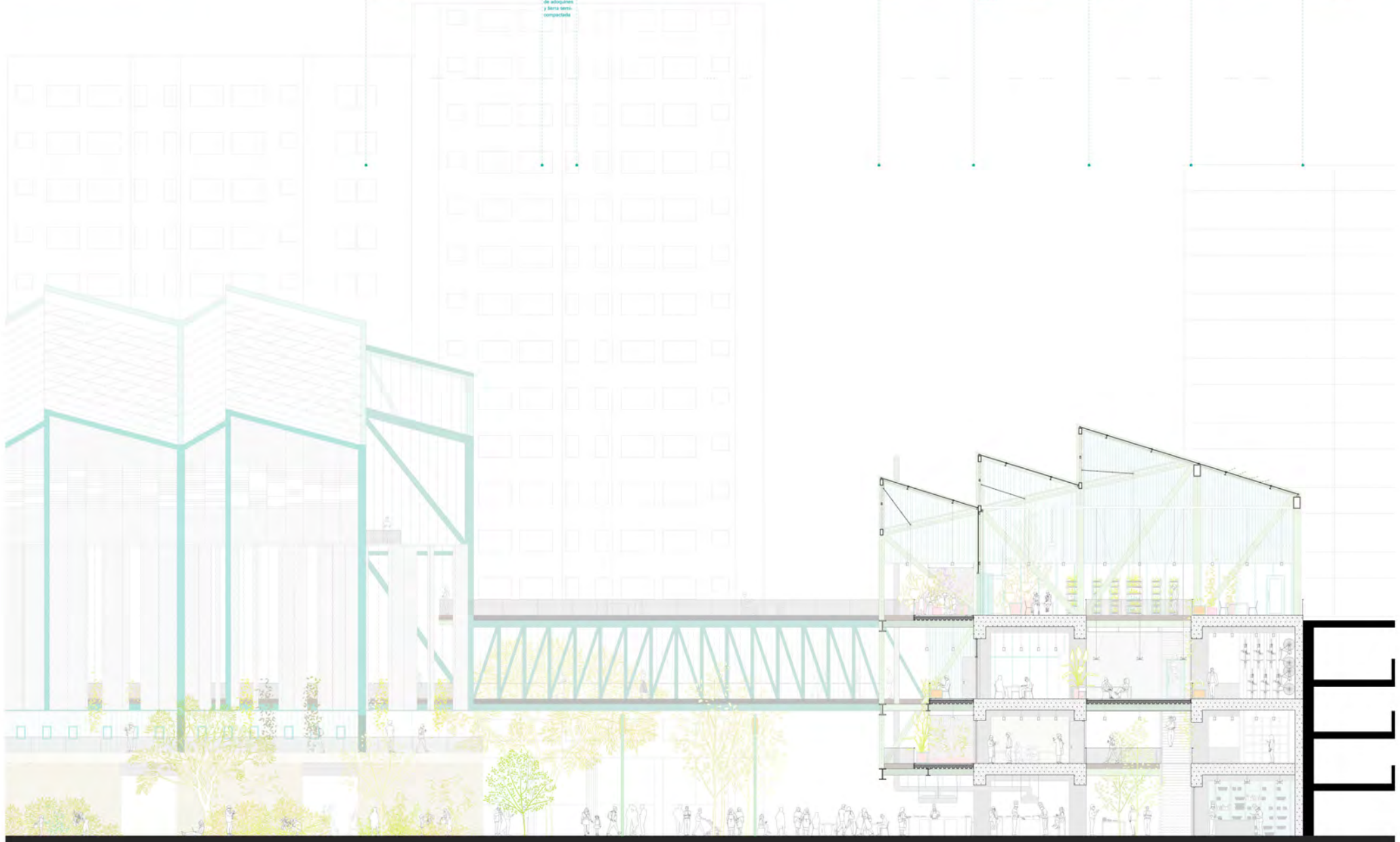

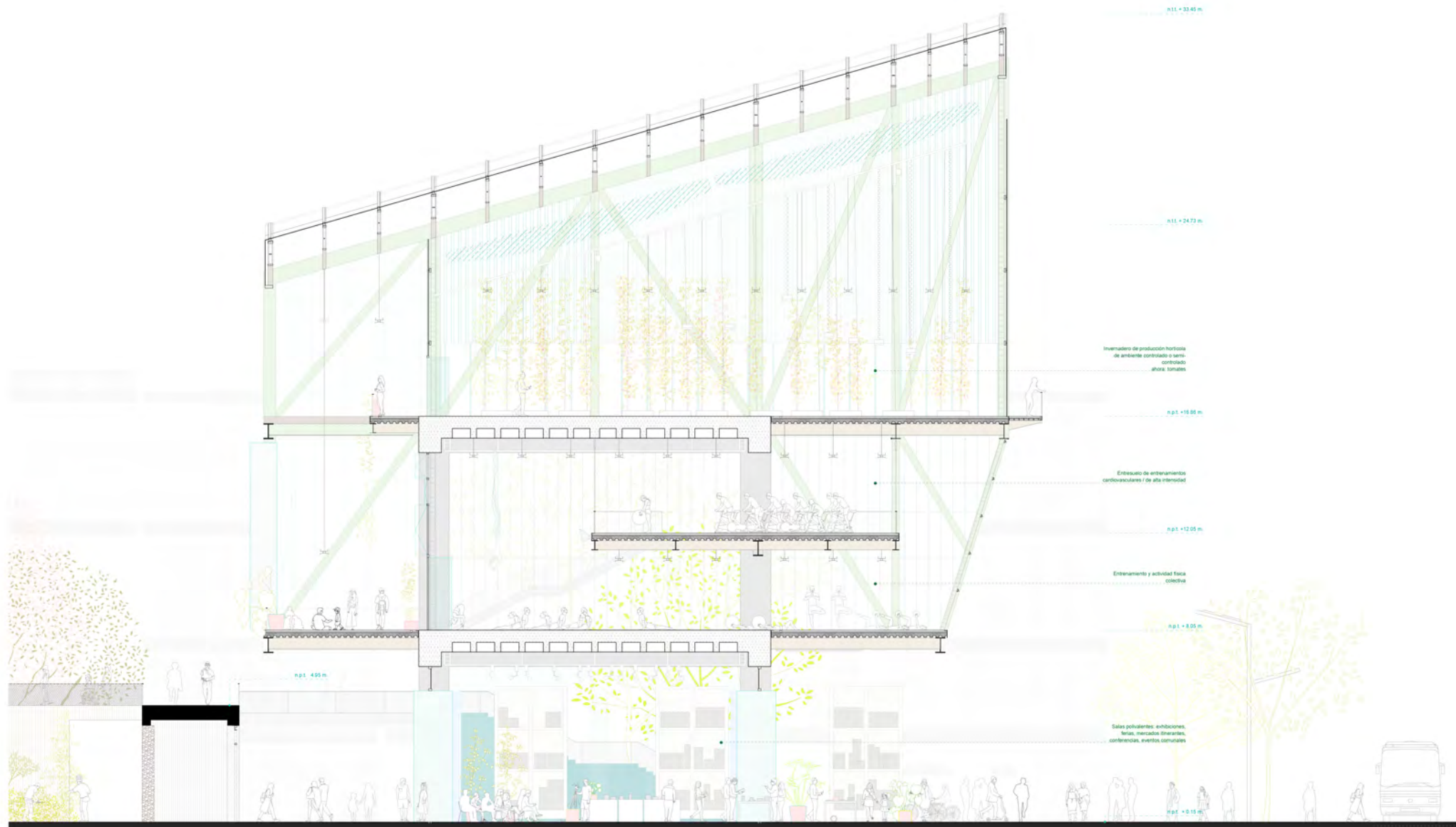

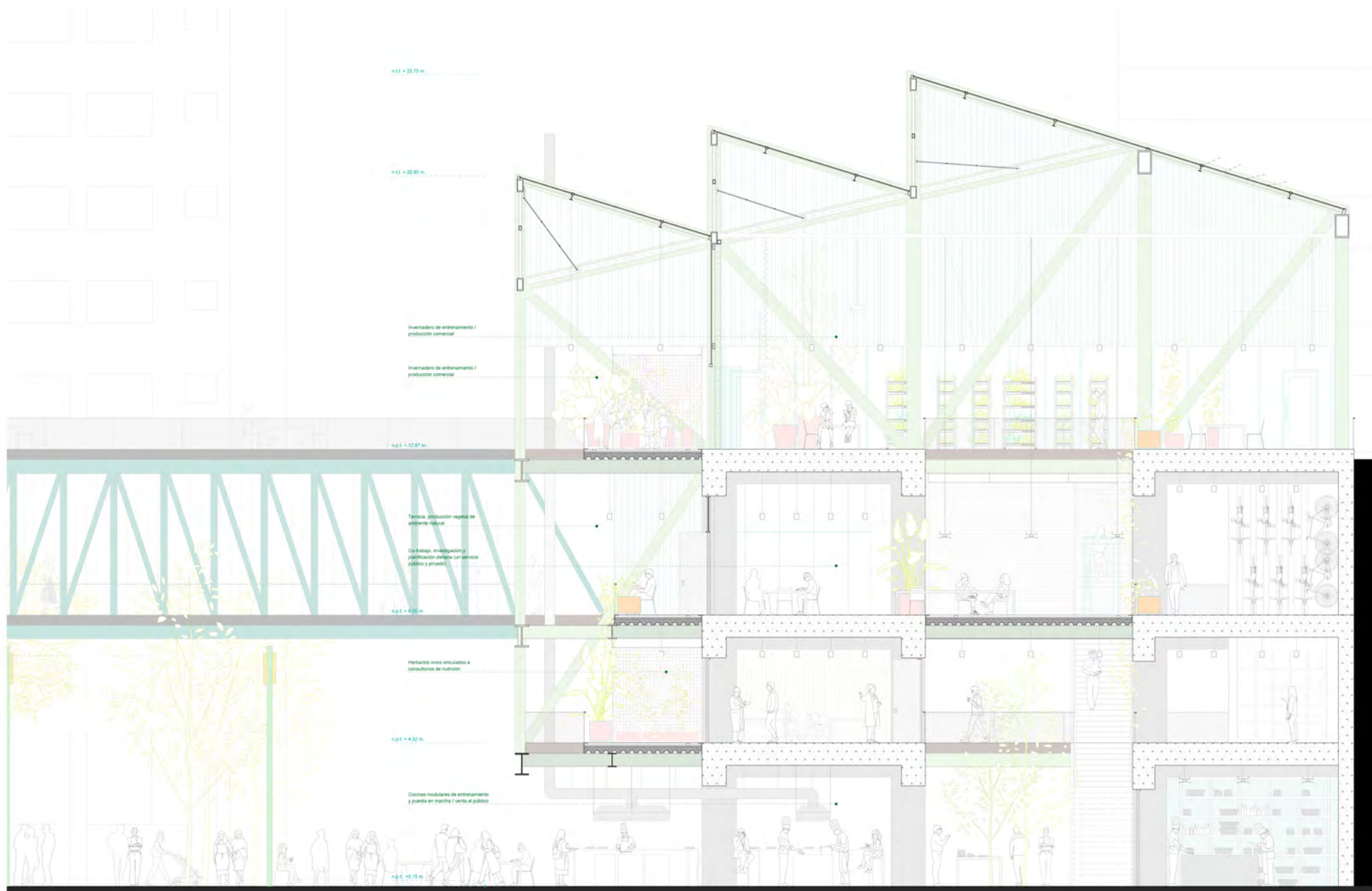

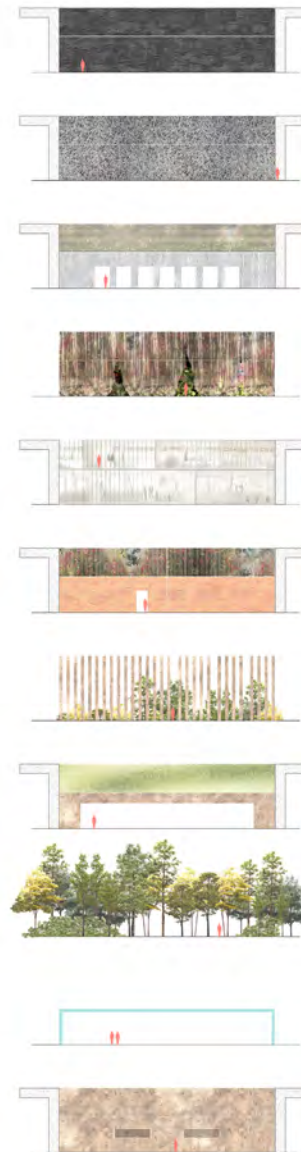
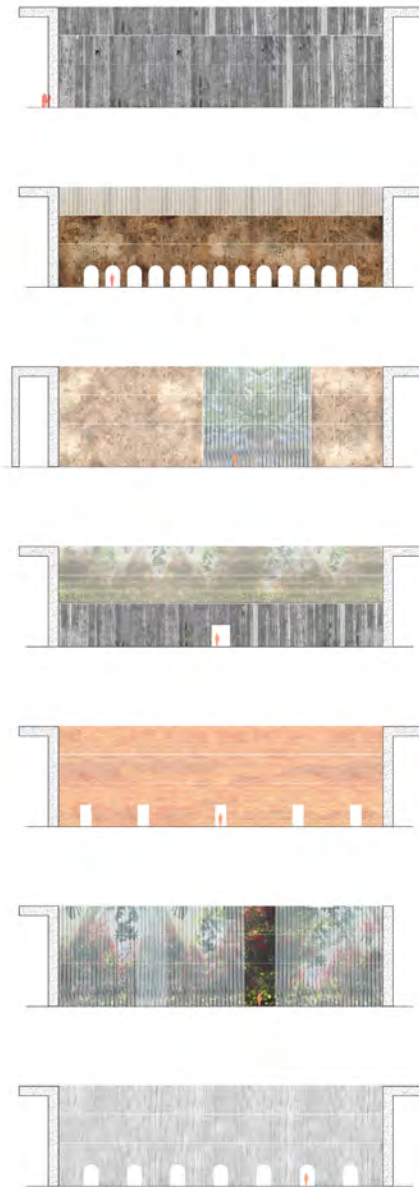
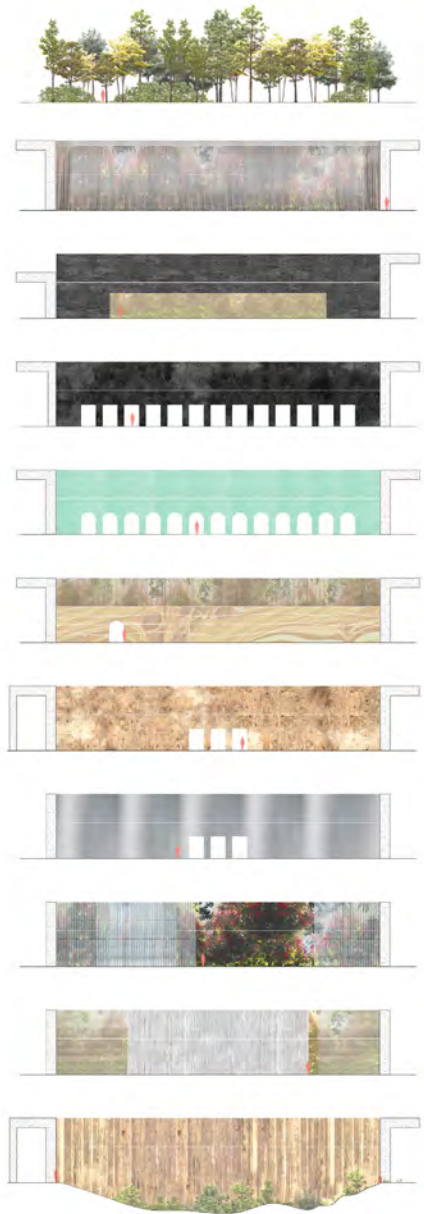



Muro de hormigón prefabricado (100x100x2000) con juntas de dilatación (100x100x2000) (sección exterior)



Muro de hormigón prefabricado (100x100x2000)



1. Muro de hormigón armado (200mm)
2. Zócalo de Yesoform
3. Pintado decorativo de exterior (2000x1000) mm

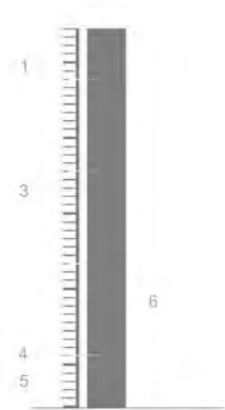

1
3
4
5
6



1
3
4
5
6

1. Ladrillo macizo 4,3x13,4
Junta mortero 10mm
Endoscado exterior fino con rejilla (100mm)
2. Mortero impermeabilizante
3. Alisado exterior (100x100) EPS
4. Armado exterior
5. Mortero de cemento impermeabilizante (100mm)
6. Muro de hormigón armado (200mm)

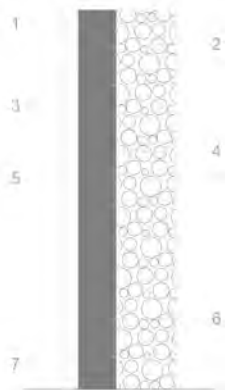

1
3
5
7

1. Muro de hormigón armado (200mm)
2. Capas de impermeación (Pintura Plástica) (100x1000x1000) impermeabilizante
3. Tubos de drenaje (100x100) 7' mm
4. Membrana de agua (100)
5. Arena no grava
6. Mantillo impermeabilizante
7. Muro de hormigón armado (200mm)

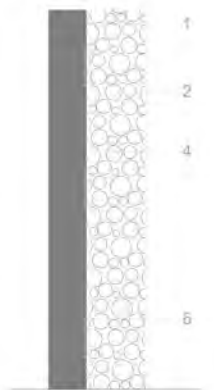

1
3
5
7

1. Muro de hormigón armado (200mm)
2. Capas de impermeación (Pintura Plástica) (100x1000x1000) impermeabilizante
3. Tubos de drenaje (100x100) 7' mm
4. Membrana de agua (100)
5. Arena no grava
6. Mantillo impermeabilizante
7. Muro de hormigón armado (200mm)

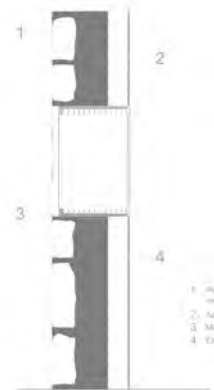

1
3
4

1. Muro de hormigón armado (200mm)
2. Capas de impermeación (Pintura Plástica) (100x1000x1000) impermeabilizante
3. Tubos de drenaje (100x100) 7' mm
4. Membrana de agua (100)

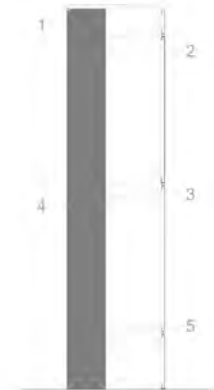

1
3
4
5

1. Muro de hormigón armado (200mm)
2. Plancha de acero galvanizado (100x1000x1000) impermeabilizante
3. Mantillo impermeabilizante (100x1000x1000) impermeabilizante
4. Membrana de agua (100)
5. Papel de aluminio (100x1000x1000) impermeabilizante

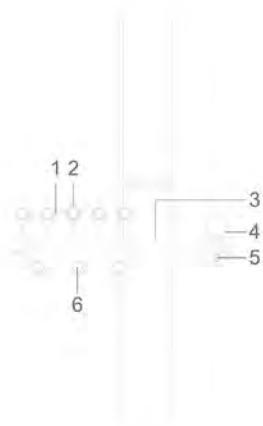

Detalle_A
Familia para paso de instalaciones

- 1 guías de acero/nylon
- 2 guía de acero soldada 2.5 cm diámetro, pase de cableado eléctrico
- 3 perfil cuadrado de acero soldado a columna: 3 x 2 cm.
- 4 perfil de pvc para cableado eléctrico/datos
- 5 guía de pvc 1.5 cm diámetro, pase de cable de energía general
- 6 guías de pvc 2.5 cm diámetro, pase de líneas principales de nutrientes líquidos



Detalle_B
Sistema de losas tipo

- 1 membrana impermeabilizante
- 2 placa de acero galvanizado
- 3 viga de acero I
- 4 losa con placa colaborante
- 5 aislante térmico fibra mineral 120mm
- 6 tubo de acero galvanizado 25mm
- 7 viguetas de acero perfil IPE 100

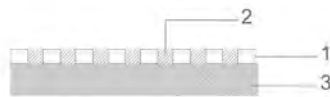

Detalle_C
Revestimiento de transición a huertas

- 1 Listones de concreto 15x6 cm
- 2 Juntas de tierra vegetal de espesor variable
- 3 Tierra apisonada

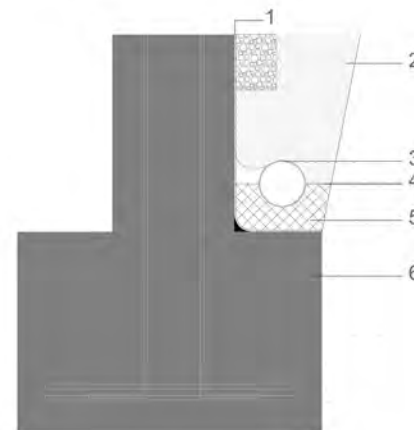

Detalle_D
Subsuelo Huerta Troncos

- 1 lámina drenante nodular polietileno de alta densidad
- 2 gravas para drenaje Ø 40 - 150 mm
- 3 lámina drenante nodular polietileno alta densidad con tubo de drenaje circular
- 4 geotextil antirraíces perforado polietileno de alta densidad Ø 160 mm
- 5 relleno tierra compacta
- 6 zapata corrida de concreto armado





HUERTA ABIERTA - LA CLASE



HUERTA ABIERTA - OTONO

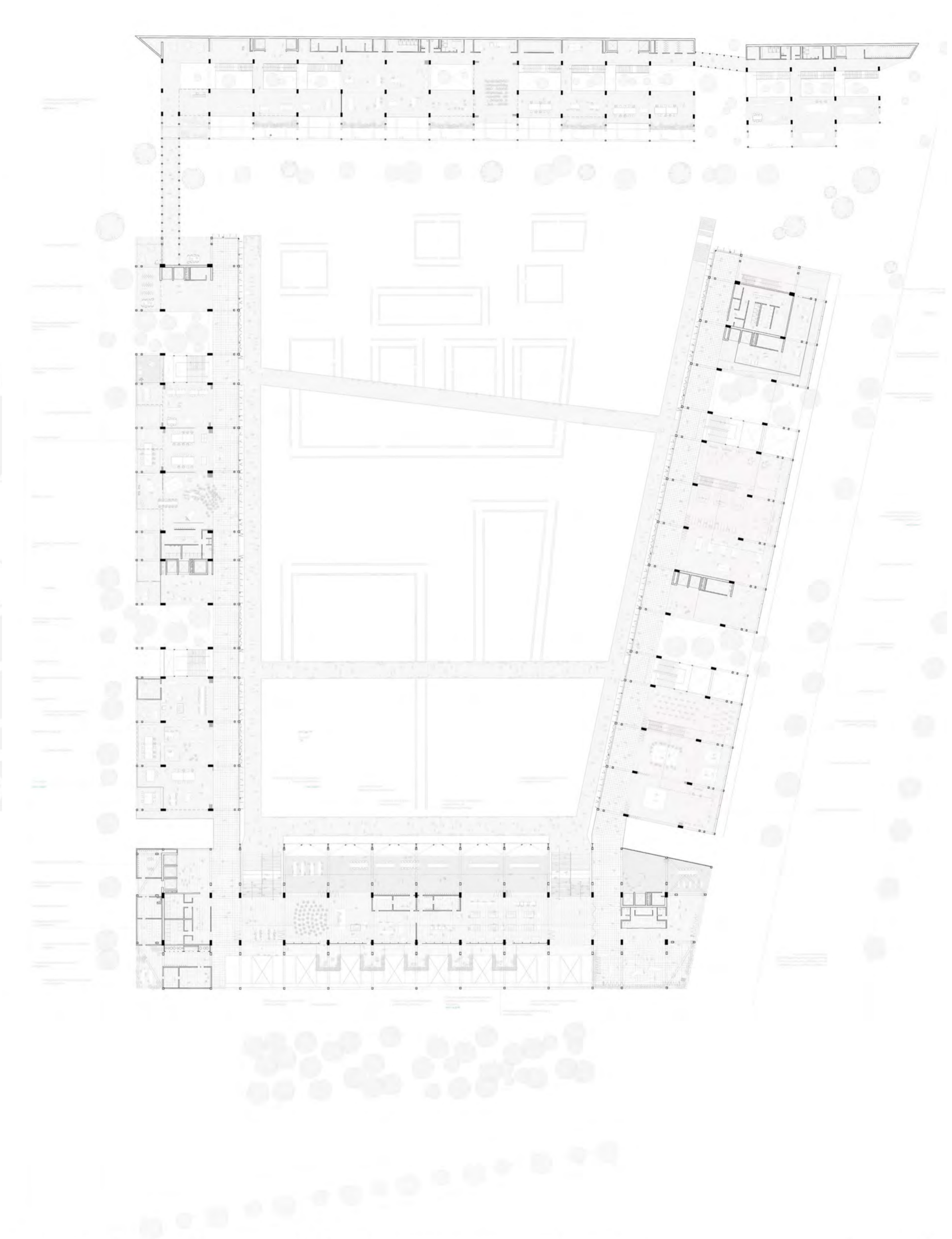
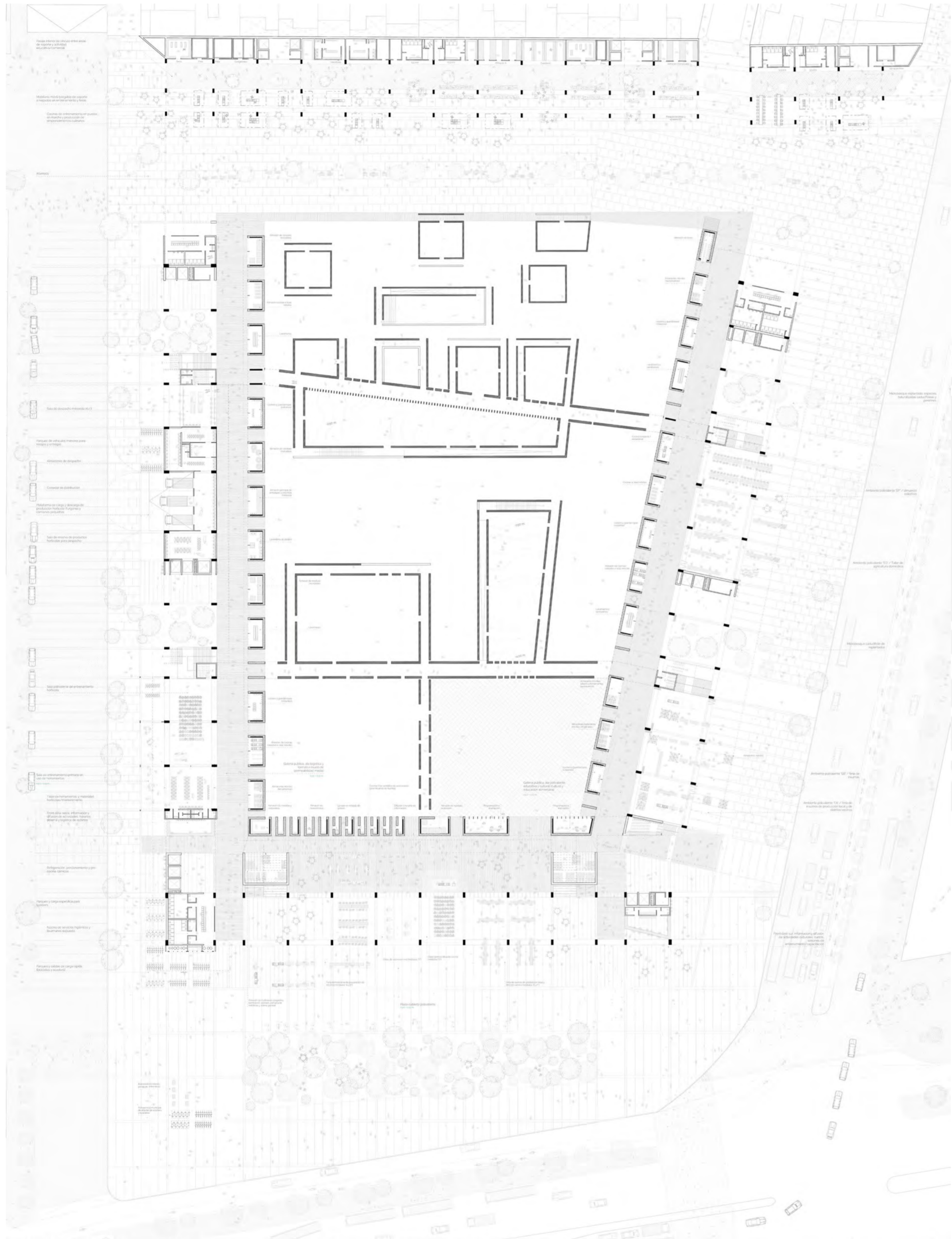

HUERTA ABIERTA

ESTRATEGIA PLANTEADA
CONCLUSIÓN

Lima y todas las ciudades costeras del Perú se componen de una amplia diversidad de escenarios de comportamiento en los cuales se construyen y desarrollan las vidas de cada uno de sus habitantes. El entorno construido da forma a los hábitos, a las aspiraciones, a los proyectos de vida.

Huerta Abierta es una de infinitas realidades posibles, la tesis plantea un conjunto de valores orientados hacia un objetivo con una raíz transversal a todo usuario: el bien común a través de la alimentación. La ciudad debe ser capaz de cuestionar el status quo, buscar respuestas y ser proactiva hacia lograr tener la flexibilidad suficiente para planificar y edificar las respuestas a esos cuestionamientos.

La prosperidad económica es importante para que la vida en la ciudad prospere. Aún más lo será la salud física y mental y la sostenibilidad en el tiempo de ambas. Es en ese sentido que el empoderamiento de la población a través del acceso al conocimiento juega un rol cimentador hacia el aprovechamiento de recursos activos y pasivos en la ciudad. Sea que se planteen operaciones con iniciativas desde el usuario hacia las autoridades (bottom-up) o desde las autoridades hacia los usuarios (top-down) ---considero que en ambos casos las autoridades también son usuarios- una cultura alimentaria enriquecida tiene la capacidad de desencadenar una serie de efectos positivos en diferentes aspectos de nuestras vidas.

En la presente tesis, la cualidad genérica del área de operación presenta una oportunidad en si misma para su existencia. Muchos de los edificios y/o tipologías de comercio urbano de escala metropolitana comparten criterios de operación, de adquisición de pasivos y activos, criterios de formación de capital humano; así como

de organización espacial y/o material. De igual importancia, se considera a la identidad del lugar de operación, su espíritu o *genius loci* como la herramienta que permite catalizar diferentes procesos hacia nuevas identidades, en este caso, un nuevo ecosistema de consumo alimentario saludable, sostenible y siempre pedagógico.

El *genius loci* se transforma en cada porción de la ciudad, se complejiza y se simplifica; en consecuencia, estas identidades ofrecen múltiples oportunidades permutables de catalizar acciones e iniciativas hacia otras realidades posibles que dialoguen con necesidades actuales y con el presente en constante cambio, característico del siglo XXI.

El bienestar y la buena nutrición son los conceptos intangibles -y en primer caso abstracto- que dan forma a el proyecto. El ejercicio parte de entender como la ciudad existente influye en estos conceptos para luego proponer una forma en la que los conceptos influyen y transforman las estrategias de construcción y vivencia del consumo en la ciudad. Una nueva estrategia que podría interpolarse a otras industrias o rubros operantes en la metrópoli: ¿Qué significa bienestar en el ámbito urbano fabril? ¿En el financiero? ¿En el textil? ¿En el portuario?, hay mucho por hacer.

La cualidad multiescalar de la disciplina arquitectónica hace posible el planteamiento de proyectos de infraestructura urbana como Huerta Abierta. El reconocimiento, levantamiento de información y estudio de cada uno de los actores en el ecosistema de consumo alimentario fue de suma importancia. Una infraestructura urbana debe estar en condición de congregar y vincular así como de disgregar y organizar; y, en este caso, de concentrar experiencias y conocimiento así como de divulgarlo y aplicarlo para así avalar la evolución del ecosistema.

Bauman, Z., Rosenberg, M., & Arrambide, J. (2007). Vida de consumo. México: Fondo de Cultura Económica.

Benites, B., Portocarrero, S., Sánchez, R. (2017). Perú: Enfermedades no transmisibles y transmisibles. Lima, Instituto Nacional de Estadística e Informática (INEI).

Carmona, J. (2016). Planificación Urbana Capitalista. Recife, Revista Brasileira de Estudios Urbanos Regionales, V.18, N.3, p.393-407.

Lanata, C., Mispireta, M., Rosas, A., Velásquez, J., Lescano, A. (2007). La Transición Nutricional en el Perú. Lima, Centro de Investigación y Desarrollo del Instituto Nacional de Estadística e Informática (INEI).

Lefebvre, H. (2013). La producción del espacio. Madrid: Capitán Swing, 2013.

Mostacero L. & Asamblea Nacional de Rectores (Peru). (2011). Plantas medicinales del Perú : taxonomía ecogeografía fenología y etnobotánica (1. ed.). Asamblea Nacional de Rectores.

Palacios Vaccaro J. W. (1993). Plantas medicinales nativas del Perú.

Pérez, I. (2015). Hacia una Arquitectura y un Urbanismo Infraestructural. Chile, Revista URBANO N°32, p.25-37.

Pinedo P M. Rengifo E. Cerruti S T. United Nations Development Programme International Fund for Agricultural Development & Corporación Andina de Fomento. (1997). Plantas medicinales de la amazonia peruana : estudio de su uso y cultivo. Instituto de Investigaciones de la Amazonia Peruana.

Schoggen, P. (1983). Behavior settings and the quality of life. J. Community Psychol., 11:144-157. doi:10.1002/1520-6629(198304)11:2<144::AID-JCOP2290110208>3.0.CO;2-E

UN General Assembly (2015). Transforming our world: the 2030 Agenda for Sustainable Development, 21 October 2015, A/RES/70/1.

BIBLIOGRAFÍA



PUCP

ARQUITECTURA PUCP