

PONTIFICIA UNIVERSIDAD CATÓLICA DEL PERÚ
FACULTAD DE ARQUITECTURA Y URBANISMO



WASI WARMÍ
Una infraestructura para la autonomía y revaloración de la mujer
del Altiplano

**TESIS PARA OBTENER EL TÍTULO PROFESIONAL DE
ARQUITECTA**

AUTOR
Claudia Alexandra Sierra Alejos

CÓDIGO
20150946

ASESOR
Sofía Rodríguez Larrain Degrange

Lima, marzo, 2022

RESUMEN

La situación de la mujer del altiplano representa las tasas más altas y alarmantes de analfabetismo y violencia familiar en la región, ya que más del 60% de las mujeres en su vida ha experimentado y normalizando este hecho. Esta problemática es más común en las comunidades rurales. Por otro lado, los espacios en donde se atienden las necesidades de las mujeres no tienen una infraestructura adecuada ya que no responden a los requerimientos y formas de habitar de la mujer del altiplano.

Por ello, se propone una intervención integral, mediante una red de espacios con fines educativos y productivos en donde se revalore y empodere a la mujer del altiplano, de esa manera mejorar su desarrollo personal y valorar su forma de habitar el espacio.

El proyecto se desarrolla con tres intervenciones a diferentes escalas. En la escala territorial, se busca conectar los Centros de Emergencia Mujer que ya existen con los centros rurales. En la escala urbana, el proyecto toma como caso de estudio el distrito de Cabanillas en Puno, uno de los distritos con mayor índice de analfabetismo y desnutrición en la mujer. La intervención urbana busca aprovechar el río Cabanillas y la vía férrea ya que el Proyecto se encuentra en medio de ambos y lo constituyen como un sistema urbano. En este contexto, el proyecto arquitectónico propone implementar un recorrido de patios simbolizando el proceso de transición que debe tener toda mujer para llegar a su sanación y autonomía, caracterizado y acompañado de un paquete funcional que responde a las necesidades de la mujer altoandina.

Finalmente, se espera que WASI-WARMI brinde un refugio, un lugar sanador y autónomo a la mujer altoandina vinculando al territorio, conectándola con la naturaleza y nuevas alternativas de educación, permitiéndole explotar sus potencialidades y tradiciones.

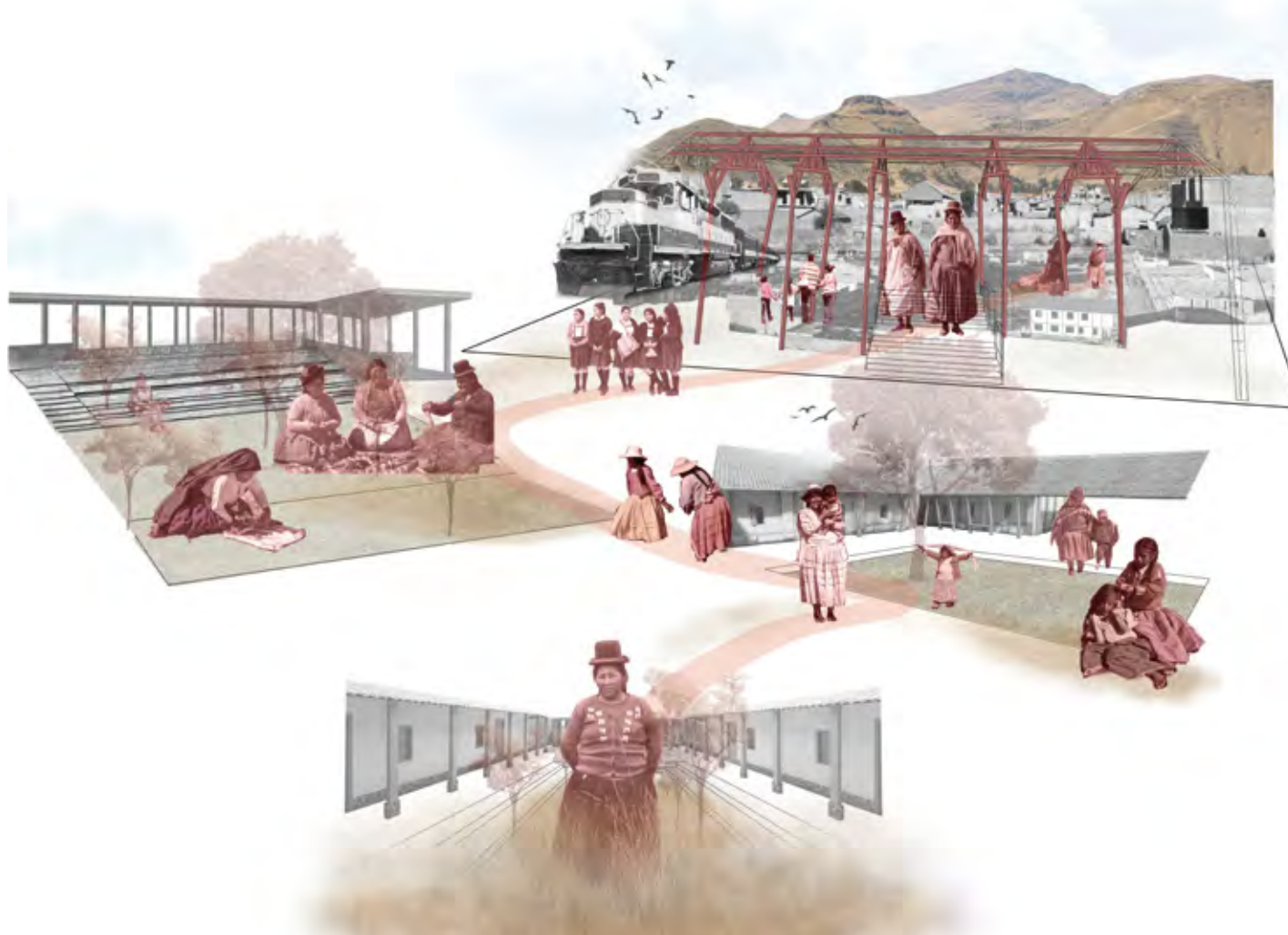

WASI-WARMI

*Una infraestructura para la autonomía y revaloración
de la mujer del altiplano*

CONTENIDO

1. ¿Qué enfrente la mujer del altiplano?

Problemática

Clima

2. ¿Cuáles son principales dinámicas?

Dinámicas sociales

Tipología Casa patio

Recorrido

3. ¿Qué hace el estado por ellas?

Planes y propuestas institucionales

Infraestructura exclusiva para la mujer (CEM)

4. Propuesta

Enfoque del proyecto

Proyecto multiescalar: WASI-WARMI

5. Escala territorial

Lectural del lugar

Estrategia: CONECTAR

6. Escala urbana: CABANILLAS

Análisis territorial

Estrategias urbanas

7. WASI – WARMI

Estrategias

8. Planimetría

9. Conclusiones

10. Referencia Bibliográfica

INTRODUCCIÓN

La mujer del altiplano, se dedica a la agricultura, textilería y además del cuidado de la casa. Por ello, su vida se desarrolla en la vivienda productiva, siendo el patio el núcleo de su casa donde no solo es un espacio para producir sino también congrega, protege Y conecta con diferentes espacios.

Sin embargo, su situación, representa las tasas más altas y alarmantes de analfabetismo y violencia familiar en la región. Por ello, puno ocupa el segundo lugar con el índice más alto en violencia contra la mujer. Debido a que más del 60% de las mujeres en su vida ha experimentado y normalizando este hecho. Esta problemática se intensifica en las comunidades rurales.

Por otro lado, los espacios planteados por el estado, en donde se atienden las necesidades de las mujeres, no posee una infraestructura adecuada, ya que no responden a los requerimientos y formas de habitar de la mujer del altiplano.

Asimismo, existen diversos programas que ha creado el Estado, los cuales tienen como pilares seis objetivos: participación, economía, educación, vida sin violencia, identidad y salud integral. De esta manera, el proyecto toma como base estos 6 objetivos y sus posibles soluciones programáticas.

Por ello, se propone una intervención integral, mediante una red de espacios con fines educativos y productivos en donde se revalore y empodere a la mujer del altiplano, de esa manera mejorar su desarrollo personal y valorar su forma de habitar el espacio.

El proyecto se desarrolla con tres intervenciones a diferentes escalas. En la escala territorial, se busca conectar los Centros de Emergencia DE LA Mujer que ya existen con los centros rurales. En la escala urbana, el proyecto toma como caso de estudio el distrito de Cabanillas en Puno, uno de los distritos con mayor índice de analfabetismo y desnutrición en la mujer. La intervención urbana busca aprovechar el río Cabanillas y la vía férrea ya que el área de intervención se encuentra en medio de ambos y lo constituyen como un sistema urbano. En este contexto, el proyecto arquitectónico propone implementar un recorrido de patios simbolizando el proceso de transición que debe tener toda mujer para llegar a su sanación y autonomía, caracterizado y acompañado de un paquete funcional que responde a las necesidades de la mujer altoandina.

Finalmente, se espera que WASI-WARMI brinde un refugio, un lugar sanador y autónomo a la mujer altoandina vinculandola al territorio, conectándola con la naturaleza y nuevas alternativas de educación, permitiéndole explotar sus potencialidades y tradiciones.

¿Qué enfrenta la mujer del altiplano?

Esta presenta las tasas más altas y alarmantes de analfabetismo y violencia familiar en la región. Asimismo, problemas de desnutrición donde existe un círculo vicioso entre la mujer y el niño, viéndose afectadas sus capacidades físicas y cognitivas a largo plazo. Estas problemáticas se intensifican en la vida rural, donde se ha llegado a normalizar este hecho, es por ello que estos son los principales pensamientos de la mujer altoandina en la realidad...



Señora Gregoria

“TRABAJO PARA SOBREVIVIR”

TRABAJO PARA SOBREVIVIR, dependo de los recursos o la estación en la que me encuentre, para generar mis ingresos. Debido a que mi esposo migro a la capital ya mejorar nuestra calidad de vida, entonces yo debo hacerme cargo de la casa y de los niños.



Señora Olga

“YO YA NO TENGO UN FUTURO, SOLO QUIERO ALGO MEJOR PARA MIS NIETOS...”

YO YA NO TENGO UN FUTURO, SOLO QUIERO ALGO MEJOR PARA MIS NIETOS, por ello cultivo papa o chuño en mi patio, compro productos en Juliaca y los ofrezco en las diferentes ferias que se realizan en las comunidades, me transporto de comunidad a comunidad para ofrecer todos mis productos.

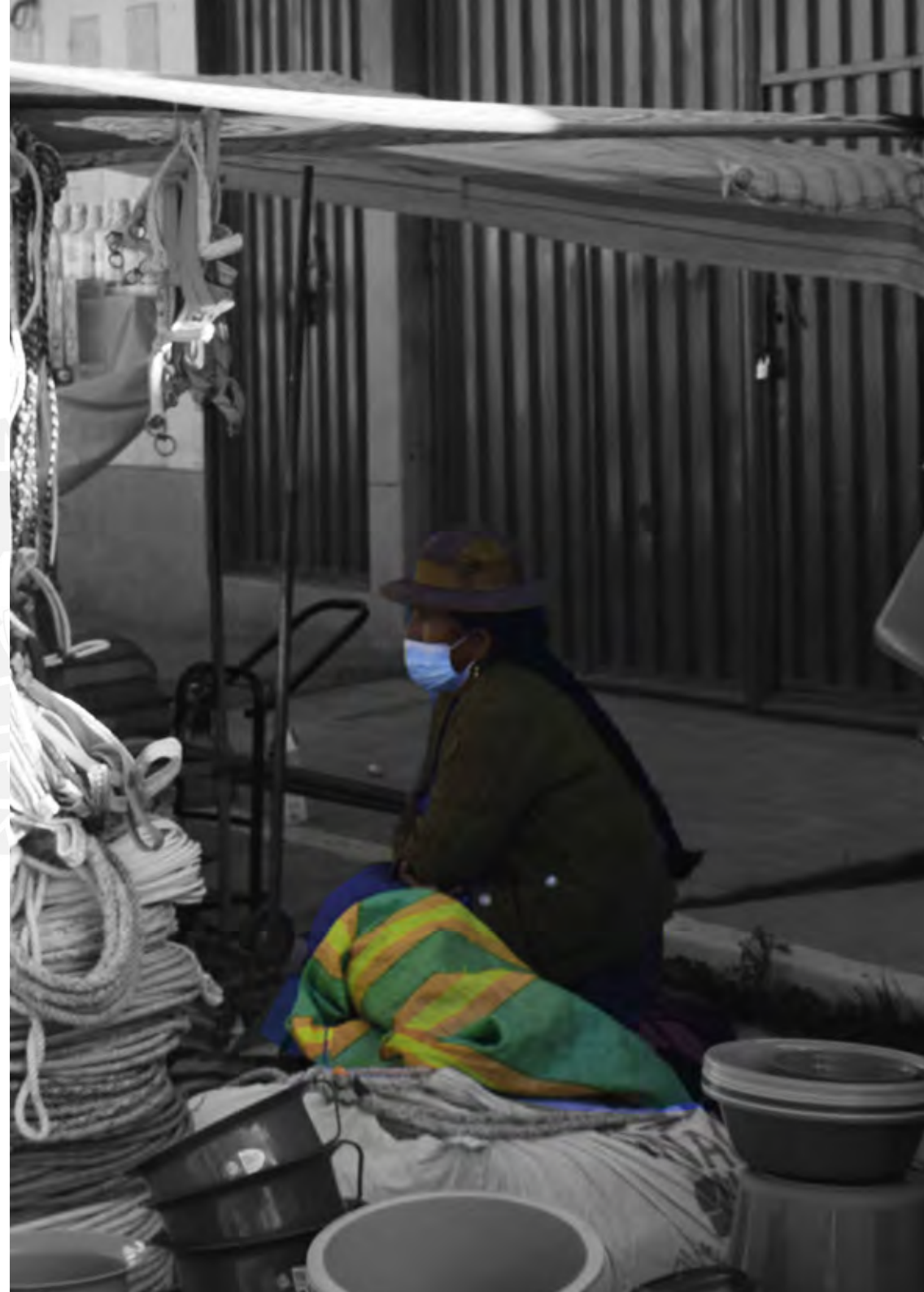

Señora María

“LAS MUJERES SOMOS VISTAS
COMO CUALQUIER COSA...”

LAS MUJERES SOMOS VISTAS COMO CUALQUIER COSA, por eso entre nosotras nos juntamos, protegemos y organizamos para vender, cultivar, tejer. Porque **NADIE** nos apoya, ni el estado, ni nuestra familia. **NO TENEMOS UN LUGAR DONDE IR**, cuando nos violentan, donde nos podamos sentir seguras.



Problemática

- Más del 60% de las mujeres en Puno han sufrido de **VIOLENCIA FAMILIAR O DE GÉNERO** en su comunidad, hasta el punto de normalizar este hecho.

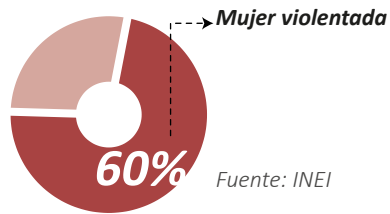

- “Esto significa que las adolescentes de la zona más alejada y rural de nuestro país se encuentran frente a situaciones de mayor vulnerabilidad, afectando su salud y desarrollo personal, ante un **EMBARAZO ADOLESCENTE**”

Director ejecutivo de Salud Sexual y Reproductiva del Minsa

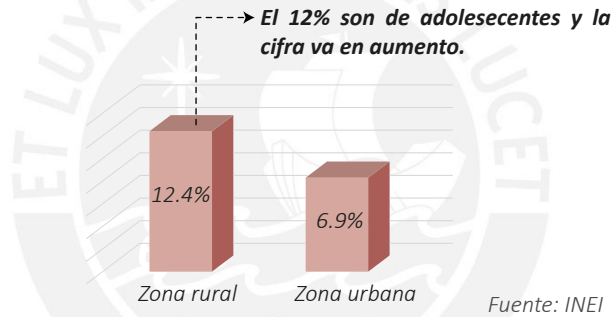

- Según sexo, la **TASA DE ANALFABETISMO** más alta se presenta entre las mujeres que en hombres. Sin embargo, su concentración se visualiza en zonas rurales.

Puno presenta la tasa más alta de analfabetismo, con un 10%

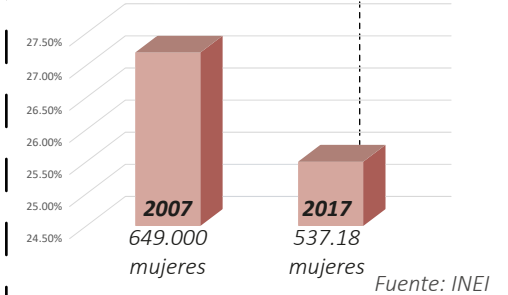

- Más del 90% de la población puñena trabaja de manera informal. Recibiendo solo el **10% capacitación técnica.**

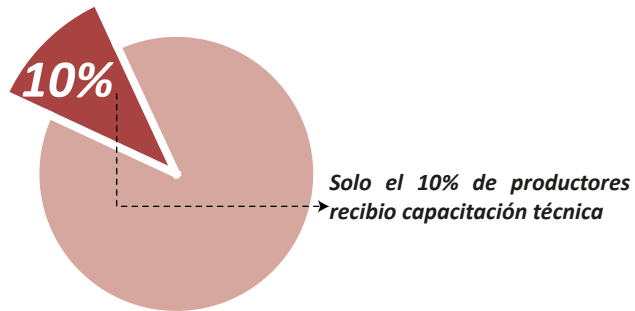

Fuente: DRPTE de Puno

- **La migración de esposos e hijos,** es muy común en las zonas rurales de Puno. En consecuencia, la mujer adquiere un rol mucho más importante en la casa y la comunidad, ya que ella debe continuar con las actividades productivas y comerciales del lugar.

Más del 50% de hombres migran de sus comunidades en busca de nuevas y mejores oportunidades.

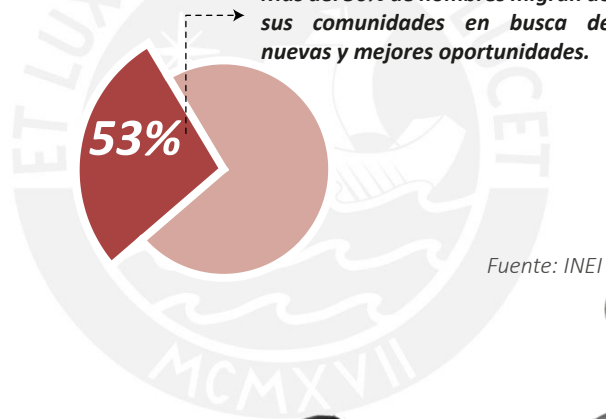

Fuente: INEI

- En Puno, **7 de cada 10 niños son diagnosticados con anemia y desnutrición.** Viéndose afectadas sus capacidades físicas y cognitivas a la largo plazo, tanto de la madre como del niño, ya que es un círculo vicioso entre ellos

El 67.7% sufre de anemia en Puno, afecta directamente a mujeres y niños.

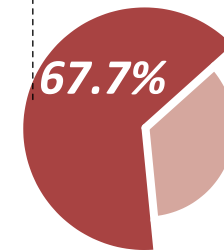

Fuente: INEI 2019



Sin embargo, las mujeres del altiplano no solo deben afrontar estos problemas sociales, sino también el clima extremo de puno que afecta directamente sus actividades productivas...



Vulnerabilidad y Riesgo

LLUVIAS INTENSAS



Las precipitaciones pluviales predominan en la provincias de Macusani y Sandia y las menor en Puno y San román.



Las lluvias intensas, las cuales son muy comunes en el departamento de Puno, afectan directamente las actividades productivas de la mujer altoandina, debido a que ella ofrece sus productos mayormente en las calles al no tener una infraestructura u espacio para la venta y exhibición de sus productos. Asimismo afecta a su vivienda contruidas de adobe, ya que no cuentan con un diseño y construcción correcta.

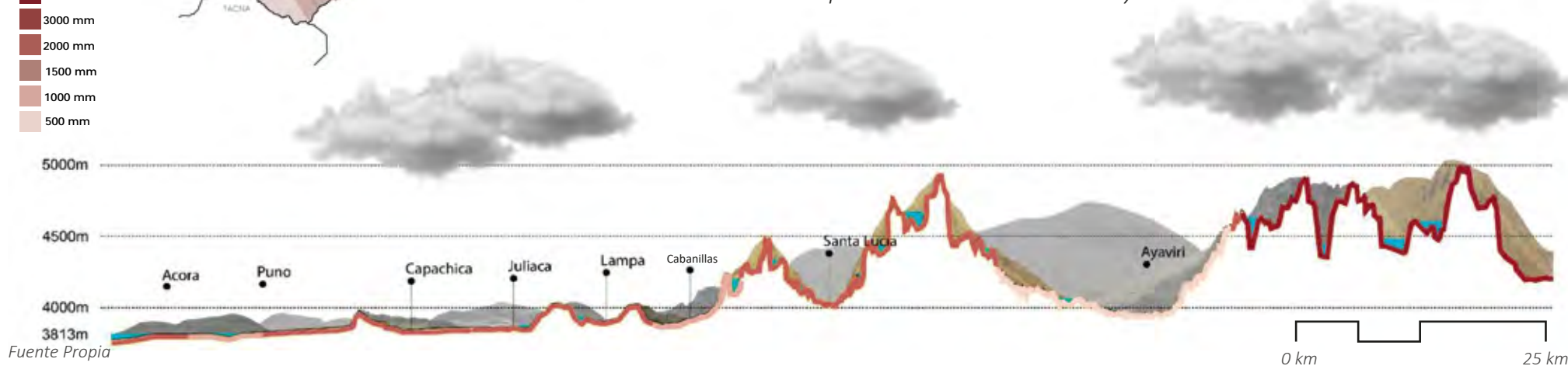

HELADAS



Las heladas afectan a la población ganadera como alpacas y ovinos localizadas en la provincia de Lampa,



Las heladas, afecta directamente la salud de la comunidad, los casos de Infecciones Respiratorias Agudas y muertes debido al intenso frío siempre están presentes. Así como, la muerte de su ganado y del cultivo, al no contar con una infraestructura como invernaderos o equipamiento que respondan a esta problemática. Afectando los ingresos de la mujer altoandina y sus principales dinámicas.

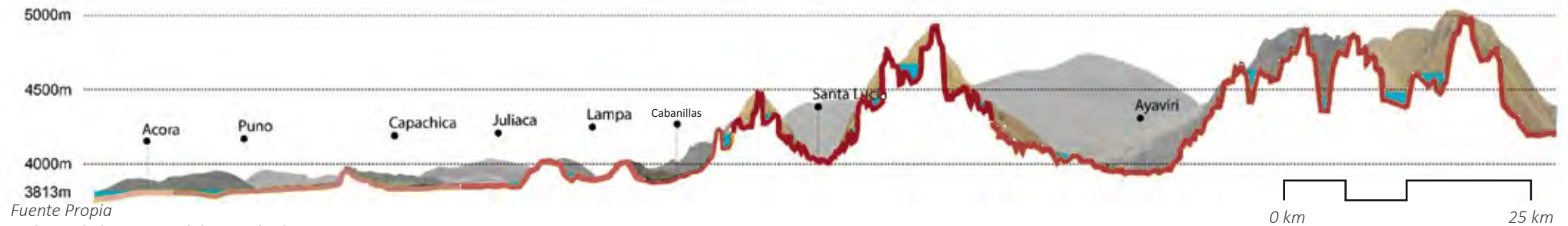

Fuente Propia
En base al Plan Regional de Gestión de Desastres

SEQUIAS



La sequía afecta directamente la actividad productivas, generando falta de trabajo y el aumento de la extrema pobreza.



Las precipitaciones pluviales predominan en la provincias de Macusani y Sandia y las menor en Puno y San román. Los daños de las sequias inciden fundamentalmente en la agricultura, provocando pérdidas económicas en la comunidad y más aun en la mujer altoandina, al ser una de sus principales actividades.

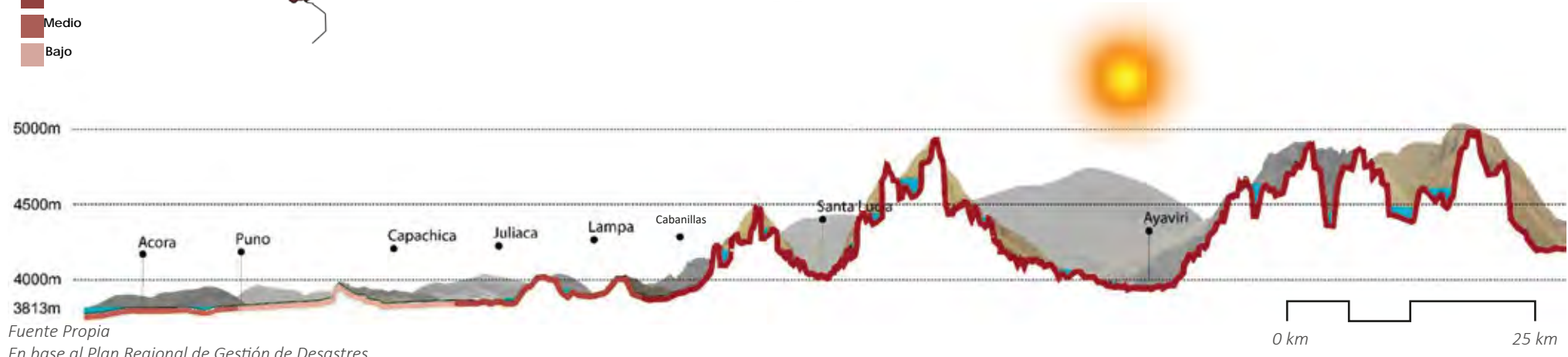

Fuente Propia
En base al Plan Regional de Gestión de Desastres

SISMOS



El riesgo sísmico afecta principalmente a las provincias de Carabaya, Huancañe y Moho, debido al



La cultura material, es algo propio de la comunidad, de sus historia y cultura. Es por ello que la mayorías de casas de Puno, son construidas en tierra, paja, piedra. Sin embargo este conocimiento a los largos de los años se ha ido perdiendo es por ello que las infraestructuras ya no resisten antes sismos, porque no están correctamente reforzadas.

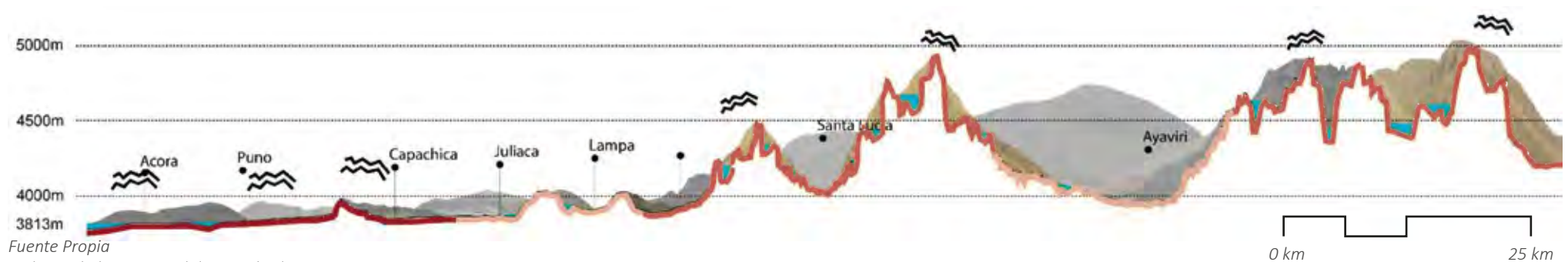

Fuente Propia
En base al Plan Regional de Gestión de Desastres

¿Cuáles son sus principales dinámicas?

La mujer del altiplano, se caracteriza por realizar diferentes actividades a largo de su día a día, estas varían dependiendo de la época que se encuentren. Asimismo, debido a la migración de su esposo y mayormente sus hijos también, ella toma un rol importante, en la economía familiar, en su comunidad, en su familia y en el sector comercial. Ya que es ella la que siempre mantiene las dinámicas comerciales en Puno, con la finalidad de generar ingresos para sobrevivir, por ello sus principales dinámicas son ...



Dinámicas

- El trabajo en el hogar, representa la mayor actividad de la mujer rural, se incluyen actividades, como el cuidado de la familia y quehaceres domésticos. Ella es un usuario mayormente estático.

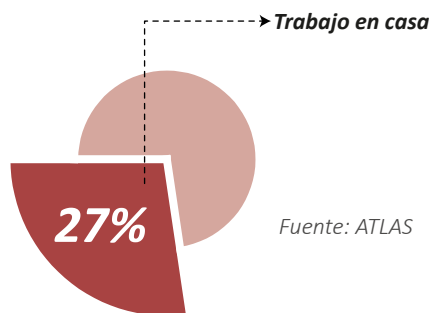

- Encuesta Demográfica y de Salud Familiar 2017 del INEI, expone que el 62 % de las mujeres rurales de 15 años de edad o más se dedica a la AGRICULTURA. Obteniendo un rol importante y valioso en la seguridad alimentaria y nutrición.

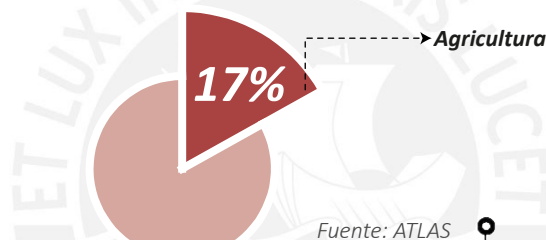

- La mujer altoandina posee muchos conocimientos propios y adquiridos desde sus experiencias y vivencias, entre ellos posee el conocimiento de PREVEER. Por ello, cuidan los alimentos, animales, organizan lo que hay y prevén si hay alguna escases.

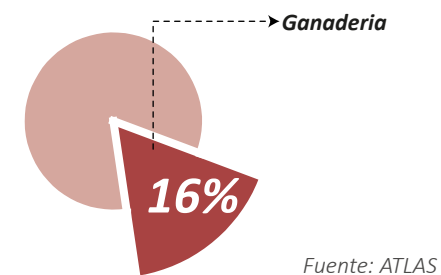

- La textilería, más allá de ser una gran oportunidad de generar nuevos ingresos para sus familias, también es un gran apoyo, debido a que encuentran compañía y aprendizaje entre sus compañeras y familiares, ya que esta actividad la realizan en los patios de sus casas, áreas libres o espacios públicos de su comunidad.

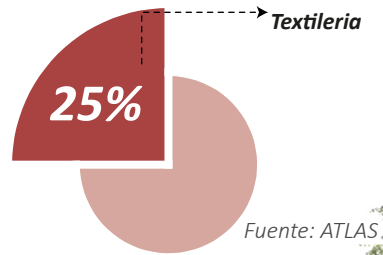

- La mujer altoandina se caracteriza por vender y ofrecer de todo, para sobrevivir a su día a día. Convirtiéndose así en la que genera las dinámicas comerciales en Puno. En la economía campesina, siempre uno debe quedarse en casa, ocupando ese rol la mujer, por ello todo lo que produce se da dentro de su propio patio.

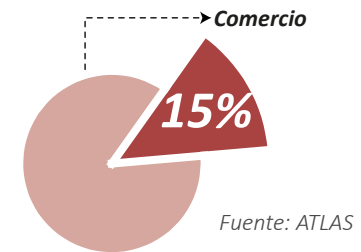

¿Dónde se dan estas actividades?

En la economía campesina, siempre uno debe quedarse en casa, ocupando ese rol la mujer. Volviéndose así, la piedra angular del cuerpo humano que vive en una casa, dominando las dinámicas comerciales tanto familiares como de la comunidad.

Felipe Mujica – Antropólogo

Ante ese contexto la actividades productivas se realizan dentro de sus propias casas, es por ello que la configuración de las casas patios se adecua a estas



Cultura Material

El emplazamiento de la viviendas en Puno, se dan cerca a un lugar con acceso al agua, ya sean ríos, quebradas y ojos de agua. Por ello, cada centro poblado se encuentra entre un frente urbano y uno rural, el cual se ve dividido por un río.

De esta manera, una de las características de la vivienda tradicional del lugar es la configuración de la CASA PATIO, donde existe un patio central con módulos de vivienda alrededor, esto se le añade que en las mayorías de caso estas construcciones van acompañadas de corrales para el ganado, que se limita por sobrecimiento de piedra.

El patio en la comunidad se caracteriza por **DISTRIBUIR** espacios, donde también se realizan las principales actividades sociales y productivas de la familia, es por ello que es un espacio que **CONGREGA Y PRODUCE**, muy importante para la forma de habitar de la familia y aun más para la mujer. Ya que para ella, es un espacio de **CONEXIÓN** con la naturaleza y el cielo y un espacio de **PROTECCIÓN**, donde se reúne con su familia y amigos.

Por último, desde la antigüedad las construcciones eran de muros de adobe y paja, pero en la actualidad se pueden encontrar también de adobe y ladrillo

con techos de calamina, debido a su bajo costo y rapidez en construcción. Este conocimiento de sistema de tierra se ha ido perdiendo poco a poco.

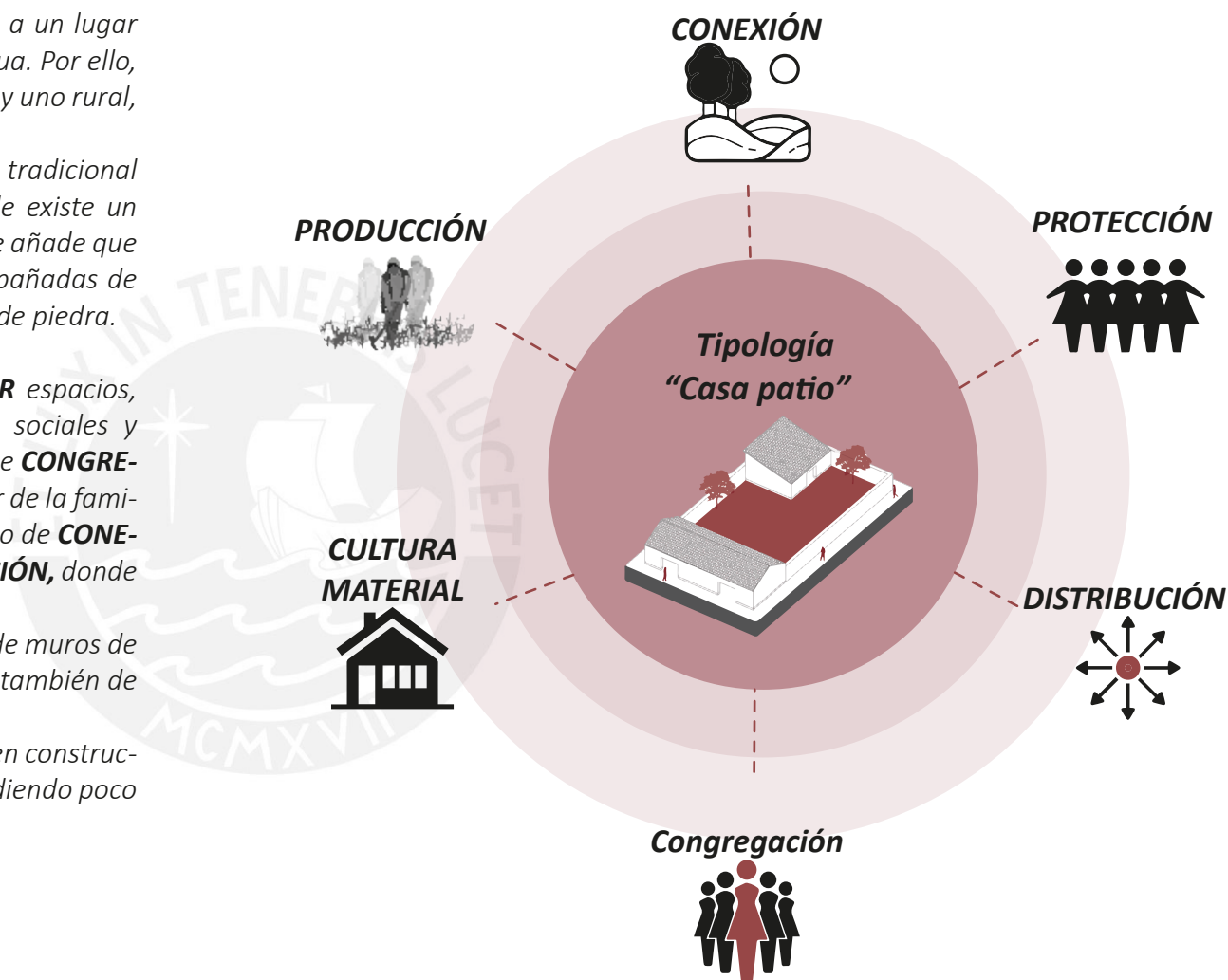

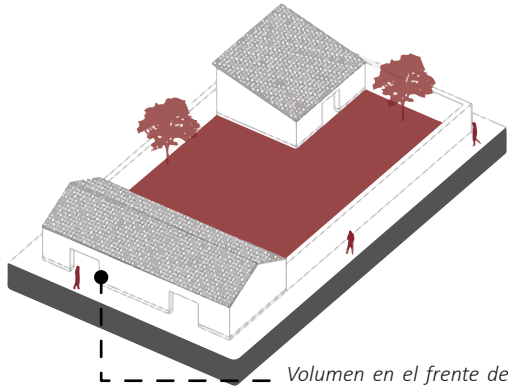

Volumen en el frente de la vivienda, limitando con la calle.

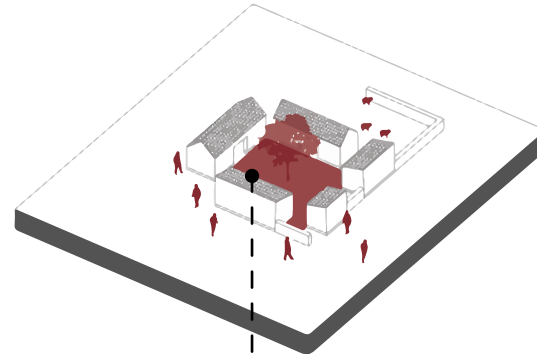

Patio como espacio central de encuentro.

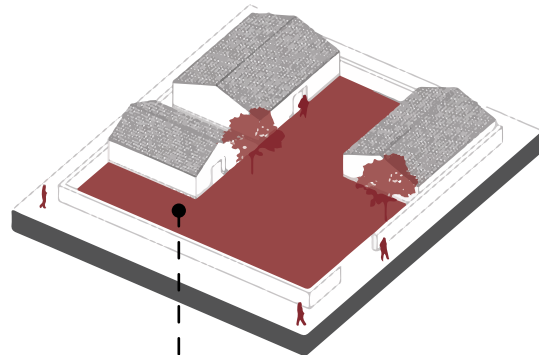

Espacio donde las mujeres producen textiles y cultivan.

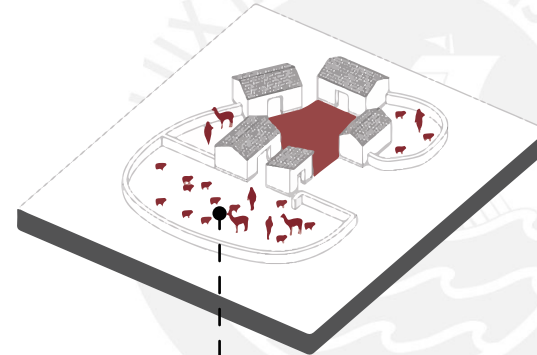

Patio central contenido en volúmenes repartidos, con patios secundarios para el ganado.

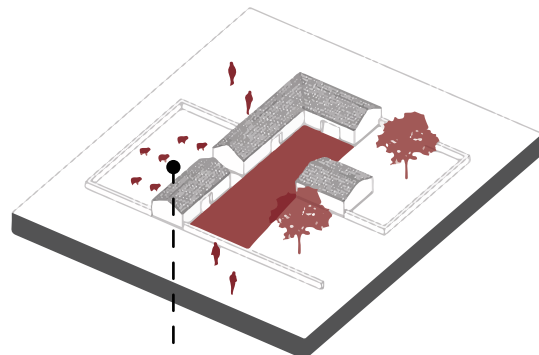

El patio como espacio de que distribuye y organiza diferentes espacios.

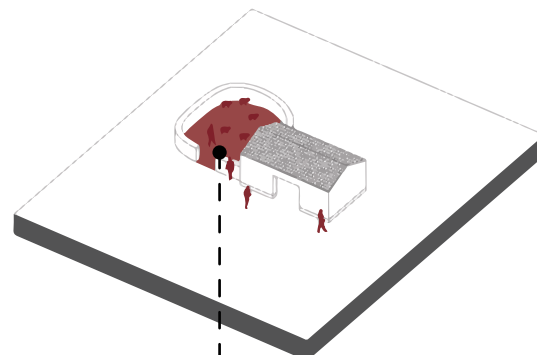

Los patios se encuentran contenidos entre volúmenes o sobrecimientos de piedra

Producción Protección Conección Distribución Congregación

Dinámicas sociales

Como se comentó en anterioridad la mujer del altiplano realiza diferentes actividades a lo largo del día, su principal finalidad para realizar todas estas actividades, es generar un ingreso diario y poder mejorar su calidad de vida.

Sin embargo, va en busca de otros aspectos como la **PROTECCIÓN Y COMPAÑÍA** entre sus compañeras y familia. Así como la **CONEXIÓN CON LA NATURALEZA** y lo más importante que al generar sus propios ingresos, ella misma pueda ir en busca de su **AUTONOMÍA**. Ya que lo único que puede lograr eso es generar sus propios ingresos. Además, es consciente de que si se quedara solo realizando actividades en casa estaría desconectada y aislada de las principales actividades sociales existentes.

¿Por qué realizan todas estas actividades la mujer del altiplano?

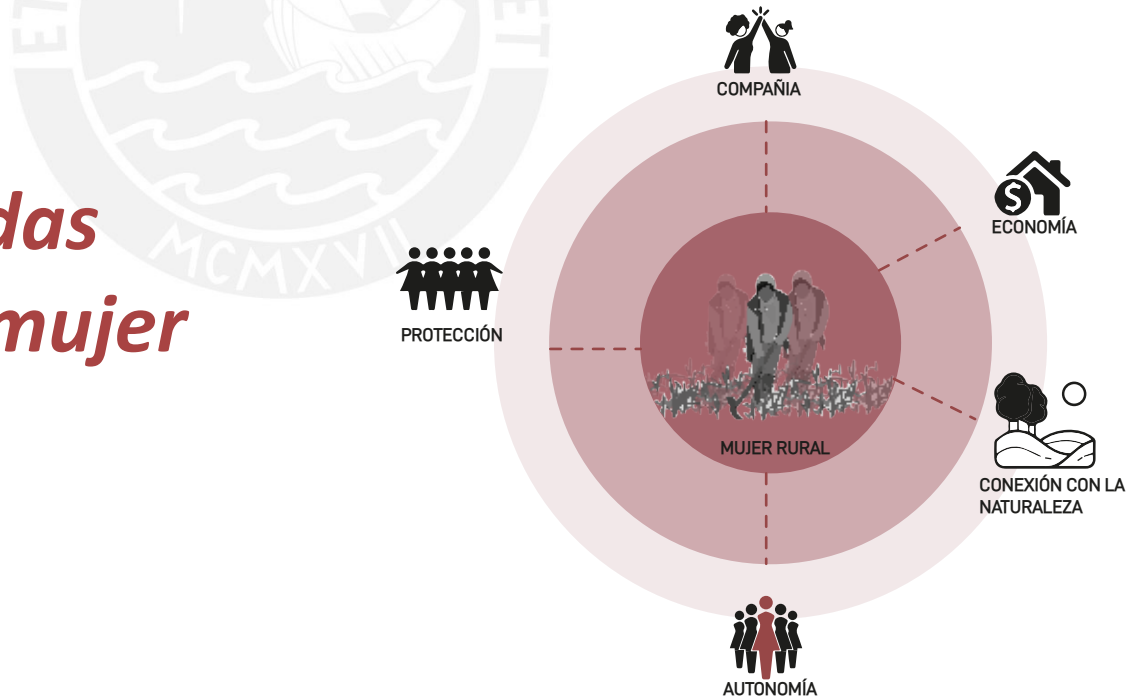

Dinámicas sociales

Recorrido de la mujer altoandina

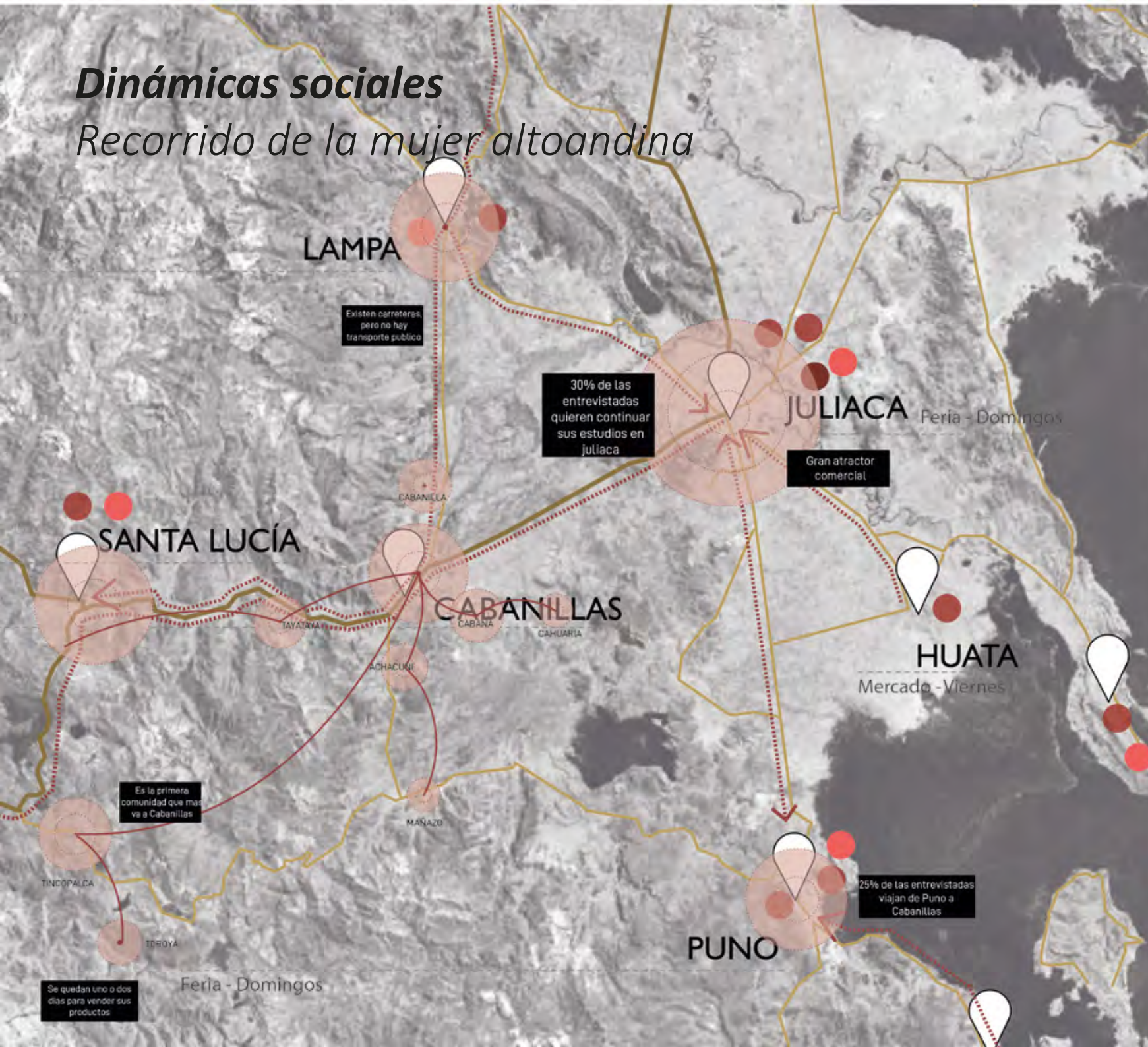

DÍA DE FERIA:

Todos los martes, de 9 a 5 pm.

HELADAS:

Es su oportunidad para producir chuño.

1ER SEMBRO:

Agosto; Papa
Septiembre : Quinúa
Junio: Chuño

DINAMICAS:

Comercial 35%
Agrícola 27%
Textil 20%
Ganadería 15%

OPORTUNIDADES DE CABANILLAS

GRAN POTENCIAL AGRICOLA, Por sus tierras fértiles.

GRAN POTENCIAL TEXTIL, por su cercanía a Santa Lucía.

CIUDAD INTERMEDIA CONECTADA, con los grandes centros comerciales por la carretera interoceánica.

¿Qué hace el estado por ellas?

La problemática de la mujer en el área rural, es un tema que concierne al estado, y se refleja en la creación de distintos programas y planes institucionales públicas y privadas para ellas, tales como el CEM, FLORA TRISTAN, ENTRE OTROS.

Donde siempre buscan abarcar seis puntos importantes: ECONOMÍA, IDENTIDAD, EDUCACIÓN, SALUD INTEGRAL, VIDA SIN VIOLENCIA, PARTICIPACIÓN.



Análisis arquitectónico de infraestructuras del CEM en Puno

Solo hay 8 Centros de Emergencia exclusivos para la mujer (CEM)

Los centros de emergencia brindan servicios especializados y gratuitos, de atención integral y multidisciplinaria, para víctimas de violencia familiar y sexual, a través de la orientación legal, defensa judicial, consejería psicológica. Actualmente solo hay 8 CEM, en el departamento de Puno, la mayoría de ellos se encuentra ubicado en edificios cerca a la plaza de arma del centro poblado que lo contenga.

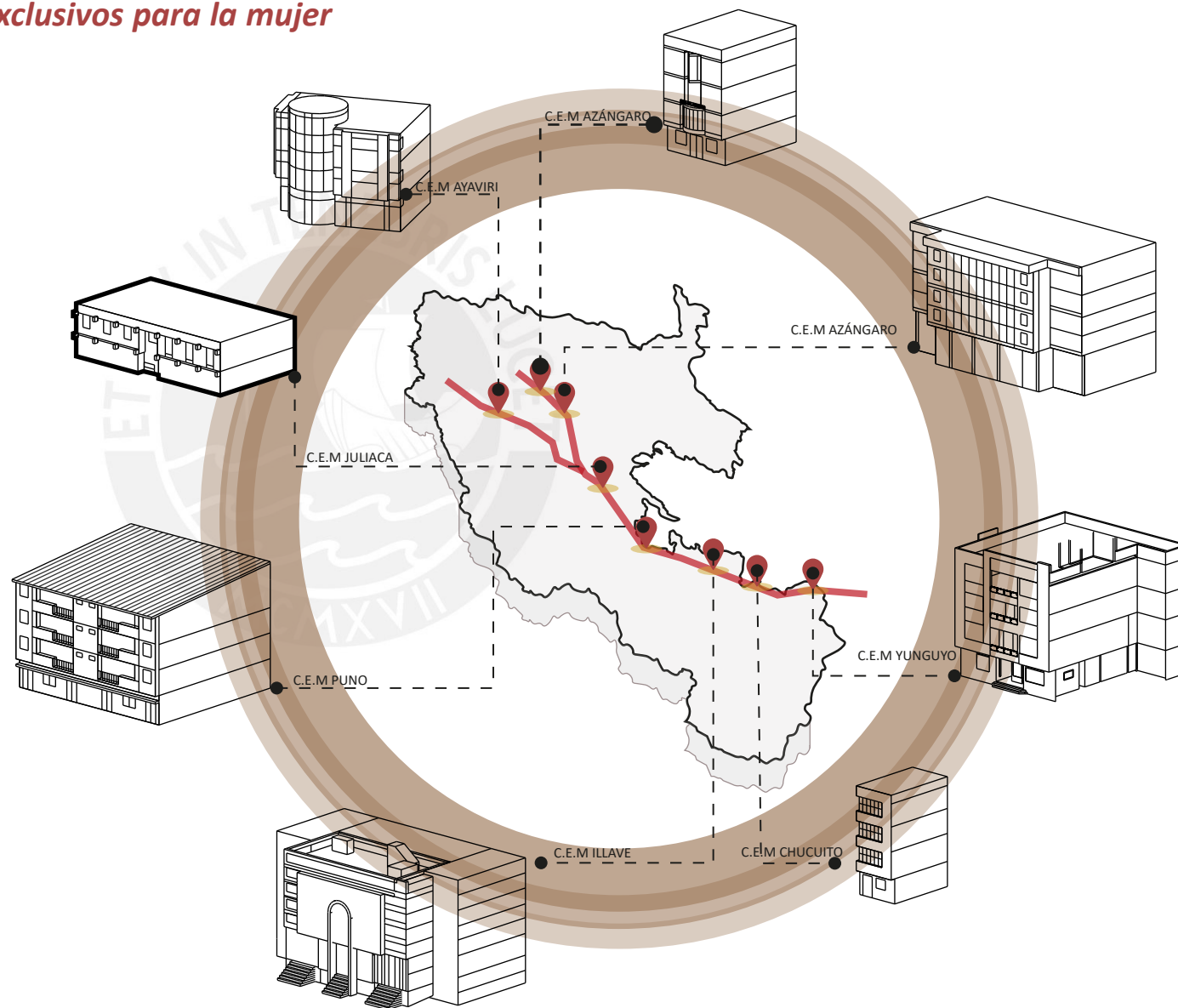

Al realizar un análisis de todas las las infraestructuras exclusivas para la mujer en Puno, se concluye que:

Existe una concentración de infraestructuras de apoyo hacia la mujer en las principales vías arteriales, centralizando el acceso a estas.

No hay una infraestructura exclusiva para ellas, todas presentaban uso mixto, como vivienda, comercio, centros culturales, municipalidades, ofreciéndole así un pequeño espacio a la mujer. De esta manera, careciendo de una visión general.

No se tiene en consideración las dinámicas sociales, distancias y conectividad entre los centros poblados. La respuesta arquitectónica de la infraestructura, **no responde a las condiciones climáticas**, ni a las tradiciones productivas del lugar.

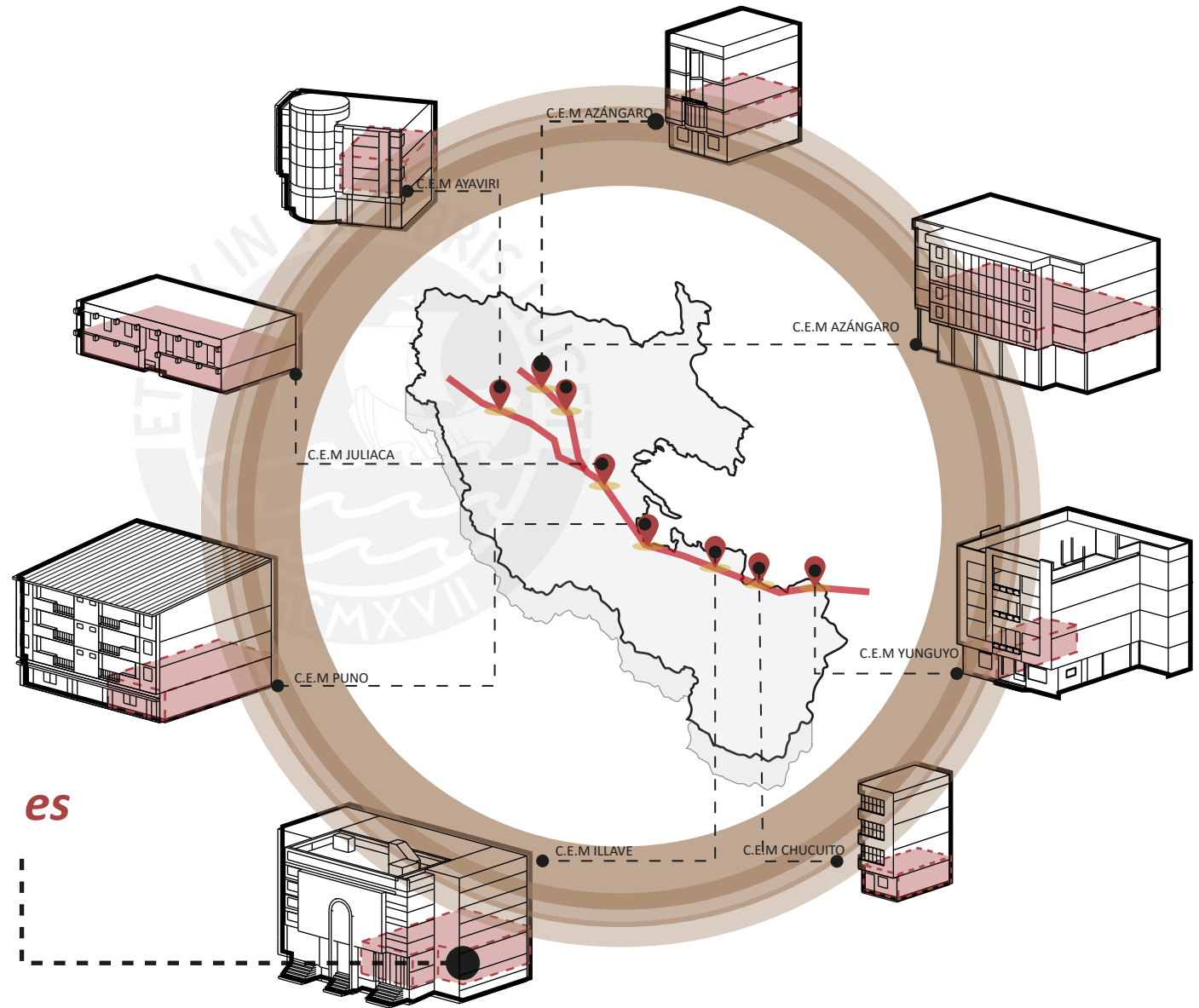

SOLO esta área es exclusiva para la mujer

C.E.M YUNGUYO
MUNICIPALIDAD DE ILLAVE

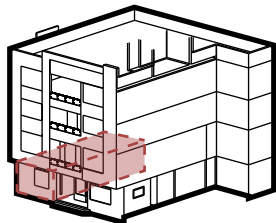

C.E.M CHUCUITO
VIVIENDA

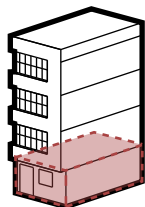

C.E.M ILLAVE
MUNICIPALIDAD DE ILLAVE

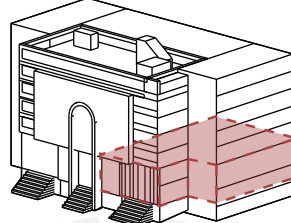

C.E.M PUNO
VIVIENDA

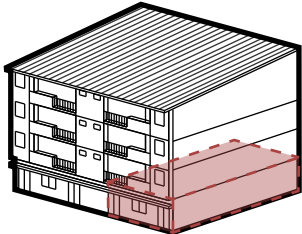

C.E.M JULIACA
MUNICIPALIDAD

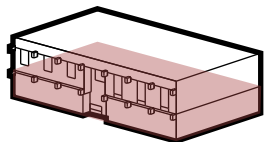

C.E.M AYAVIRI
CENTRO COMERCIAL

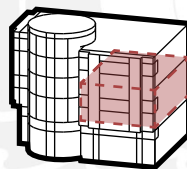

C.E.M AZÁNGARO
CASA DEL ABUELO

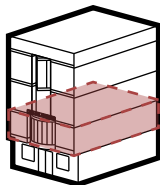

C.E.M AZÁNGARO
CENTRO COMERCIAL

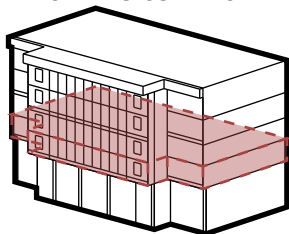

Estas infraestructuras del estado que ya existen, NO responden a las necesidades, forma de habitar de la mujer altoandina, ya que,

Uso mixto
Concentrados
Desconectados
Descontextualizados
No responde a las
necesidades de la mujer

Propuestas del estado

Las principales instituciones son FLORA TRISTAN, MIMP, CODEHICA, DEMIS, el CEM. Sin embargo, el **CEM (Centro de emergencia de Mujer)** es la única institución para la mujer en todo el departamento de Puno y actualmente solo hay 8 infraestructuras. En el CEM, brindan servicios especializados y gratuitos, de atención integral y multidisciplinaria, para víctimas de violencia familiar y sexual, a través de la orientación legal, defensa judicial, consejería psicológica.



El CEM menciona el proceso de transición que debe tener una mujer para su sanación y autonomía: Donde expone que una mujer debe pasar a estar sola, a comenzar a tener contacto con otras mujeres que necesitan ayuda al igual que ella, luego estar con todas las mujeres. Por último, tener una vida con la comunidad.



De igual manera, hay diferentes planes de acción de género y cambio climático, **donde buscan el aporte y participación de las mujeres rurales en las propuestas de mitigación de los efectos del cambio climático**, en relación a los bosques, **seguridad alimentaria**, salud, bienestar y gestión de riesgo.

La mayoría de las propuestas plantean que las mujeres accedan a una educación sexual, capacitaciones en empoderamiento y liderazgo en la mujer en zonas rurales. Así como concientizar sobre la violencia de género o familiar en mujeres y niñas. Sin embargo, carecen de una visión general y el estado no asigna un presupuesto específico para su implementación.



Ante el análisis exhaustivo de estos planes se concluye que siempre buscan abarcar 6 puntos importantes:

ECONOMÍA- IDENTIDAD- EDUCACIÓN- SALUD INTEGRAL- VIDA SIN VIOLENCIA- PARTICIPACIÓN, de esta manera el proyecto especula sobre ello y busca potenciar estas estrategias del estado.



WASI- WARMI
PROYECTO



Enfoque del Proyecto

Se plantea una intervención integral, mediante una red de espacios con fines educativos y productivos en donde se **REVALORE Y EMPODERE** a la mujer del altiplano, de esa manera mejorar su desarrollo personal y valorar su forma de habitar el espacio. Con la finalidad de mejorar su desarrollo personal, liderazgo y autonomía.



Para ello, se propone un proyecto multiescalar:

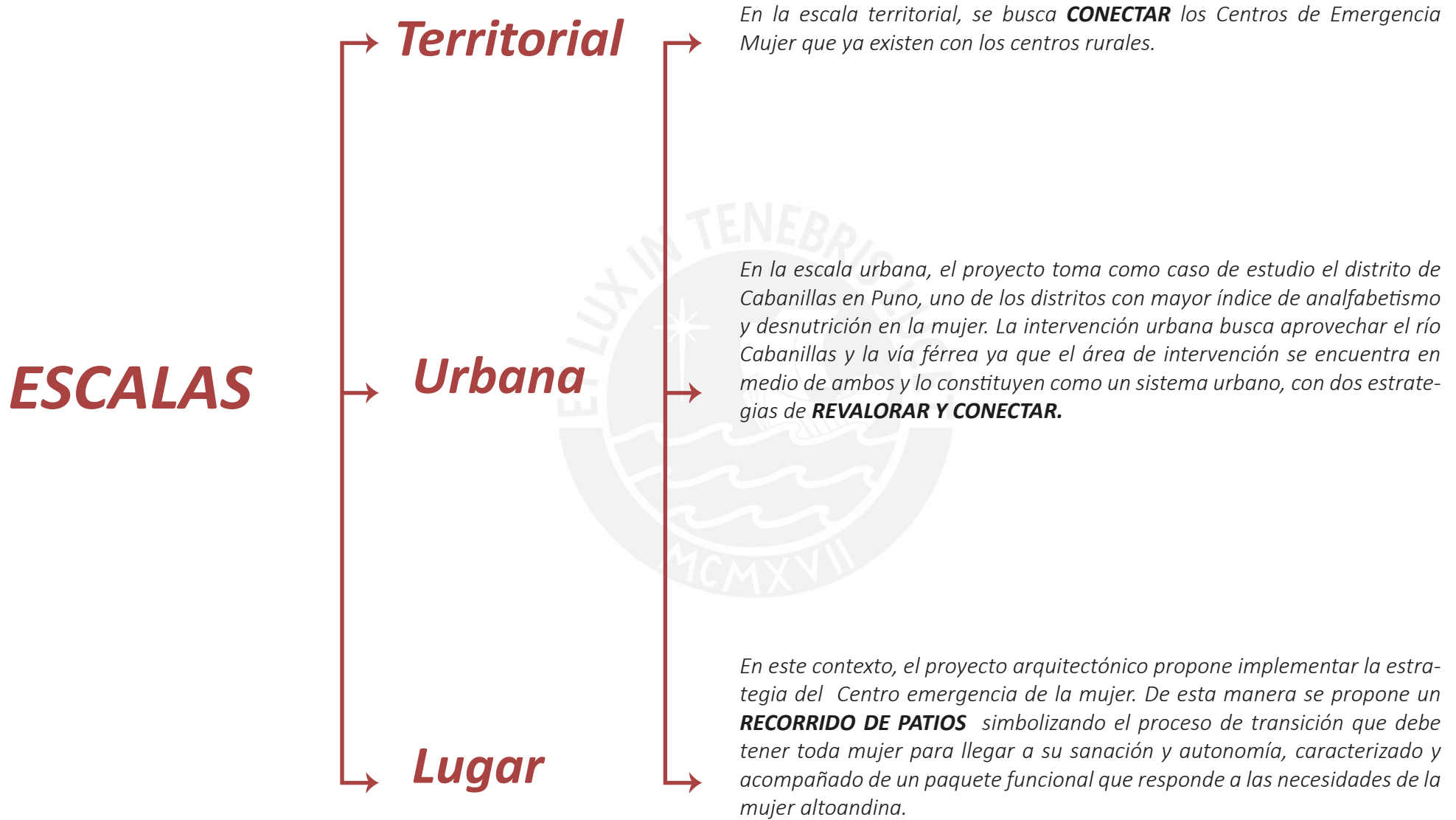

ESCALA TERRITORIAL

En la escala territorial, donde actualmente se visualiza una concentración de CEM, se propone conectar estos, con los centros poblados mediante la carretera interoceánica, que es una vía consolidada a nivel nacional. Con ello proveer una ruta segura, accesible, atractiva, con paraderos formales, buena iluminación y señalización.

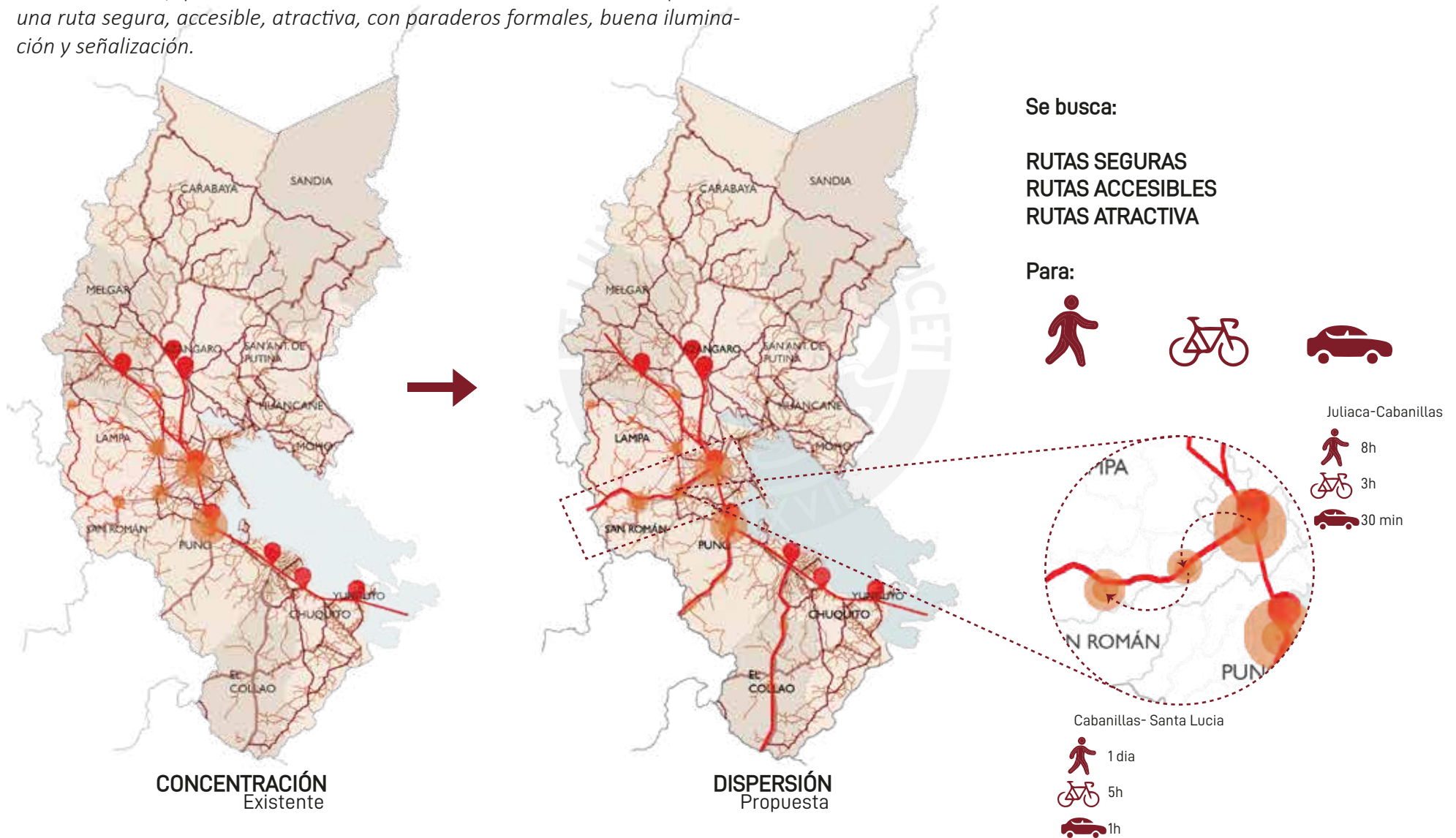

LECTURA DEL PAISAJE

Recorrido por la red

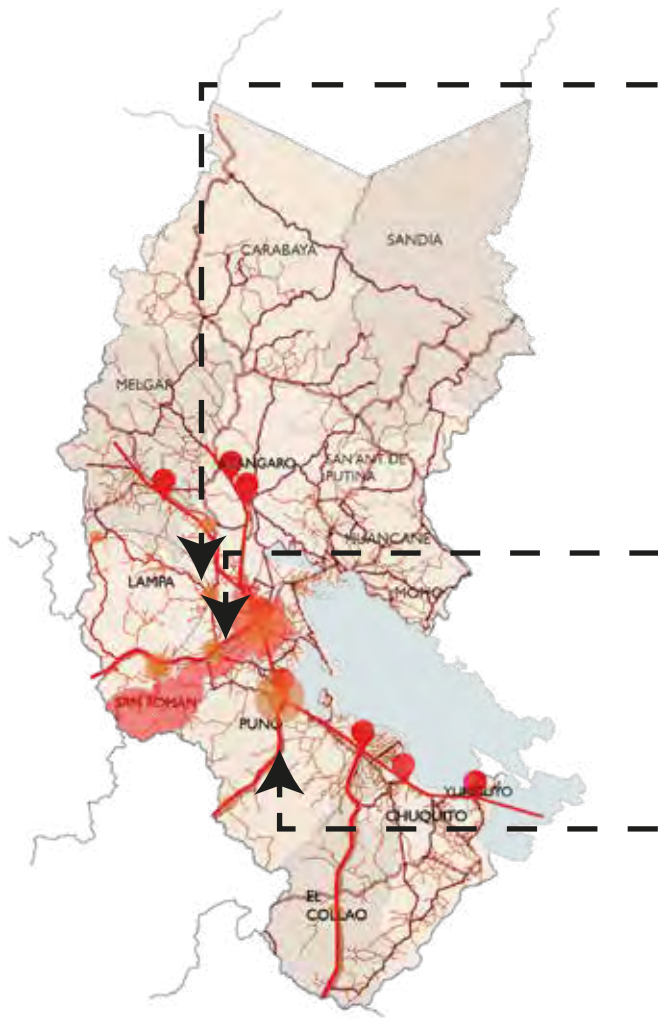

Juliaca - Lampa

No hay paraderos formalizados, ni espacios que proporcionen sombra o de estancia



Señor Juan

"El hombre pertenece al paisaje"
"Estamos tratando de formalizar nuestras rutas y paraderos, pero aun es complicado"

paisaje **CONTENIDO**, los elementos que lo conforman hace que en cada punto de vista sea el hombre parte del paisaje.

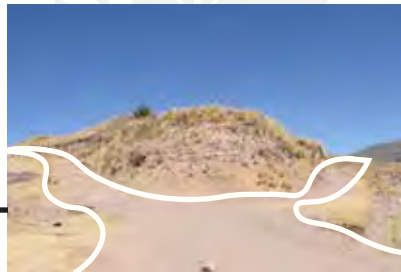

Juliaca - Cabanillas

Se observa la presencia de varias mujeres caminando por las diferentes vías para llegar a sus hogares o centros de trabajo.



paisaje **RECORRIDO**, te guía con la topografía irregular y cambiante en todo el trayecto



Juliaca - Puno

Falta de iluminación, espacios de estancia y señalización para llegar a diversas comunidades o complejos turísticos.



Se busca **CONSOLIDAR Y CONECTAR** estas rutas para llegar a la infraestructura planteada.

ESCALA URBANA

El proyecto toma como caso de estudio Cabanillas, que se encuentra en la provincia de San Román, por su cercanía a grandes puntos de intercambio comercial como Juliaca y Puno. Además, por su accesibilidad y conexión vial, ya que se encuentra en un tramo de la carretera interoceánica. Asimismo, presenta las tasas más altas de analfabetismo y desnutrición en la mujer y el niño a nivel regional al contrario de lo que podríamos imaginar una zona con un gran potencial agrícola y textil.

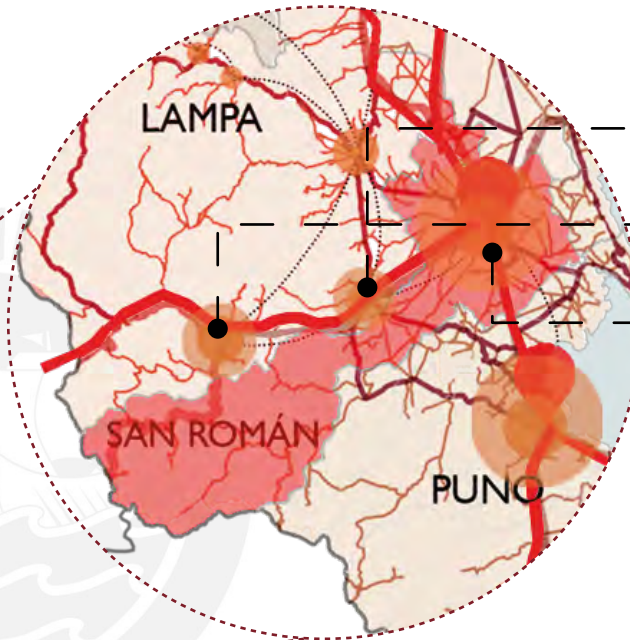
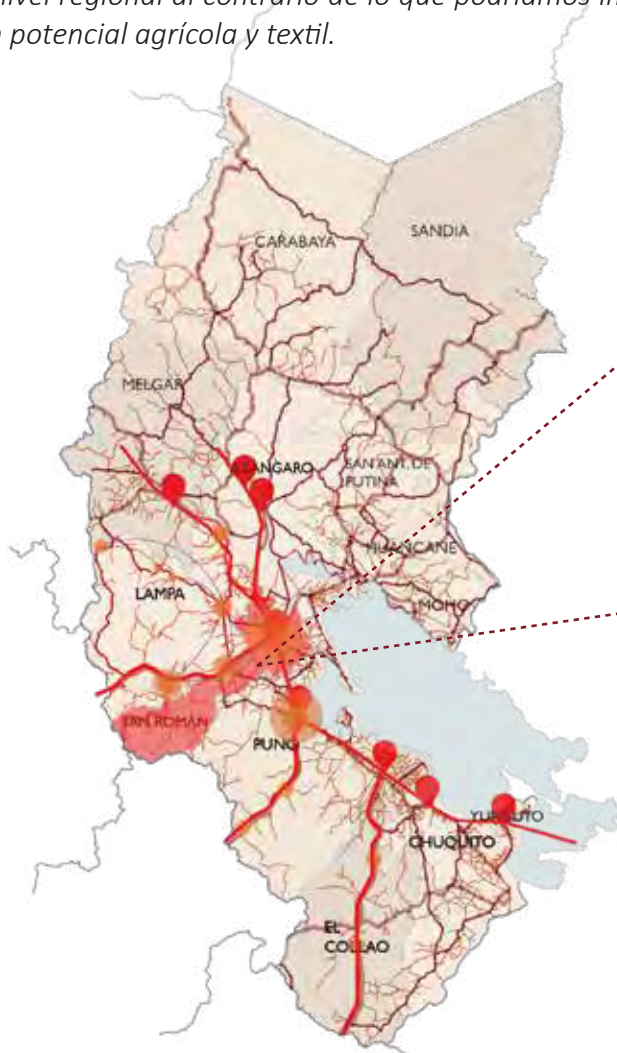

OPORTUNIDADES GRAN POTENCIAL AGRICOLA, Por sus tierras fértiles.

GRAN POTENCIAL TEXTIL, por su cercanía a Santa Lucía.

CIUDAD INTERMEDIA CONECTADA, con los grandes centros comerciales por la carretera interoceánica.

CASO DE ESTUDIO: CABANILLAS

PROVINCIA: San Román

HAB: 2400 hab- 53% son mujeres

DISTRITOS: Juliaca, San Miguel, Caracoto, Cabana, Cabanillas

HAB: 54% de la población es rural.

Tasa de analfabetismo

30% DE LAS MUJERES sufren de analfabetismo en el distrito, siendo la tasa más alta de la provincia.

Tasa de desnutrición

50% DE LAS MUJERES Y NIÑOS sufren de desnutrición en el distrito, siendo la tasa más alta de la provincia.

ANALISIS TERRITORIAL

Cabanillas

APU KENAKUTURI



Viviendas vulnerables, por el deslizamiento de rocas.

CARRETERA INTEROCEANICA

PLAZA DE ARMAS

VIVIENDA PATRIMONIAL



Viviendas con valor patrimonial abandonadas y deterioradas

VÍA FERREA



Eje desarticulador y olvidado, pero con una gran alameda de eucaliptos.

RÍO CABANILLAS



Contaminación del río y es una zona vulnerable por inundaciones.

ÁREA DE INTERVENCIÓN

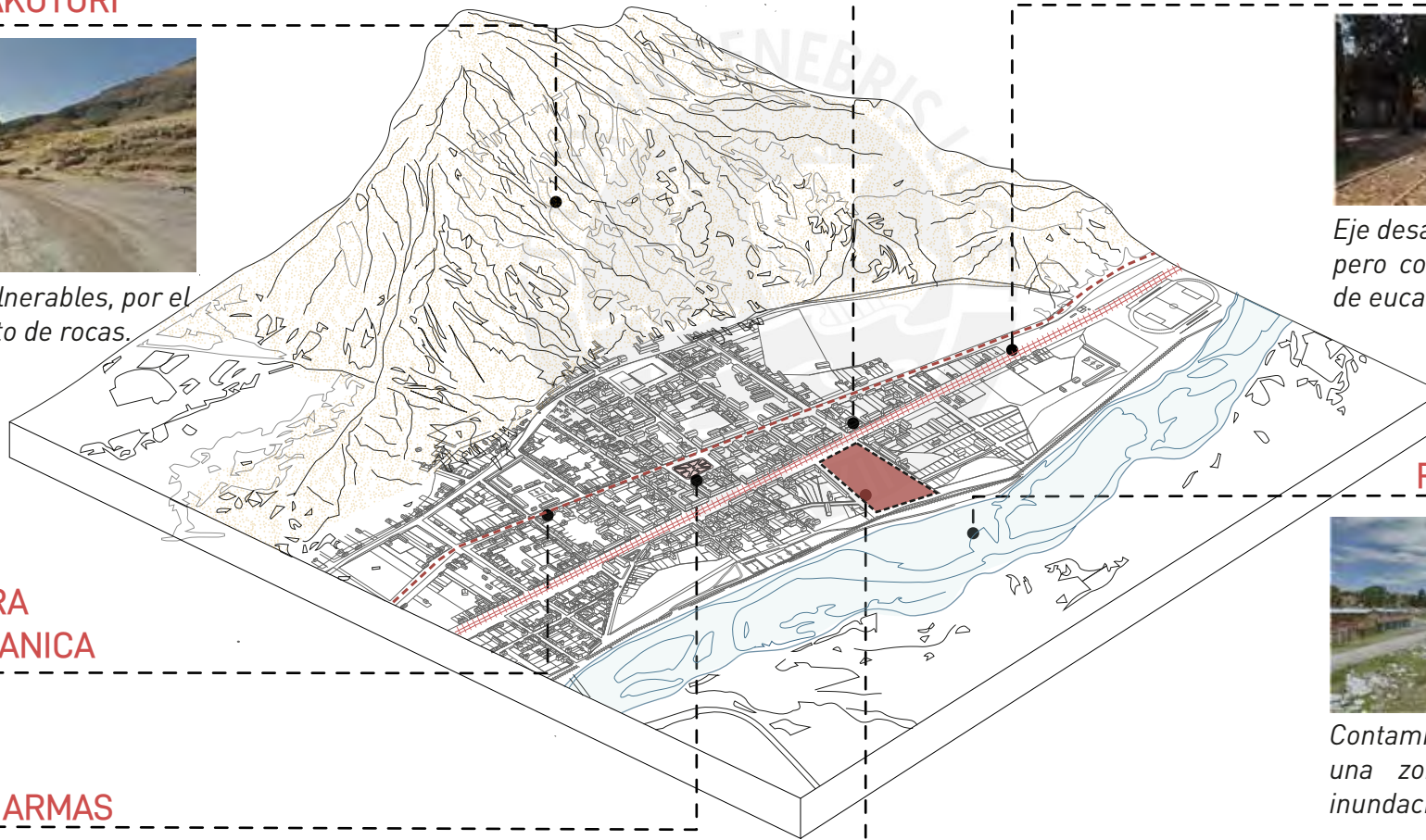

ESTRATEGIA URBANA

CONECTAR

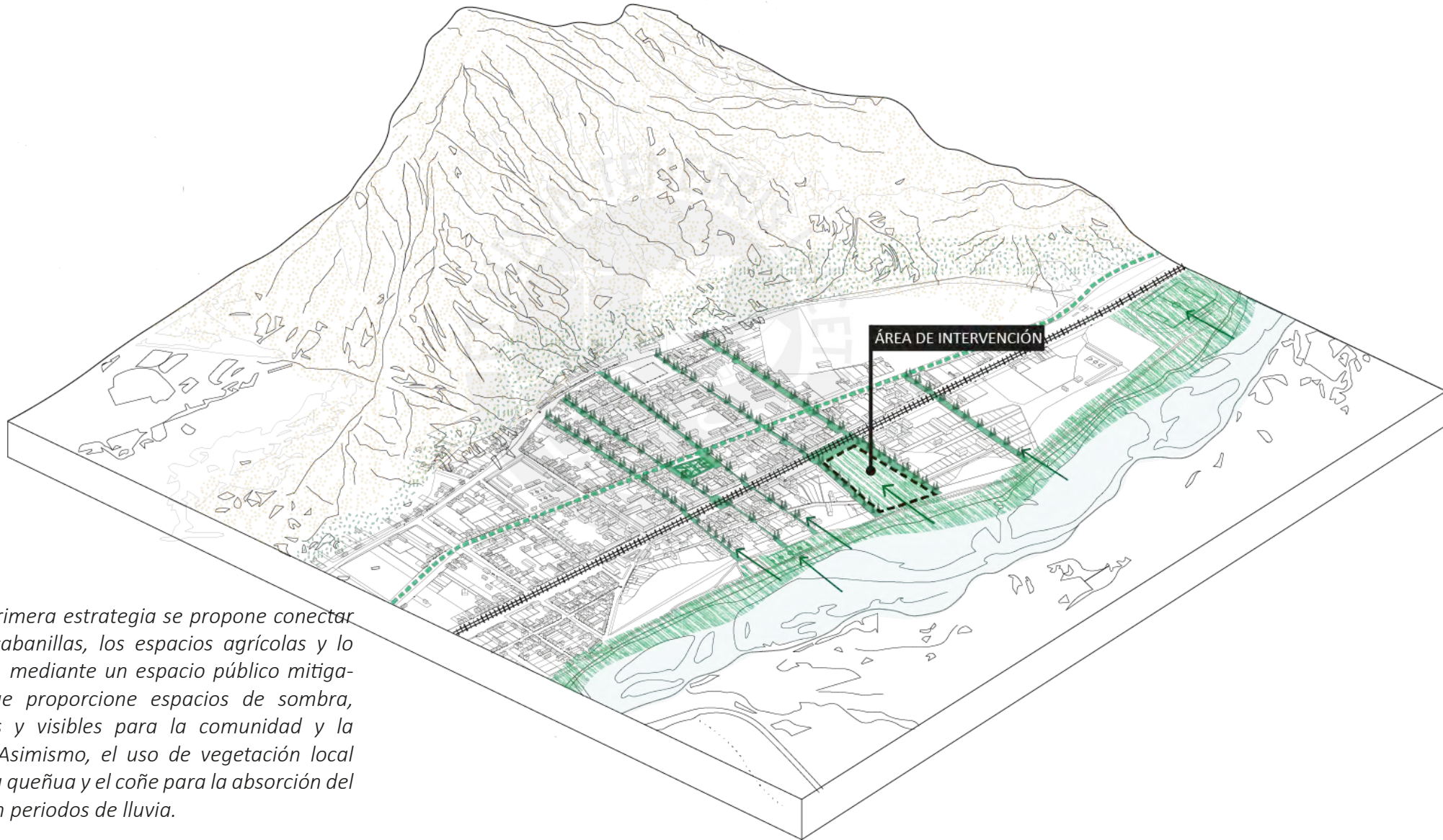

En la primera estrategia se propone conectar el río cabanillas, los espacios agrícolas y lo urbano, mediante un espacio público mitigador, que proporcione espacios de sombra, seguros y visibles para la comunidad y la mujer. Asimismo, el uso de vegetación local como la queñua y el coñe para la absorción del agua en periodos de lluvia.

ESTRATEGIA URBANA

REVALORAR

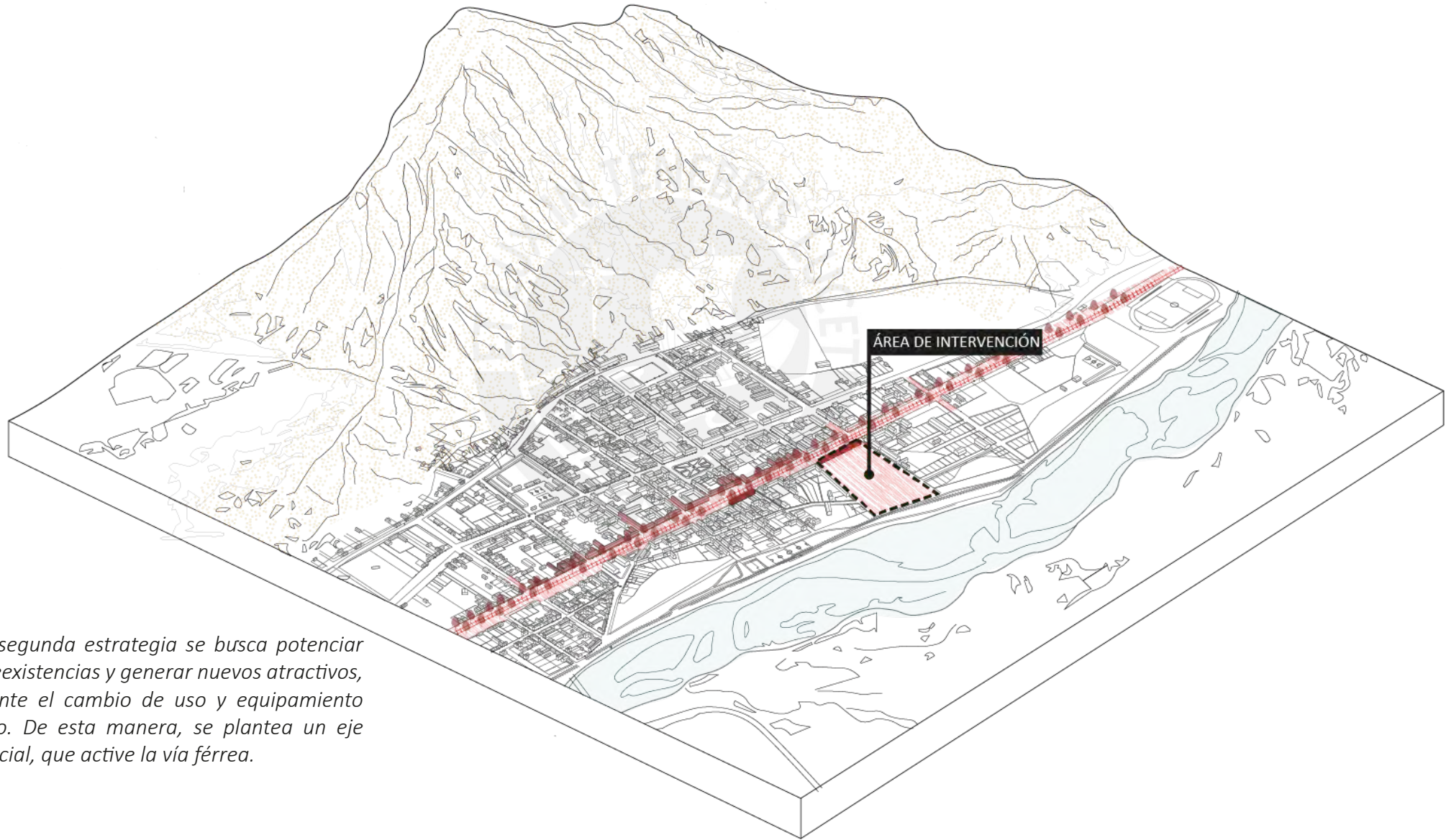

En la segunda estrategia se busca potenciar las preexistencias y generar nuevos atractivos, mediante el cambio de uso y equipamiento urbano. De esta manera, se plantea un eje comercial, que active la vía férrea.

Se realizó un test de inseguridad en la zona al conversar con las mujeres, donde comentaban sus problemas y necesidades. Sin embargo, también hacían mención de todas las oportunidades que le ofrecía vivir en una zona tan fértil y diversa como lo es el altiplano. Asimismo, comentaron que la zona más insegura para ella es entre la vía férrea y el río de Cabanillas, ya que hay poca iluminación y equipamiento en las áreas próximas al río y viviendas abandonadas próximas a la vía férrea.

Ante esta problemática, el proyecto busca una oportunidad de disminuir esta sensación de inseguridad y que la mujer altoandina logre apropiarse de una manera correcta, segura y libre por el territorio.

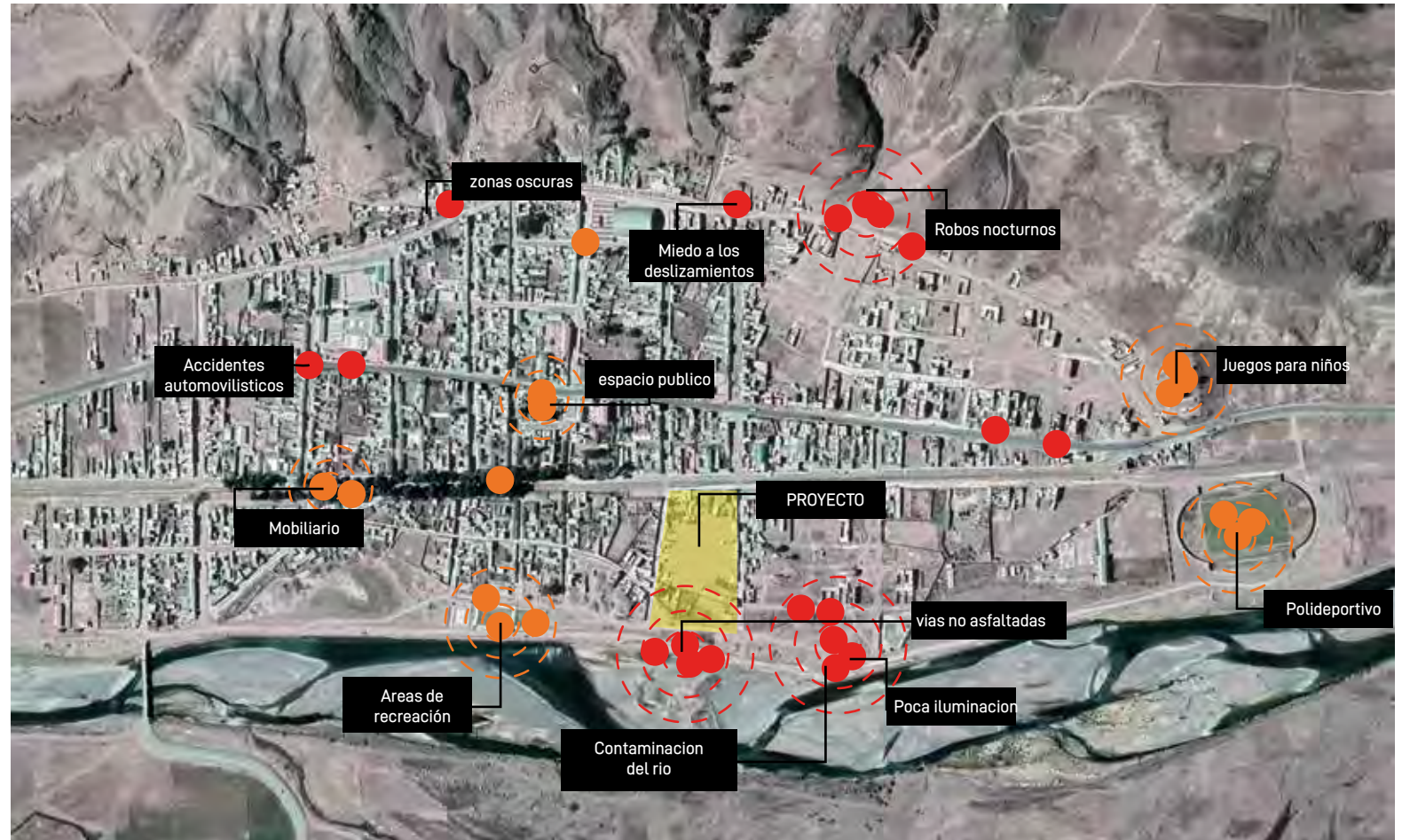

- Lugares agradables
- Lugares peligrosos

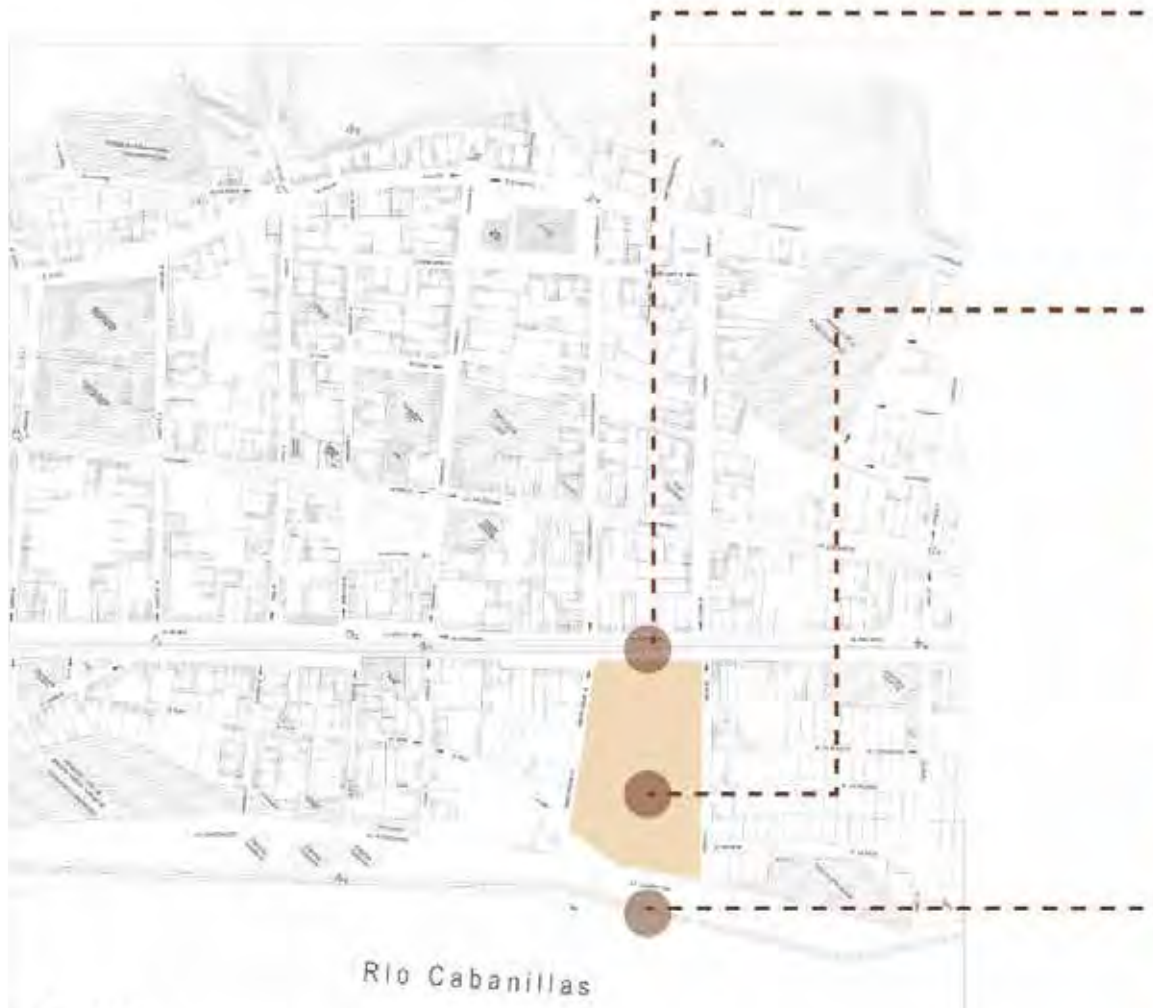

El área de intervención se encuentra en medio del río cabanillas y la vía férrea. Emplazándose así entre dos frente urbanos: Lo rural y lo urbano.

Vía férrea



Área: 1000 Metros²



Defensa ribenera - río cabanillas



ESCALA ARQUITECTÓNICA

ESTRATEGIAS DE DISEÑO

Como principal estrategia de diseño, se plantea un recorrido de patios, simbolizando el proceso de transición que debe tener toda mujer para llegar a su sanación y autonomía, como lo menciona el CEM, ya que una mujer debe pasar a estar sola, a estar con otras mujeres que han pasado por algo similar, y luego estar con todas las mujeres, por último, tener una vida con la comunidad.

Por ello, se simboliza este proceso de transición, mediante cuatro patios, caracterizados y acompañados de un paquete funcional que responde a las necesidades de la mujer altoandina y su forma de habitar. Ya como se menciona en un inicio, es el patio el corazón de su casa y de sus principales actividades.

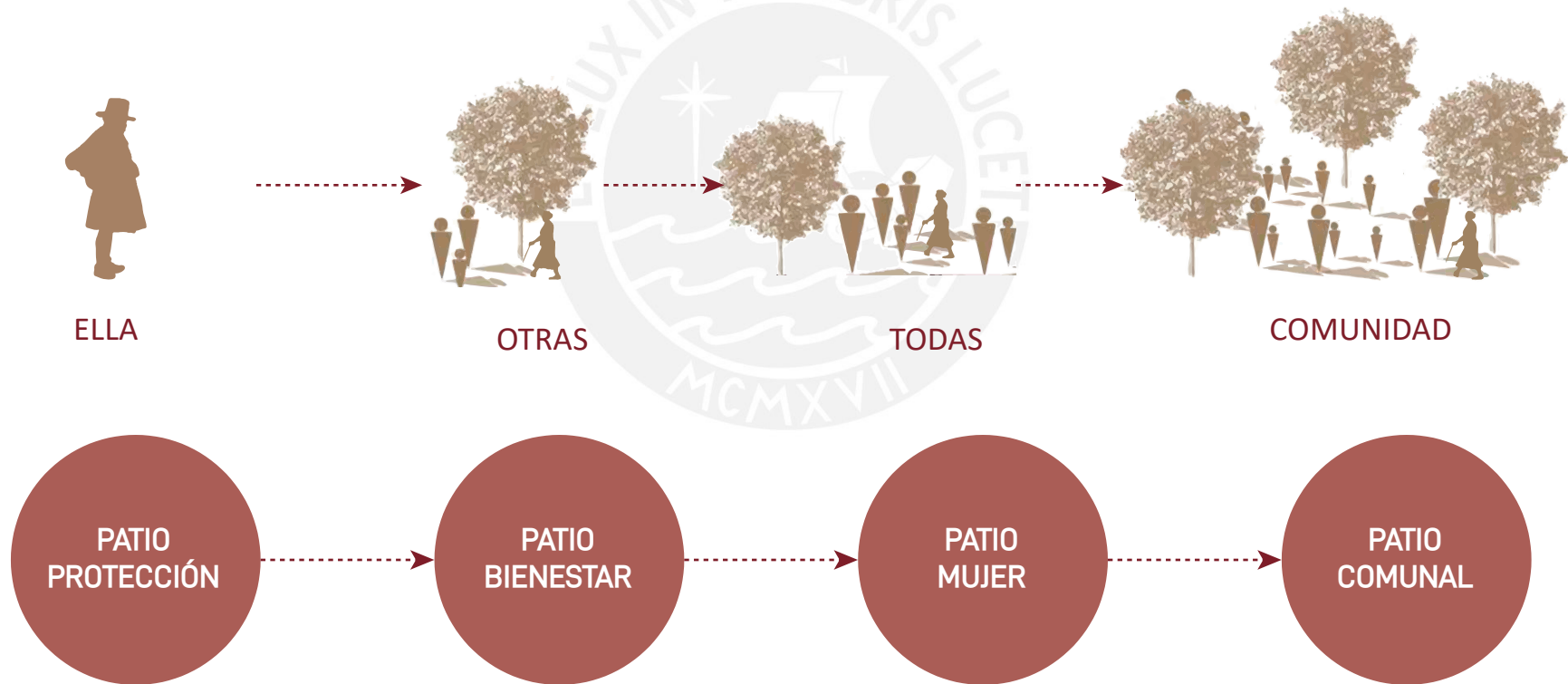

ESCALA ARQUITECTÓNICA

El recorrido mencionado se plantea a través de 4 patios, caracterizado y acompañado de un paquete funcional que responde a las necesidades de la mujer altoandina. Con ello garantizando los 6 puntos planteados por el estado.

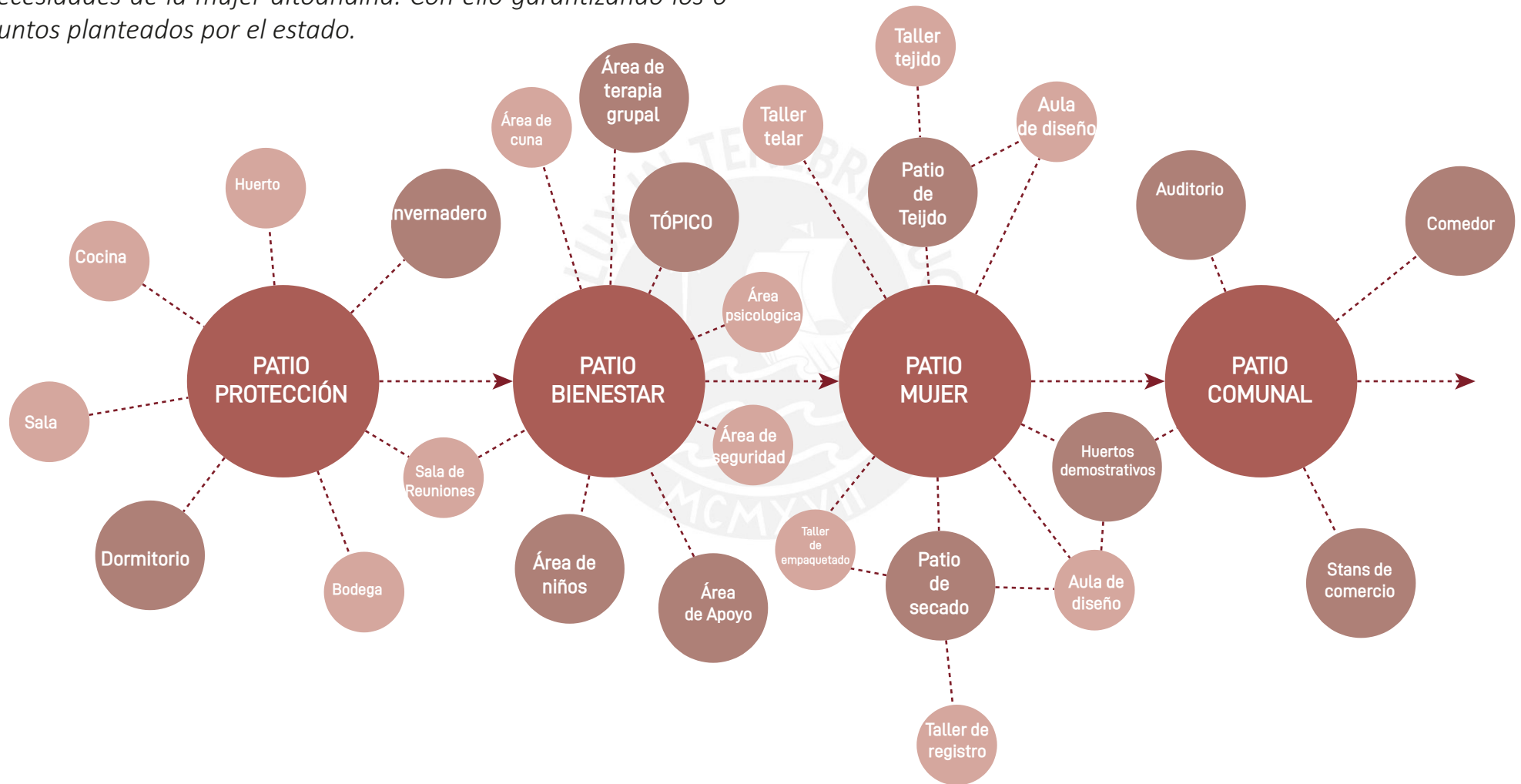

REFUGIO - SALUD INTEGRAL – VIDA SIN VIOLENCIA – APRENDIZAJE – ECONOMÍA – PARTICIPACIÓN –

RECORRIDO DE PATIOS

PATIO COMUNAL

El recorrido parte, por el patio comunal, el cual responde al primer punto propuesto, la economía, para ir en busca de su autonomía.

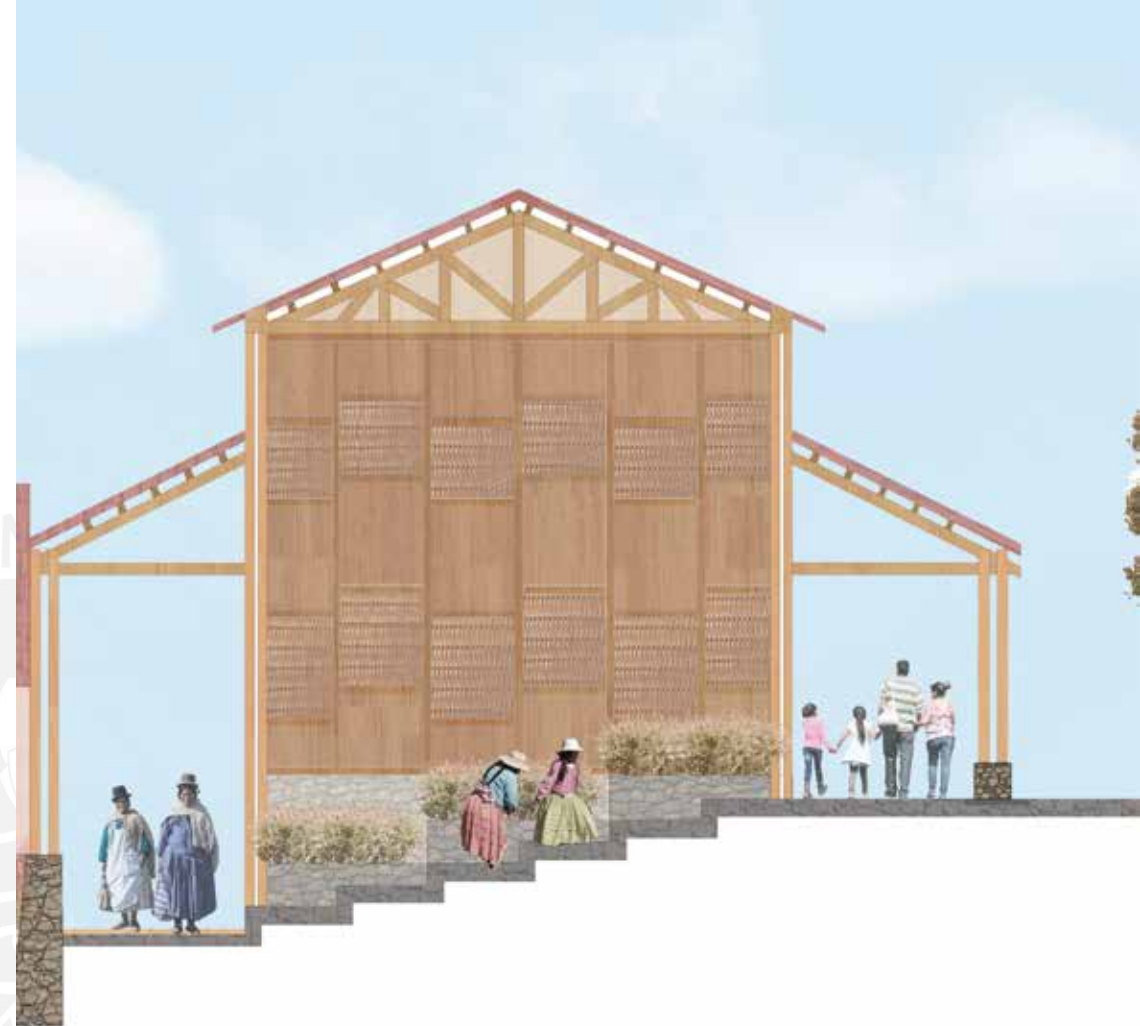
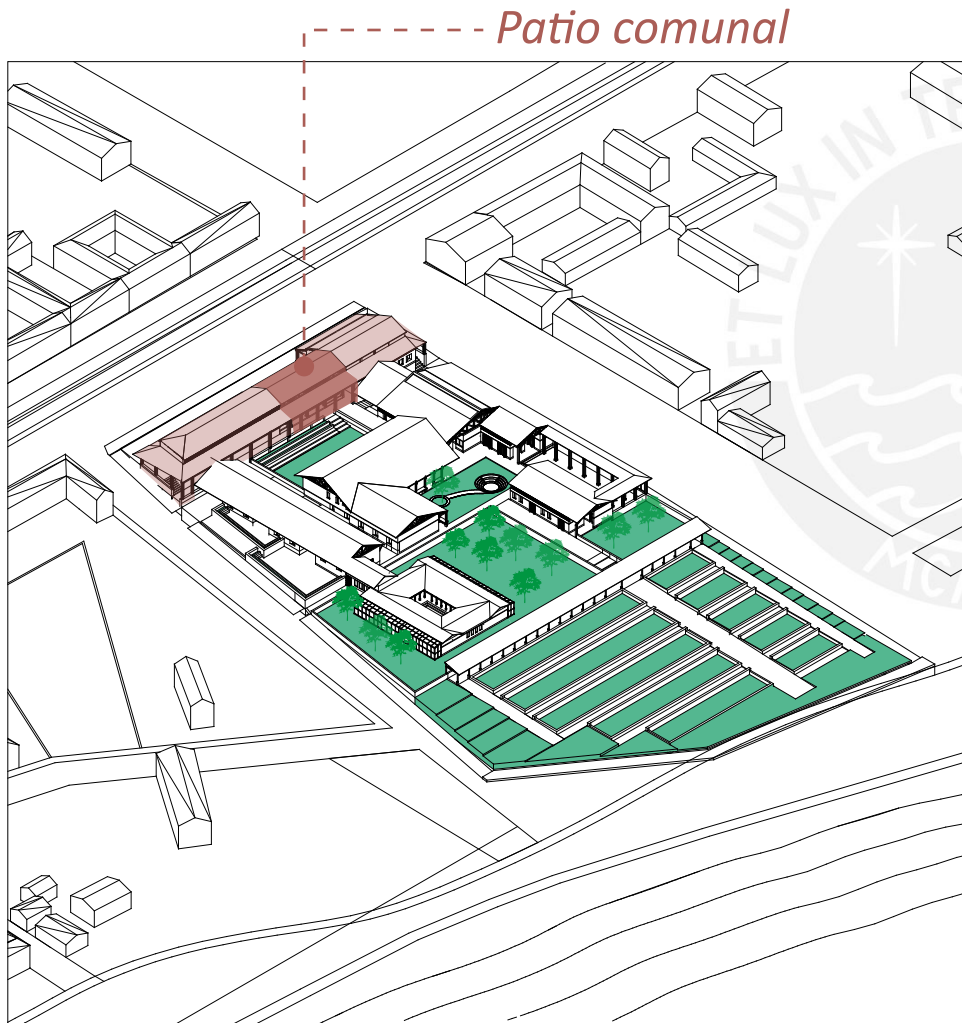

PATIO COMUNAL

Se plantean espacios de venta, exhibición de productos textiles y agrícolas. Así como auditorios, cafeterías, sum para la comunidad. Además, en este espacio más público se expande el programa como cafeterías, exposiciones temporales y mobiliario de estancia.

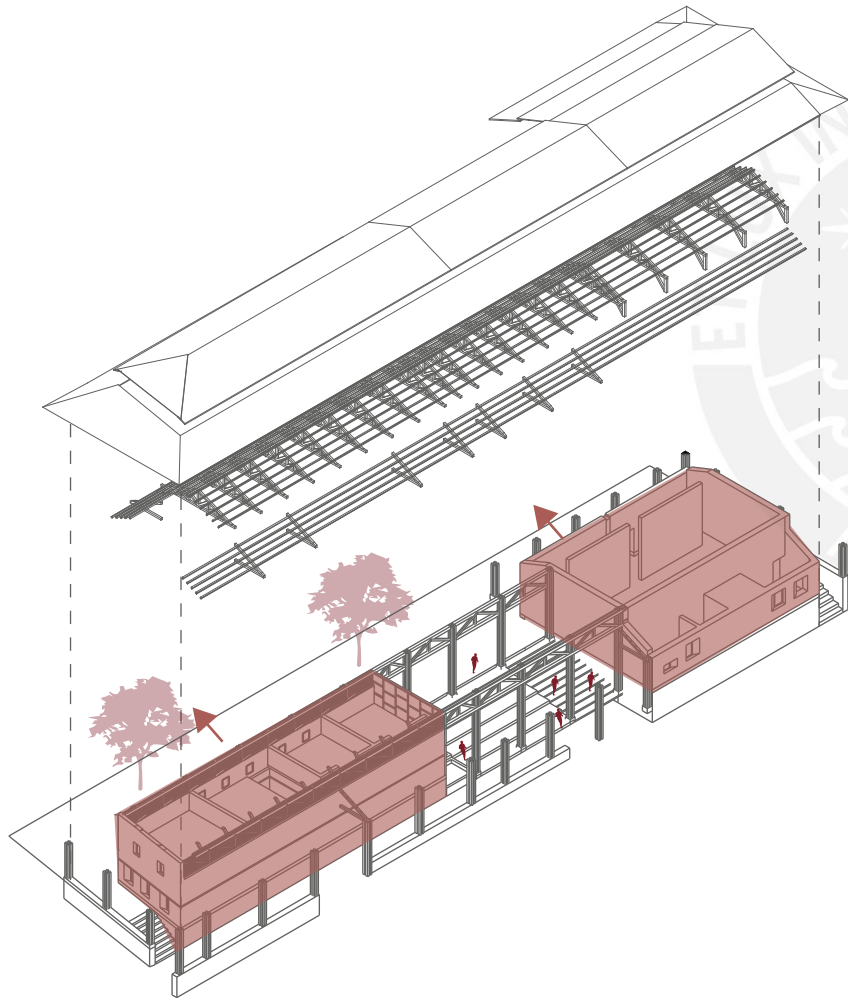

PATIO COMUNAL



PATIO COMUNAL



RECORRIDO DE PATIOS

PATIO MUJER

Siguiendo por un patio semipúblico, denominado patio de la mujer, el cual responde a sus principales dinámicas, la textilera y la agricultura.

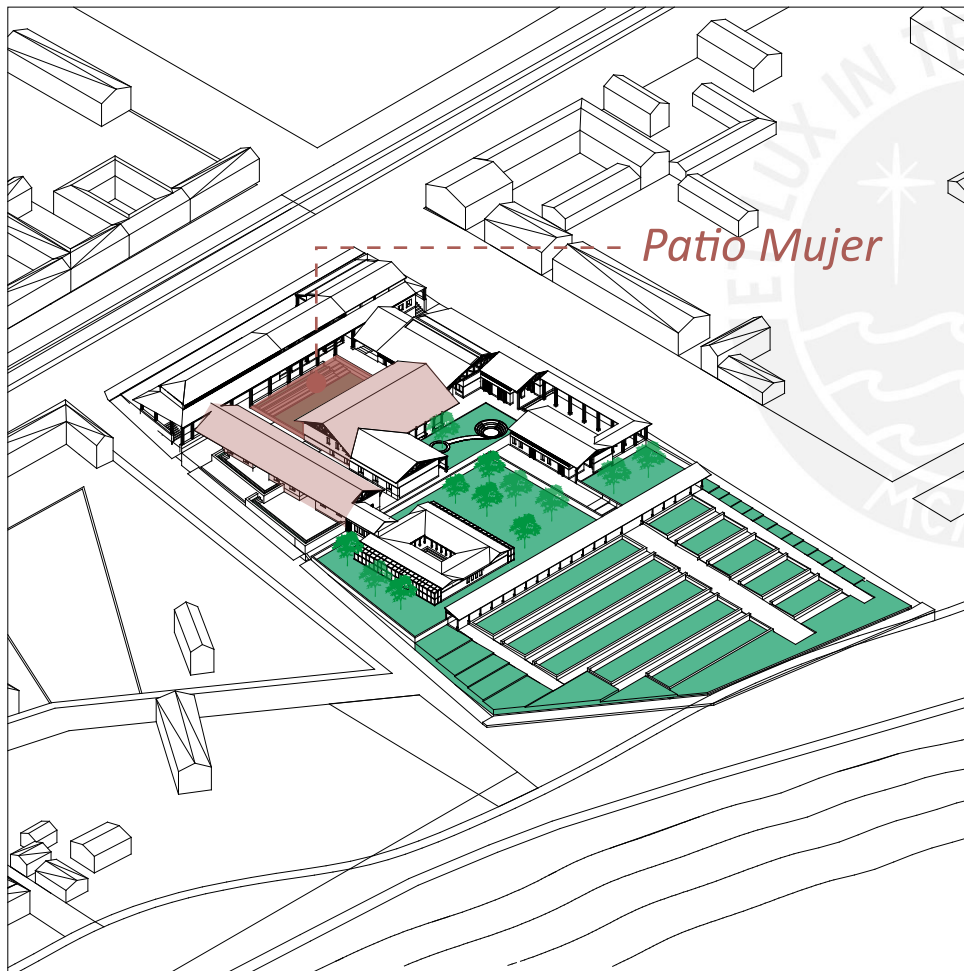

PATIO MUJER

Para ello se propone áreas abiertas y techadas para su producción, con ello generar ingresos durante todo el año.

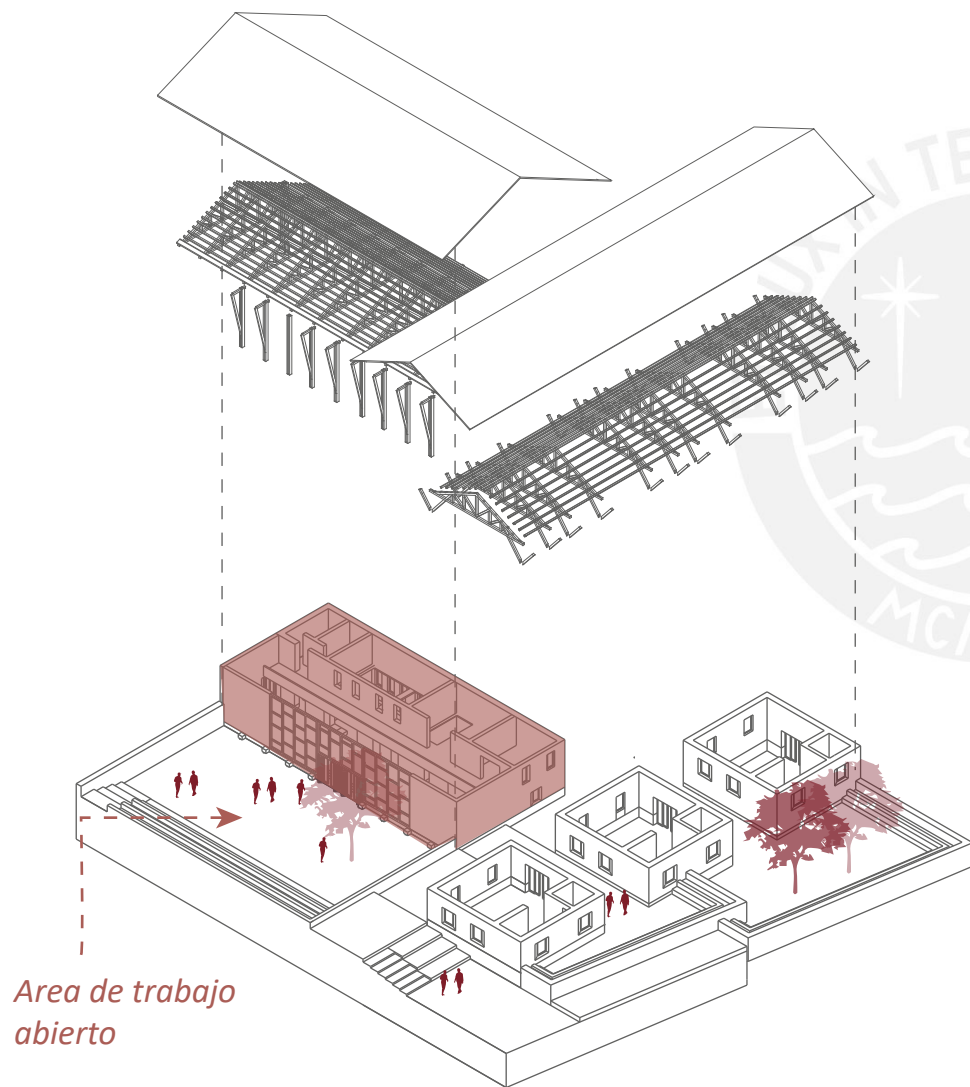

PATIO MUJER

Se complementan con módulos de talleres, aulas de diseño, aula de máquinas para una producción más industrial.

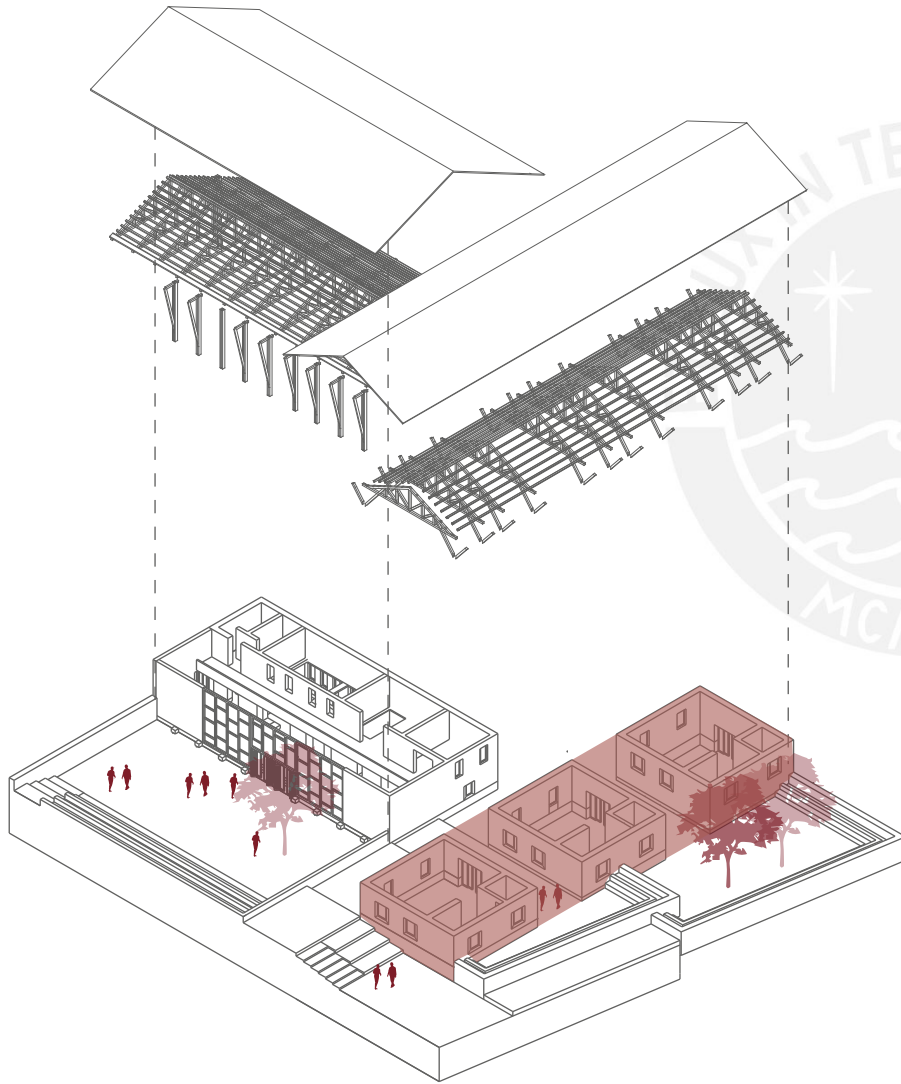

PATIO MUJER



PATIO MUJER



RECORRIDO DE PATIOS

PATIO BIENESTAR

Continuando por un recorrido el cual se va privatizando hasta llegar al patio de bienestar, debido a que posee un área de control en su ingreso y existe una diferencia de nivel, proporcionando un lugar seguro y protegido para la mujer y el niño

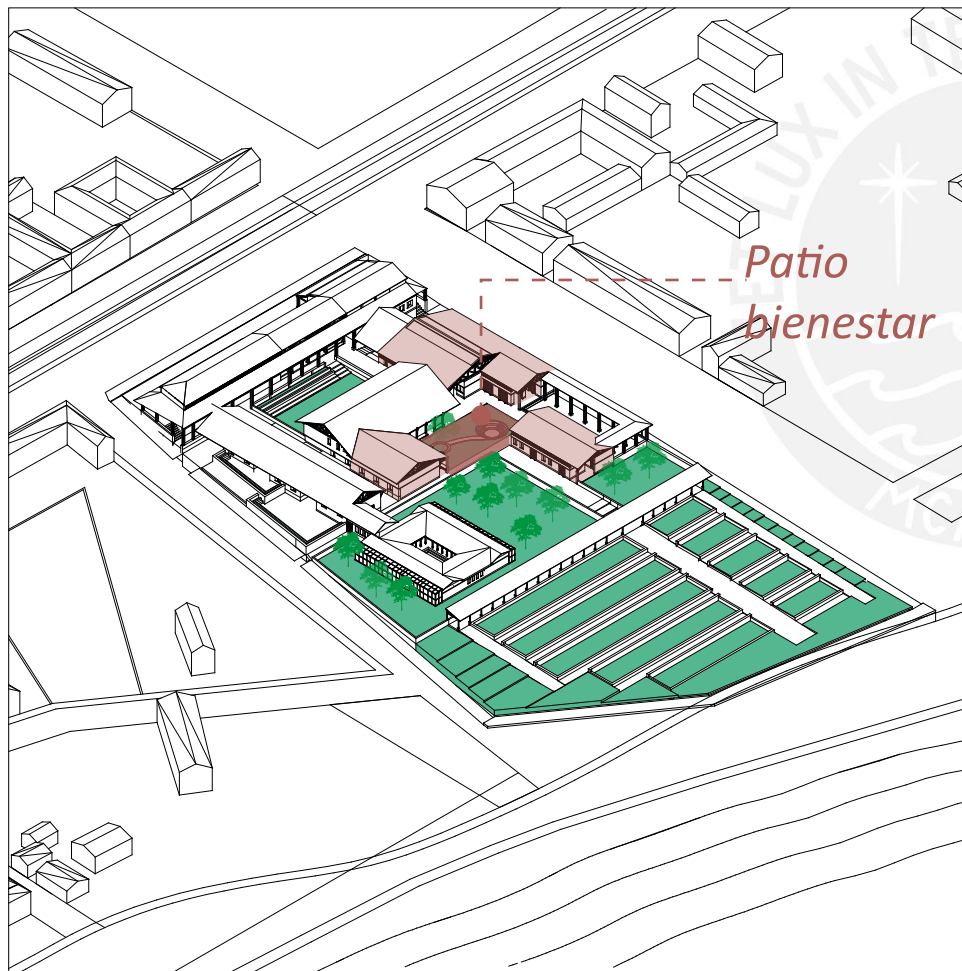

PATIO BIENESTAR

El espacio responde a tres aspectos importantes: El primero proporcionarle una salud integral, para ir en busca de su bienestar, con espacios para el cuidado del niño y tópicos.

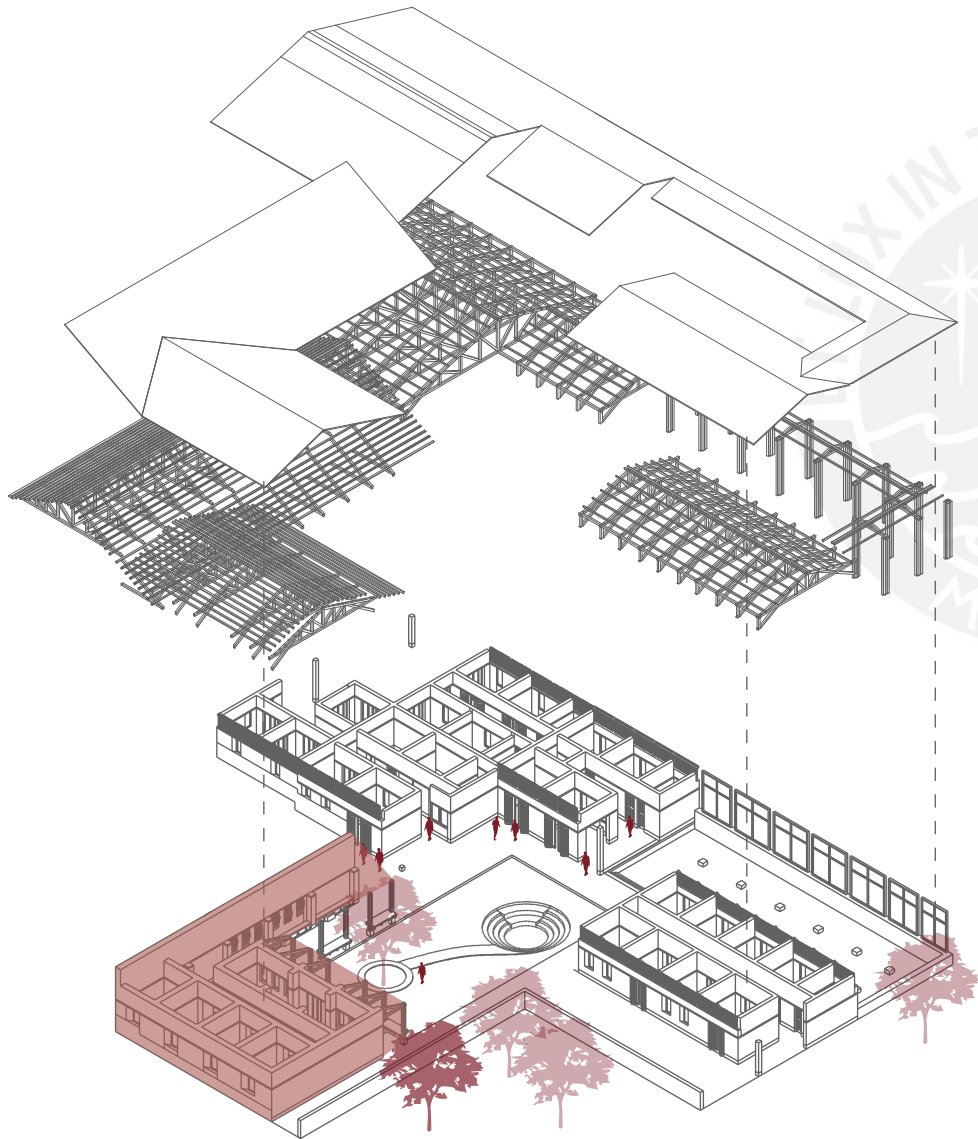

PATIO BIENESTAR

En segundo lugar, proveerle una vida sin violencia, para ir en busca de su protección con áreas de apoyo psicológico y legal. Donde se puedan realizar terapias individuales o grupales.

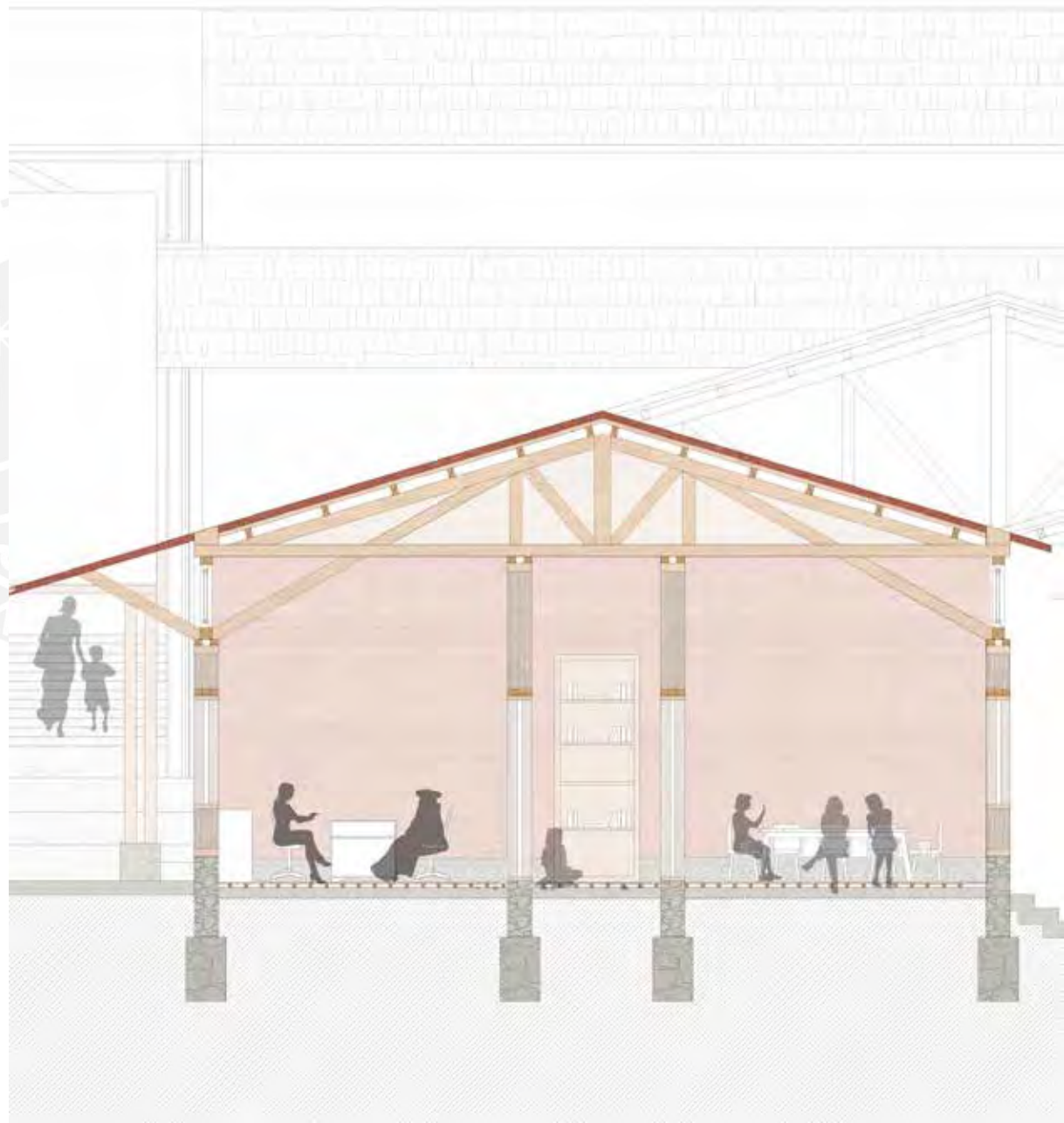
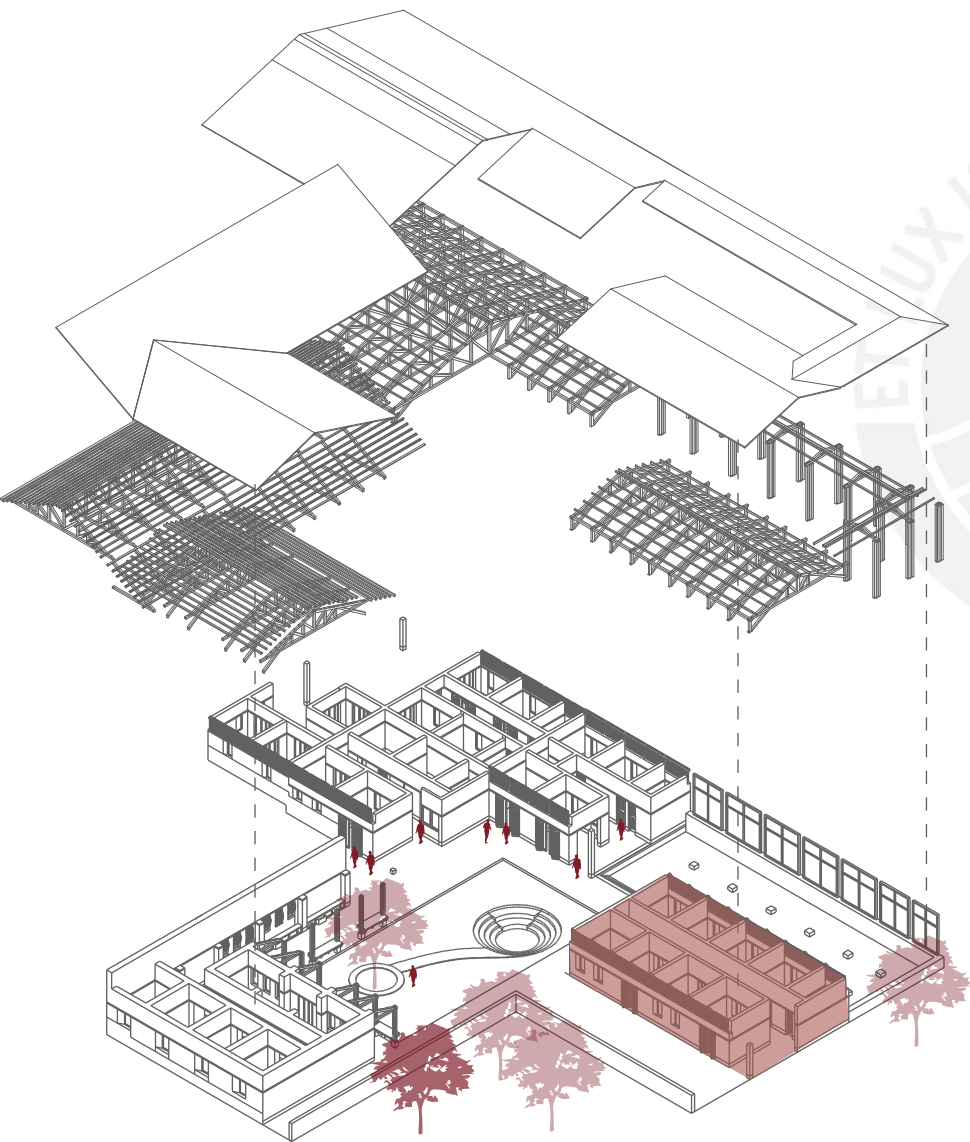

PATIO BIENESTAR

Por último, el aprendizaje, para ir en busca de su desarrollo, potenciando los tres tipos de aprendizaje, por ello se plantean aulas, talleres y la realización de capacitaciones, con la finalidad de disminuir las tasas de analfabetismo en la mujer.

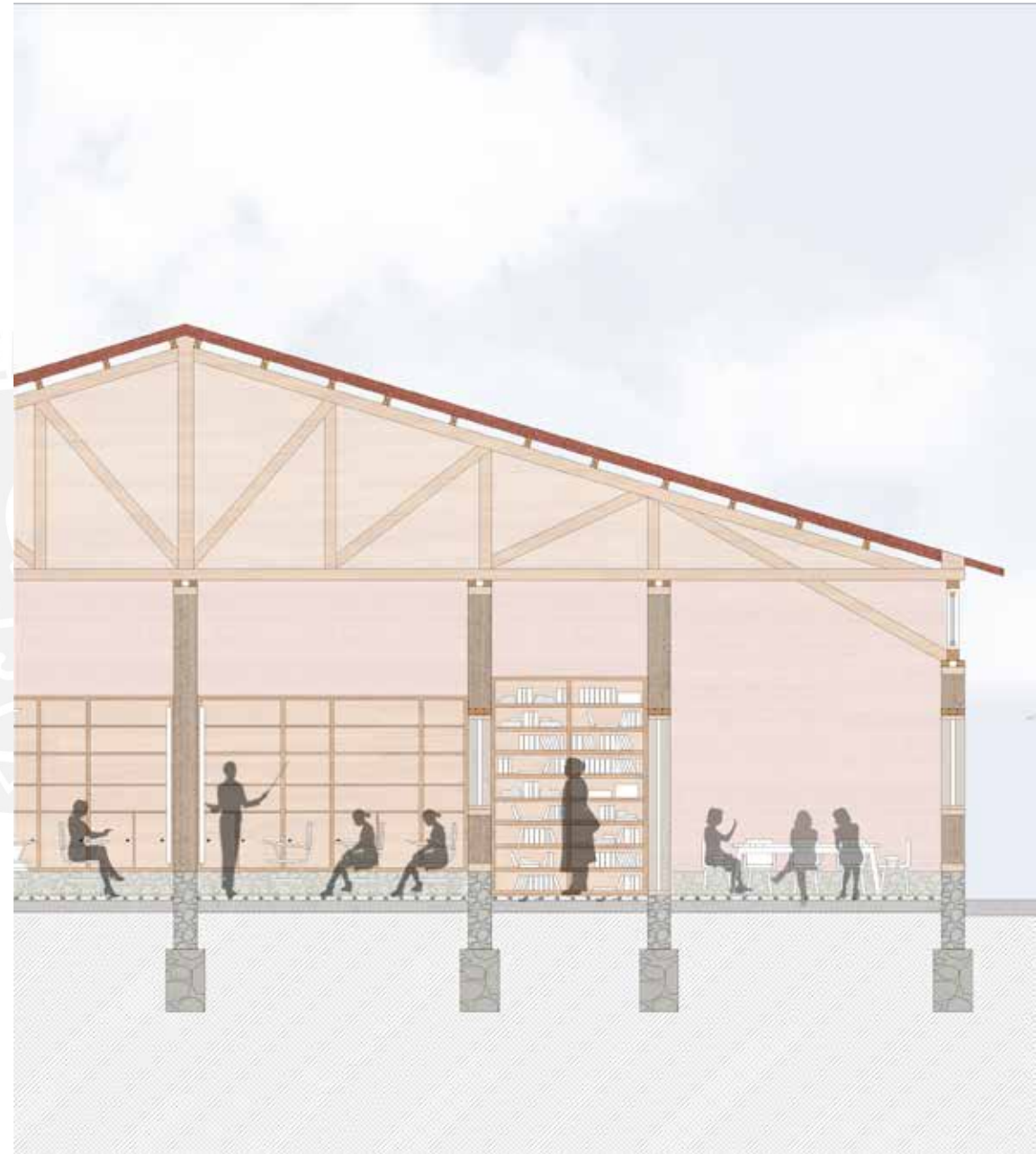
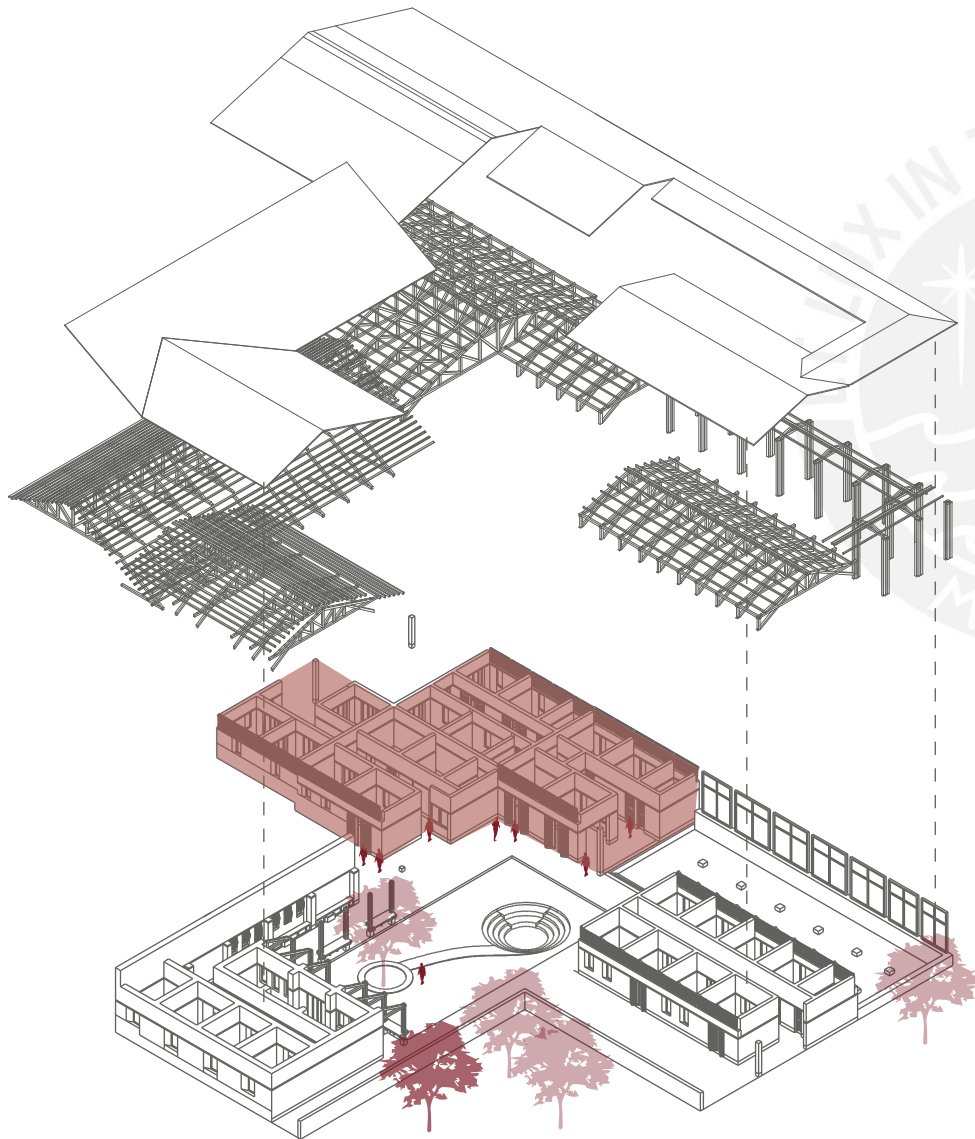

PATIO BIENESTAR



PATIO BIENESTAR



PATIO BIENESTAR



RECORRIDO DE PATIOS

PATIO PROTECCIÓN

Busca proveer un refugio seguro, aislado y conectado visualmente con la naturaleza, es por ello que este último espacio, cuenta con un ingreso lateral directo y se encuentra bordado por vegetación.

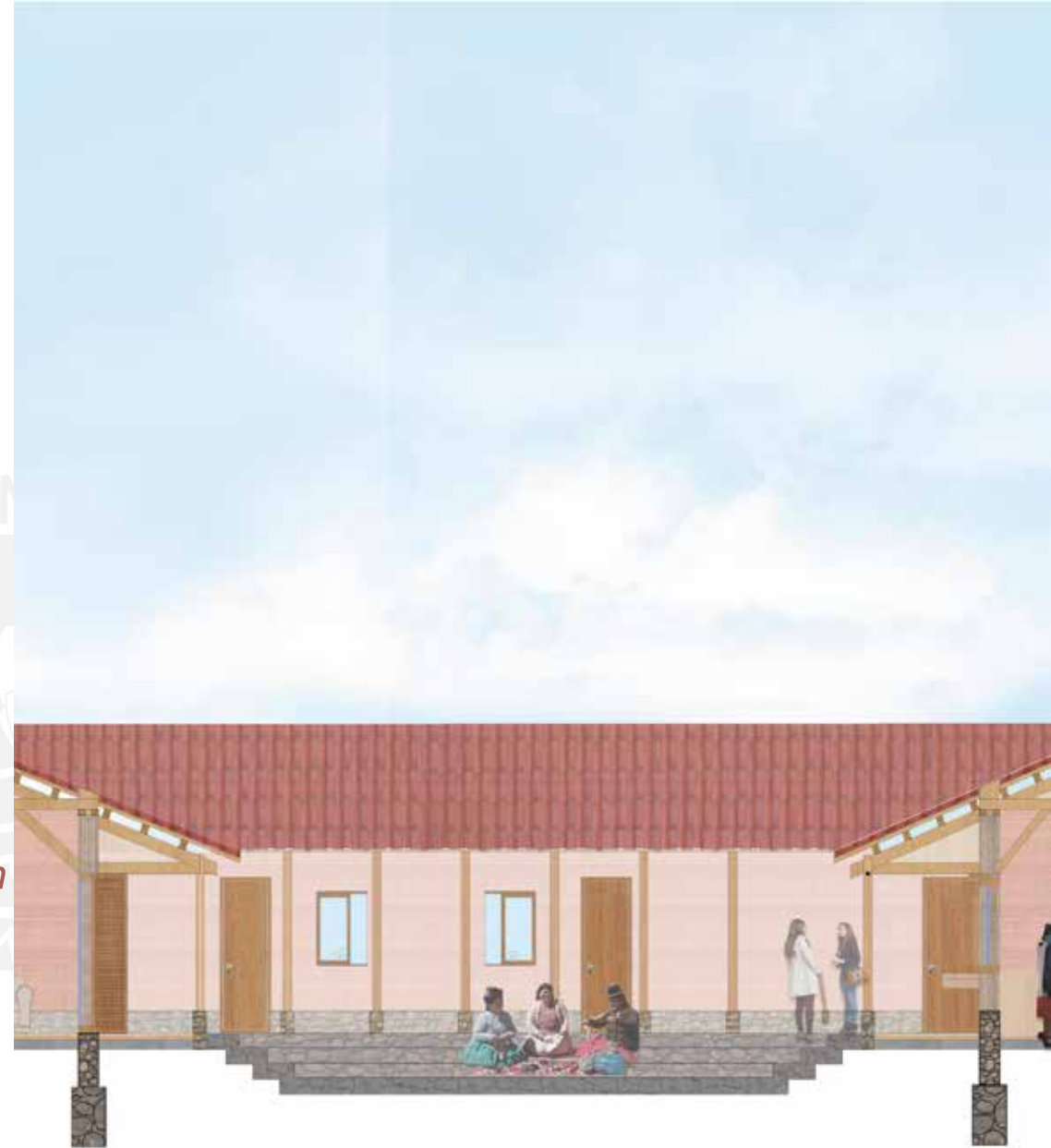

PATIO PROTECCIÓN

Los volúmenes de dormitorios orientados de este a oeste se hace uso del adobe, por su masa térmica y para permitir espacio más privados y cerrados

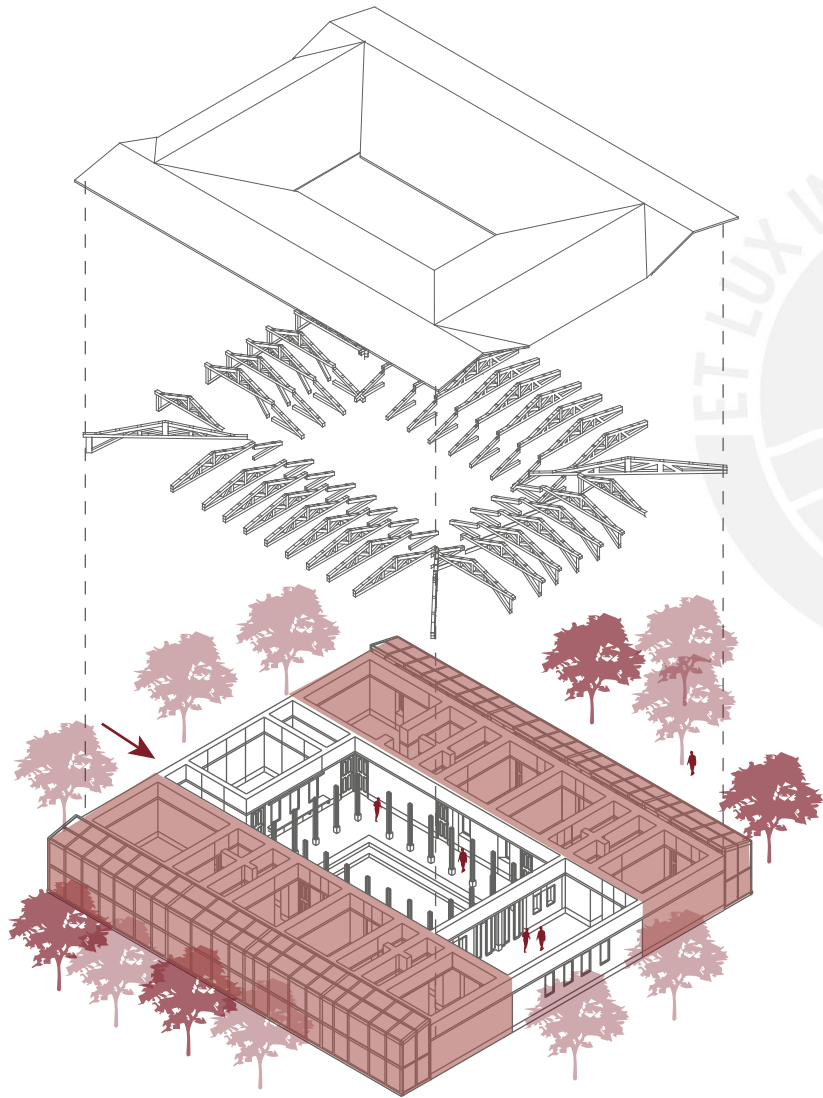

PATIO PROTECCIÓN

Para los volúmenes orientados del norte al sur se busca mayor abertura, debido a que responde a espacios comunes como la sala, comedor y cocina.

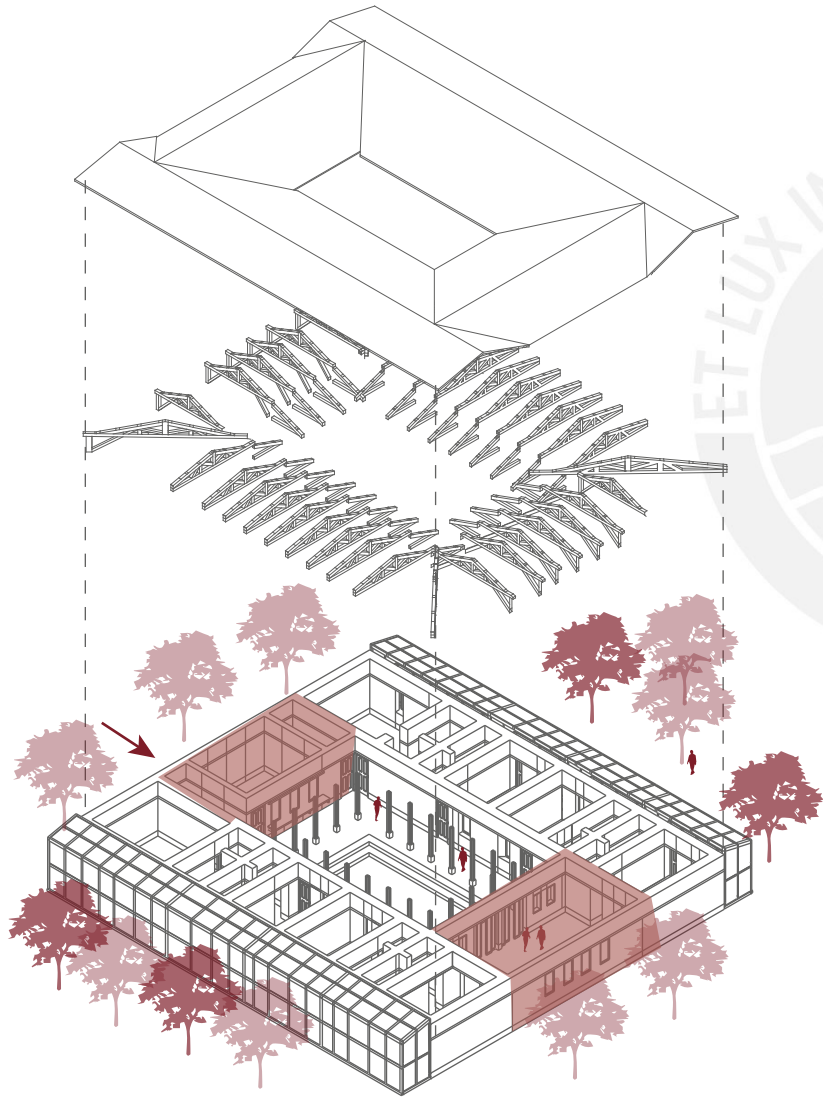

PATIO PROTECCIÓN



PATIO PROTECCIÓN



PATIO PROTECCIÓN



RECORRIDO DE PATIOS

MIRADOR

Finalmente, el recorrido culmina con espacios de cultivo demostrativos para la mujer y la comunidad.

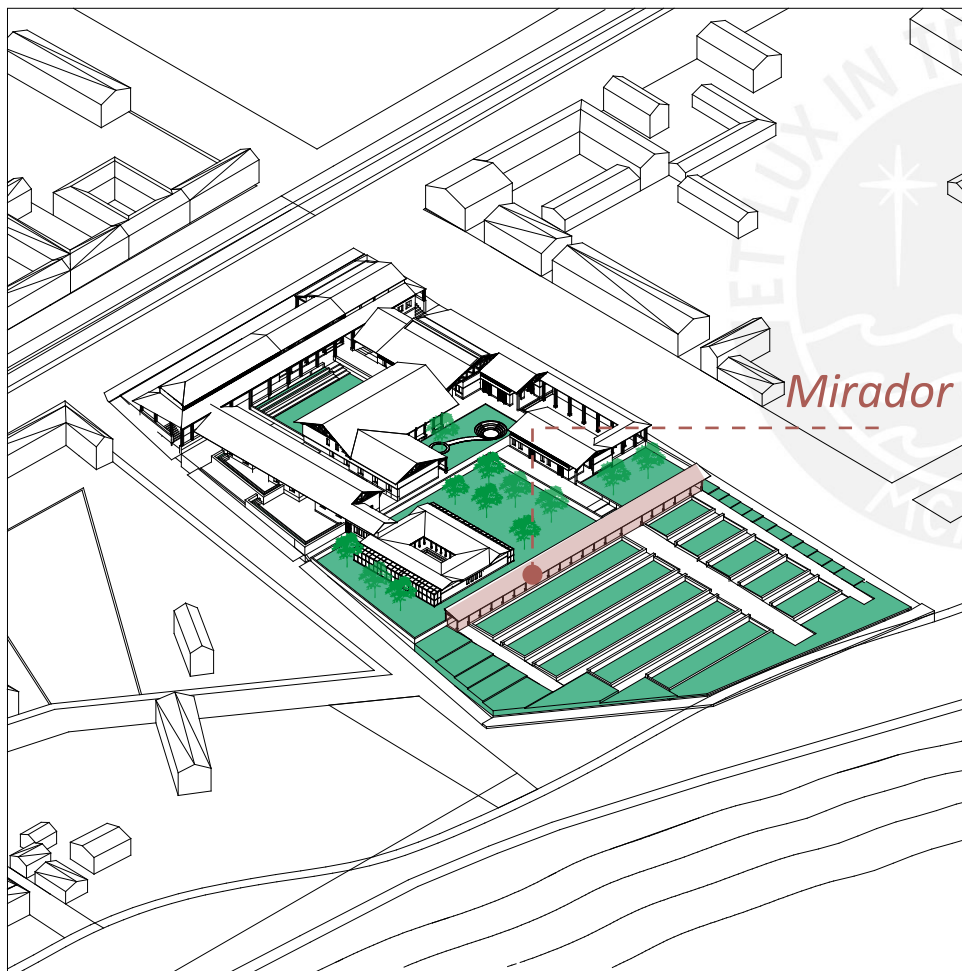

MIRADOR

Asimismo, el area agricola cuenta con un mirador y un camino principal que recorre todo el cultivo y dos recorridos secundarios.- Buscando asi disgregarse hasta llegar a la parte rural.

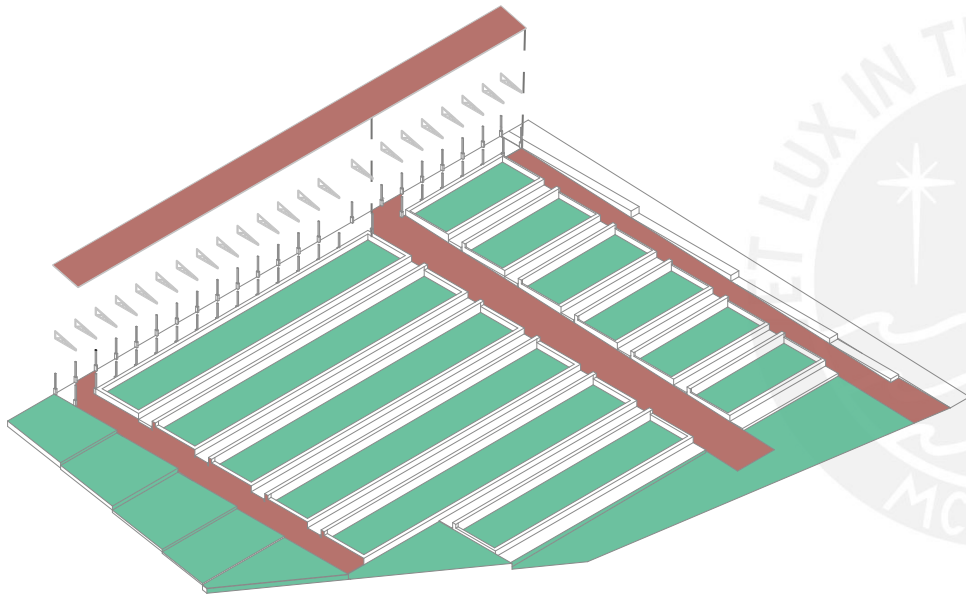

MIRADOR



MIRADOR



ESTRATEGIAS DE DISEÑO

Adaptabilidad

El recorrido se plantea mediante plataforma, asegurando así adaptabilidad en el territorio.

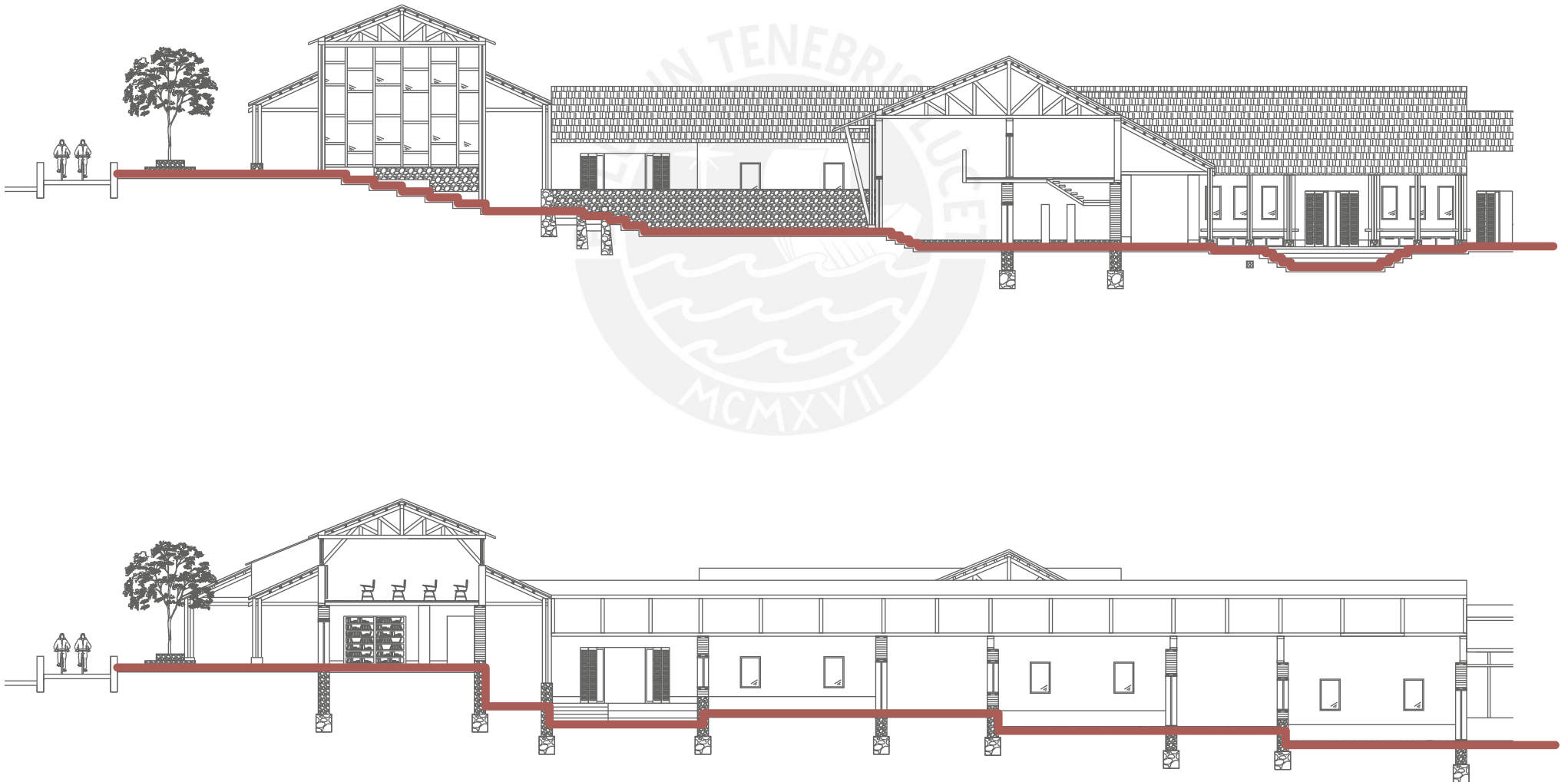

ESTRATEGIAS DE DISEÑO

Dos frentes

Se propone la estrategia dos tipologías, dos frentes, el cual busca responde al centro poblado, que lo contenga. Buscando su adaptabilidad asi a lo largo de la red,

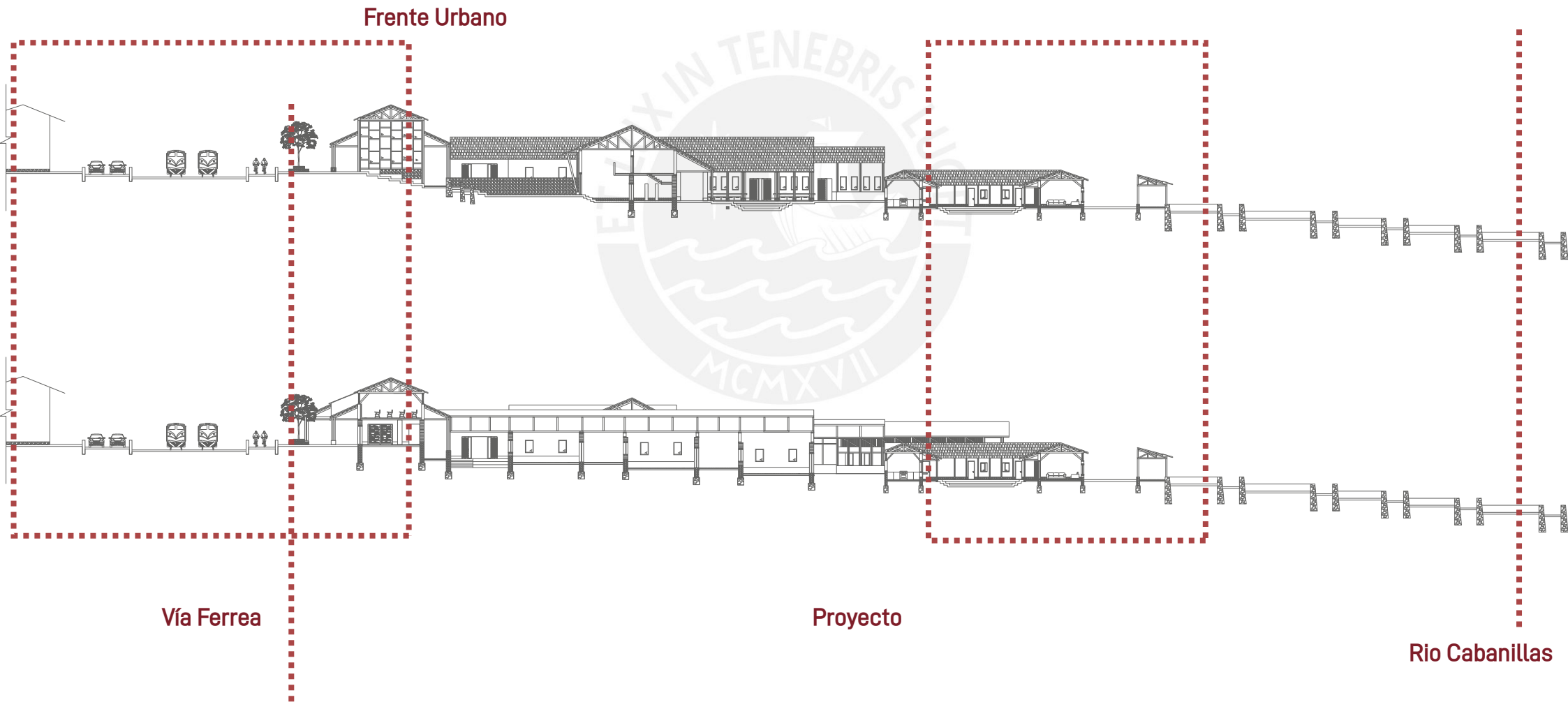

Frente urbano

En el frente urbano, se plantea un edificio comunitario el cual sigue la escala de los edificios que lo rodean y se retira del plomo de la calle, para proporcionarle un espacio publico a la comunidad, de esta manera buscando insertarse de la mejor manera.

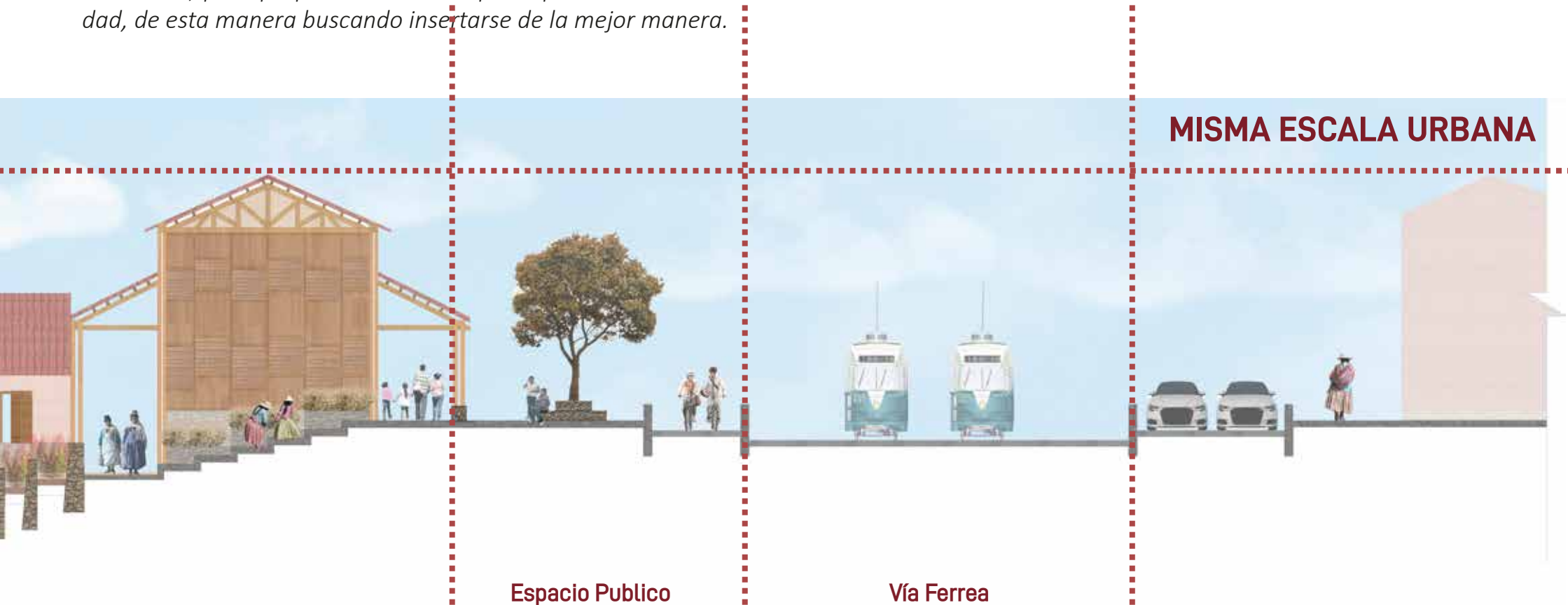

Frente rural

Para el frente rural, se propone un modulo de menor escala y campos de cultivos aterrazados, para que no se sienta la presencia del edificio en el paisaje

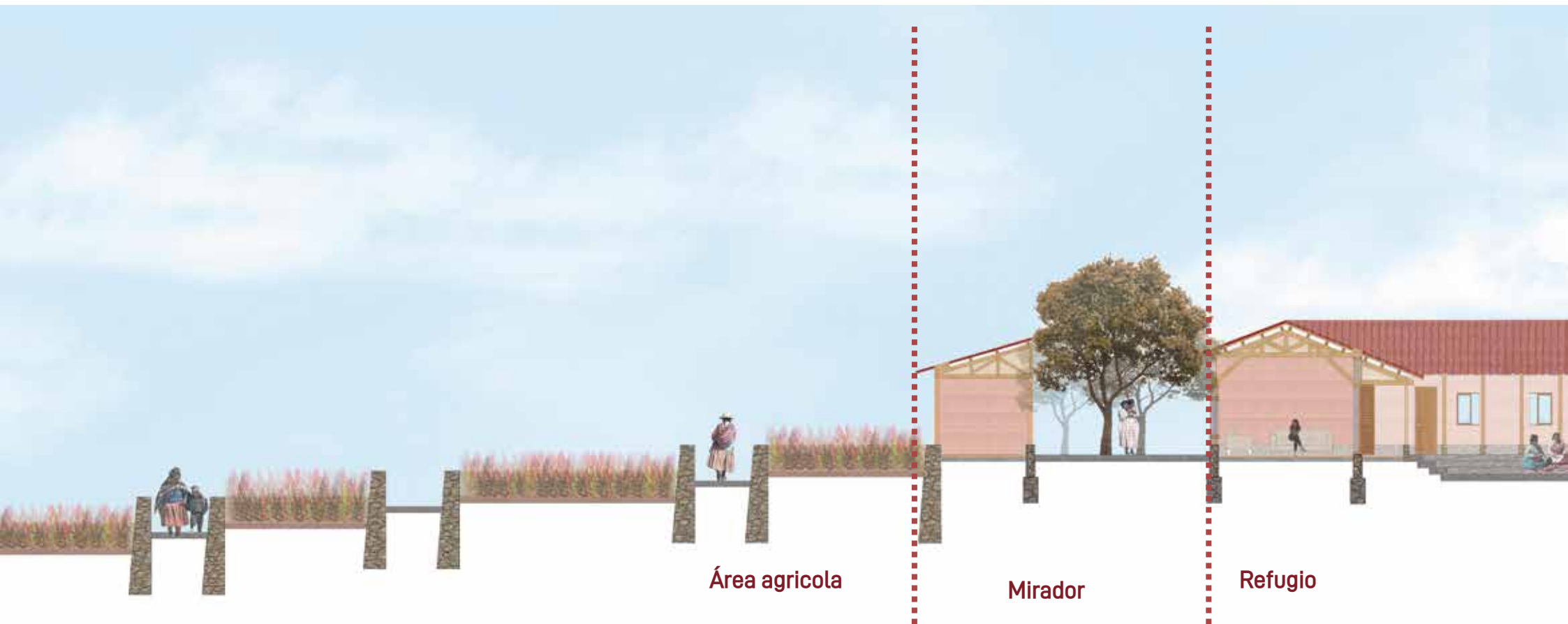

Cultura material

Por otro lado, es importante recalcar la cultura material, algo que es propio de la comunidad y debe ser potenciado. Por ello, el proyecto busca conservar, revalorar y divulgar los conocimientos tradicionales de la tierra, mediante la composición de 3 elementos,

--**El techo**, con la utilización de tijerales de madera, tejas de barro y una cumbrera.

---**El muro de adobe y la doble quincha**, para permitir mayores aberturas, las cuales están conformados por capas para una protección climática y refuerzos.

--Por último, el **sobre cimiento de piedra** para evitar el humedecimiento de los muros. De esta manera, la resolución constructiva entre estos elementos puede ser entendida y utilizada en diferentes configuraciones por la comunidad.

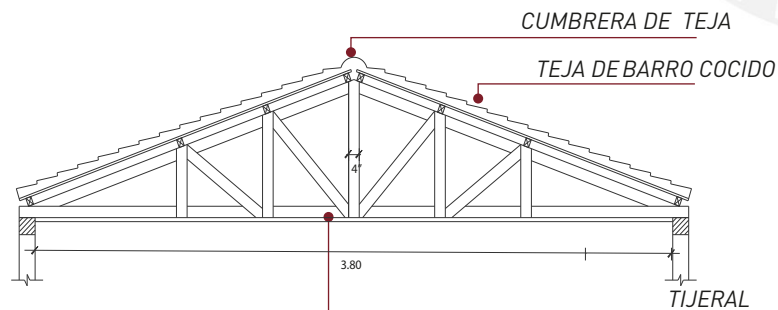

TECHO

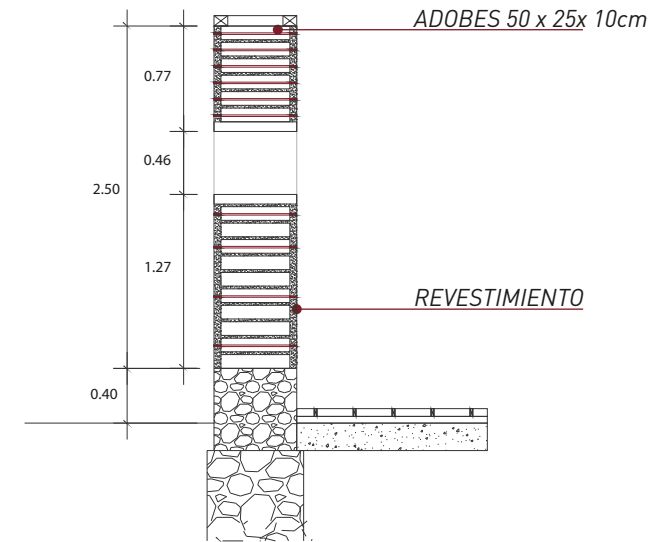

MURO

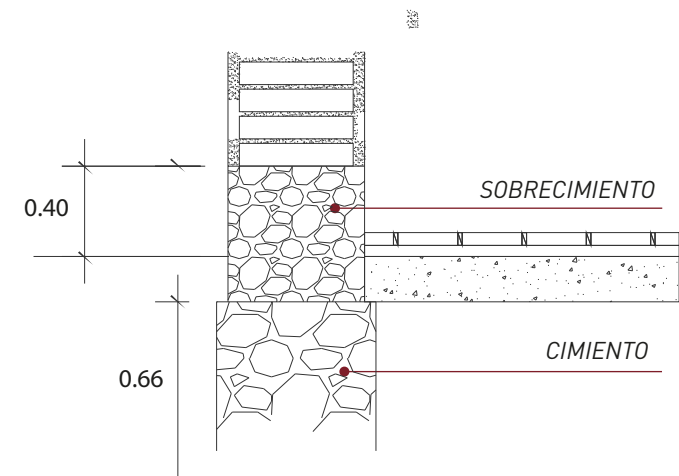

SOBRECIMIENTO

Estrategias bioclimaticas

Asimismo, es importante consolidar un espacio educativo, de estancia y productivo para la mujer con un comportamiento bioclimático eficiente para un clima propenso a heladas, pero también de alta radiación y amplitud térmica. Es por ello que como estrategias generales de emplazamiento se, propone volúmenes alargados orientados de este a oeste, para una mayor captación de calor y la ubicación de volúmenes de servicio y vegetación nativa orientados al este para protegerse de los vientos fríos.

VOLUMENES ALARGADOS, con caras mas largas orientadas de Este-Oeste.

VOLUMENES DE SERVICIO Y VEGETACIÓN NATIVA DENSA, orientadas al este para la protección de vientos fríos.

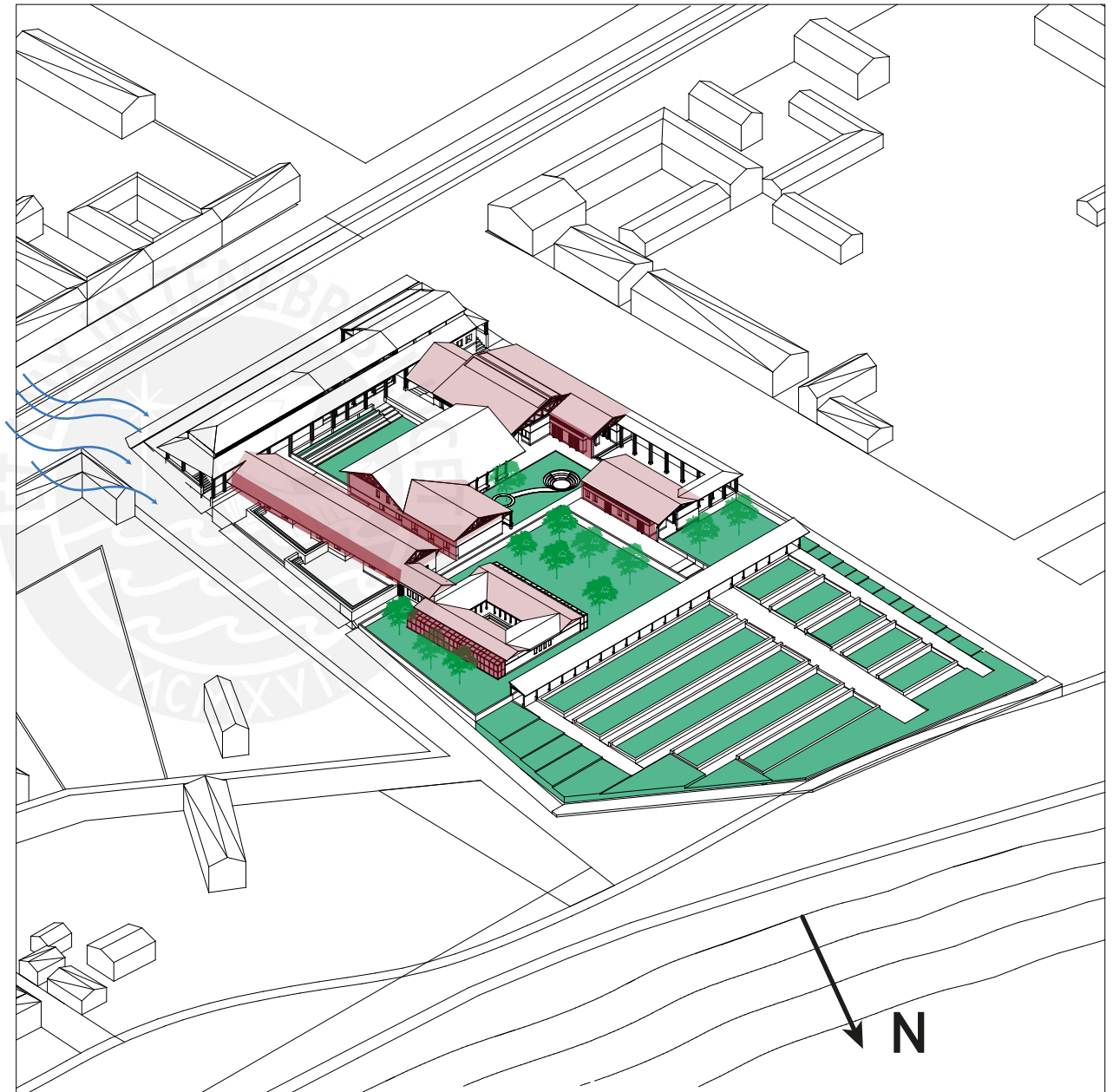

WASI- WARMI

Con ello, se espera que WASI-WARMI brinde un refugio, un lugar sanador y autónomo a la mujer altoandina vinculandola al territorio, conectándola con la naturaleza y nuevas alternativas de educación, permitiéndole explotar sus potencialidades y tradiciones.

Asimismo, buscamos abarcar los 6 puntos pilares mencionados al inicio del libro, en conjunto con una arquitectura sostenible, un proyecto autosostenible económicamente y dirigido por las mujeres de la comunidad.



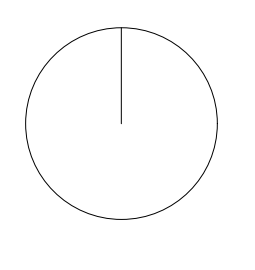
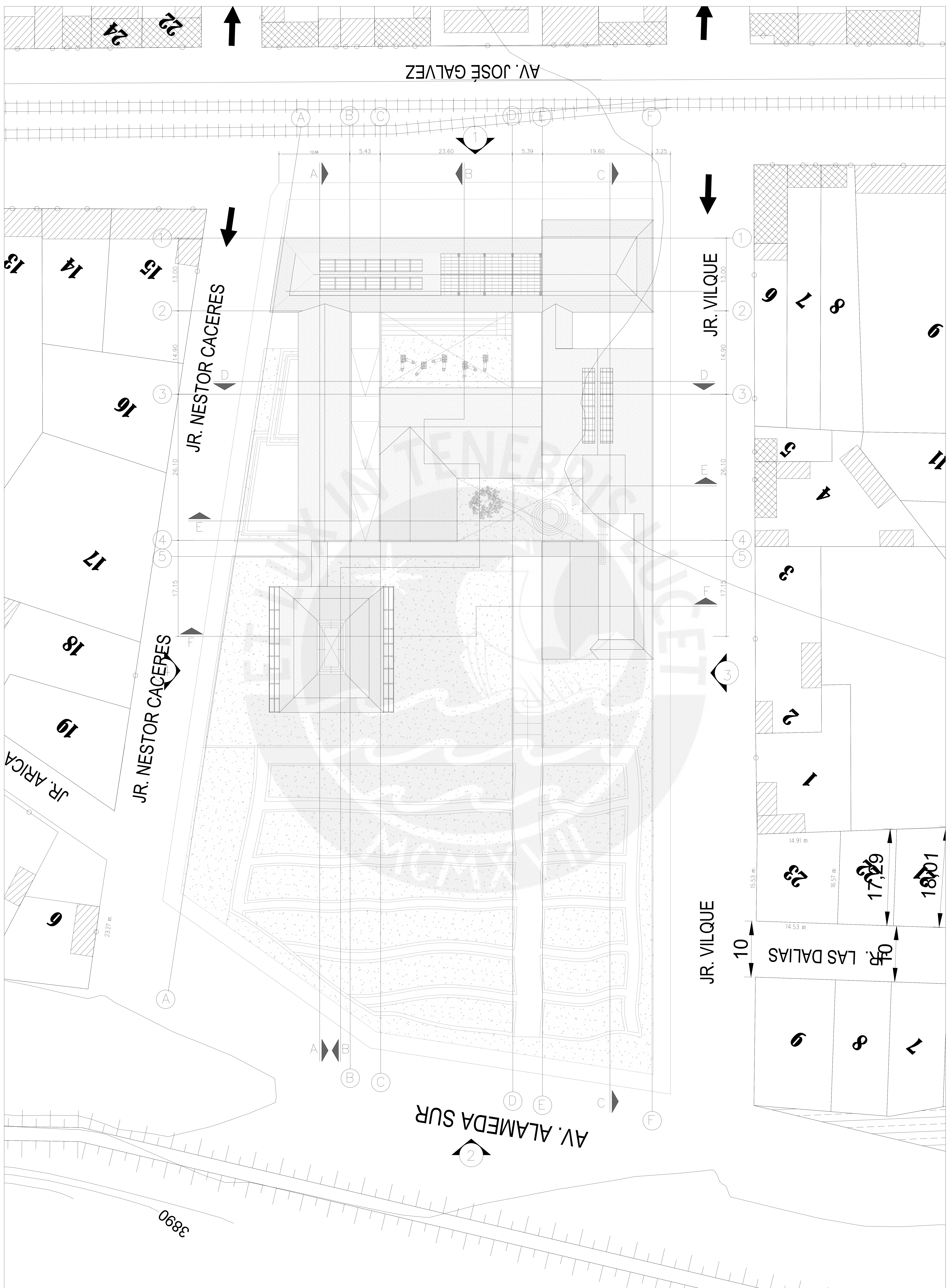

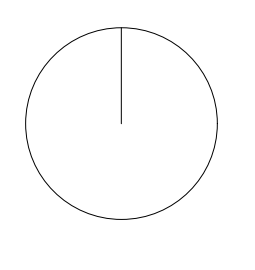
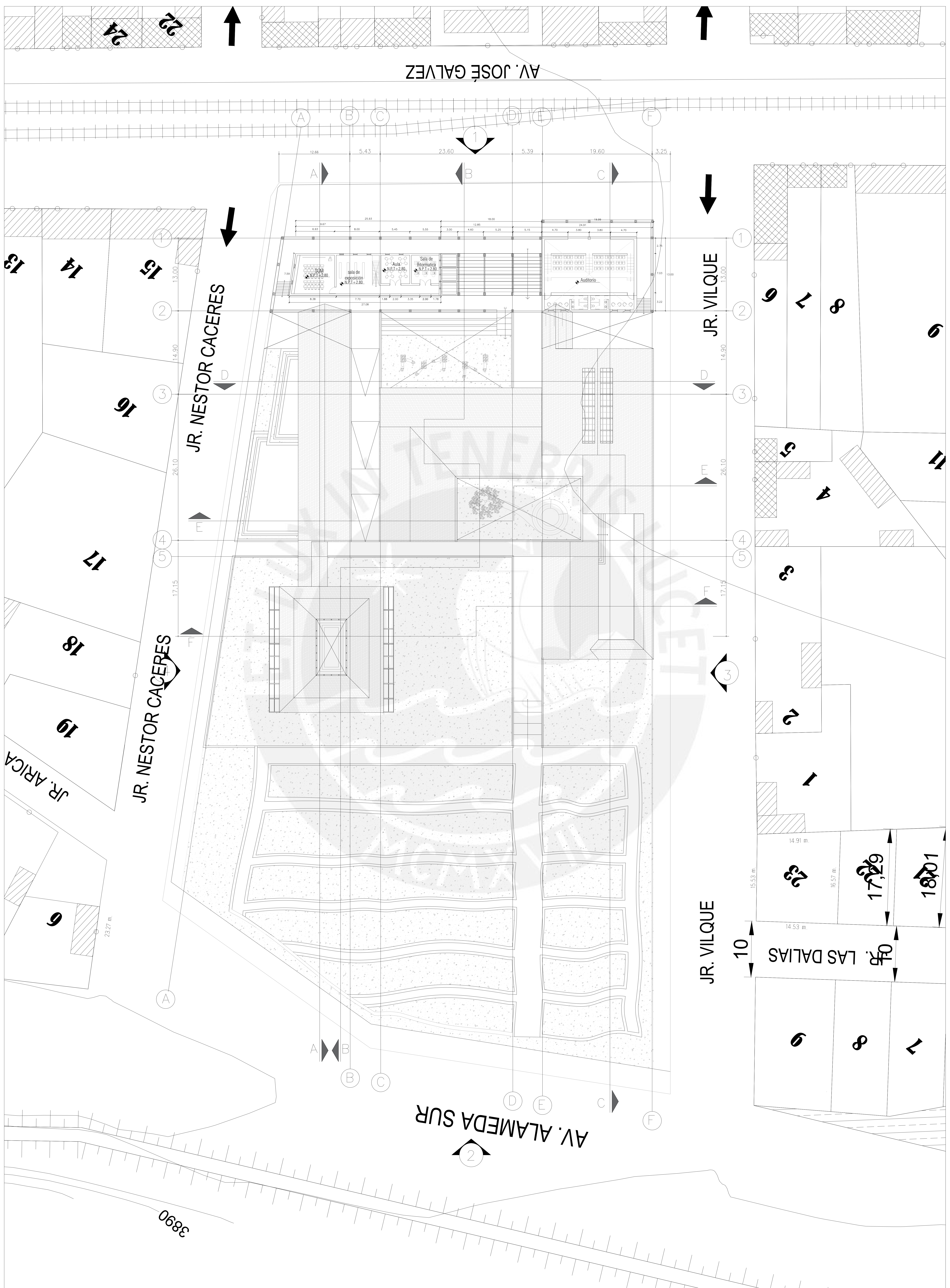

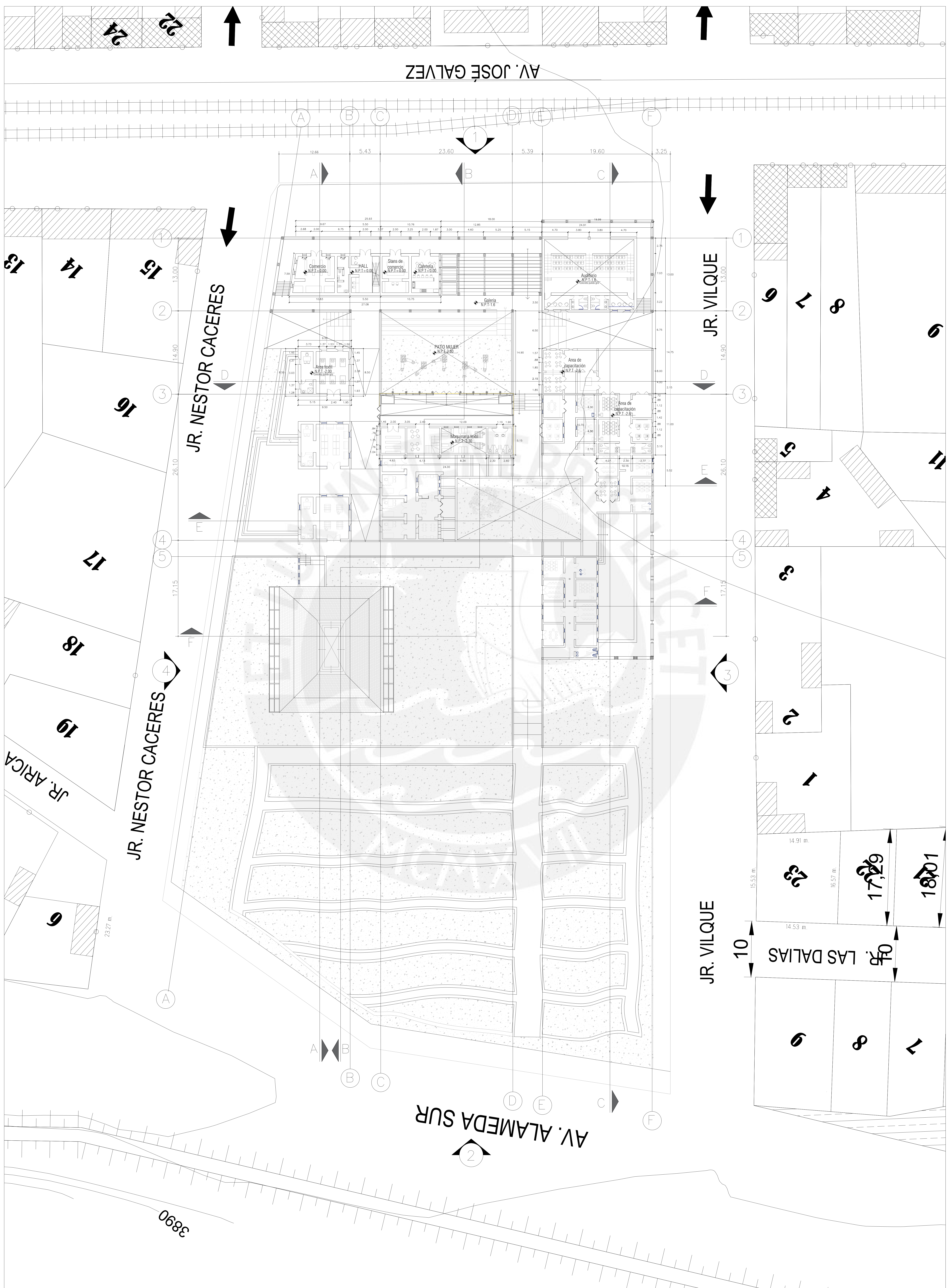

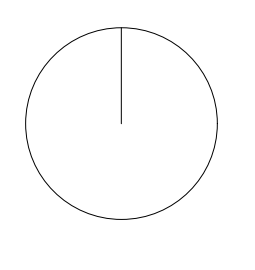
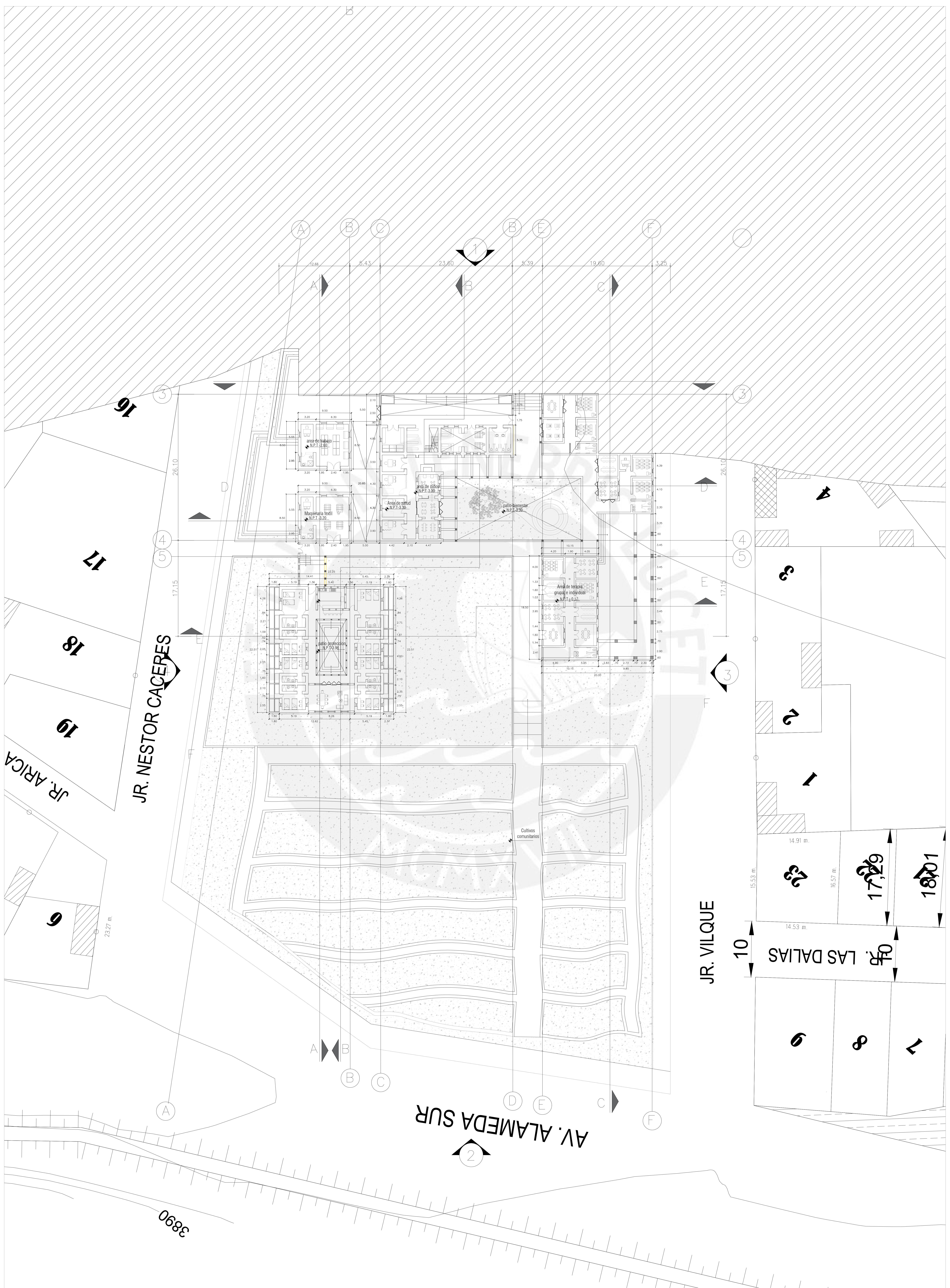



PONTIFICIA
UNIVERSIDAD
CATÓLICA
DEL PERÚ

Facultad de Arquitectura y Urbanismo de la
Pontificia Universidad Católica del Perú

WASI WARMÍ: Una infraestructura
para la autonomía y revaloración de
la mujer del altiplano.

MENCIÓN: TESIS PARA
OPTAR EL TÍTULO DE
ARQUITECTURA

Claudia Alexandra
Sierra Alejos

ELEVACIONES

ESCALA: 1:200

L4

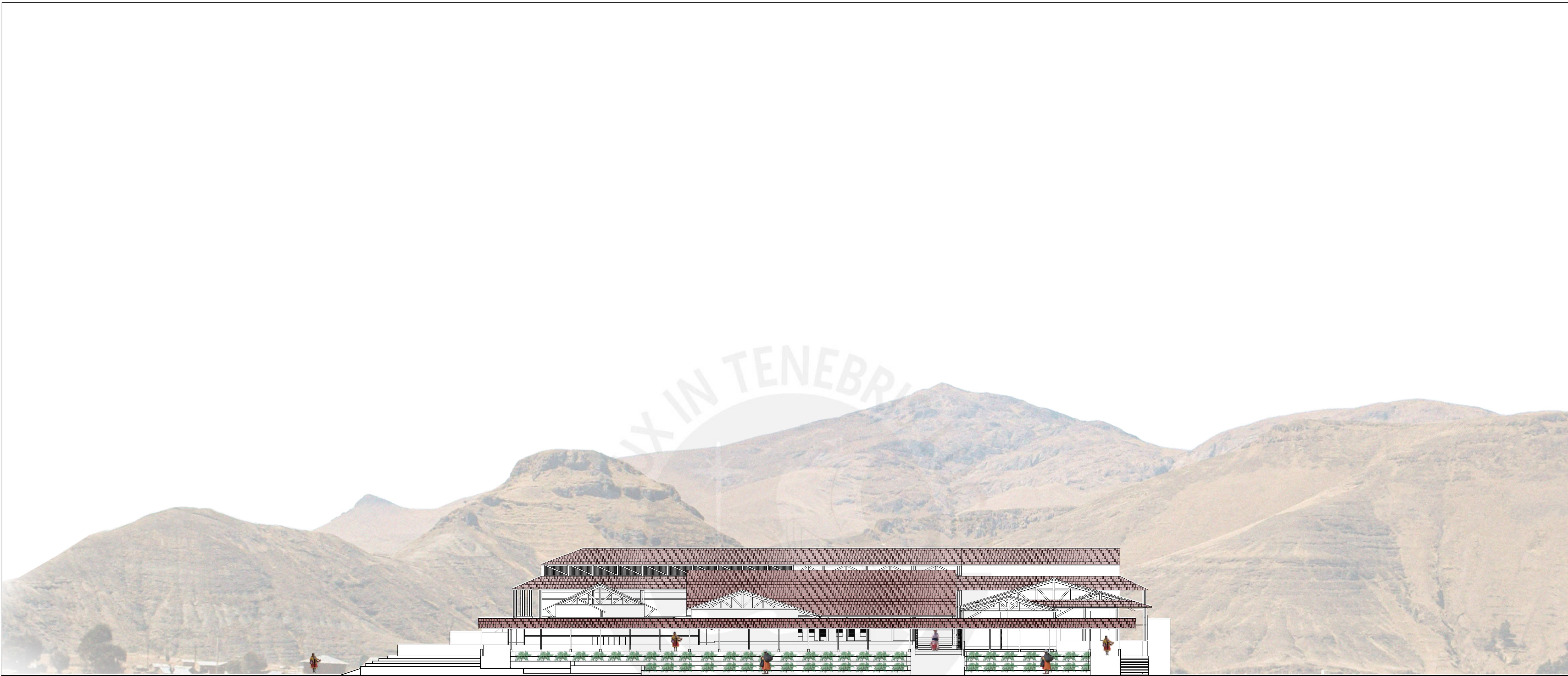

PONTIFICIA
UNIVERSIDAD
CATÓLICA
DEL PERÚ

Facultad de Arquitectura y Urbanismo de la
Pontificia Universidad Católica del Perú

WASI WARM: Una infraestructura
para la autonomía y revaloración de
la mujer del altiplano.

MENCIÓN: TESIS PARA
OPTAR EL TÍTULO DE
ARQUITECTURA

Claudia Alexandra
Sierra Alejos

ELEVACIONES

ESCALA: 1:200

L5



PONTIFICIA
UNIVERSIDAD
CATÓLICA
DEL PERÚ

Facultad de Arquitectura y Urbanismo de la
Pontificia Universidad Católica del Perú

WASI WARMI: Una infraestructura
para la autonomía y revaloración de
la mujer del altiplano.

MENCIÓN: TESIS PARA
OPTAR EL TÍTULO DE
ARQUITECTURA

Claudia Alexandra
Sierra Alejos

ELEVACIONES

ESCALA: 1:200

L6



PONTIFICIA
UNIVERSIDAD
CATÓLICA
DEL PERÚ

Facultad de Arquitectura y Urbanismo de la
Pontificia Universidad Católica del Perú

WASI WARMÍ: Una infraestructura
para la autonomía y revaloración de
la mujer del altiplano.

MENCIÓN: TESIS PARA
OPTAR EL TÍTULO DE
ARQUITECTURA

Claudia Alexandra
Sierra Alejos

ELEVACIONES

ESCALA: 1:200

L7



CORTE A-A



CORTE BB



PONTIFICIA
UNIVERSIDAD
CATÓLICA
DEL PERÚ

Facultad de Arquitectura y Urbanismo de la
Pontificia Universidad Católica del Perú

WASI WARMI: Una infraestructura
para la autonomía y revaloración de
la mujer del altiplano.

MENCIÓN: TESIS PARA
OPTAR EL TÍTULO DE
ARQUITECTURA

Claudia Alexandra
Sierra Alejos

CORTES

ESCALA: 1:200

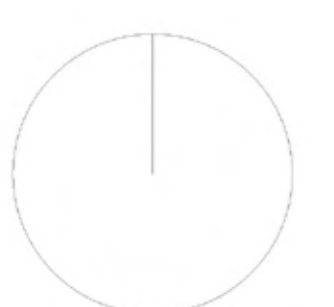

L8



CORTE C-C



CORTE D-D

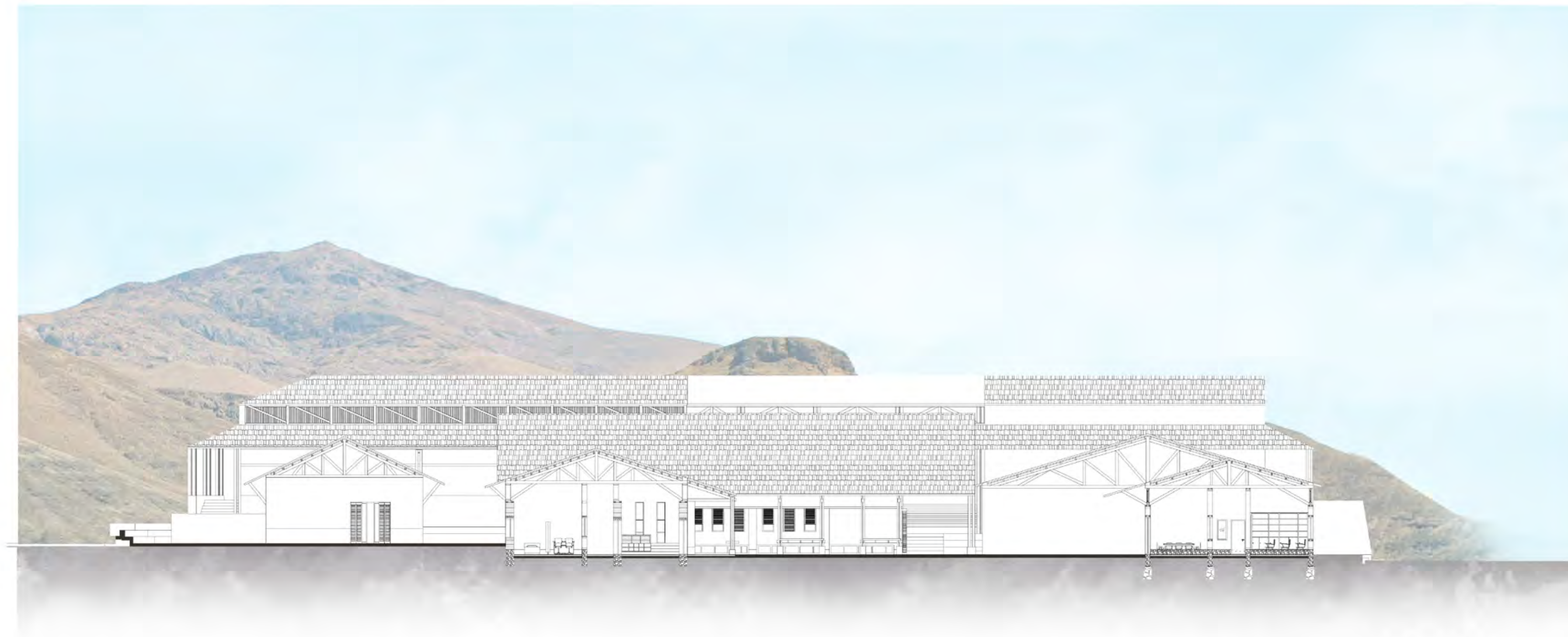

CORTE E-E

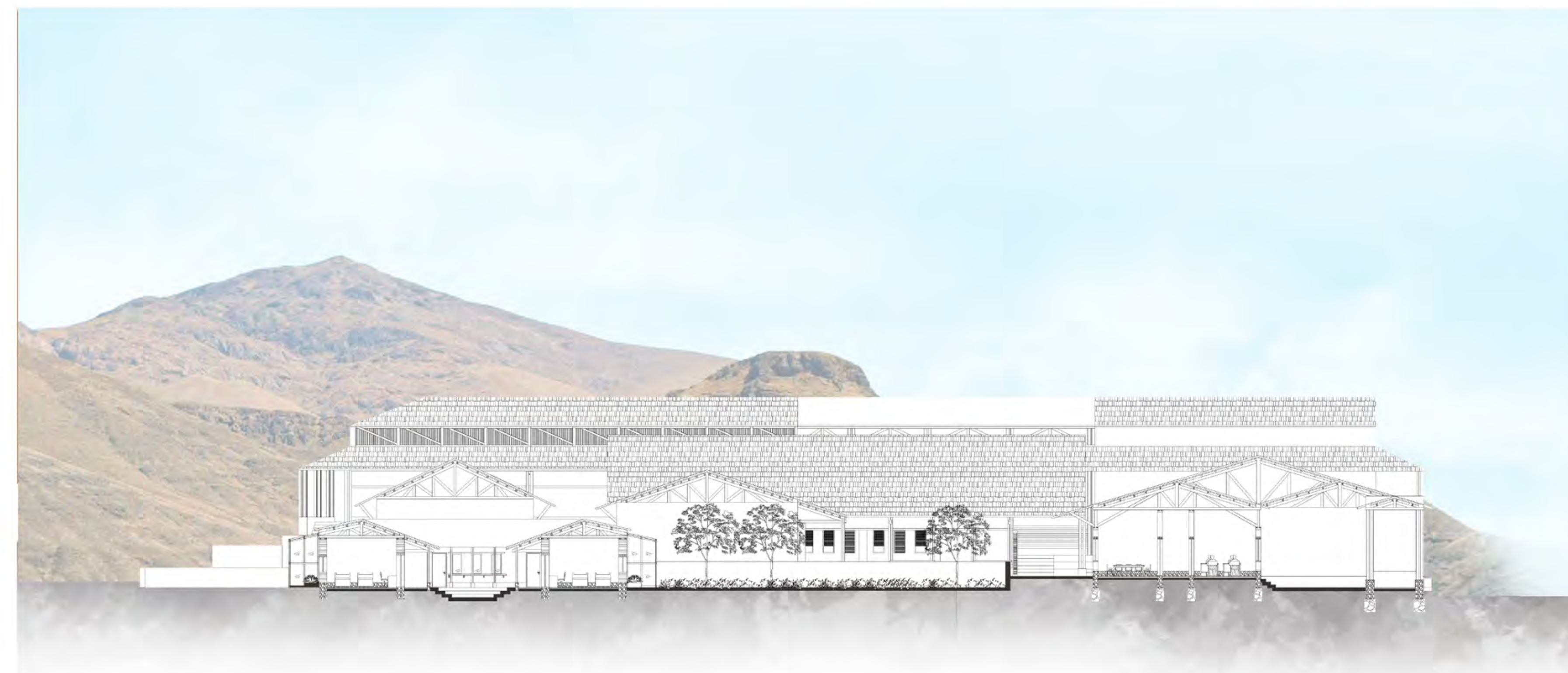

CORTE F-F

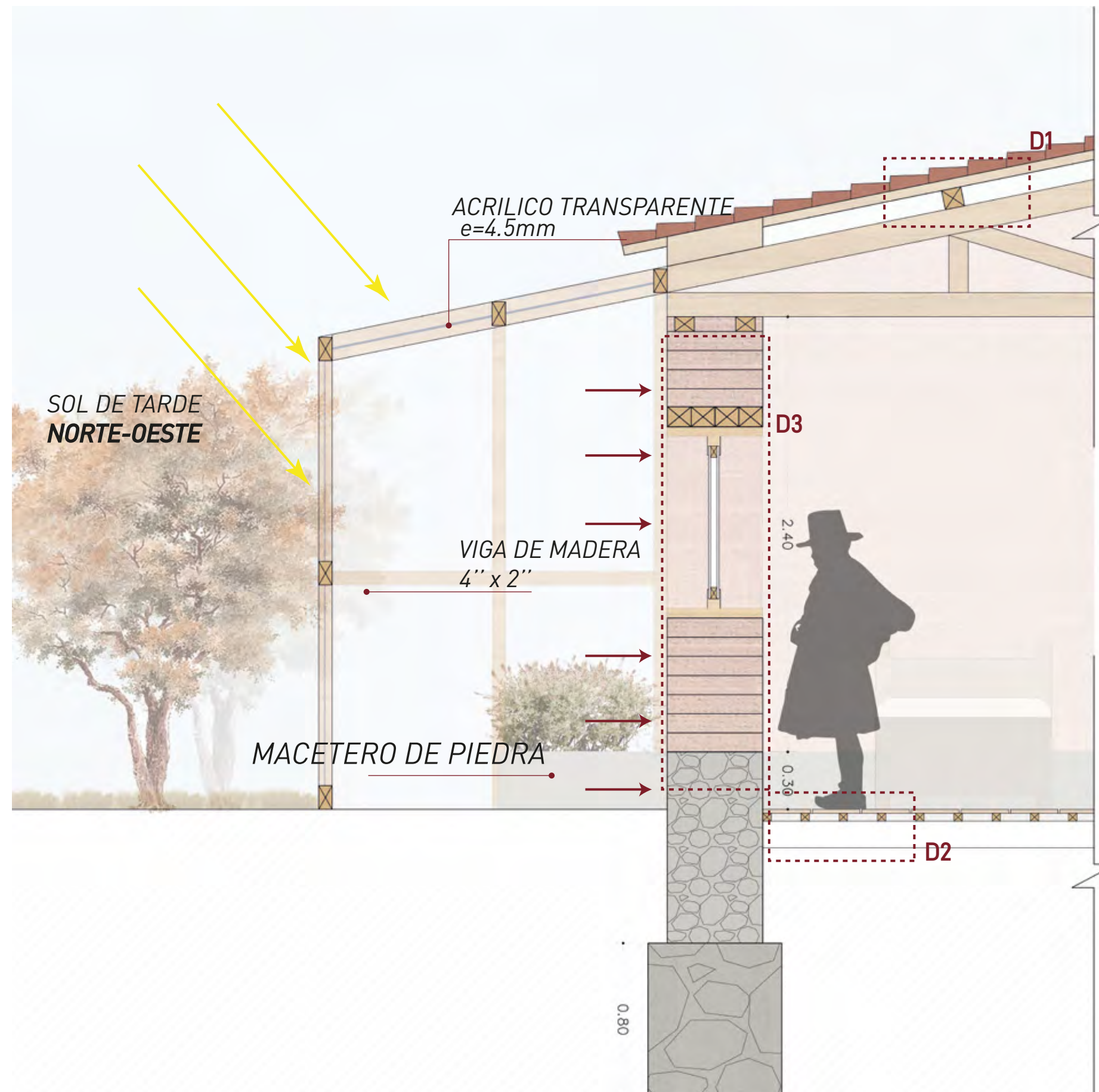

REFUGIO

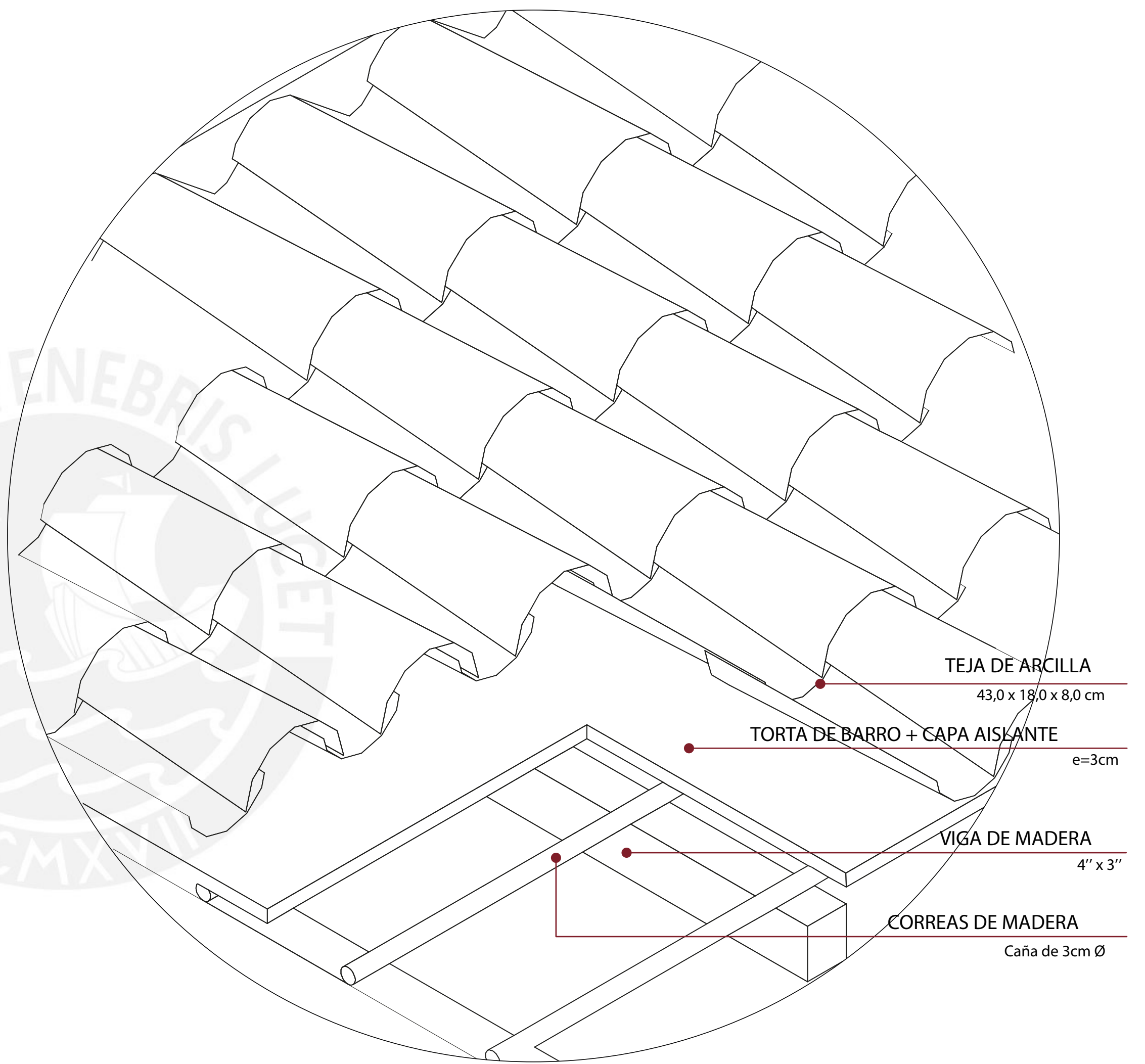

ESCALA: 1/2.5
D1 - DETALLE TECHO

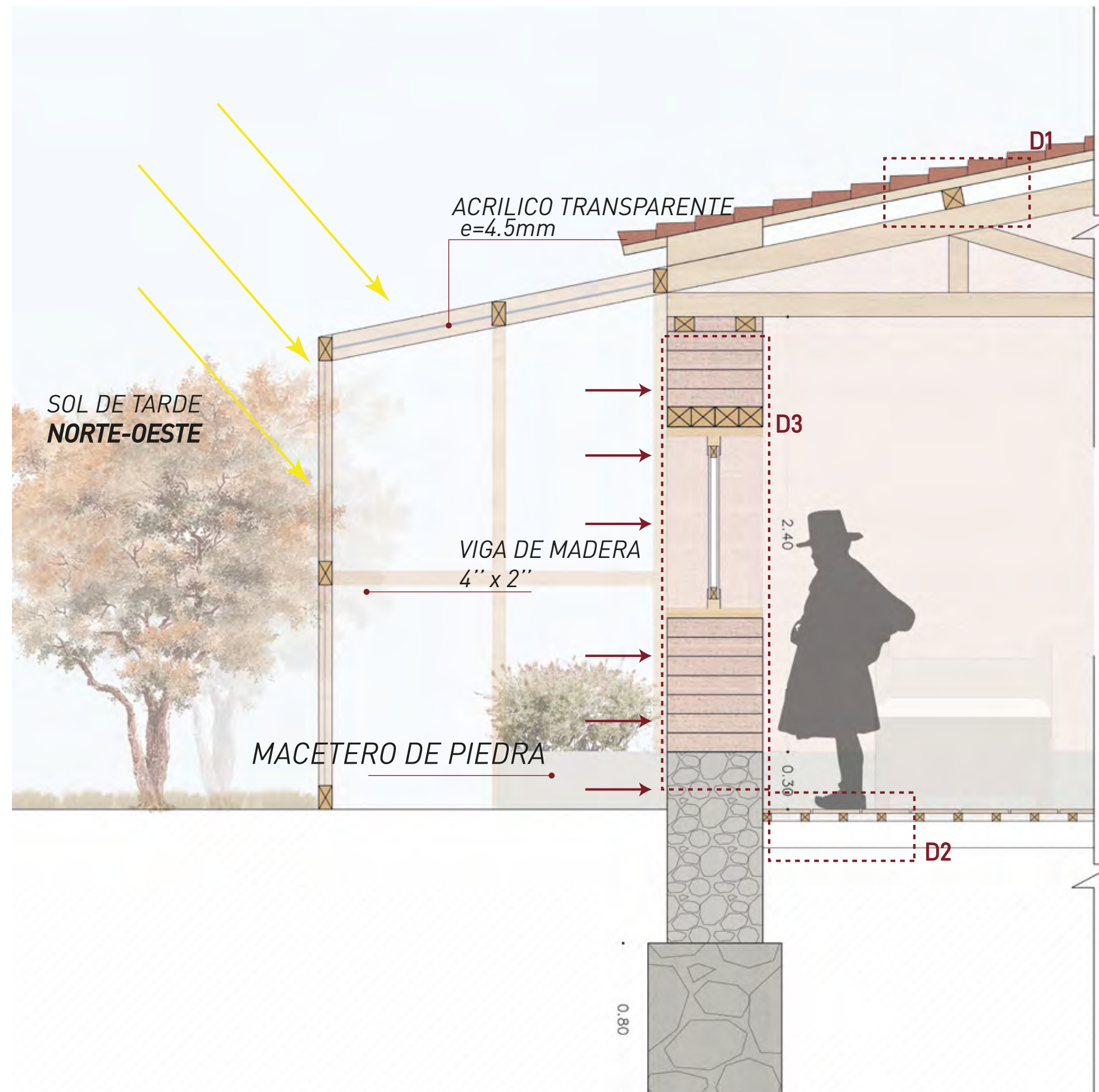

REFUGIO

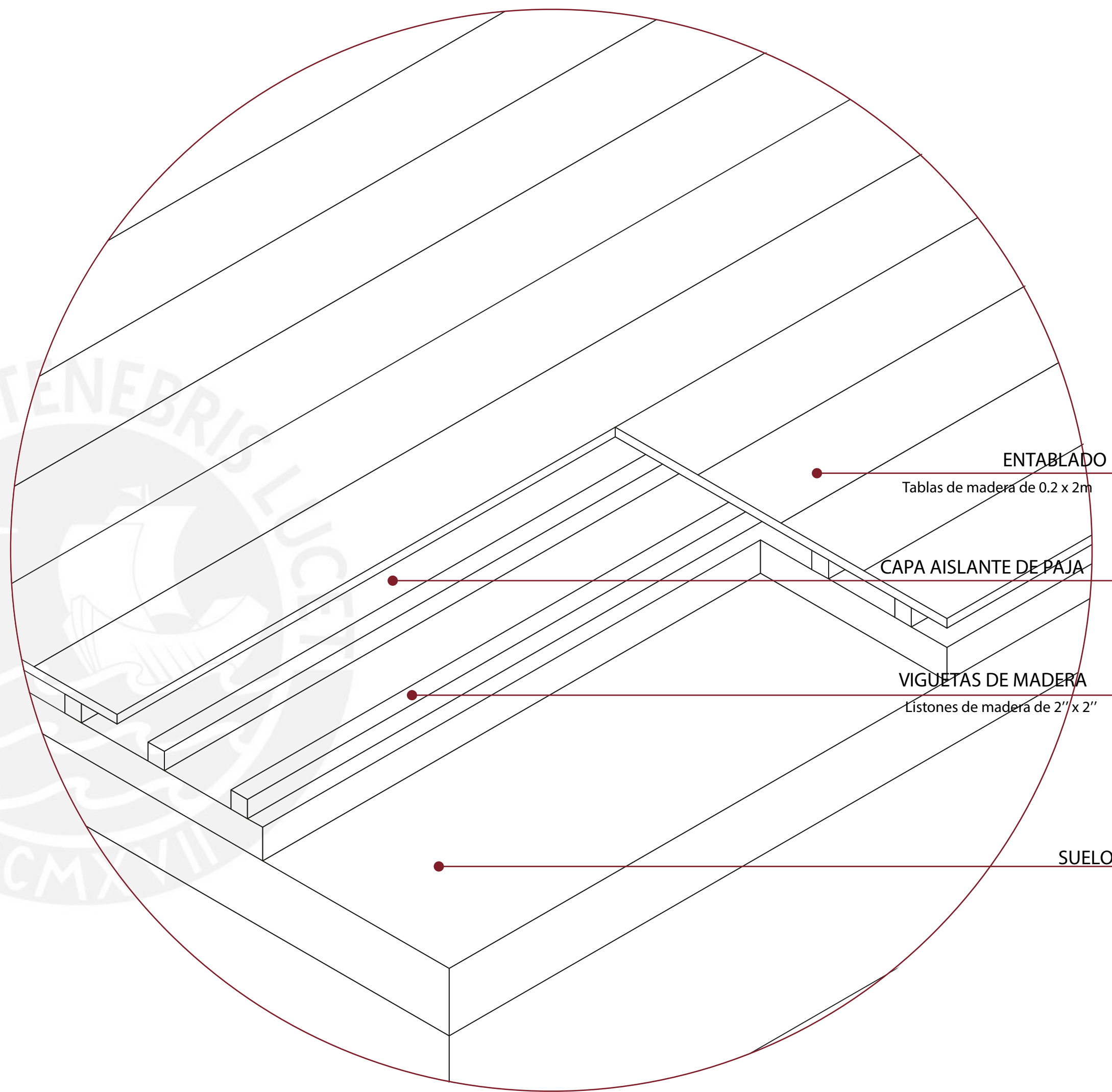

ESCALA: 1/7.5
D2 - DETALLE PISO

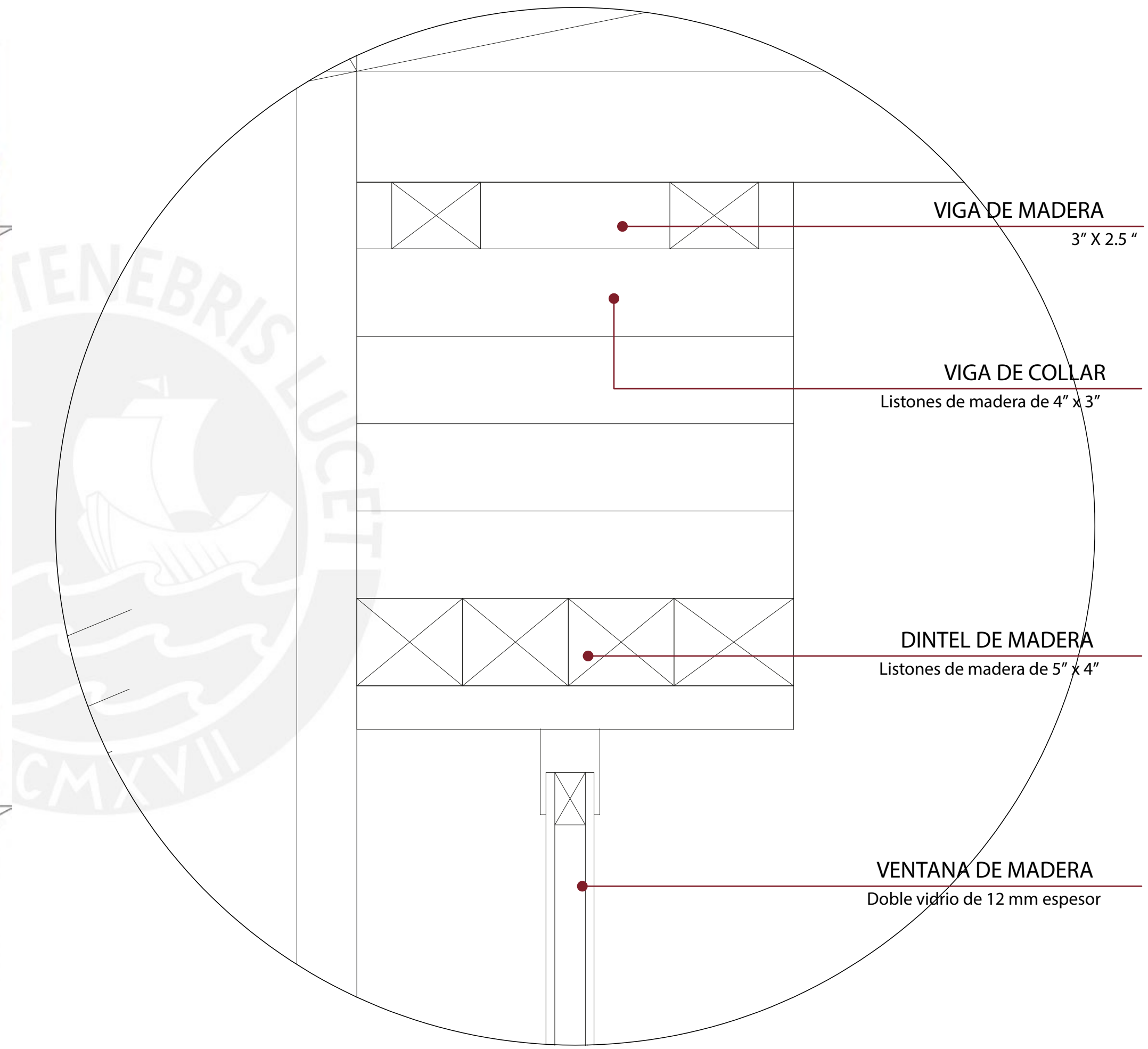
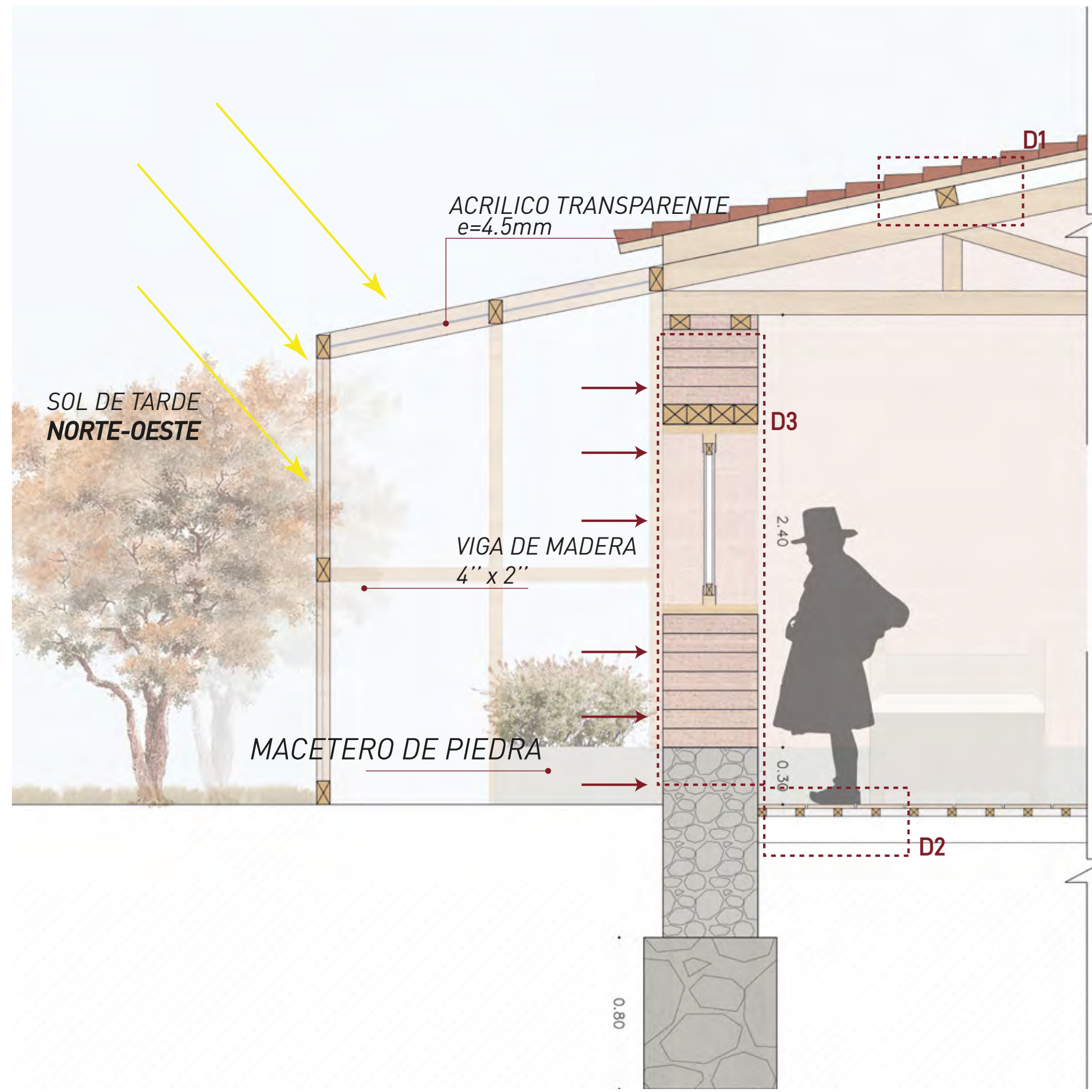

REFUGIO

ESCALA: 1/2.5
D3 - DETALLE MURO-VENTANA



ÁREA DE TRABAJO

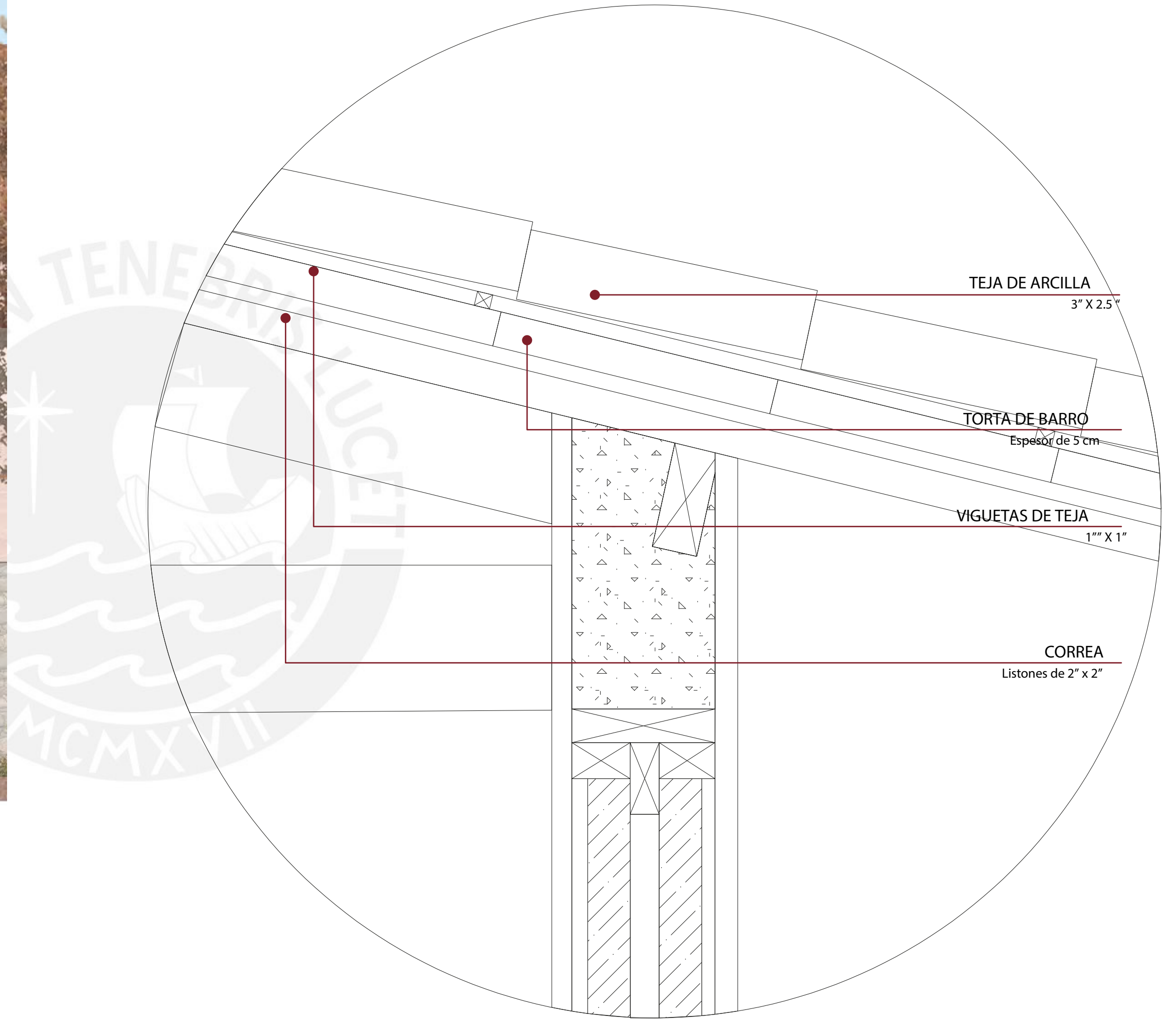

ESCALA: 1/5
D1 - DETALLE TECHO



PONTIFICIA
UNIVERSIDAD
CATÓLICA
DEL PERÚ

Facultad de Arquitectura y Urbanismo de la
Pontificia Universidad Católica del Perú

WASI WARMI: Una infraestructura
para la autonomía y revaloración de
la mujer del altiplano.

MENCIÓN: TESIS PARA
OPTAR EL TÍTULO DE
ARQUITECTURA

Claudia Alexandra
Sierra Alejos

**DETALLE
CONSTRUCTIVO**

ESCALA INDICADA

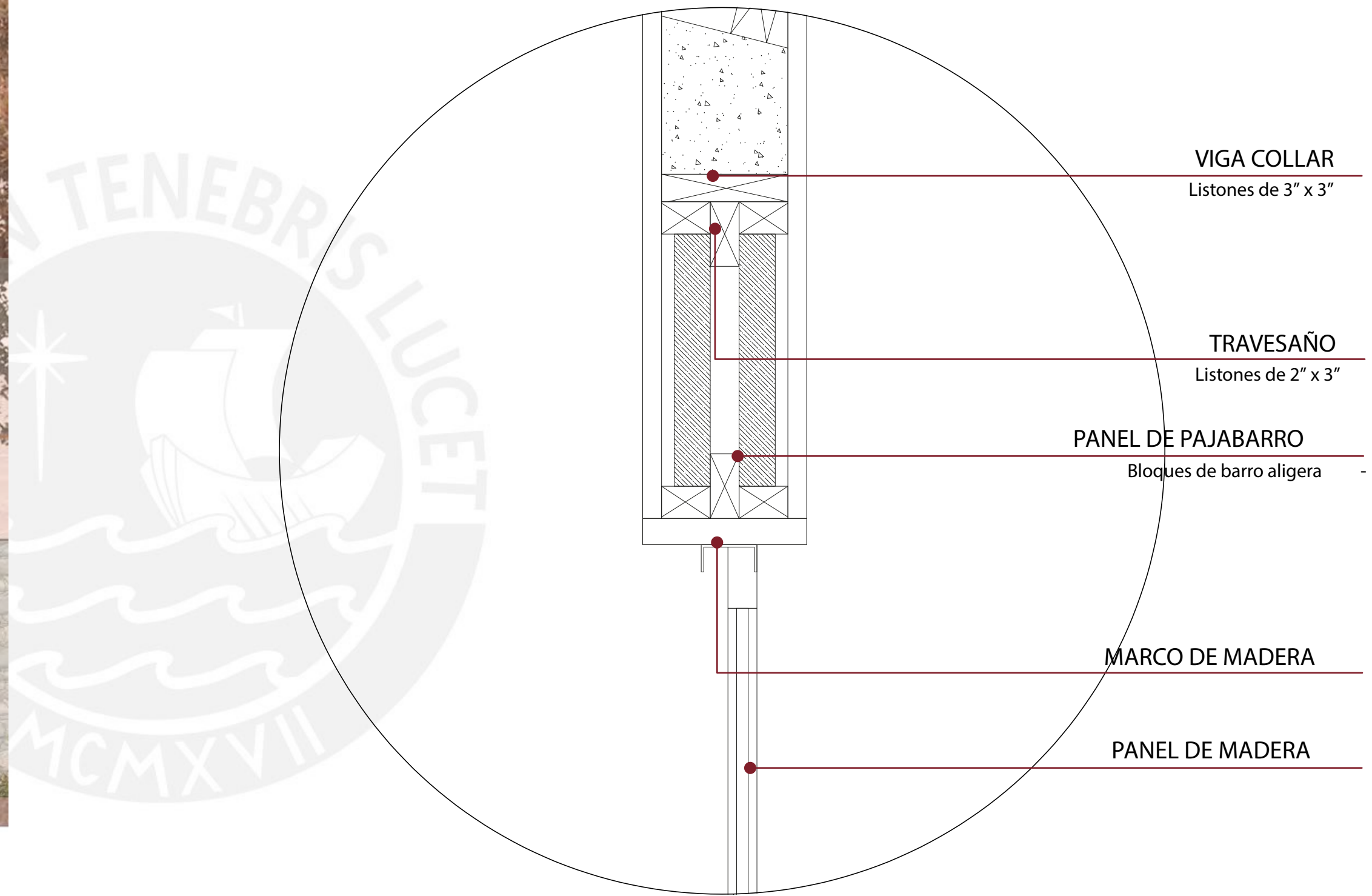

ÁREA DE TRABAJO

ESCALA: 1/2.5
D3 - DETALLE MURO-VENTANA

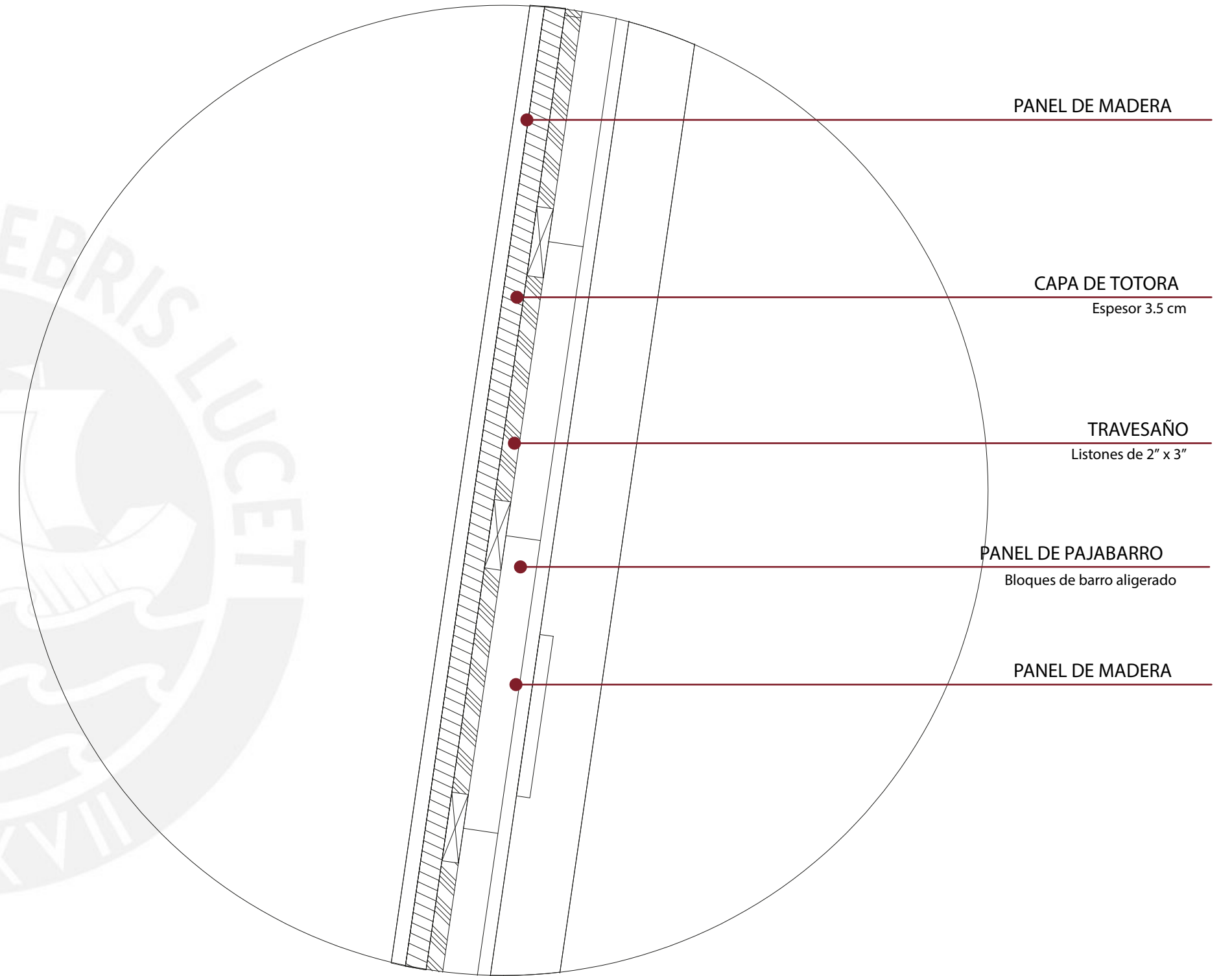

ÁREA DE TRABAJO

ESCALA: 1/7.5

D2 - DETALLE PISO

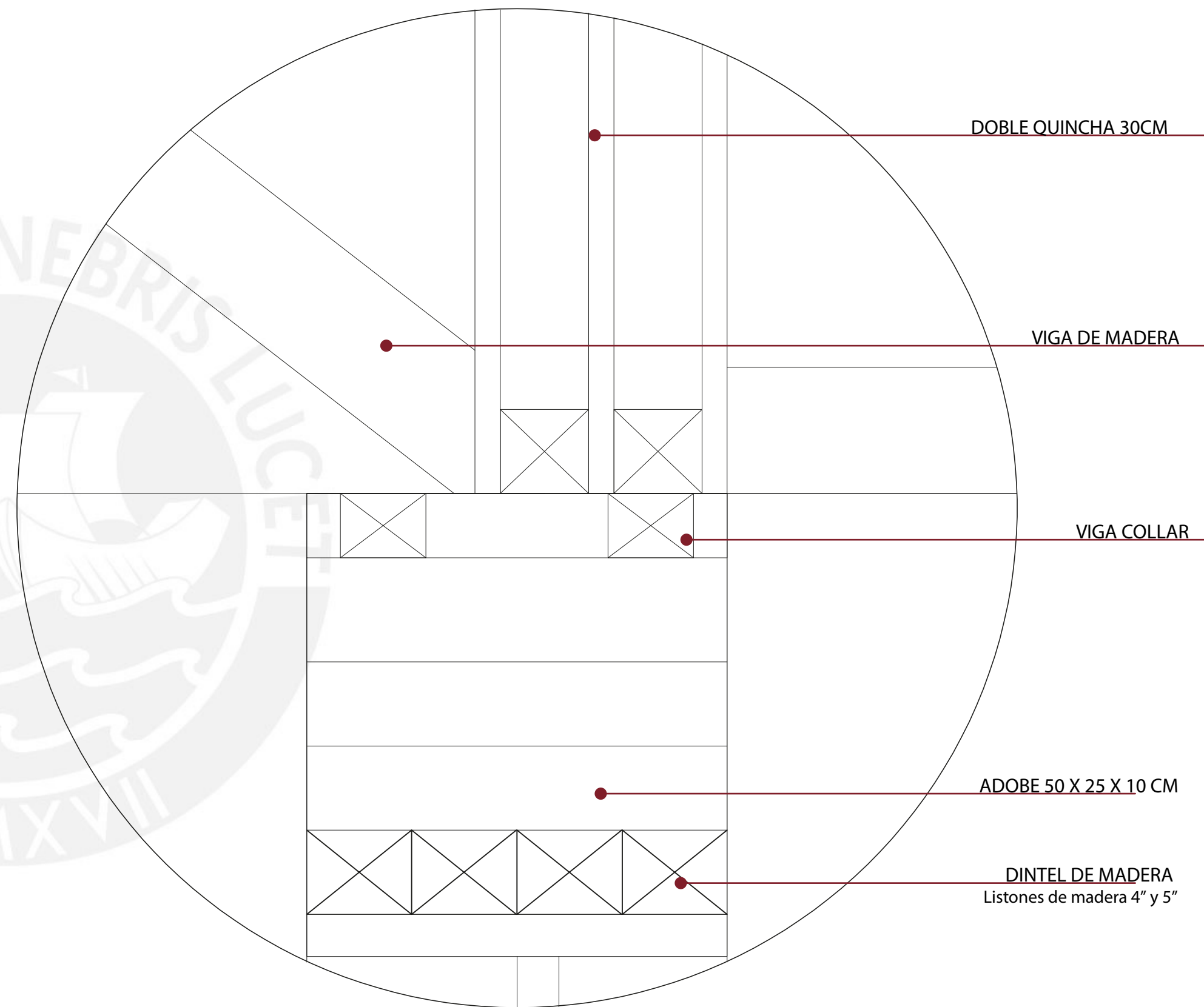
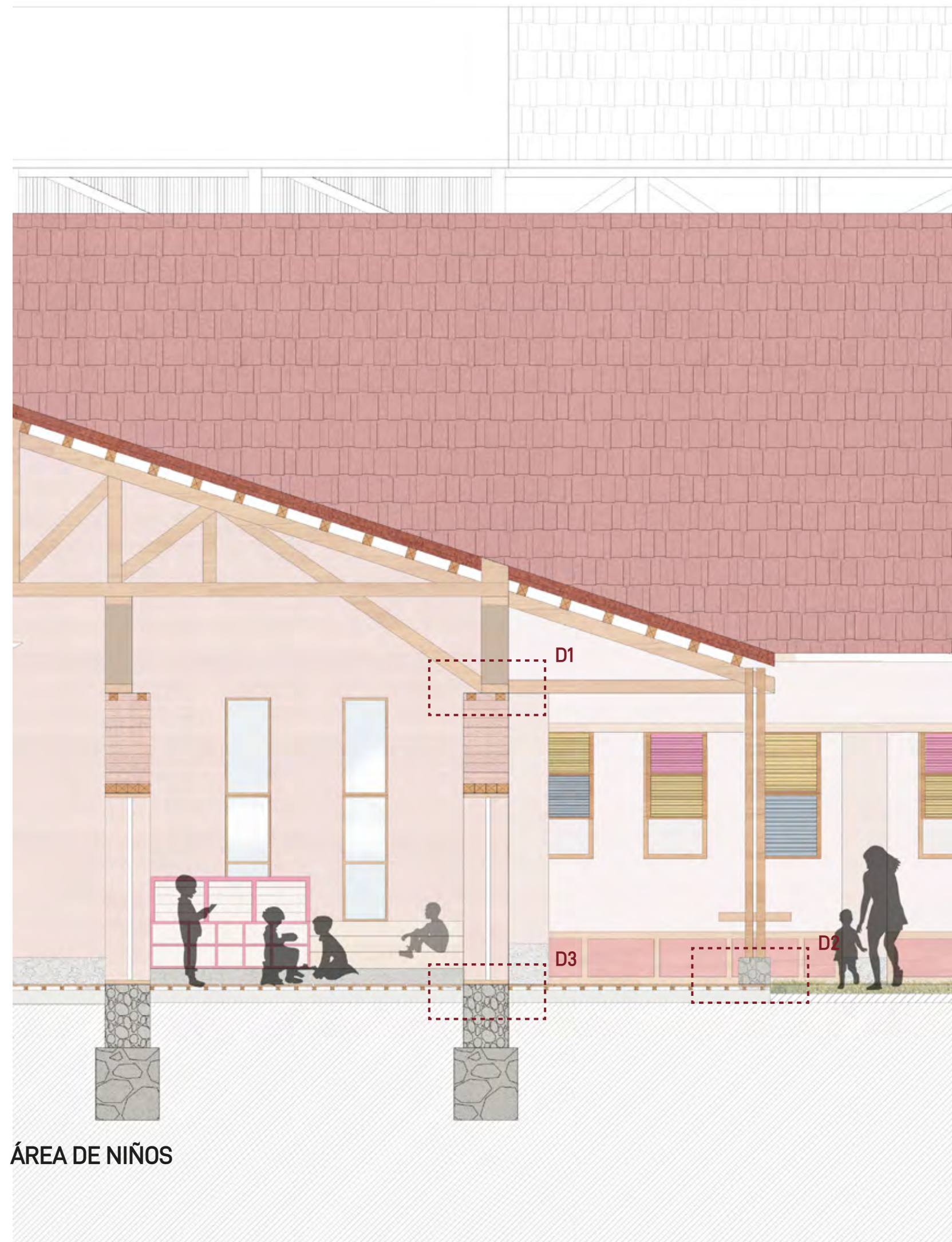

ESCALA: 1/5
D1 - DETALLE TECHO

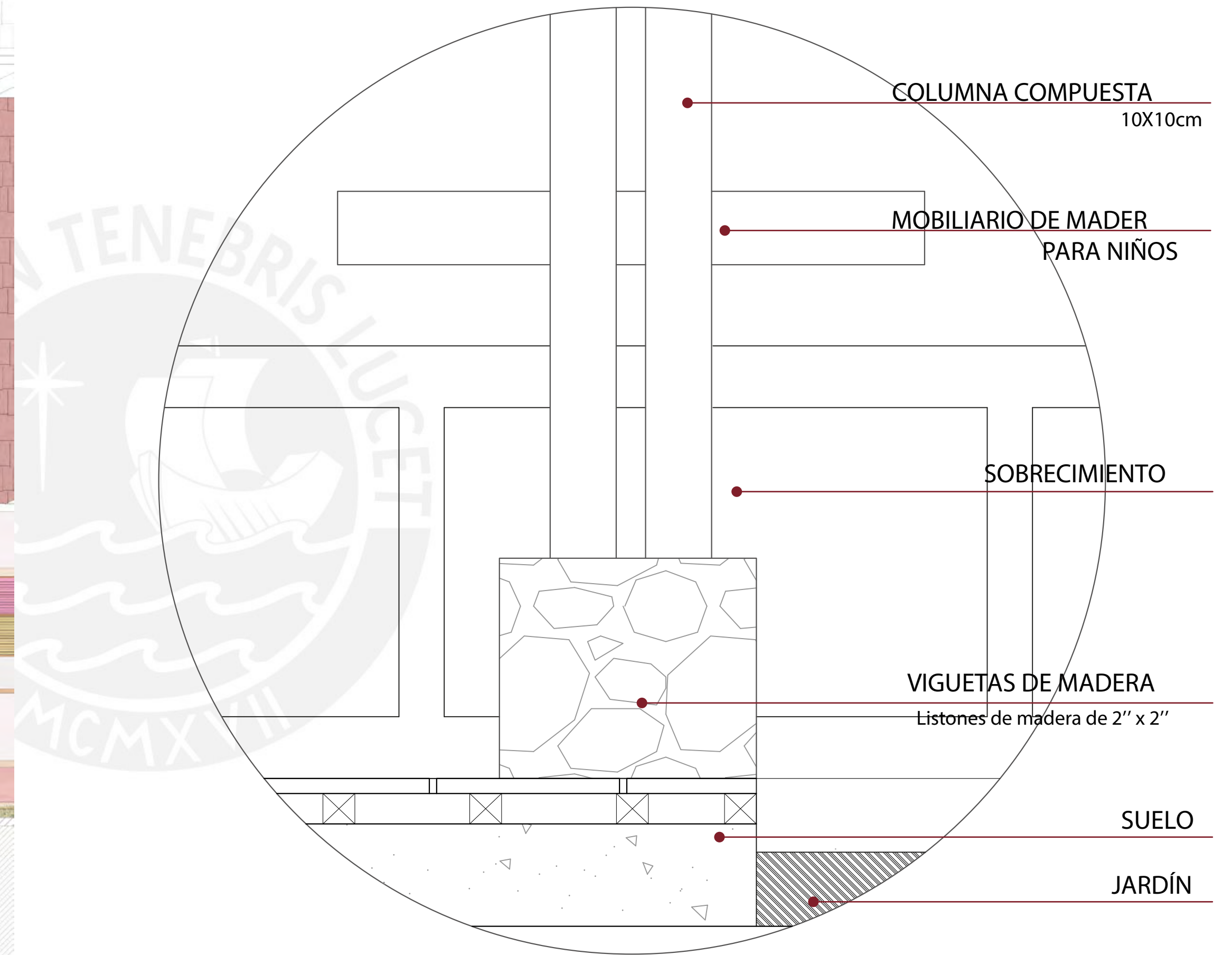
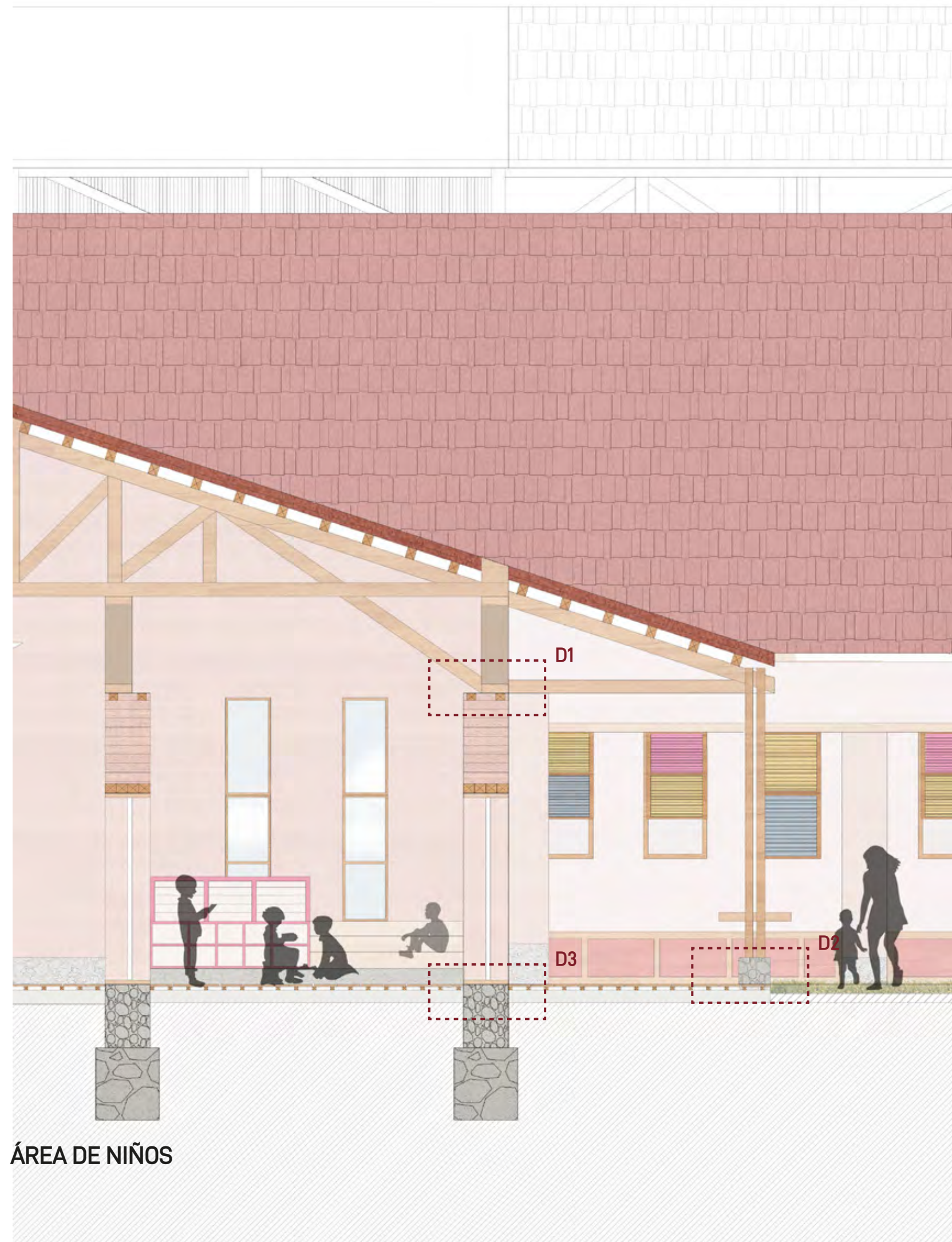

D2 - DETALLE PISO

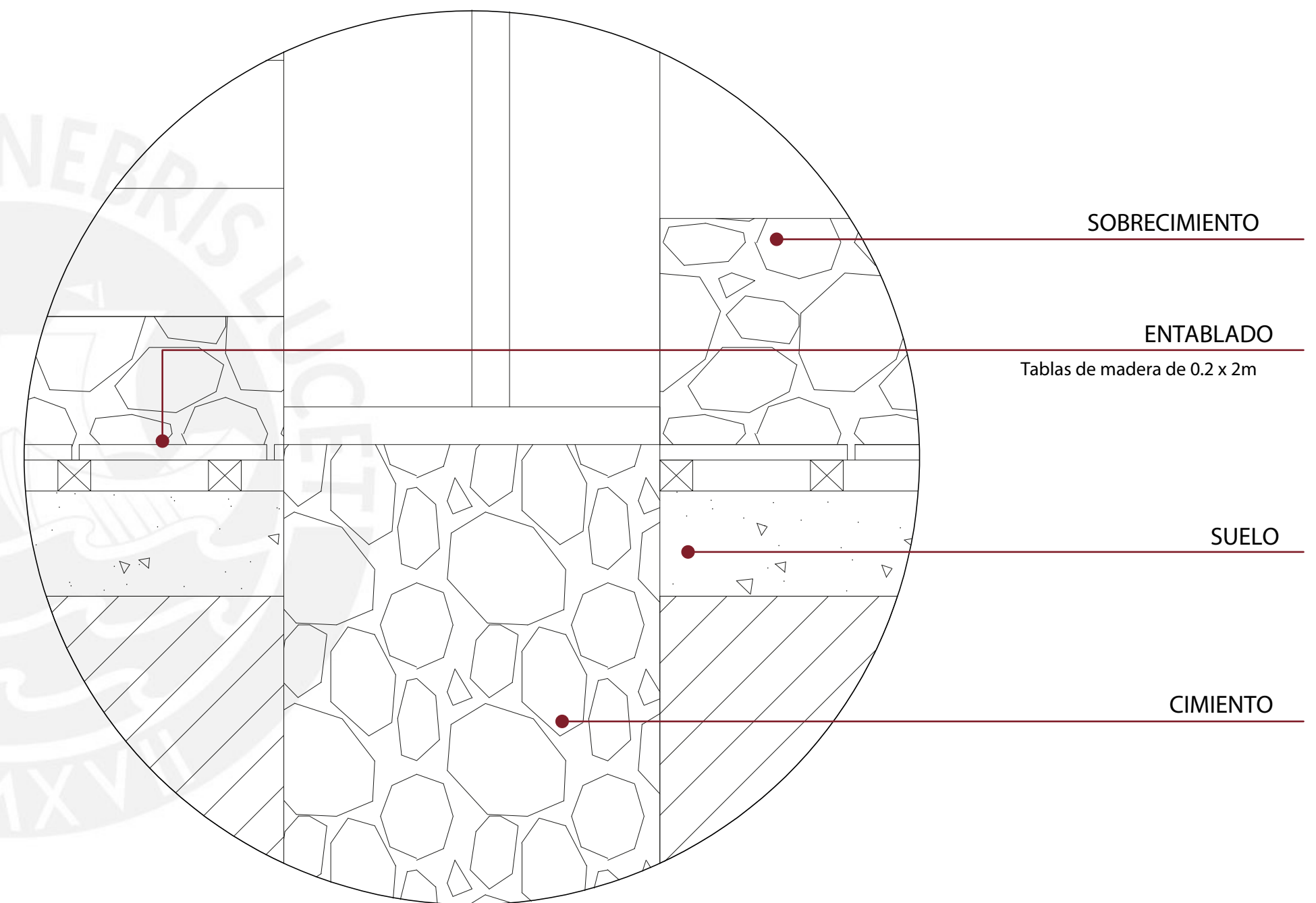
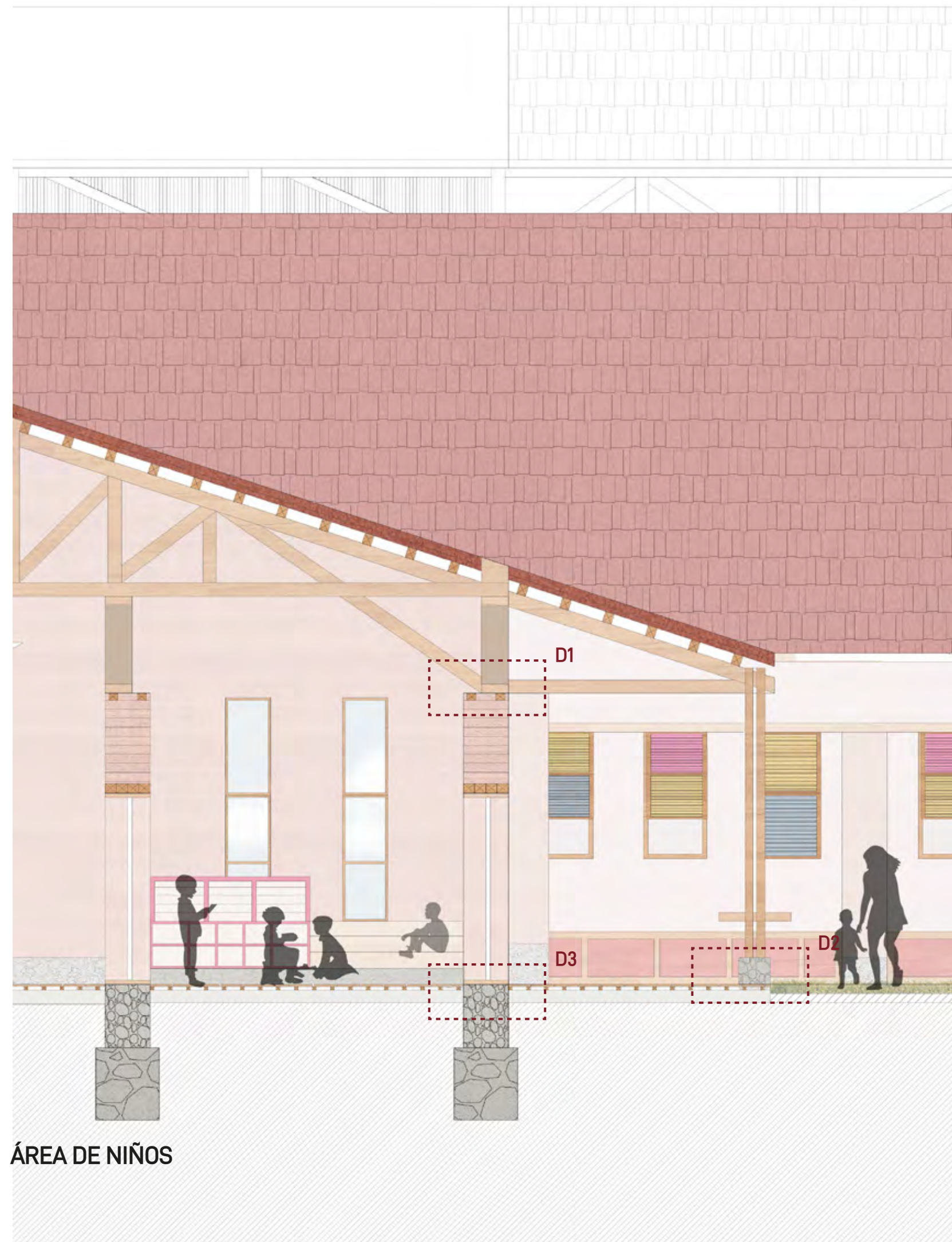

ESCALA: 1/5
D3 - DETALLE MURO-VENTANA

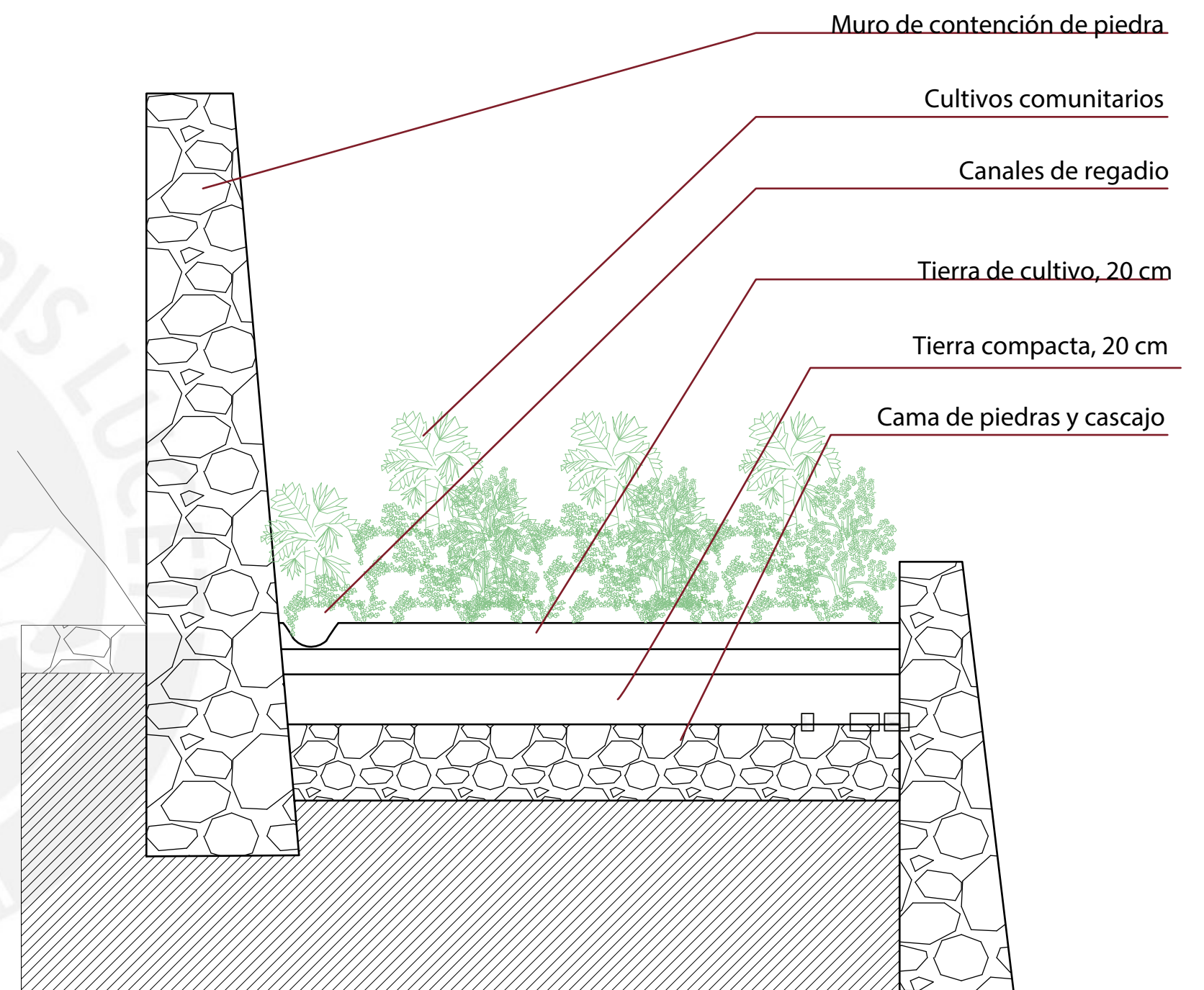

ESCALA: 1/20

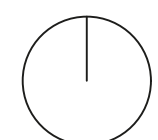

9. Conclusiones.

- Se concluye que la mujer del altiplano es partícipe de actividades laborales, productivas y comunitarias, sin embargo, es uno de los usuarios más vulnerados respecto al acceso de espacios educativos y oportunidades de aprendizaje.
- Se concluye que la infraestructura planteada por el estado, en donde se atienden las necesidades de las mujeres, no responde a los requerimientos y formas de habitar de la mujer del altiplano, debido a la presencia de uso mixto, concentración y desconceptualización de la forma de su forma de habitar.
- Se concluye que WASI- WARMI brinda a la mujer altoandina la oportunidad de generar su independencia económica mediante espacios de venta, exhibición de productos textiles y agrícolas
- Se concluye que WASI-WARMI proporciona una proporcionarle una salud integral, para ir en busca de su bienestar, mediante espacios para el cuidado del niño y tópicos.
- Se concluye que WASI-WARMI proporciona una proporcionarle una vida sin violencia, para ir en busca de bienestar con espacios para el cuidado del niño y tópicos.
- Se concluye que WASI-WARMI proporciona estrategias técnico productivas, buscando así suplir las carencias que han tenido a lo largo de su educación para poder desempeñarse como sujetos autónomos.
- Se concluye que WASI-WARMI brinda un refugio, un lugar sanador y autónomo a la mujer altoandina, vinculándola al territorio, y nuevas alternativas de educación, permitiéndole explotar sus potencialidades y tradiciones.

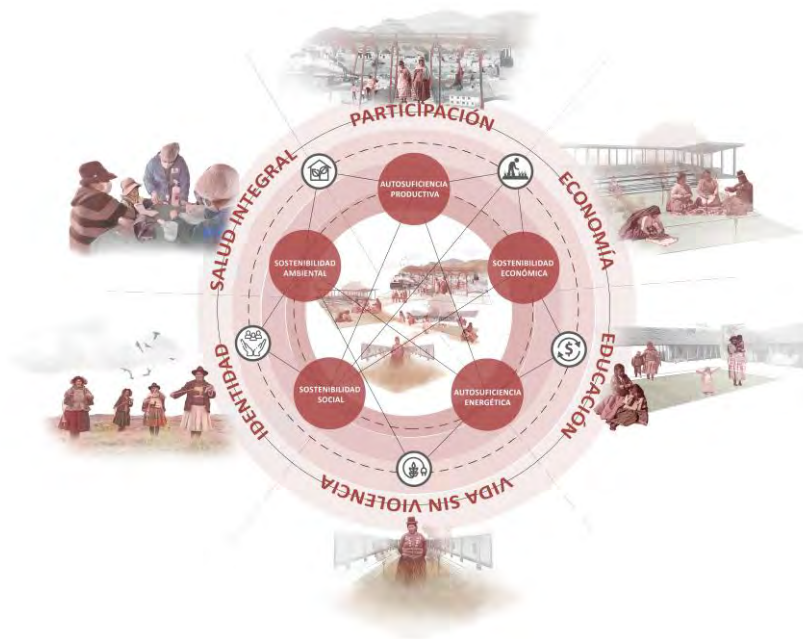

10. Referencia bibliográficas

- Arauco, M. B. (2019). *Informe Estadístico*. 88.
[https://siep.inpe.gob.pe/Archivos/2019/Informes estadisticos/informe_estadistico_julio_2019.pdf](https://siep.inpe.gob.pe/Archivos/2019/Informes%20estadisticos/informe_estadistico_julio_2019.pdf)
- Cancapa, W., & Muñoz, B. (2019). *Hogar refugio temporal para mujeres víctimas de violencia en la ciudad de Puno*.
http://repositorio.unap.edu.pe/bitstream/handle/UNAP/10433/Cancapa_Wilson_Muñoz_Betsaida.pdf?sequence=1&isAllowed=y
- Carrillo Chapilliquén, R. J., & Castro Guerrero, J. N. A. (2022). *Albergue para niños y adolescentes víctimas de violencia enfocado a través de la arquitectura orgánica en el distrito de Sullana, Piura–2021*.
<https://repositorio.upao.edu.pe/handle/20.500.12759/8536>
- Mamani, J. I., & Arcata, F. I. (2021). *Between anomy and inhumanity Femicide cases in the Puno region – Peru. August*.
- Ministerio de desarrollo e inclusión social. (2012). *Mapa de vulnerabilidad a la inseguridad alimentaria ante la recurrencia de fenómenos de origen natural*.
https://cdn.wfp.org/wfp.org/publications/mapa_de_vulnerabilidad_a_la_inseguridad_alimentaria_2012_web.pdf?_ga
- Ministerio de desarrollo e inclusión social. (2019). *Reporte nacional de indicadores sociales del departamento de Puno*.
http://sdv.midis.gob.pe/Sis_Anemia/Uploads/Indicadores/PUNO.pdf
- Negrillo Deza, X. (2018). *Los Proyectos de Desarrollo Rural como proceso a través de sus protagonistas: el caso de la Coordinadora de Mujeres Aymaras (Puno, Perú)*. 278.
https://oa.upm.es/53126/1/XAVIER_NEGRILLO_DEZA.pdf
- Romay, D. R. (2021). *Mujeres Campesinas y Nueva Ruralidad: Entre El Auge y la Crisis Económica y Ambiental de la Producción de Quinua en el Altiplano Sur de Bolivia*. *Pontificia Universidad Católica Del Perú*, 97.
<http://tesis.pucp.edu.pe/repositorio/handle/20.500.12404/14164>
- Vilca, G. M., Eveli, A., & Castro, Z. (2016). *Representaciones Sociales De Las Mujeres Jóvenes Sobre El Acoso Sexual Callejero En La Ciudad De Puno*. *Punto Cero*, 21(33), 61–84.