

PONTIFICIA UNIVERSIDAD CATÓLICA DEL PERÚ
FACULTAD DE ARQUITECTURA Y URBANISMO



TAQINKI: Reconversión de ruinas en el casco antiguo de Ácora. Lugar de encuentro, intercambio y exposición del folclore aymara

**TESIS PARA OBTENER EL TÍTULO PROFESIONAL DE
ARQUITECTA**

AUTOR

Blanca Beatriz Quiroz Huaman

CÓDIGO

20121964

ASESOR:

Sofia Rodriguez Larrain Degrange

Lima, noviembre, 2020

RESUMEN

Desde tiempos prehispánicos hasta la actualidad el centro antiguo de Ácora guarda en sus ruinas cada proceso en su historia, evidenciado en su paisaje vegetal, arquitectura y materialidad, sin embargo, ha sufrido cambios que conllevaron a la segregación de este espacio público.

Además, Ácora es considerada la capital del folclore aymara, folclore es el conocimiento de un pueblo que incluye leyendas literatura música celebraciones en donde se exponen las danzas inspiradas en su flora, fauna, actividades productivas, tradiciones y rituales.

El proyecto de PFC busca recuperar el valor cultural del lugar y su uso público dentro de la ciudad a través del folclore aymara

Para conectar la propuesta con la ciudad se propone un eje que conecta el centro cívico, la plaza de armas, y finalice en la propuesta del nuevo centro cultural, aquí se realizan dos intervenciones.

La primera intervención es un plan urbano, que busca devolverle a la plaza y al centro histórico su carácter ancestral público, para ello primero se identifica y rescata las ruinas analizadas previamente, se generan terrazas que prioricen las visuales y se realizan acciones puntuales de vegetación, pavimentación e iluminación que permitan el desarrollo de festividades y de danzas originarias y de luces.

La segunda intervención, es un equipamiento cultural donde las preexistencias se vuelven piezas centrales del proyecto, dirigen el recorrido, ingresan a los espacios, generando un límite difuso entre el exterior y el interior, que es reforzado con las circulaciones exteriores o conexiones visuales que enmarcan ciertas zonas del paisaje.

Taqinki es una propuesta para la renovación, rehabilitación y resurgimiento del centro antiguo de Ácora mediante un programa que busca “Recuperar, conservar y difundir el folclore aymara “

TAQINKI

es de todos



Reconversión de ruinas en el casco antiguo de Ácora en un lugar de encuentro, intercambio y exposición del folclore aymara

INDICE

CARATULA RESUMEN

PROCESO

01

TERRITORIO

ANALISIS DE ZONAS EN EL
DISTRITO
DE ACORA
(TERRITORIAL)

02

FOLCLORE

FOLCLORE EN PUNO
FOLCLORE EN ÁCORA

03

CIUDAD DE ÁCORA

CRECIMIENTO URBANO
USO DE SUELOS
HITOS IMPORTANTES

04

PROGRAMA Y USUARIOS

ESTUDIO DE USUARIO
USO DEL ESPACIO PUBLICO
GRUPOS DE DANZA

05

ANALISIS URBANO

ESTUDIO DE RUINAS
ESTRATEGIAS PROYECTUALES

06

EVOLUCIÓN DEL PROYECTO

TIPOLOGÍAS DE MURO DE PIEDRA SECA
CONSOLIDACIÓN DE LA MANZANA
DISTRIBUCIÓN DEL PROGRAMA EN EL LOTE

PORTAFOLIO DE PLANOS

PLOT PLAN URBANO
ISOMETRÍAS URBANAS
PLANOS TÉCNICOS
ISOMETRÍAS PROYECTUALES EVOLUTIVAS

UBICACIÓN



PERÚ



PUNO



ÁCORA

PISOS
ALTITUDINALES

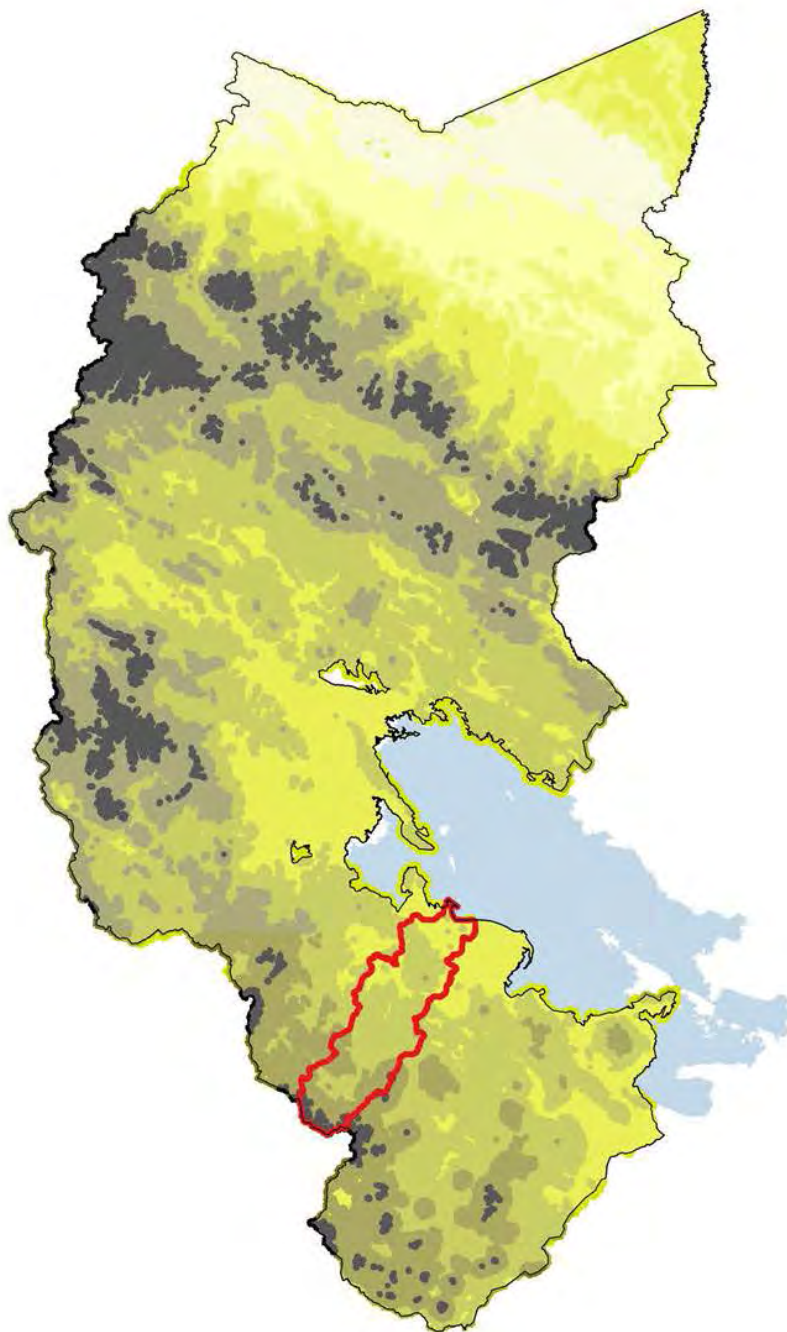

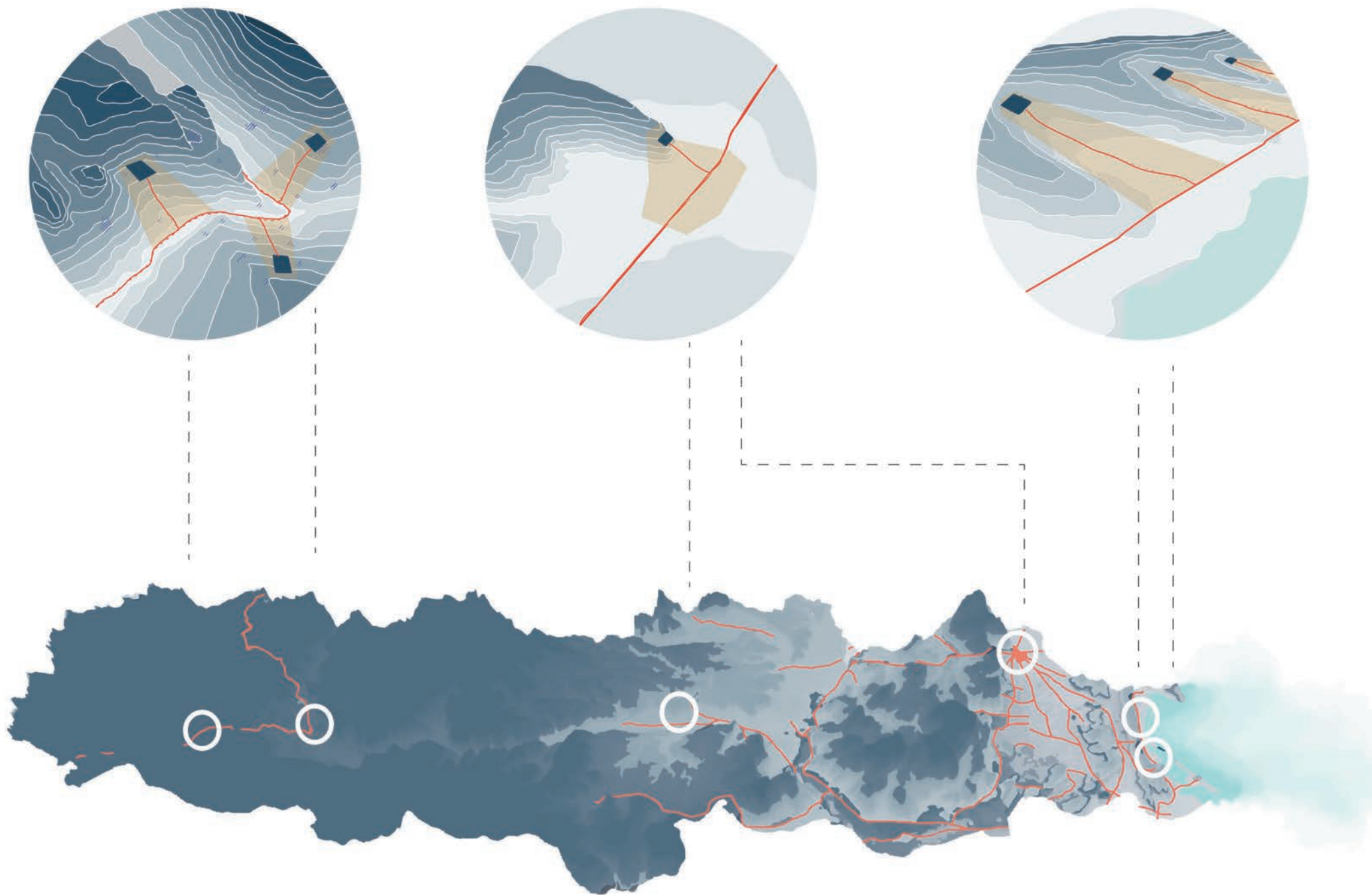

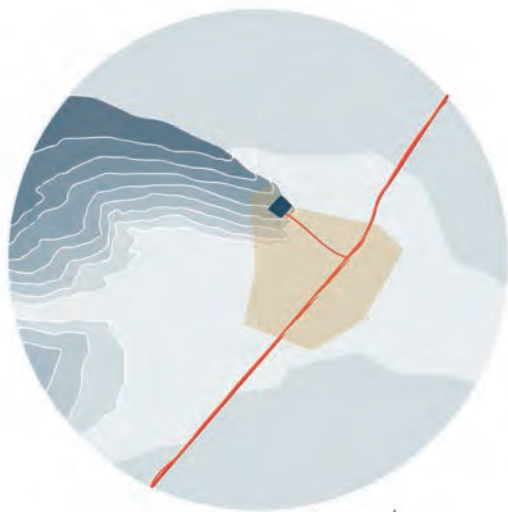

EL INICIO DE LA CIUDAD DE
ÁCORA ES LA PLAZA DE SAN
PEDRO



BARRIO DE SAN PEDRO EN LA ÉPOCA PREHISPÁNICA

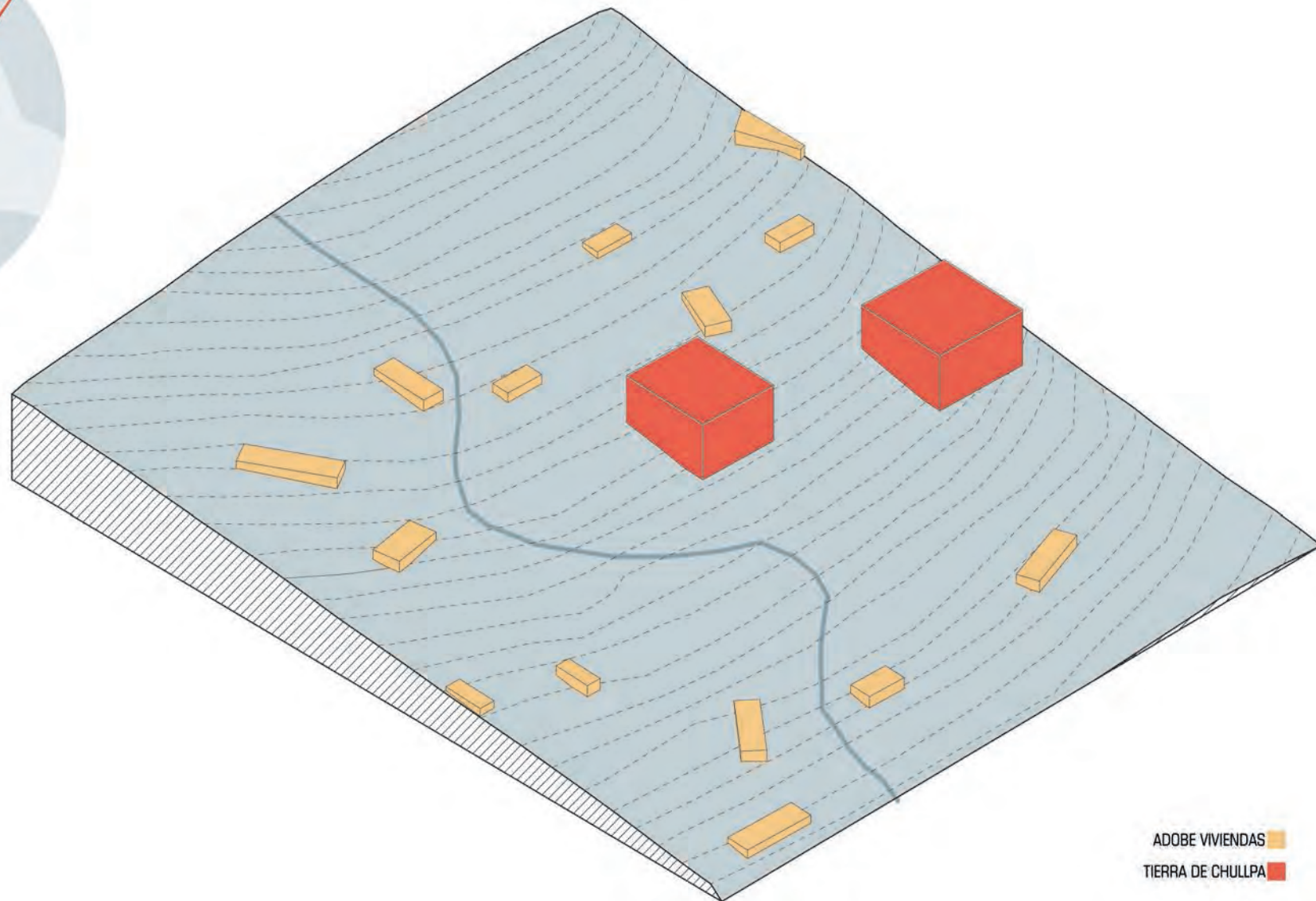

ADOBE VIVIENDAS

TIERRA DE CHULLPA

BARRIO DE SAN PEDRO EN LA ÉPOCA COLONIAL

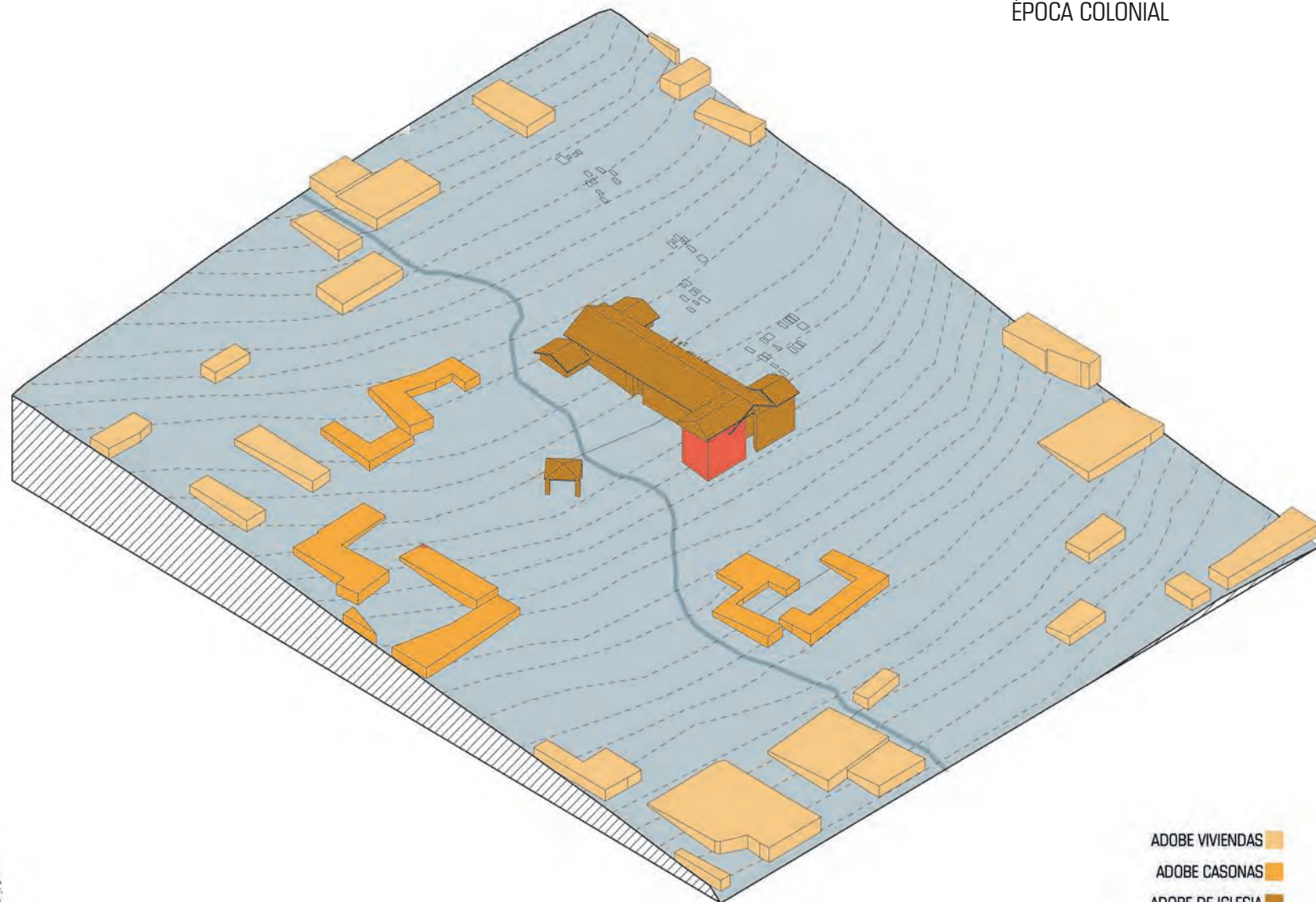

- ADOBE VIVIENDAS ■
- ADOBE CASONAS ■
- ADOBE DE IGLESIA ■
- TIERRA DE CHULLPA ■



BARRIO DE SAN PEDRO A INICIOS DE LA REPÚBLICA

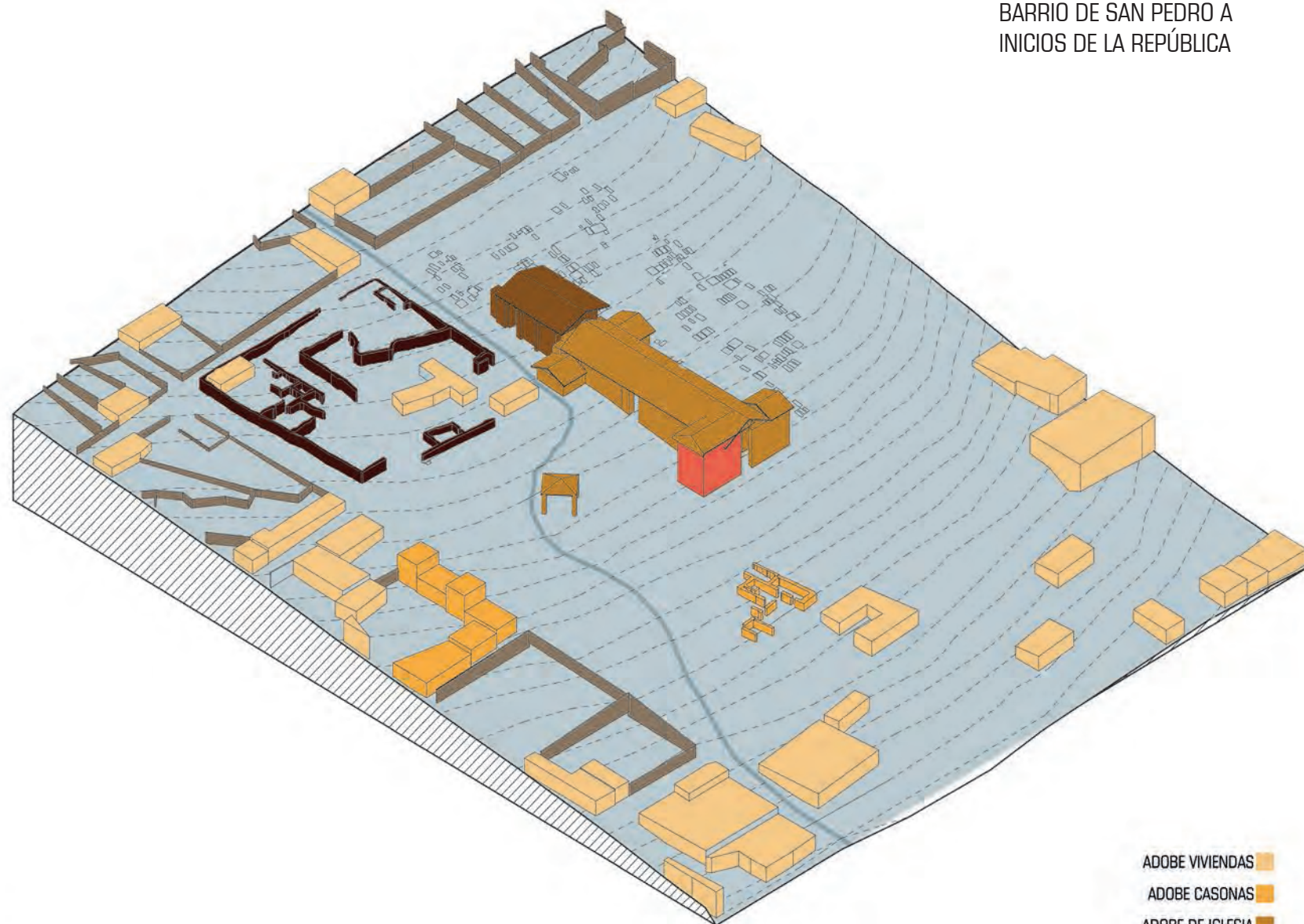

- ADOBE VIVIENDAS ■
- ADOBE CASONAS ■
- ADOBE DE IGLESIA ■
- MUROS DE PIEDRA SECA ■
- MUROS DE ADOBE/PIEDRA ■
- MUROS DE PIEDRA TALLADA ■
- TIERRA DE CHULLPA ■

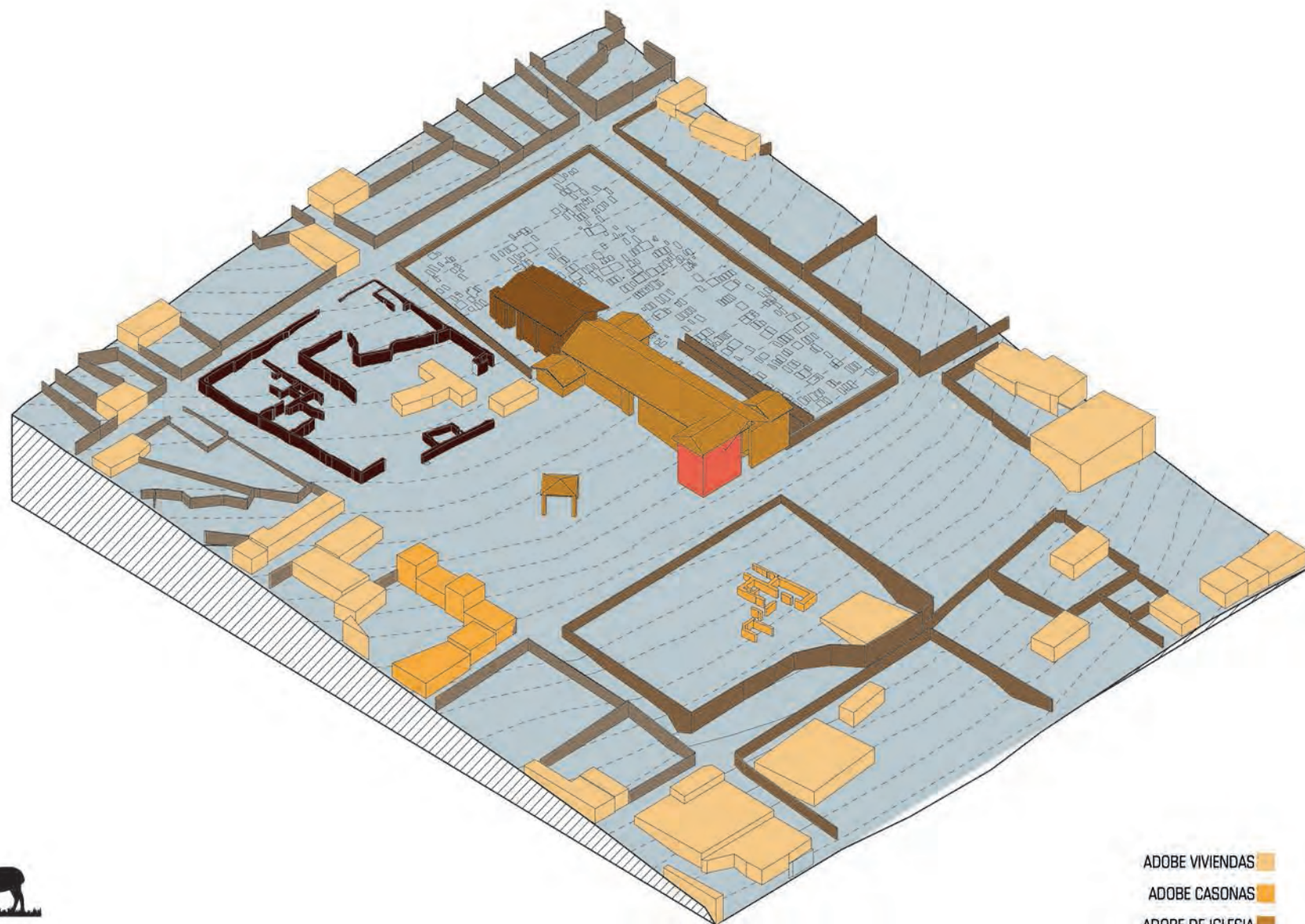

- ADOBE VIVIENDAS
- ADOBE CASONAS
- ADOBE DE IGLESIA
- MUROS DE PIEDRA SECA
- MUROS DE ADOBE/PIEDRA
- MUROS DE CONCRETO/LADRILLO
- MUROS DE PIEDRA TALLADA
- TIERRA DE CHULLPA



MIGRACION JUVENIL

- DISTRITO DE ÁCORA
- CIUDAD DE ÁCORA
- CAPITALAS PROVINCIALES

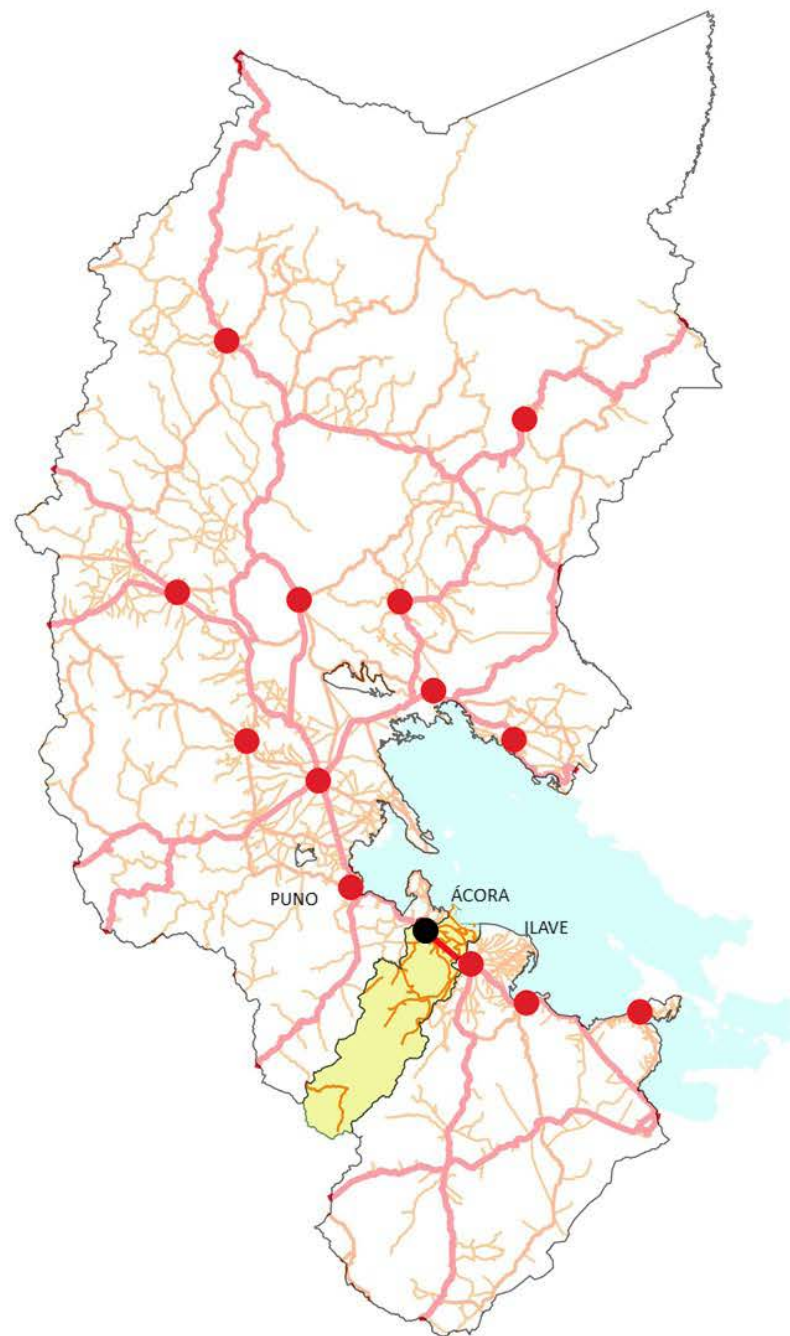

Ácora se encuentra entre dos capitales provinciales.

Muchos de lo jóvenes migran a estas ciudades en busca de una mejor educación pero la mayoría viaja a otros departamentos para poder trabajar como peones en las chacras o como trabajadoras del hogar.

Esta migración se ve reflejada en una menor cantidad de escuelas secundarias en Ácora. Mientras que en las ciudades de Puno y Juliaca hay una mayor cantidad

COLEGIOS

- SECUNDARIA
- PRIMARIA
- INICIAL

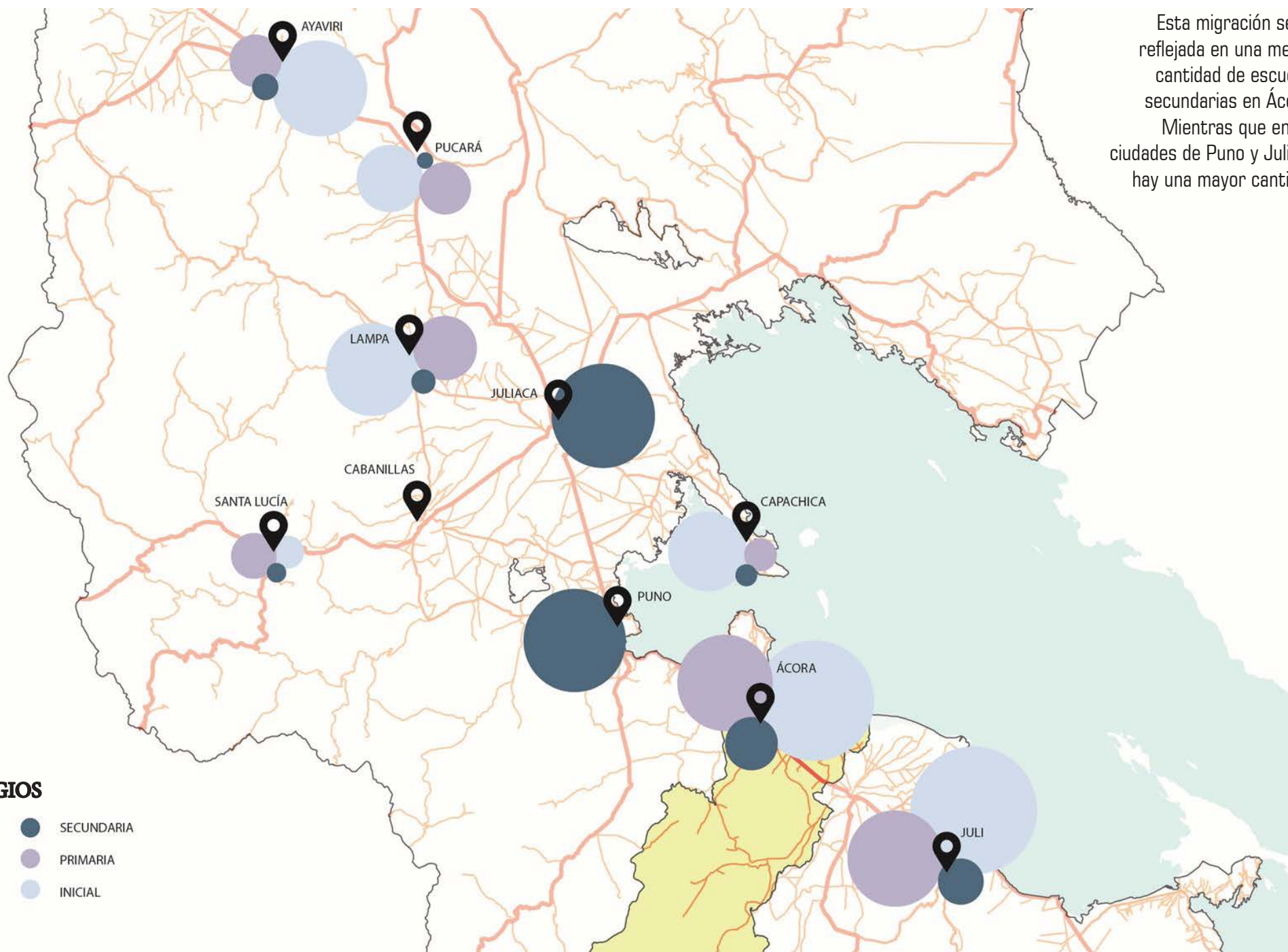

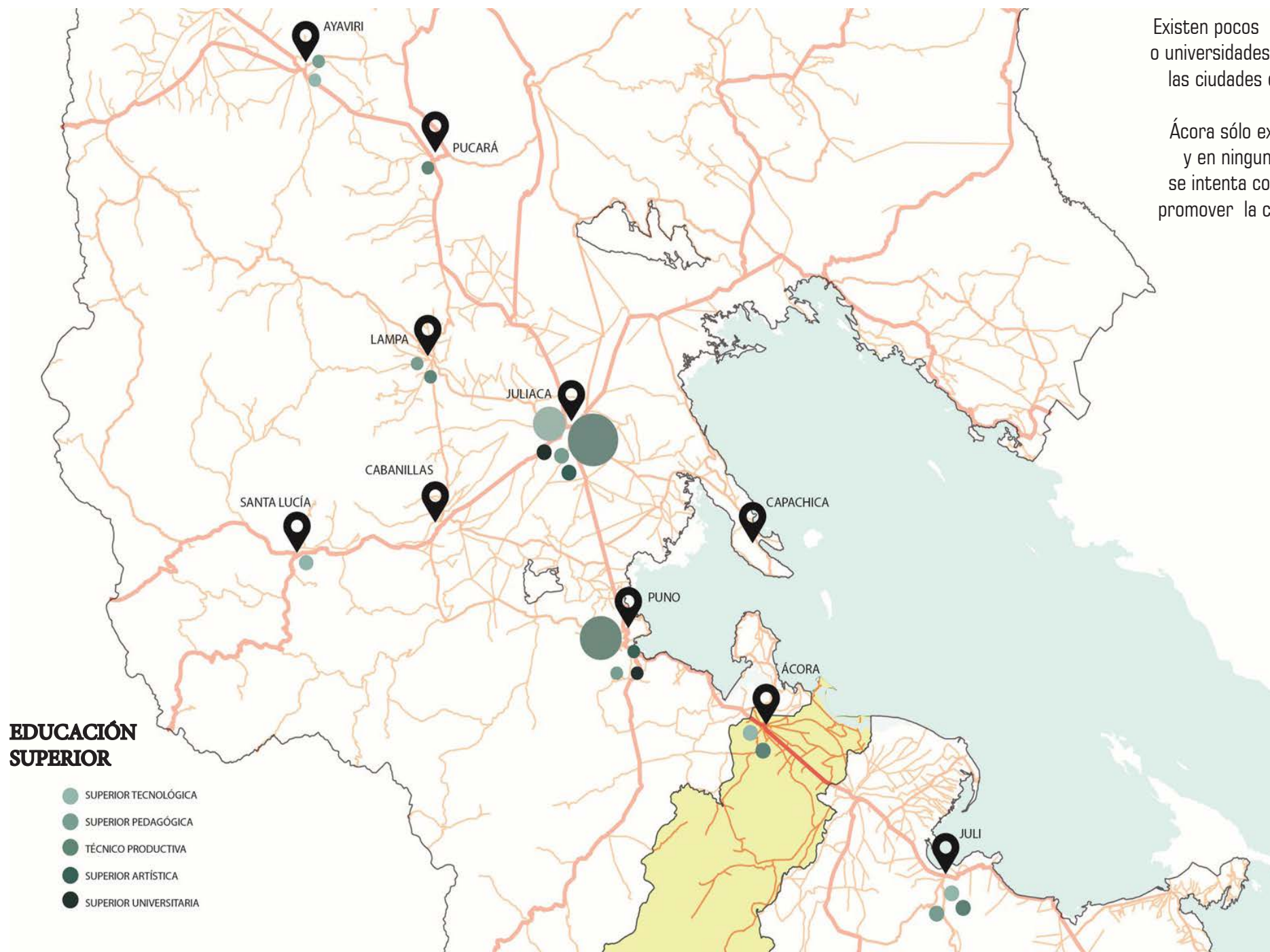

Existen pocos institutos o universidades fuera de las ciudades de Puno o Juliaca. Ágora sólo existen dos y en ninguno de ellos se intenta conservar o promover la cultura del lugar.

Noy ningun tipo de equipamiento cultural en el distrito de Ácora

EQUIPAMIENTO CULTURAL

- MUSEOS
- CENTRO CULTURAL
- TEATROS
- BIBLIOTECA

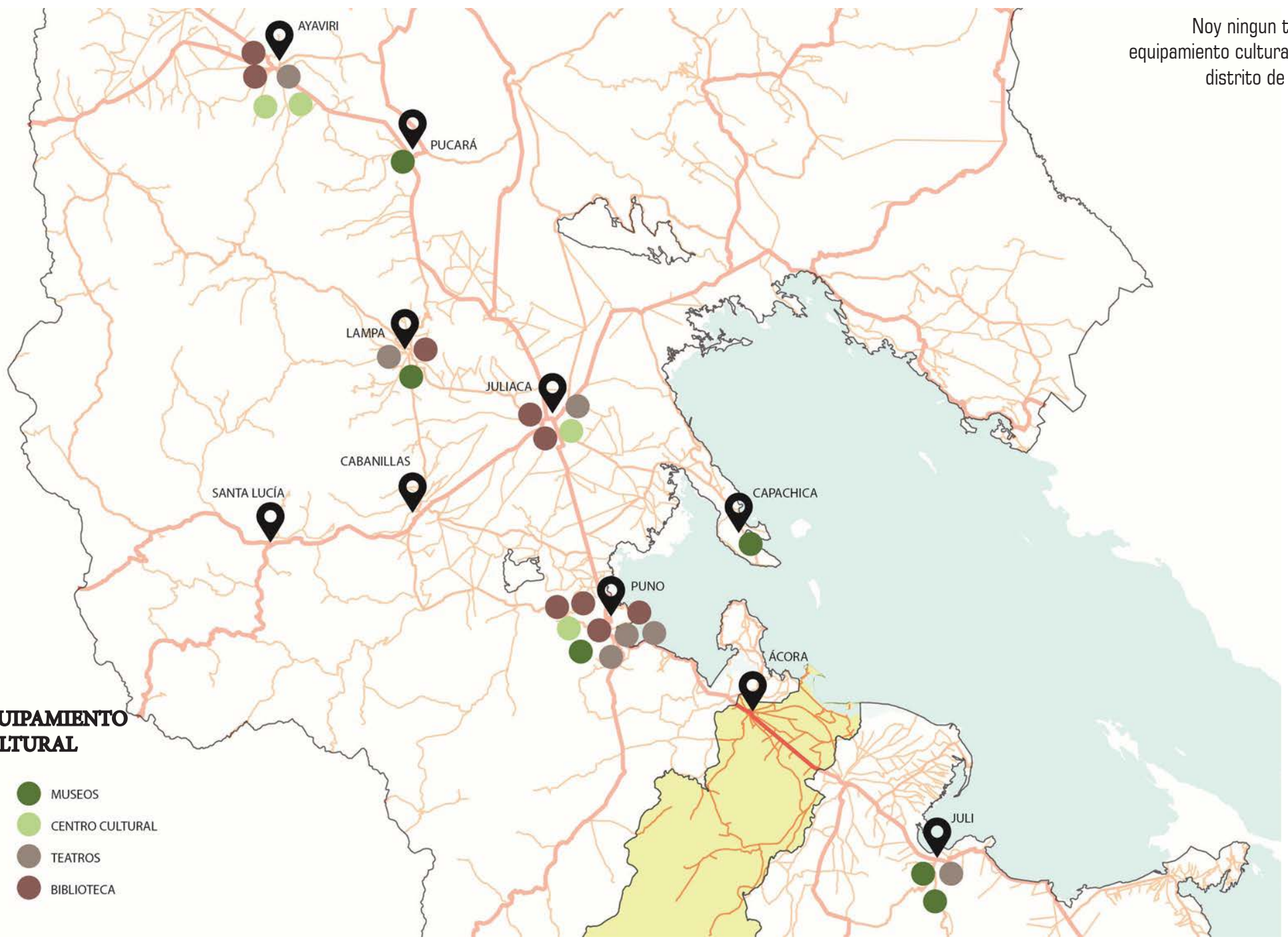

CORDILLERA

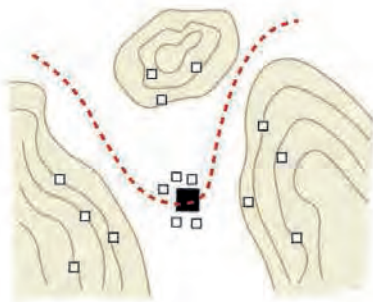

ALTA

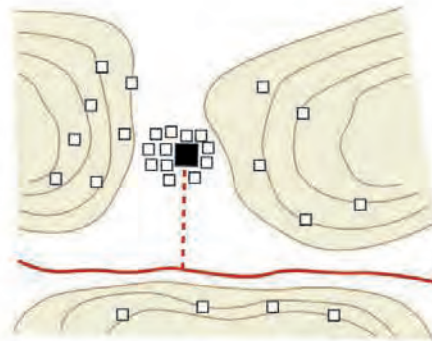

MEDIA

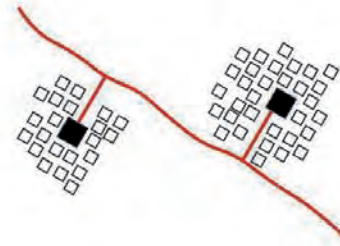

LAGO



O C U P A C I Ó N

A C T I V I D A D E S

D A N Z A



Las festividades se encuentran estrechamente relacionadas a su calendario agrícola es por ello que la mayoría se festeja desde el tiempo de siembra hasta la primera cosecha.

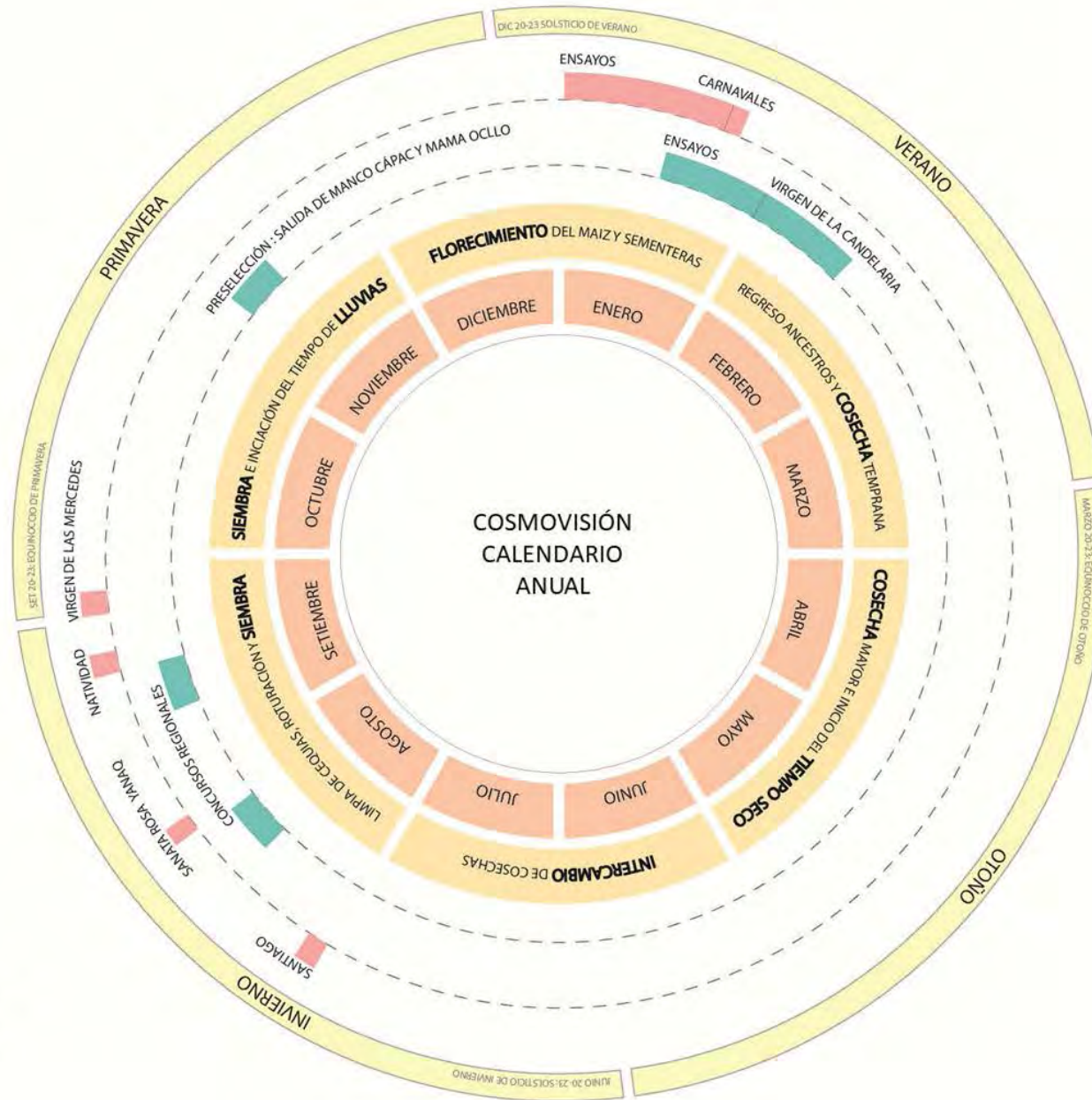

■ FESTIVIDADES PRINCIPALES DE ÁCORA
 ■ FESTIVIDADES PREVIAS Y CANDELARIA

WARU WARU

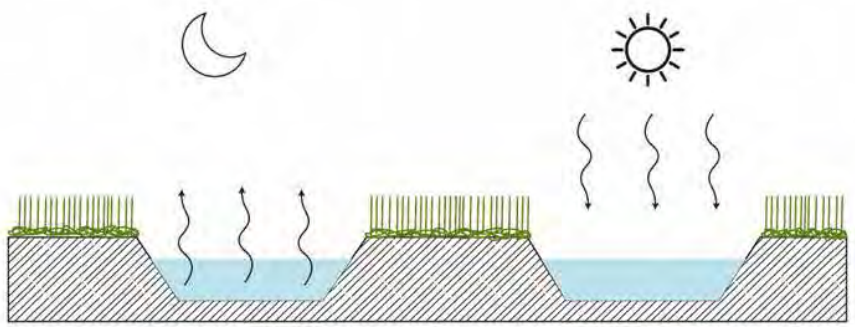

AYUDA A COMBATIR LAS HELADAS
PREVIENE INUNDACIONES

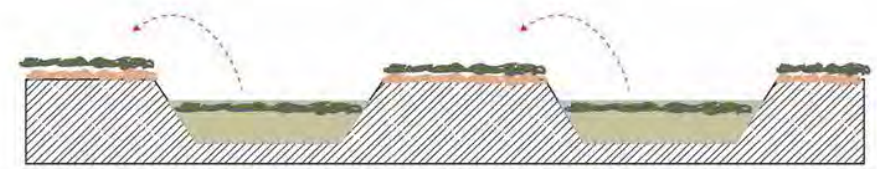

DURANTE LAS SEQUIAS SE PRODUCE LA FORMACIÓN
DE ABONO QUE FAVORECERÁ LA SIGUIENTE COSECHA

ORIENTADO PARA
RECIBIR LA
MAYOR
CANTIDAD DE
RADIACIÓN
SOLAR POSIBLE

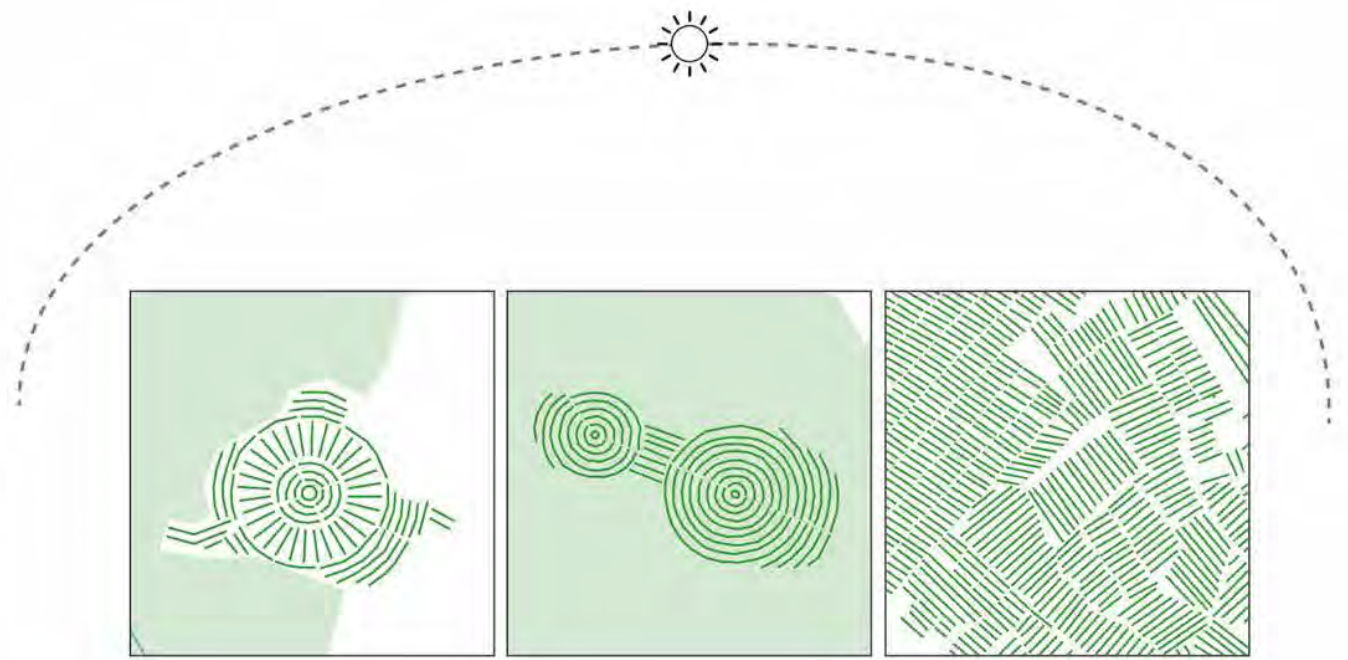







EVOLUCIÓN HISTÓRICA DE LA MÚSICA PUNEÑA

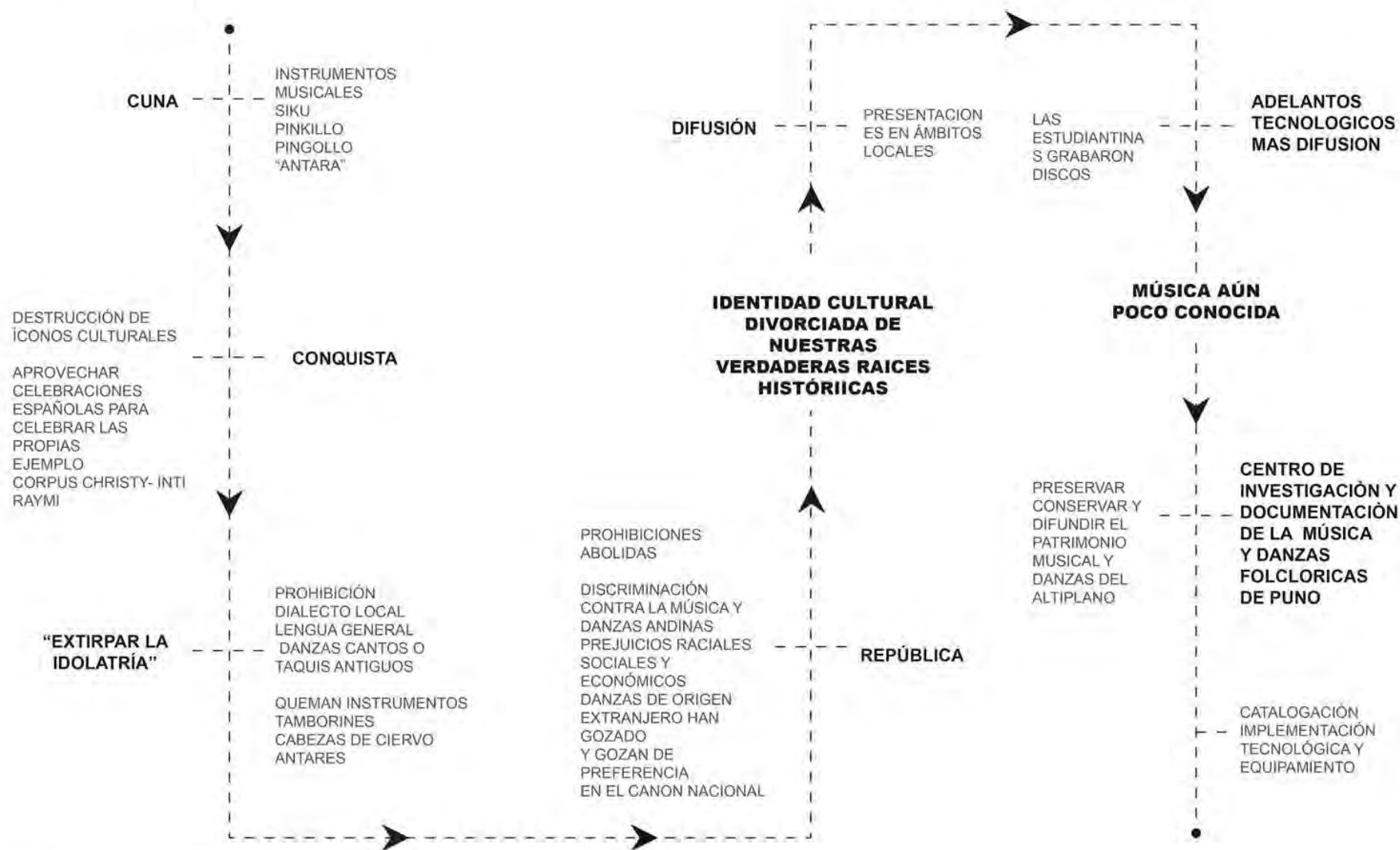

Fuente: Elaborado por Blanca Quiroz 15/05/2019
 En base a Catálogo de la música tradicional de
 Puno. Palacios, V (2008)

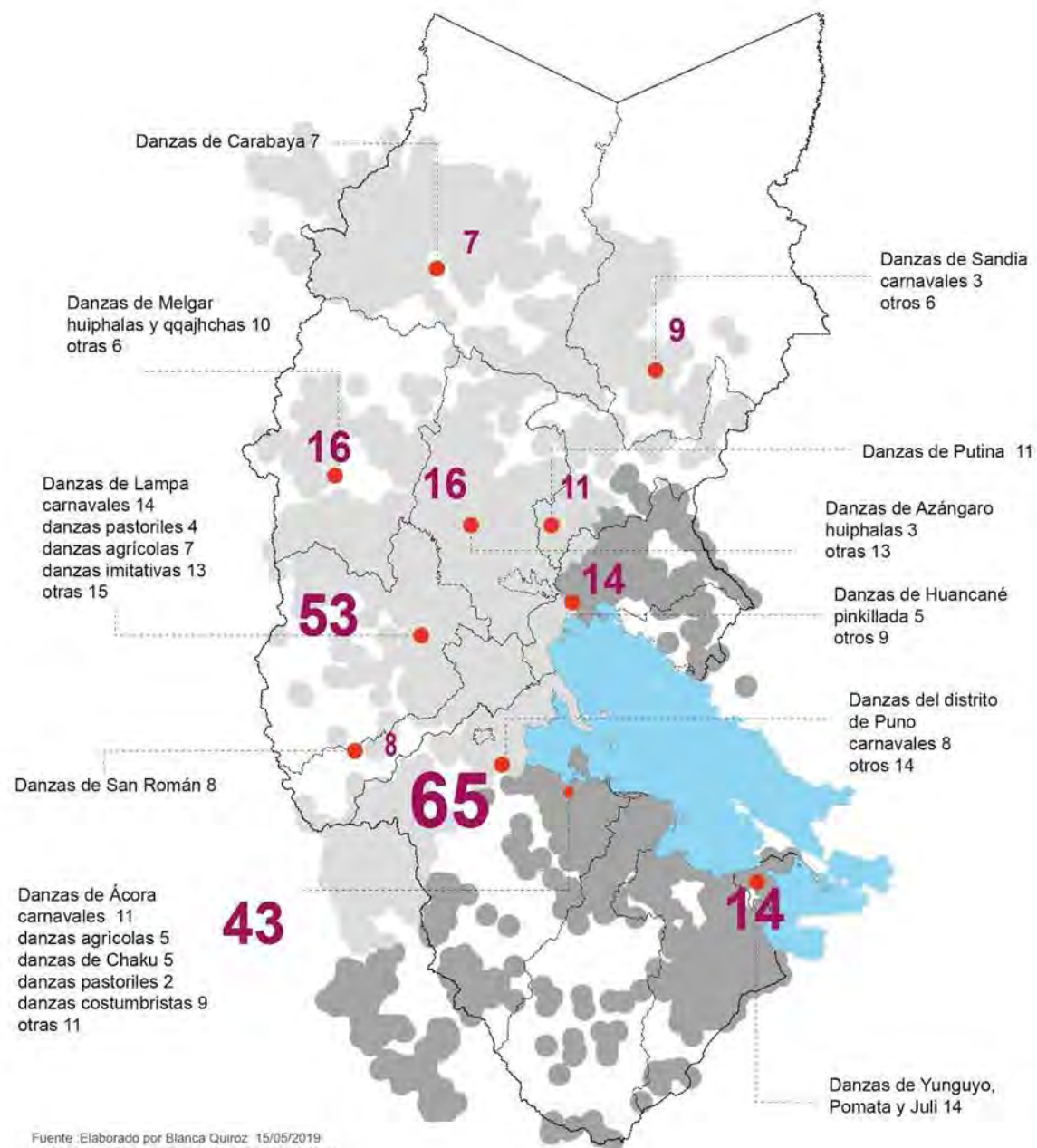

Fuente: Elaborado por Blanca Quiroz 15/05/2019
 En base a Catálogo de la música tradicional de Puno.
 Palacios, V (2008)

DANZAS COSTUMBRISTAS

EXISTEN DANZAS PARA CADA ACTIVIDAD

CAZA	CHOQUELAS, CHAKU HUIPHALAS, PULIS
AGRÍCOLA	TARPUY, SATIRIS, LLAMAGURIS, CEBADA HUAJTAY
PASTORILES	LLAMERITOS, UY HUAQATI, TORO CH'ALLAY
SATÍRICAS	MACHUTUSUJH, ACHACHI KKUMU
IMITATIVAS	HUAKA HUAKA, MALLKU KONDORIRI, PUMA TUSUJH, QQUELLU PPESQO
RITUALES	KALLAMACHU, AYARICHI, QHAPU
ESCENAS COSTUMBRISTAS	ENTRADA DE CERAS, QHAPEROS

LAS DANZAS SE DIFERENCIAN ENTRE ELLAS POR EL TIPO DE MÚSICA QUE USAN Y LOS INSTRUMENTOS MUSICALES QUE EMPLEAN

AERÓFONOS	SIKU, PINKILLO, PITOS, QENA, PUTUTOS, AYLLI, CKEPA, TARGAS
MEMBRANOFONOS	BOMBOS, UNUCAJAS TINYA, TAMBORES, HUANCAR
CORDÓFONOS	HIBRIDACIÓN CHARANGO: CHILLADOR / KIRKINCHO, GUITARRILLA Y REQUINTO (MESTIZOS)
IDIÓFONOS	PLATILLO, TRIÁNGULO, CHIL CHIL, ATUENDO DE DANZARINES: SONAJERO, CASCABELES DE TOBILLO

Q
U
E
C
H
U
A

JULIACA
Cruz de Mayo
Fiesta de la Virgen
de las Mercedes
Carnaval

Santiago de pupuja
24-26 de julio
Fiesta del Patrón
Santiago

PUCARÁ
16 de junio
Fiesta de Pucará y
escenificación del
Jatun Nakaq

Lampa
8 de noviembre
Festival de Santa
Lucía
16 de julio
Fiesta de la Patrona
Virgen del Carmen

Isla Amantani
18 de enero
Fiesta de la pachamanca

Sillustani
Setiembre (móvil)
Fiesta de Cápac Ccolla

P
U
N
O

Puno
2-11 de febrero
Fiesta de la Virgen de la
Candelaria

2-4 de mayo
Fiesta de las Alasitas

4 de noviembre
Aniversario de la fundación
de Puno

22-28 de diciembre
Feria de miniaturas

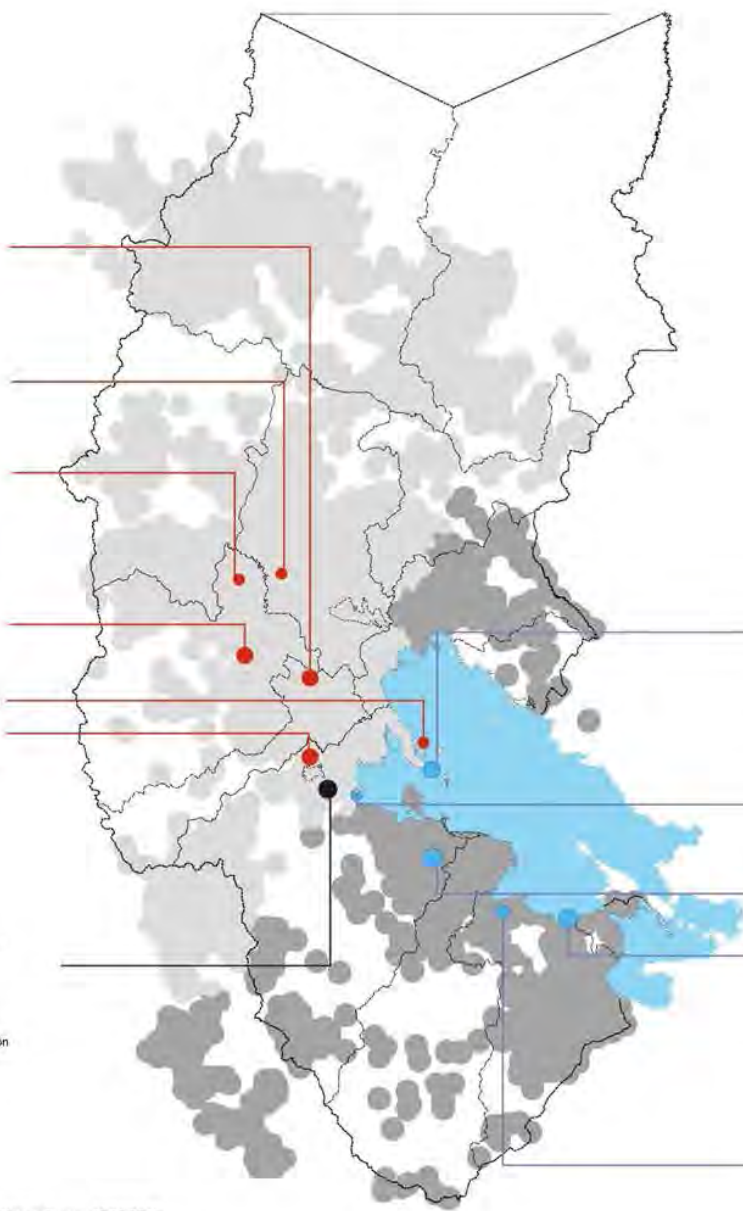

Isla Taquile
24-26 de julio
Fiesta del Patrón Santiago

Chucuito
8 de setiembre
Fiesta de la Virgen de la
Natividad
4 de diciembre
Feria de las Alasitas

ILAVE
6 de enero
Fiesta de Alasitas

Yunguyo
8 de agosto
Fiesta de la Virgen de Asunción
10 de octubre
Fiesta de San Francisco de Borja
3 de enero
Fiesta de El Dulce Nombre de Jesús

Juli, Acora, Zepita
29 de junio
Fiesta del patrón de San Pedro

Pomata
Octubre (móvil)
Fiesta de la Virgen del Rosario
16 de julio
Fiesta de la Parona Virgen del
Carmen
24-26 de julio
Fiesta del Patrón Santiago

A
Y
M
A
R
A

PRINCIPALES FESTIVIDADES

Las festividades en Puno reflejan claramente el sincretismo existente en la zona, algunas son sólo propias del lugar y otras pertenecen a todo el departamento o a algunas provincias

TODA LA REGIÓN

Febrero
Carnavales

Marzo (móvil)
Semana Santa

3 de mayo
Fiesta de las Cruces

24 de junio
Fiesta de San Juan

1 de noviembre
Fiesta de todos los Santos

25 de diciembre
Navidad

DIVERSAS PROVINCIAS

28 de mayo
Fiesta del Espíritu Santo

24 de junio
Fiesta del Inti Raymi

24 de setiembre
Fiesta de la Virgen
de las Mercedes

Fuente: Elaborado por Blanca Quiroz 15/05/2019
En base a Recopilación propia de datos
Encuestas y preguntas durante el viaje en Puno

PRINCIPALES FESTIVIDADES DE PUNO PROVINCIA



Cada distrito de Puno con sus principales festividades seguido de la época del año en la que se festeja y el número de festividades por distrito

ACORA	ANIVERSARIO DE ACORA	4
	FESTIVIDAD DE LA VIRGEN DE NATIVIDAD	6 3
	SANTA ROSA DE YANAQUE DEL DISTRITO DE ACORA	6
AMANTANI	FIESTA DE PACHACATA DE AMANTANI	2
	VIRGEN DE LA CANDELARIA CARNAVALES DE AMANTANI	3 3
	ANIVERSARIO DE AMANTANI	4
ATUNCOLLA	APOSTOL SAN ANDRES DE ATUNCOLLA	1
	CARNAVALES DE ATUNCOLLA	3 3
	VIRGEN DEL CARMEN DE ATUNCOLLA	5
CAPACHICA	SAN SEBASTIAN DE CAPACHICA	2
	VIRGEN DE LA CANDELARIA DE CAPACHICA	3
	SANTISIMA CRUZ ANIVERSARIO DE CAPACHICA	4 5
	DIA DEL CAMPESINO/ APOSTOL SANTIAGO DE CAPACHICA	5
	FESTIVIDAD NIÑO SAN SALVADOR DE CAPACHICA	6
CHUCUITO	VIRGEN DEL ROSARIO DE CHUCUITO	1
	NIÑO JESUS DE CHUCUITO	2
	FERIA ALASITAS SANTA BARBARA DE CHUCUITO	2 6
	CARNAVAL DE CHUCUITO	3
	ANIVERSARIO LAS CRUCES SAN ISIDRO DE CHUCUITO	4
COATA	VIRGEN DE LA ASUNCION DE CHUCUITO	6
	CARNAVAL DE COATA	3
	SANTA CRUZ DE COATA	4 3
HUATA	SAN JUAN BAUTISTA DE COATA	5
	VIRGEN DE LA CANDELARIA CARNAVAL DE HUATA	3
	LAS CRUCES SAN ISIDRO DE HUATA	4 4
MAÑAZO	SAN JUAN BAUTISTA DE HUATA	5
	ANIVERSARIO DE HUATA	6
	ANIVERSARIO DE MAÑAZO	2
	VIRGEN INMACULADA DE MAÑAZO	2 4
PAUCARCOLLA	SAN ISIDRO DE MAÑAZO	4 4
	VIRGEN DE NATIVIDAD DE MAÑAZO	6
	VIRGEN INMACULADA DE PAUCARCOLLA	2
	VIRGEN DEL CARMEN / APOSTOL SANTIAGO DE PAUCARCOLLA	5 2
PICHACANI	ANIVERSARIO DE CAPITALIZACION DE PICHACANI	2
	ANIVERSARIO DE PICHACANI	4 3
	VIRGEN DE LA ASUNCION DE PICHACANI	6
PLATERIA	CARNAVAL MIERCOLES DE CENIZA DE PLATERIA	3
	CRISTO BLANCO ANIVERSARIO DE PLATERIA	4 4
	SAN JUAN BAUTISTA DE PLATERIA	5
	VIRGEN DE NATIVIDAD DE PLATERIA	6
PUNO	SAN MARTIN DE PORRES DE PUNO	1
	VIRGEN DE LA CANDELARIA DE PUNO	3 3
	SAN PEDRO Y SAN PABLO DE PUNO	5
	CARNAVAL FERIA DE ALACITA	4
SAN ANTONIO	VIRGEN DEL ROSARIO DE SAN ANTONIO	1 2
	SAN ANTONIO DEL DISTRITO DE SAN ANTONIO	5
TIQUILLACA	SAN FRANCISCO DE ASIS DE TIQUILLACA	1
	CRUZ DE HUAYRASUYUNO DEL DISTRITO DE TIQUILLACA	4 3
	SANTIAGO DE TIQUILLACA	5
VILQUE	SAN MARTIN DE PORRES DE VILQUE	1
	CARNAVALES DE VILQUE	3 3
	VIRGEN DE LAS MERCEDES DE VILQUE	6

Fuente: Elaborado por Blanca Quiroz 15/05/2019
En base a Estadística y ancestralidad en las fiestas rituales de las poblaciones quechuas y aymaras del Perú . Tapia, R (2017)

PRINCIPALES FESTIVIDADES DE PUNO DISTRITO

SIGNIFICADO DE CARNAVALES EN FEBRERO

Alegría para el campesino

comarcas campesinas aceptan fechas occidentales

chacras en flor cosecha parición de ganado

Jatun Póqoy Fiesta de la Gran Maduración

celebran Pacha Mama Madre Tierra Ritual "pago a la tierra"

DANZAS TRADICIONALES

TRAJES NATIVOS INSTRUMENTOS MUSICALES AUTOCTONOS

2001

60 CONJUNTOS
50 - 90 MUSICOS
80 - 250 BAILARINES

10 000 ARTISTAS



DANZAS MESTIZAS

TRAJES DE LUCES HILOS DORADOS Y PLATEADOS, PEDRERÍA INSTRUMENTOS DE VIENTO METÁLICOS E IMPORTADOS

83 CONJUNTOS

2 BANDAS DE MÚSICA
+ 300 BAILARINES

12 000 ARTISTAS



Fuente :Elaborado por Blanca Quiroz 15/05/2019
En base a Catálogo de la música tradicional de Puno. Palacios, V (2008)

LUNES VIVIENDA

TECHOS Y AMBIENTES CON FLORES Y SERPENTINAS

MARTES CHACRAS

CAMPESINOS BEBEN Y BAILAN SURCOS TRAJES MULTICOLORES EN MEDIO DE LAS MATAS

MIÉRCOLES GANADO

PINTAN ANIMALES CON COLORES VIVOS ARETES DE CINTAS MULTICOLORES

CARNAVAL febrero (variable)

VIRGEN DE LA CANDELARIA

1 al 18 de febrero

Vistan al barrio de Bellavista venerar a la Cruz de Molupe

CRUZ DE MAYO 3 de mayo

Ascienden al cerro Huaynaroque

La imagen de la patrona de Juliaca sale en procesión

FIESTA DE LA VIRGEN DE LAS MERCEDES 24 de setiembre

Acompañada por danzantes

1 semana de música y diversas danzas

SEMANA DEL TURISMO 1 al 7 de noviembre

Ferías de artesanía típica

Artesanos de todo el departamento de Puno

FERIA WAWAQ'ATO 15 de diciembre al 6 de enero

Ofrecen NACIMIENTOS que varían desde los clásicos hasta los de inspiración andina

E

F

M

A

M

J

J

A

S

O

N

D

FESTIVIDAD DE LA VIRGEN DE LA CANDELARIA

Patrimonio Cultural Inmaterial de la Humanidad por la Unesco



Se trata de una manifestación de sincretismo religioso que vincula la fe católica y la religiosidad andina. Está fuertemente asociado a la pachamama o “madre tierra”.

La más grande manifestación cultural, musical, dancística y religiosa del Perú



Hay un gran número de símbolos y manifestaciones culturales de las culturas quechua, aimara y mestiza. Por este motivo ha sido declarada Patrimonio Cultural Inmaterial de la Humanidad por la UNESCO.



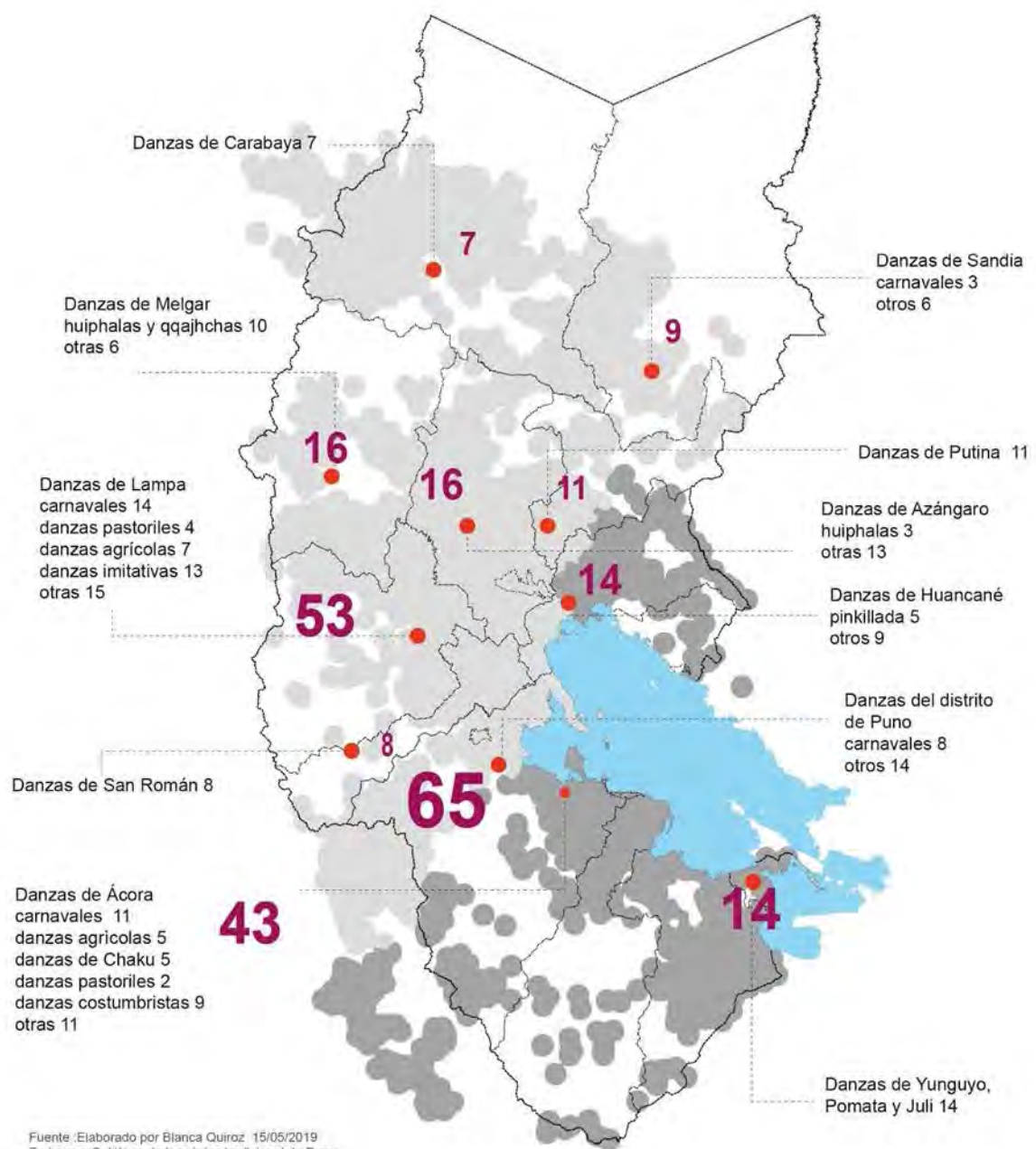

Fuente :Elaborado por Blanca Quiroz 15/05/2019
 En base a Catálogo de la música tradicional de Puno.
 Palacios, V (2008)

ÁCORA
CAPITAL DEL FOLCLORE
AYMARA

Puno es la provincia con mayor cantidad de danzas y festividades

Dentro de ella, Ácora es el distrito con mayor número de danzas.

Además de ello, tiene una gran participación en la Festividad de la Virgen de la Candelaria

Y es el lugar, donde se originaron la mayoría de las tradiciones y danzas aymaras

Por ello es considerada como la CAPITAL DEL FOLCLORE AYMARA

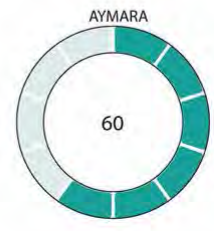
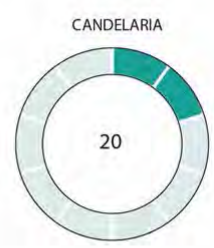

5. MÚSICA TRADICIONES DANZA

AGRICULTURA
CAZA
GANADERÍA
COSTUMBRES
IMITATIVAS
GUERRAS PREHISPÁNICAS
PELIGRO DE EXTINCIÓN

DANZA	INSTRUMENTO MUSICAL	VESTIMENTA O UTENSILIOS
Satiris	pinkillos o tarqas	kkupanas, tacllas
Llamayurís y Yapuchiris	pinkillos o tarqas	escarbadores, raukana
Chuhuiris		marcar el ganado pendientes trenzas
Yunta Toros	pinkillos y bombos	arar el terreno cultivo de papa
Choquelas y Llipi Pulis	qenas o qenachos	cerco a la presa llipis
Ahuatiris	pinkillos	arreadores de llamas o ganado
Tinti Huakas	pinkillos y bombos	disfraces de toreros y picadores
Sahuiris	tarqas y tambor	tejedores, telares, lana
Chaqalladas, Qahuiris y Maris	chaqallu bombo tambor	trajes más adornados
Huaka Huakas y Toro Toros	pinkillos	disfraces de toros vacas o caballos
Jaukkiris	pinkillos	disfraces de toros vacas o caballos
Danza de los cóndores	qenachos	imitativa plumajes
Lihui Huarakas y Lihui Toqoros	pinkillos y toqoro	huraka y honda
Kahuides		guerreros incas
Inkas		Inca, su esposa y séquito
Ch'allpas	qenachos	en proceso de extinción (chaku)
Ch'ojhñas	pinkillos y tambores	en proceso de extinción (plumaje verde)

GRUPOS FOLCLÓRICOS



YAPUCHIRIS JOVENES AYMARAS CHAMCHILLA ACORA - FIESTA DE LA CANDELARIA 2011



Auténticos Chacareros de Titileca en Acora



Conjunto Vicuñitas de Collini-Acora - Candelaria 2017



CONJUNTOS KAJELOS SAN SANTIAGO DE VILUYO



DANZA CHOQUELAS EN ACORA PUNO

3. FESTIVIDADES



Zamponistas confraternidad Acota
Facebook/ Percy Calizaya

FESTIVIDAD DE LA VIRGEN DE NATIVIDAD CENTRO DE ÁCORA

CONSIDERADA LA PRINCIPAL FESTIVIDAD DEL DISTRITO



Vista desde la Iglesia de San Juan
Facebook/ Percy Calizaya



Fotos durante la festividad
Facebook/ Edson /alumno de UNA PUNO

SEÑOR DE EXHALTACIÓN DE JACHA PATAZA

ESTA FESTIVIDAD SE CELEBRA EN UNA PLATAFORMA ALTA DESDE DONDE SE VE LA CIUDAD Y EL LAGO.
ADEMAS USA UNOS ANDENES, COMO GRADERIA DE ANFITEATRO, CONECTADOS A LA IGLESIA
ESTA FESTIVIDAD ES UN EJEMPLO DE COMO APROVECHAR EL PAISAJE



Presidente de la Federación Distrital de Conjuntos Folclóricos de Acora

Realizó el lanzamiento de los carnavales 2019 en el distrito de Ácora,

Danzante en el grupo folclórico "Carnaval acareros del Centro Poblado de Chancachi"

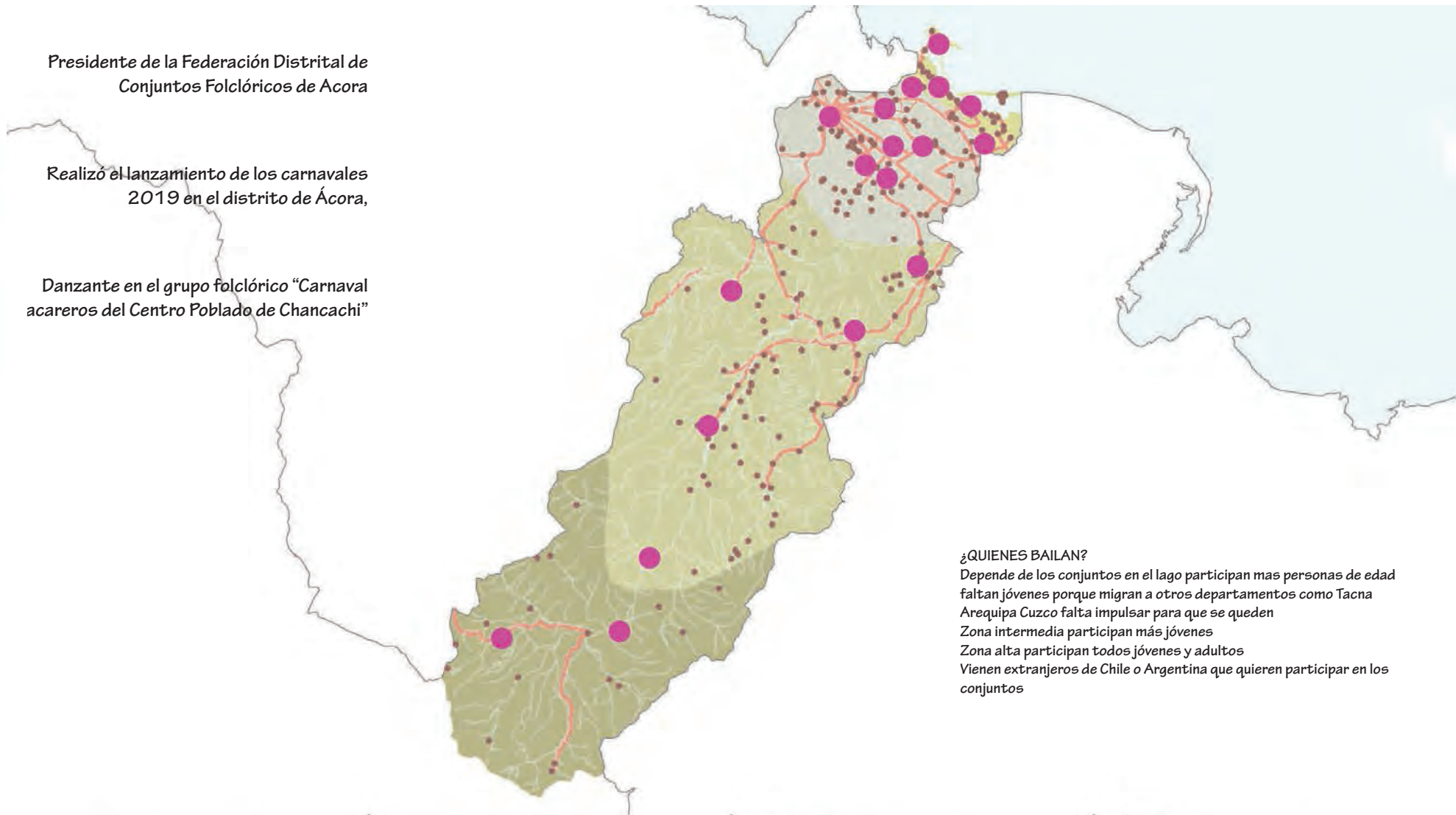

¿QUIENES BAILAN?

Depende de los conjuntos en el lago participan mas personas de edad faltan jóvenes porque migran a otros departamentos como Tacna Arequipa Cuzco falta impulsar para que se queden
 Zona intermedia participan más jóvenes
 Zona alta participan todos jóvenes y adultos
 Vienen extranjeros de Chile o Argentina que quieren participar en los conjuntos

- Ayumas Carimas
- Jitamarca Río Blanco
- Pasto Grande
- Agüas Calientes

CORDILLERA

- Amaparaní
- Saciyo
- Totorani

ALTA

- Ciudad de Acora
- Crucero
- Chancachi
- Carismaya
- Culta
- Merca Esquina
- Thunco

MEDIA

- Coopamaya
- Cocosani
- Jajujayu
- Santa Rosa de Yanaque
- Thomhuaya
- Villa Secca

LAGO



Actualmente 19 conjuntos afiliados a la asociación folclórica. Antes eran 22

Los pobladores conocen sus bailes pero para organizar la coreografía tienen 3 modos de hacerlo

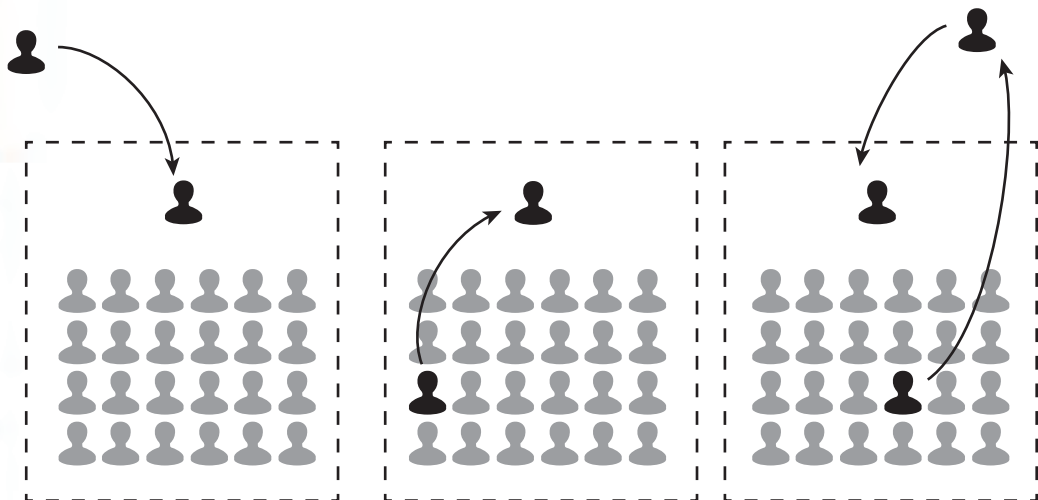

Contratan un coreógrafo externo

Eligen entre ellos un coreógrafo y como la danza es costumbrista lo bailan desde pequeños

Hay integrantes con familiares en el ESFA o alguno de ellos que vuelven

¿Dónde ensayan?

Todos los conjuntos tienen un espacio abierto y amplio, algunos conjuntos tienen su propio estadio

Al pertenecer todos a una misma comunidad el uso de este espacio abierto es gratis

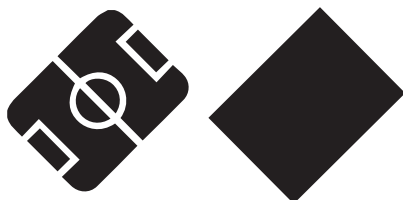

Sólo se realiza un concurso al año usualmente participan 45 conjuntos este año 33 provenientes de diferentes partes

¿Dónde han participado? El centro poblado de Chancachi ha participado en La Virgen de la Candelaria Concurso regional de Tacna Concurso regional de Juliaca Concurso regional de Cuzco

01
02 FOLCLORE
03
04
05
06

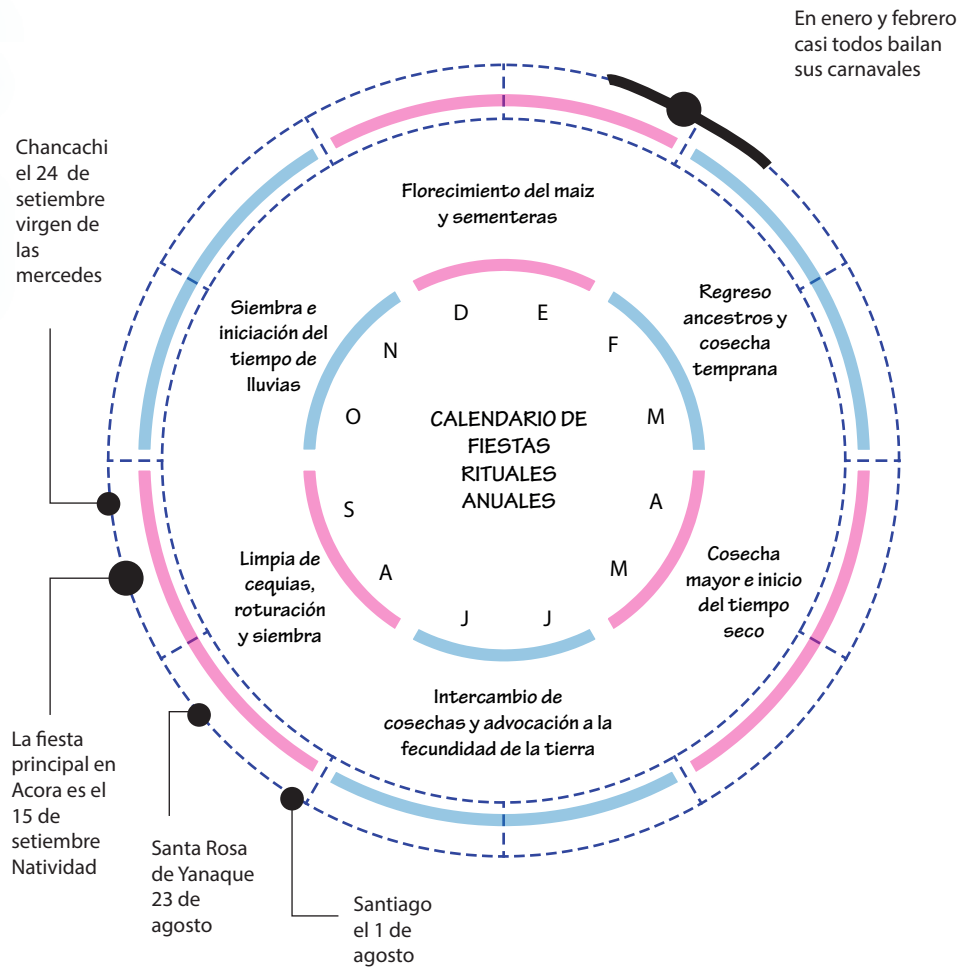

YAPUCHIRIS JOVENES AYMARAS CHAMCHILLA ACORA - FIESTA DE LA CANDELARIA 2011

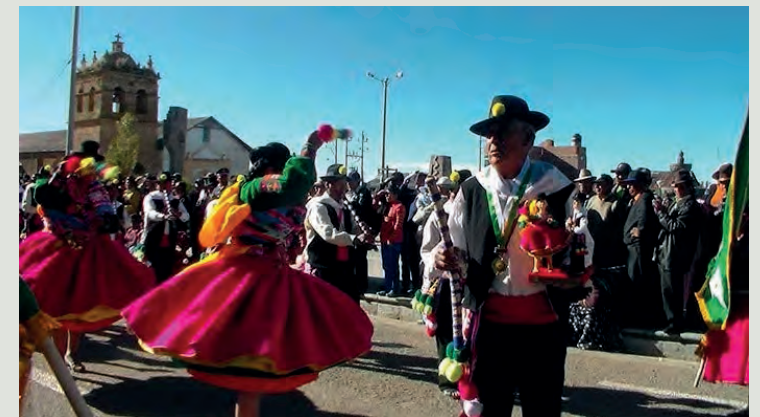

Auténticos Chacareros de Titilaca en Acora



Conjunto Vicuñitas de Collini-Ácora - Candelaria 2017

Existen 21 centros poblados cada uno tiene su festividad en diferentes meses

La danza de los chacareros se baila en los carnavales es la principal danza del lugar
En estos tiempos la juventud se esta interesando más en la música o danza, en Chancachi es más por la música

PRESELECCIÓN DE GRUPOS FOLCLÓRICOS PARA LA VIRGEN DE LA CANDELARIA



CONJUNTOS KAJELOS SAN SANTIAGO DE VILUYO



DANZA CHOQUELAS EN ACORA PUNO

Yapuchiris, Chacareros, Kahjelos, Vicuñitas y Choqueles son danzas originarias, pero eso solo bailan para la candelaria pero no en sus comunidades
En sus fiestas patronales ya no se bailan los bailes originarios solo 2 o 3.

Preselección 400-500 grupos que participan en un concurso previo en la salida de manco Cápac y mama Oclo, solo participan los nuevos

Ensayos tiene un aproximado de 15 a 20 días comienzan desde el 10 de enero

CANDELARIA

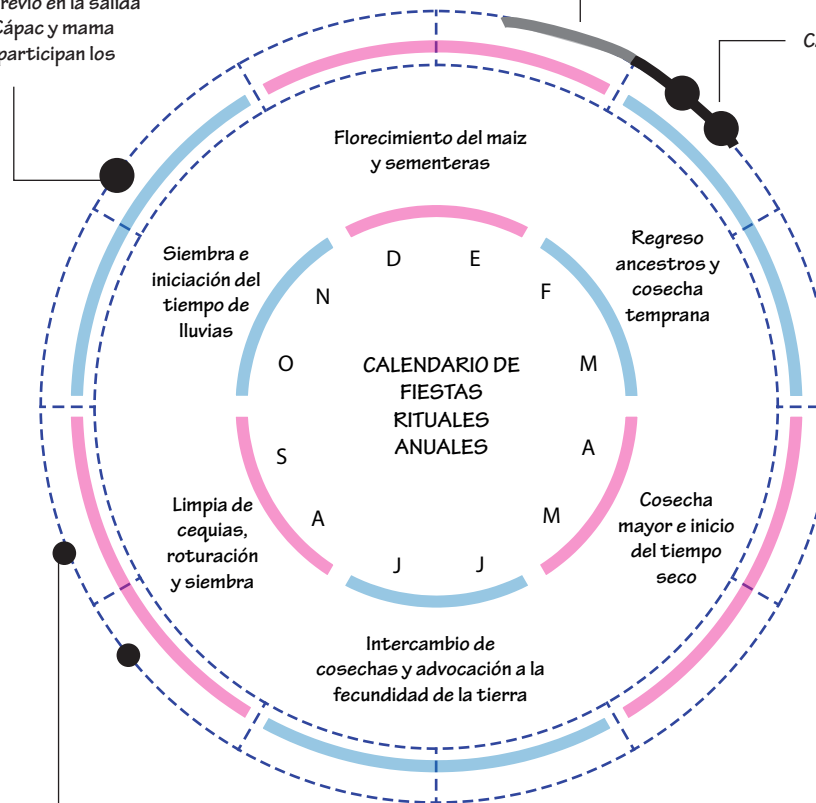

Hay zonas que tienen como primer requisito participar en el concurso regional, pero depende de la gestión de cada organización

GRUPOS FOLCLÓRICOS provenientes de lugares lejanos VIAJE Y ENSAYO PARA LA VIRGEN DE LA CANDELARIA



La ciudad se satura?
Los conjuntos llegan a puno dependiendo de su orden de presentación y de la lejanía de su comunidad

Algunos conjuntos vienen un día antes y se hospedan en un colegio o local

Algunos conjuntos ensayan en el cuartel manco capac o Salcedo

DI ANTERIOR AL CONCURSO

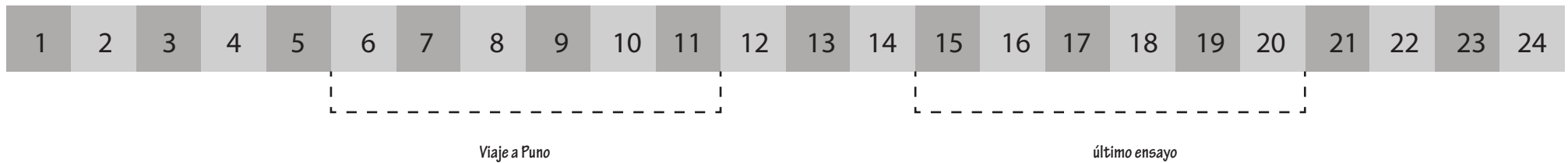

DIA CENTRAL DEL CONCURSO

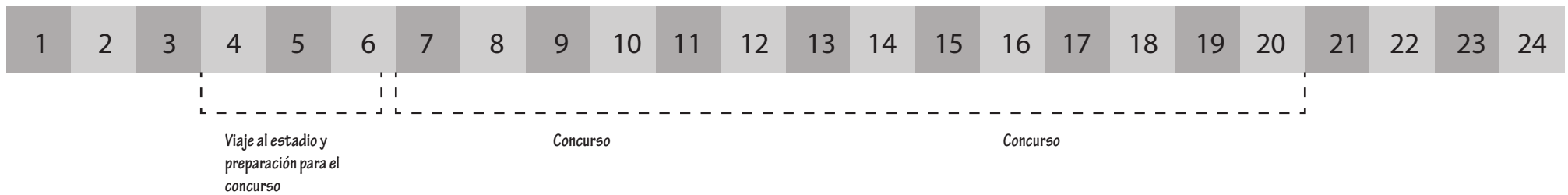

ACORA

VIAJE Y ENSAYO PARA LA VIRGEN DE LA CANDELARIA

ORGANIZACIÓN

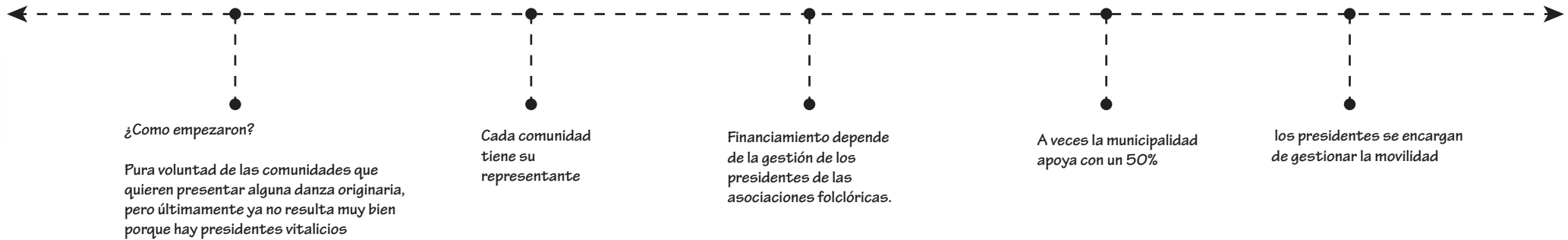

DIA CENTRAL DEL CONCURSO

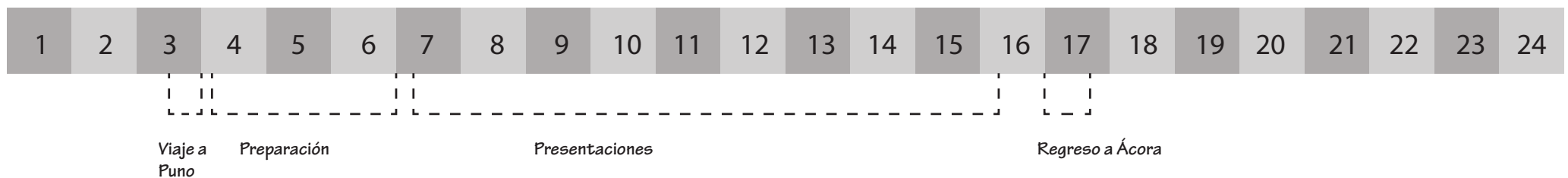

Si les toca desde el numero 6 en el concurso, generalmente llegan a las 4 am a puno y van de frente al mismo lugar y luego se regresan a las 3 de la tarde

Si les toca después pueden salir con más calma y si les toca primeros más temprano pero rara vez salen un día antes

02 APOYO

Como conjuntos apoyo en movilidad gastos
Como asociación apoyo en grabaciones audiovisuales o alguna otra cosa que ayude a difundir las costumbres o danzas

03 DIFUSIÓN Y EXPOSICIÓN

Se necesita un sitio donde las instituciones la municipalidad apoyen para exponer las danzas, no cobraríamos el ingreso, pero sí que nos ayuden con los pasajes

Nos gustaría que sea en la ciudad o cerca a la plaza y que sea permanente para incentivar a la población

04 AUTORIDADES Y LA PROMOCIÓN DE DANZAS COSTUMBRISTAS

Las autoridades coordinar eventos pero de manera superficial, deberían coordinar con los presidentes de los conjuntos folclóricos para que en los concursos de elencos cada conjunto pueda traer sus danzas costumbristas
También orientar de qué forma se puede rescatarlas
las autoridades no apuestan por el folclore
Ejemplo :
2 conjuntos de choquetas en extinción
Proyecto estancado para que los chacareros se vuelva patrimonio cultural inmaterial UNESCO

Las autoridades no tienen toda la culpa, la población solo pone empeño de enero a febrero y para sus festividades

1. LEYENDAS HISTORIAS

Ácora tiene varias leyendas desde su formación y a lo largo de su historia, la principal es la Leyenda del Sapo



El cerro a cuyas faldas se halla el pueblo de Acora visto desde la pampa oriental presenta el aspecto de un sapo gigantesco. Sobre él cuentan los ancianos que era un sapo que bajaba a beberse las aguas del lago, pero el dios inti mando al acero para que lo cortase. La culebra bajó desde las alturas a gran velocidad, le envolvió la cabeza y lo incapacitó para beberse las aguas del lago. La culebra es el pequeño río Ccalajhuira que rodea el pueblo.

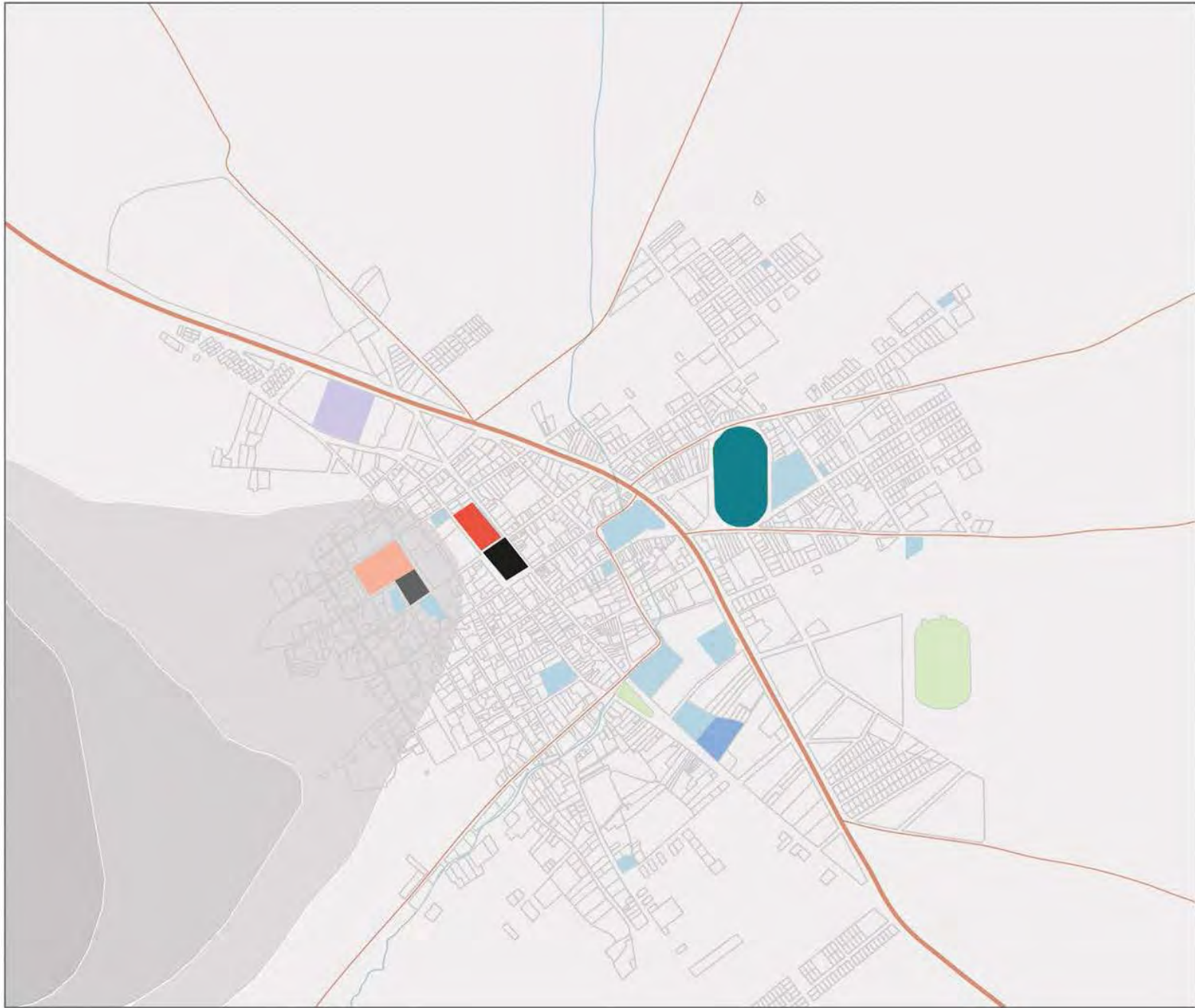

CIUDAD DE ÁCORA

- ◆ PLAZA CENTRAL
- ◆ PLAZA SAN PEDRO
- ◆ IGLESIA DE SAN JUAN
- ◆ IGLESIA DE SAN PEDRO
- ◆ MERCADO

VISTA DESDE ARRIBA DEL CERRO



VISTA DESDE ABAJO DEL CERRO



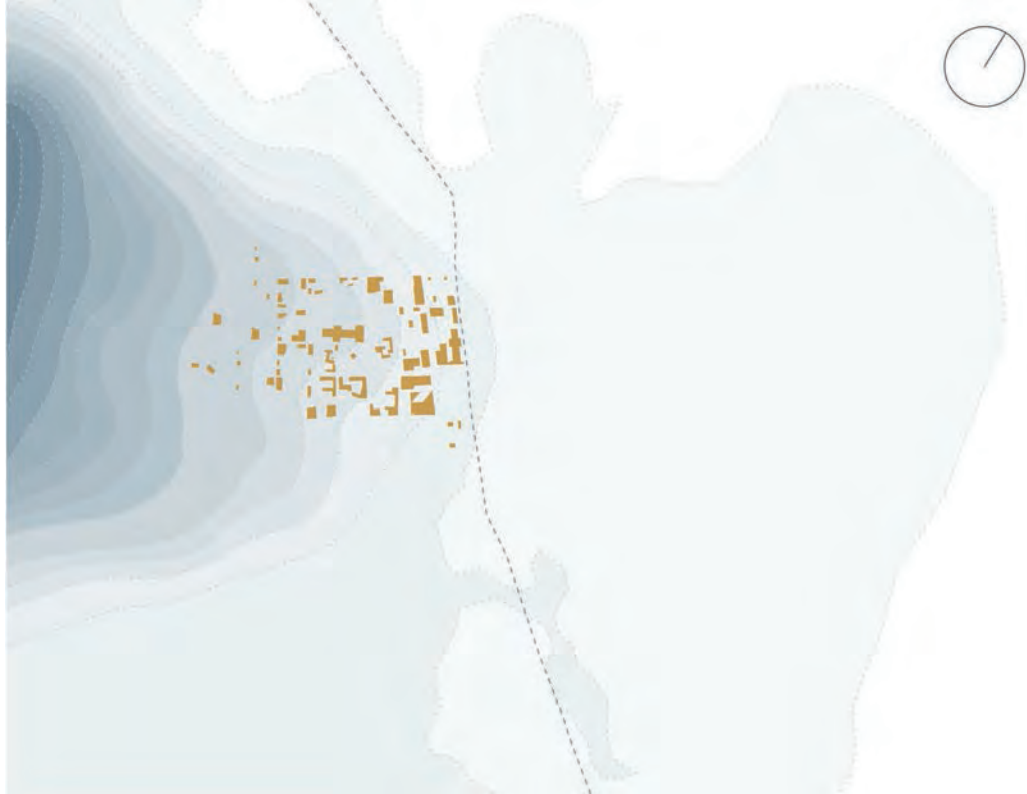



PLAZA CENTRAL



Plaza principal de Ácora
Fotografía tomada por Carla Moreno



Municipalidad de Ácora
Fotografía tomada por Lucia Callatopa

PLAZA SAN PEDRO



Glorieta en la Plaza de San Pedro
Fotografía tomada por Nicole Castañeda



Plaza de San Pedro
Fotografía tomada por Victor Rodriguez

La ciudad de Ácora es una ciudad muy antigua, existió desde antes de la invasión española, en este lugar se firmaron importantes acuerdos a lo largo de la historia del Perú

Tiene dos plazas en donde se han realizado una serie de festividades y rituales

IGLESIA DE SAN JUAN



Iglesia de San Juan
Fotografía tomada por Vanesa Gamboa



Interior de la Iglesia de San Juan
Fotografía tomada por Andrea Castro

Al costado de cada plaza hay dos Iglesias que también formaron parte de sus celebraciones

IGLESIA DE SAN PEDRO



Iglesia de San Pedro
Fuente Google



Iglesia de San Pedro
Fotografía tomada por Natalia Talledo







PROGRAMA

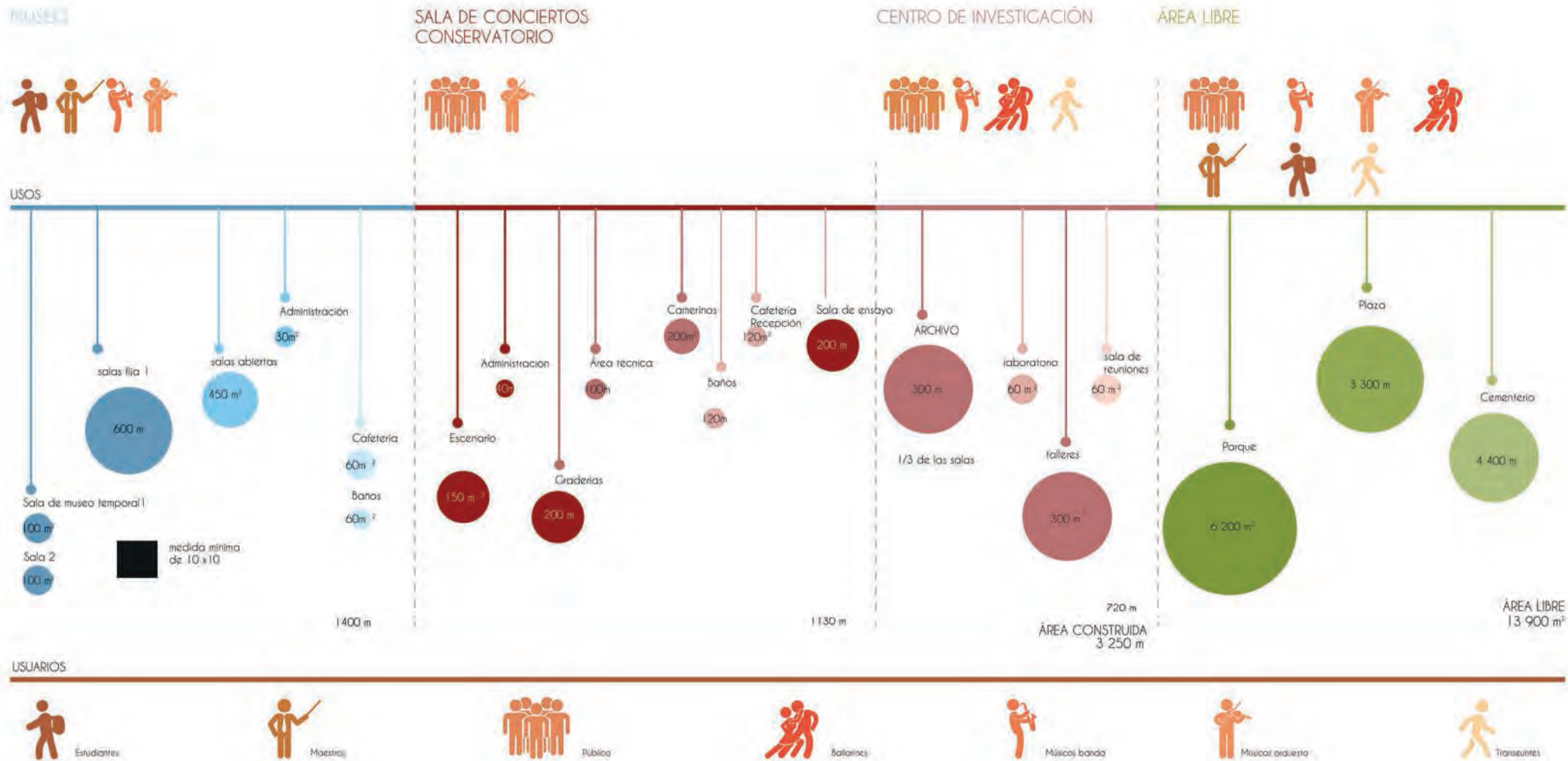

MÚSICA TRADICIONAL PUNEÑA

01

02

03

04

PROGRAMA Y USUARIOS

05

06

Pinkillada

instrumentos pinkillo
material caña de ceja de selva
5 o 6 agujeros 45 cm

conjunto de 24 o + integrantes tocan pinkillos
percusión 2 a integrantes tambores o cajas

coreografía
filas cuando avanzan por senderos o calles
circulo alrededor de percusion cuando se tienen plaza o esquina
de forma grupal o ondividual

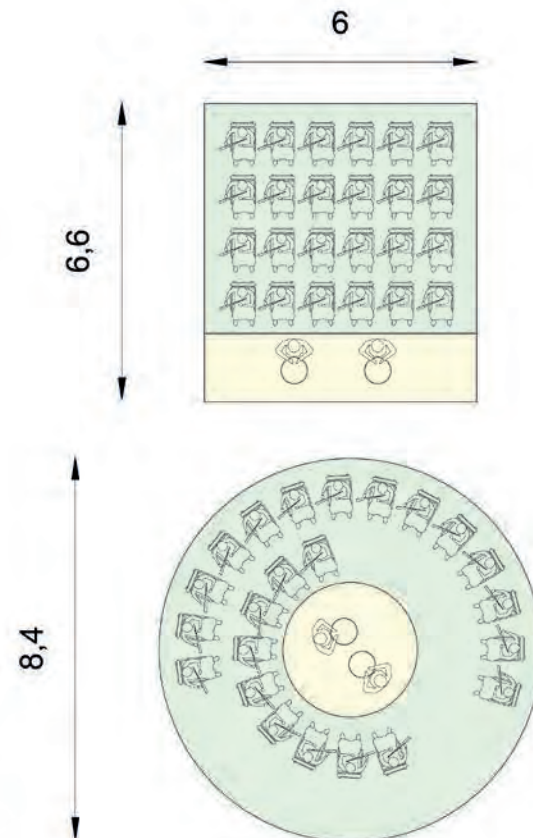

lawacumos/ chacareros

instrumento lawacumos o chacallos habas verdes
tambien usan pututo wnakara o tinyas hay veces
material lawa palo y quumo arqueado referencia a a la
forma arqueada del del tronco de la cantuta crece
en las partes bajas del altiplano , planta nacional del
Peru

integrantes
varias decenas de comuneros
igual numero de varones y de mujeres

coreografía
forman doble fila
rorren cultivos de papa aynoka (florecimiento)
varones danzan y ejecutan musica
mujeres cantan y danzan

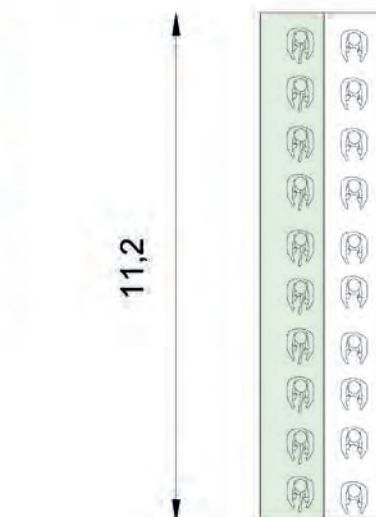

MÚSICA TRADICIONAL PUNEÑA

tarkadas
 instrumento tarka proveniente de Bolivia
 además bombo tarola platillos
 integrantes
 varias decenas
 3 filas
 grupo A: 110 cm
 grupo B: 55 cm



Tarkada Vicuñas de Paltas, Asica



Tarka del grupo arkada y del grupo tarka

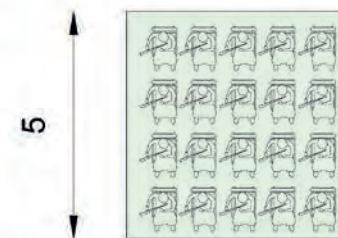

choquelas
 muestra caza de vicuñas y pumas
 muestra de sincretismo que evoca al apu y virgen
 instrumento quenenas



Personajes de la danza Choqueña



Quenas de Choqueña

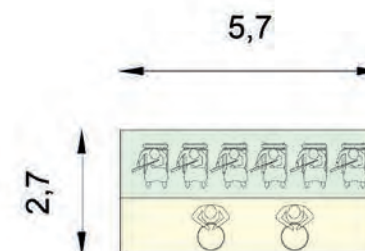

integrantes
 6 músicos que tocan quena
 danza se alternan con mujeres (llipis; palos que no suenan)
 bufones o kusillos tambores pequeños

Carnaval de Ichu

2 filas de hombres y mujeres
 hombres pinkillos
 mujeres baile

cuando otro existe otro grupo de músicos aprate
 en el baile simulan tocar

además usan tambores típicos

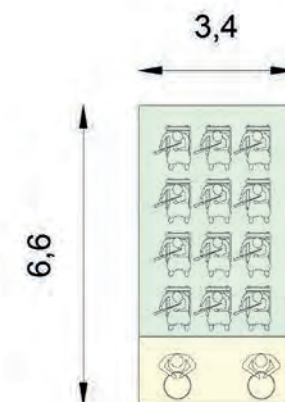

MÚSICA TRADICIONAL PUNEÑA



Siku

material: caña que crece en ceja de selva conocida como chuki o chajlla
 época del año: mayo- septiembre
 coreografía: todos atrás tambores adelante

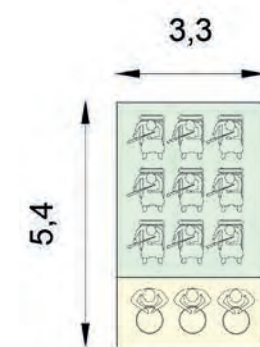
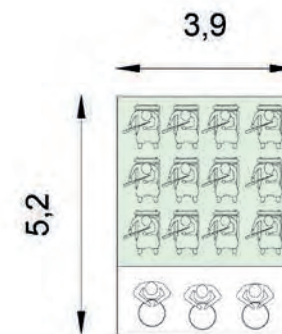
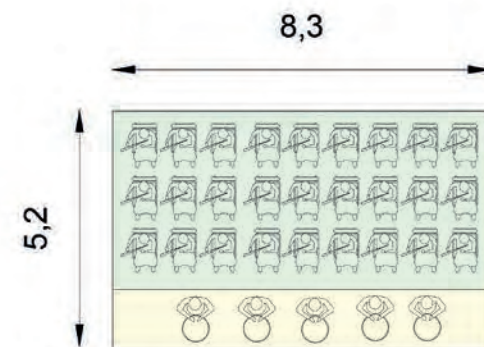
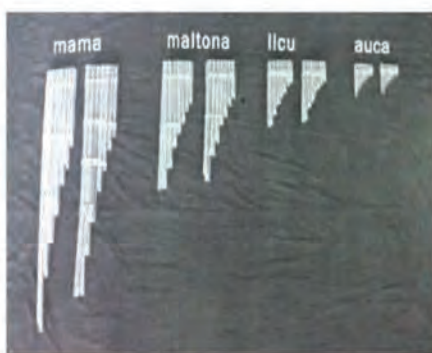

MÚSICA POPULAR PUNEÑA

variaciones luego del proceso de modernización y sincretismo . de lo indígena a lo mestizo

pusamoreños o sikumoreños

instrumentos más pequeños
 máximo 3 grupos de sikus
 sólo un bombo en ves de varios
 pero éste es más grande
 otros instrumentos : tarola, platillos,
 triángulo (hechos en fábrica y con metal)

banda de Mañazo: de 15 a 20 personas
 número no fijo de 1 a varias docenas

en las calles filas de 2
 cuando se detienen en círculo
 grupo coreográfico : diablada puneña



5,3



6,3

Trajes de Luces
 morenadas diabladas pusamoreños saya
 tuntunas wakas wakas
 acompañados por bandas metálicas

Kajelo
 amor y naturaleza

instrumento es el charango o chillador
 tocado por estudiantinas

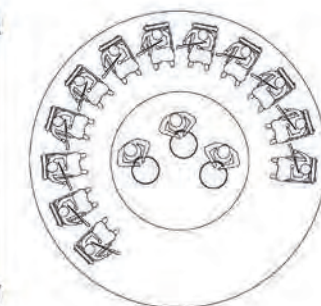

6,3

MÚSICA POPULAR PUNEÑA

La estudiantina puneña
acompaña musicalmente a la pandilla puneña

instrumentos
mandolines, violines, acordeones, guitarras y guitarrones
algunas veces violoncelos y contrabajos

kajelos chillador o charango
trompeta con sordina o siku
se usaban queñas pero ya no, se cambio por el violin

bailes: huayño marinera vals polka morenada

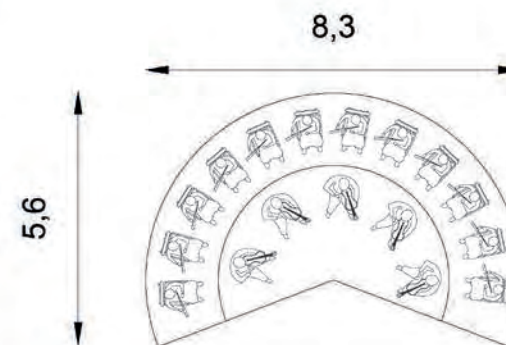

MÚSICA ACADEMICA PUNEÑA

musica erudita peruana que no solo ha adoptado la teoria e instrumentos de la musica europea sino que ha fundamentalmente ha hecho suyo diversos con ceptos comportamiento ideologia y estetica

estudiantina puneña
muchos interpretes compositores y arreglistas puneños pertenecen a esta tradición

concierto de musica clasica puneña
Coro polifónico de la universidad nacional mayor de san marcos
la Orquesta Sinfónica Nacional Juvenil
Orquesta Sinfónica Regional de Puno
en el templo de santa Catalina de juliaca
templo de San Juan Bautista de Letrán de Juli
Catedral de Puno



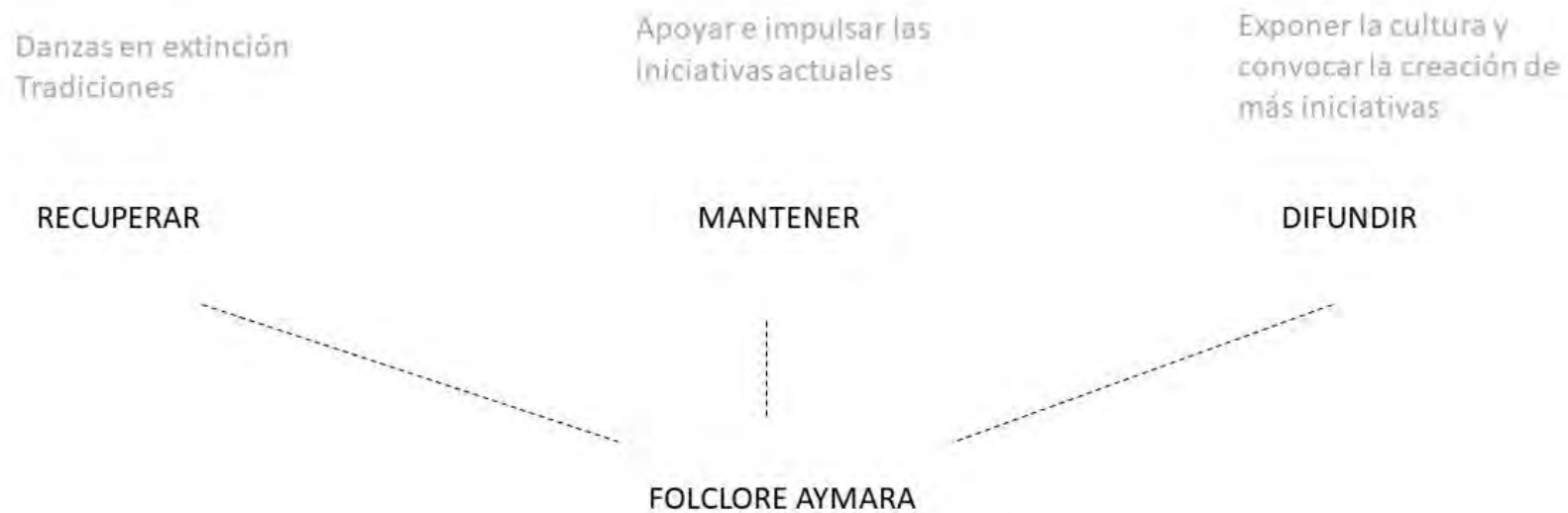

¿ DONDE SE DESARROLLAN LAS ACTIVIDADES CULTURALES ?

PLAZA PRINCIPAL

Espacio festivo cultural central de encuentro
LUGAR DE FESTIVIDADES

Lago

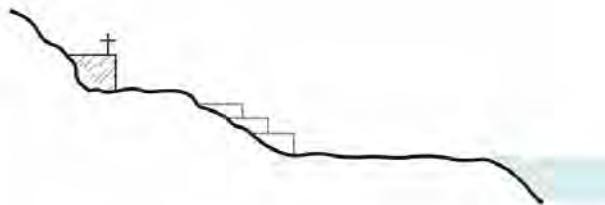

Media Alta



Alta Cordillera



LUGAR DE ENSAYO ESCENARIO

Plaza sin ornamentos

Si la plaza no es un espacio libre

Designan a las afueras de la ciudad un espacio libre y verde para sus ensayos y desarrollo de las costumbres

Equipamiento
Estadio
Cancha de fútbol

Cuando la plaza está libre



Cuando la plaza está ocupada

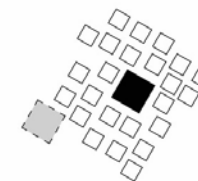

Plaza afuera de la ciudad, usa una casa cercana como almacén y servicios

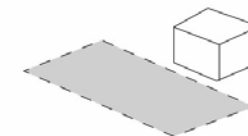

Estadio



Cancha de fútbol

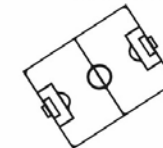

ESPACIOS DE DESCANSO Y DE ENCUENTRO

Uso de sombras y techos

Tejer
Conversar

Comercio
Intercambio

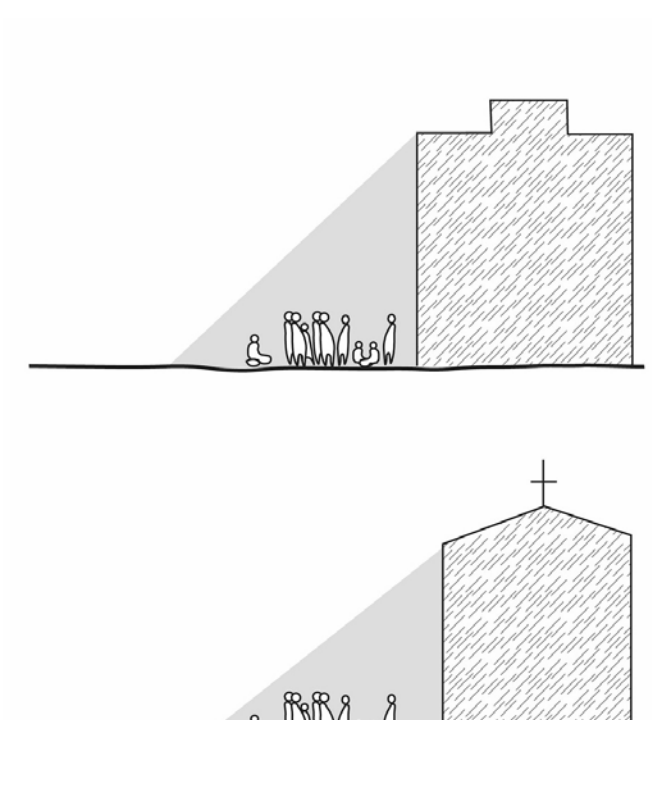
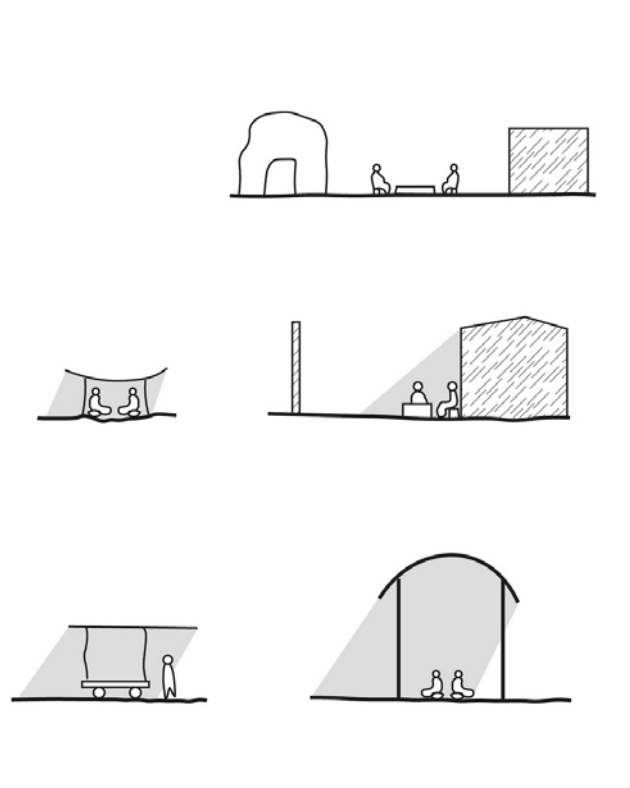

EJE CONECTOR AL NUEVO CENTRO CULTURAL

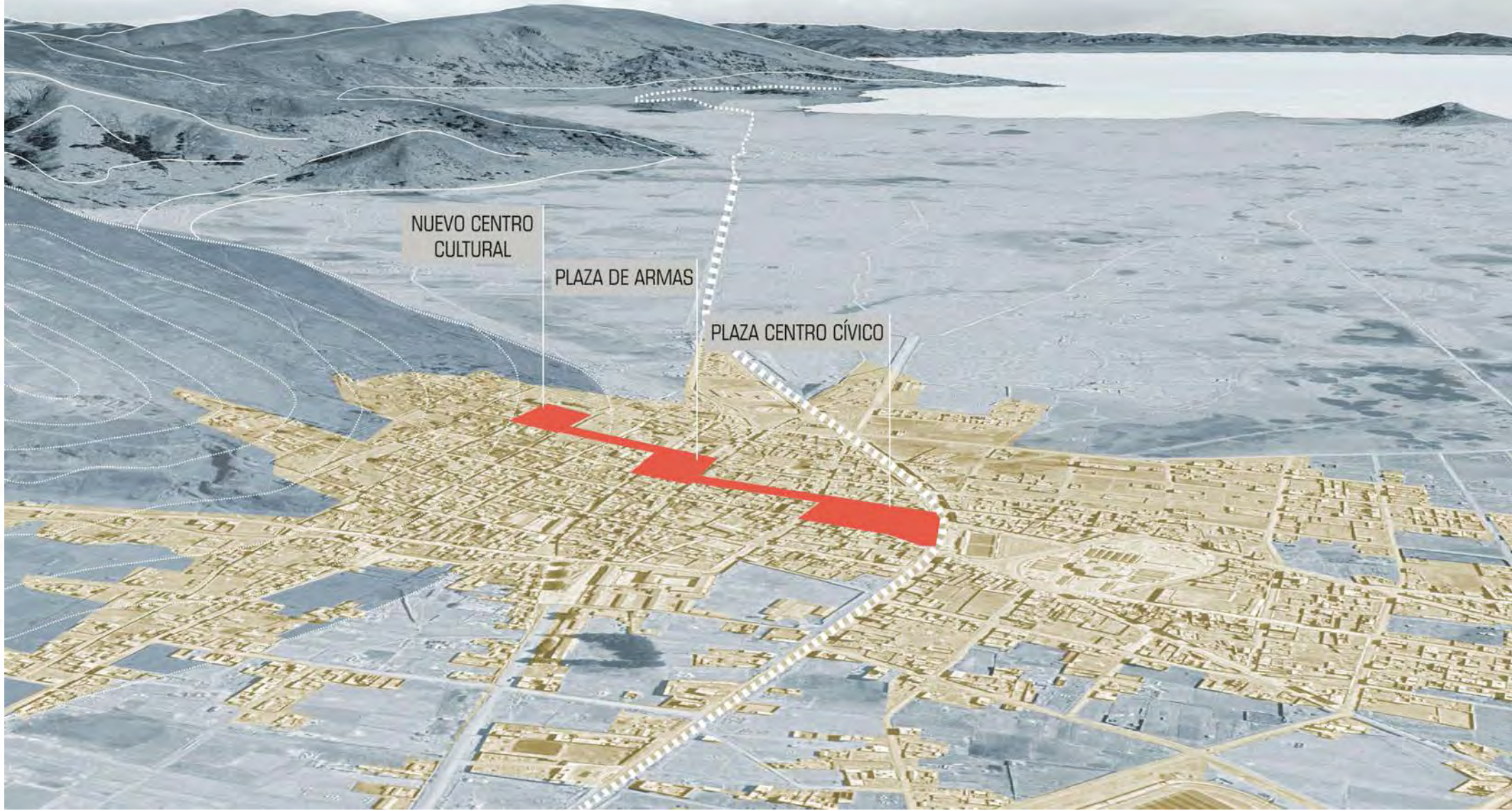

NUEVO CENTRO CULTURAL

PLAZA DE ARMAS

PLAZA CENTRO CÍVICO

UBICACIÓN

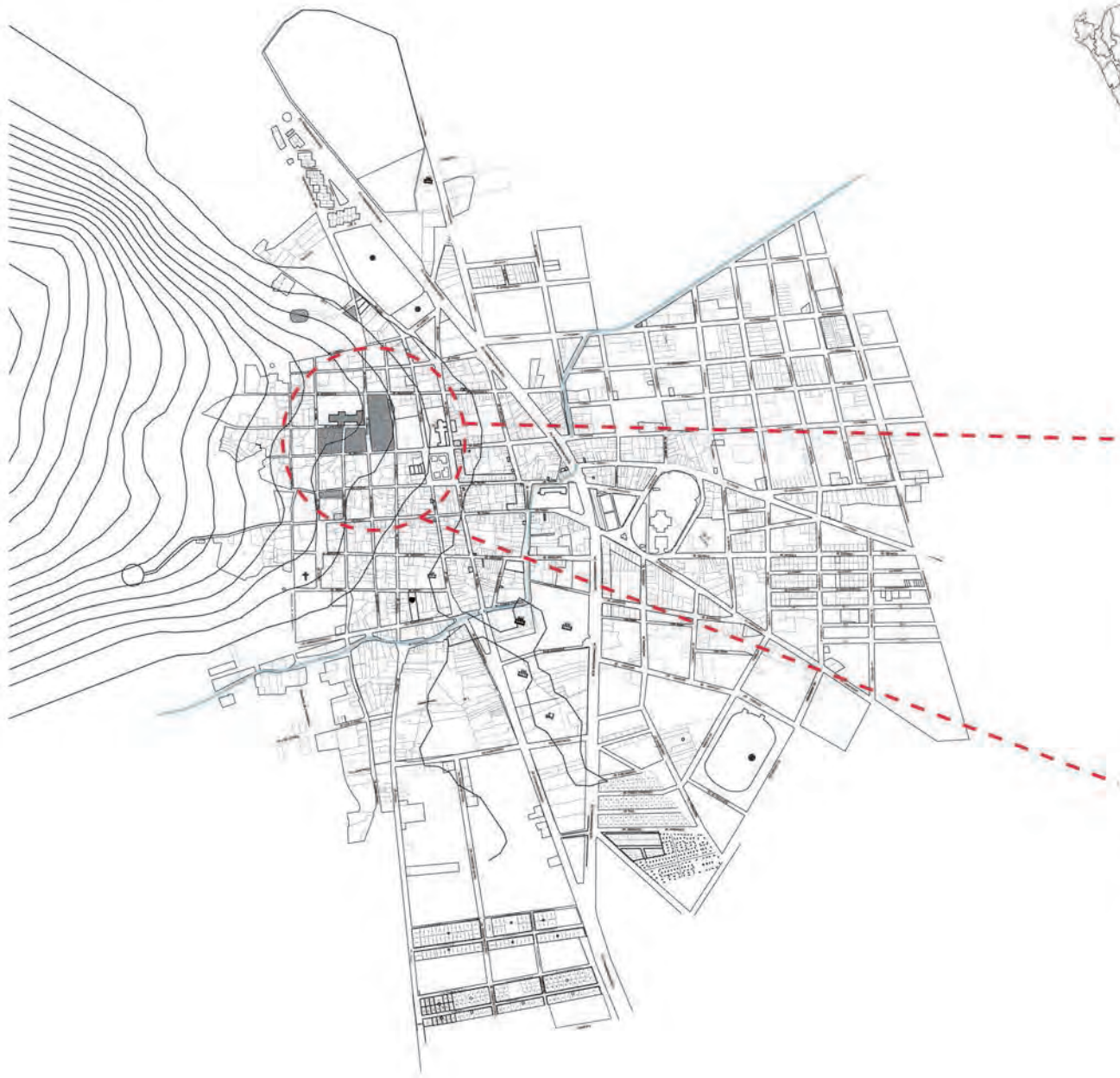



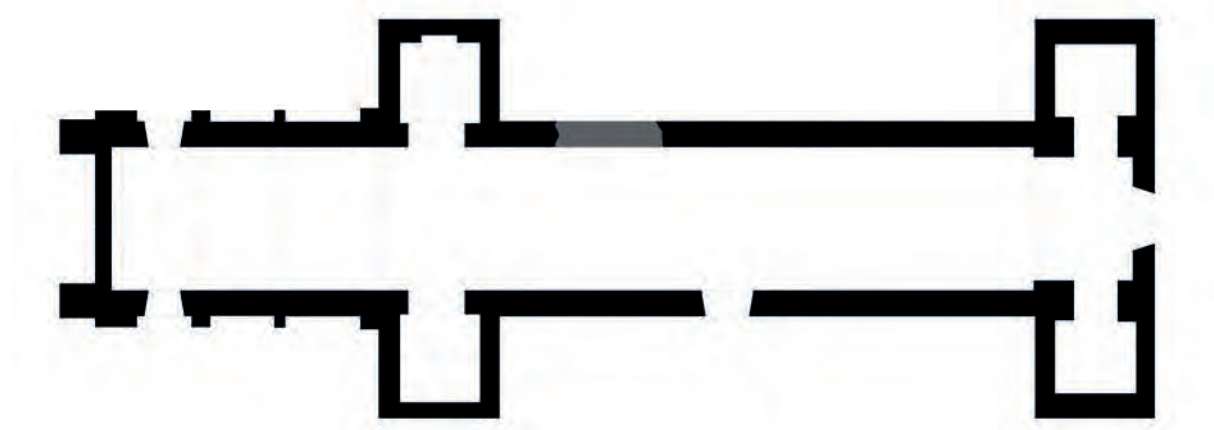

BOVEDA DE CAÑON CORRIDO TECHO DE CALAMINA



PIEDRA TALLADA PORTADA DE LADRILLO BLOQUES DE ADOBE PIEDRA DE CHULLPA

















TIPOLOGÍA DE MUROS



MUROS PERIMETRALES DE 3 -4 M DE ALTURA

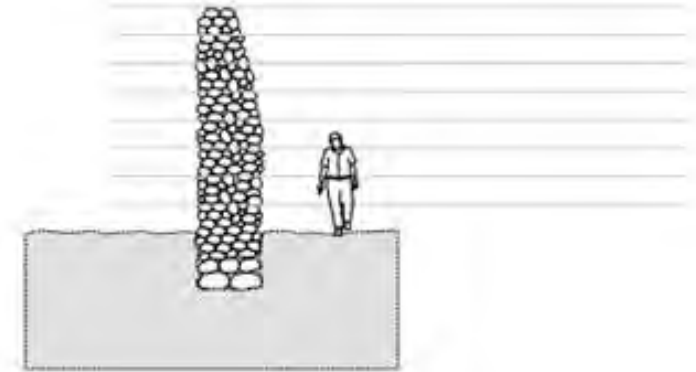

MUROS INTERIORES DE 1.5- 2.5 M DE ALTURA

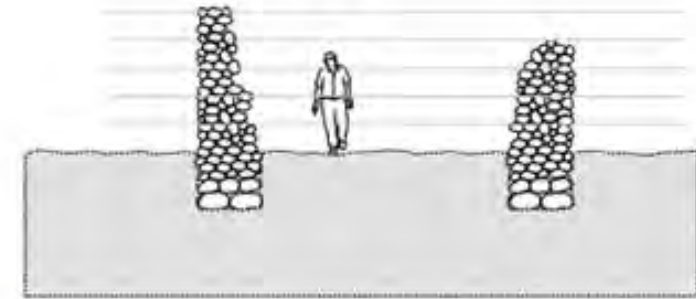

MURO DE CONTENCIÓN DE 3 M DE ALTURA

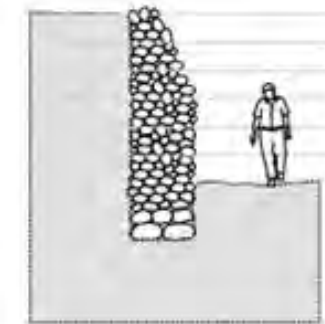

SISTEMA DE PROTECCIÓN DE MUROS

DISTANCIAMIENTO DE 1M PARA ALEJARSE DE LOS DESPRENDIMIENTOS Y CON EL SUFICIENTE ESPACIO PARA QUE CIRCULE UNA PERSONA

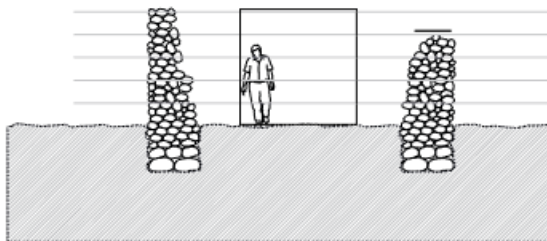
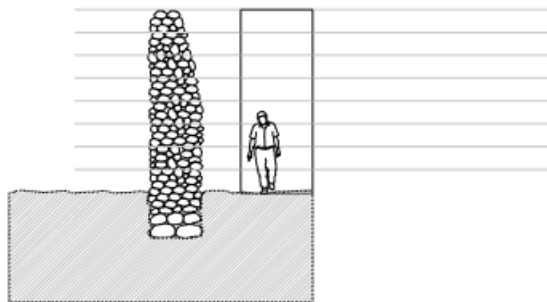

ESTRUCTURA LIGERA PARA PASARELA ENTRE 2 MUROS CERCANOS

PROTECCION CON CAPPING

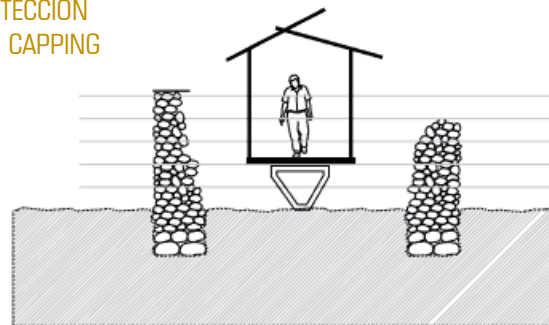

SE PUEDE CUBRIR ALGÚN MURO SOLO SI DESEA GENERAR UN ESPACIO EN TORNO A EL O COLOCARLO COMO PIEZA PRINCIPAL

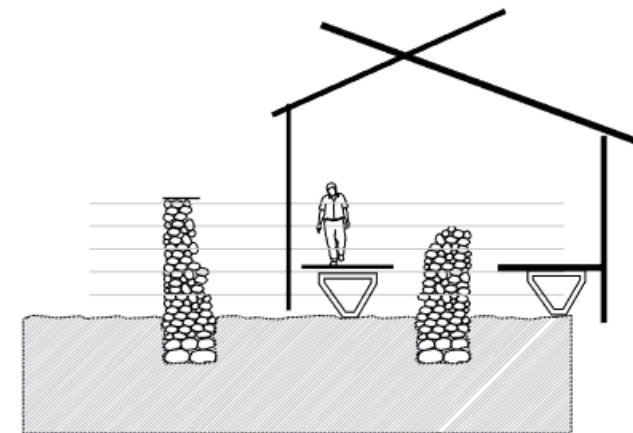

NO ES NECESARIO CUBRIR TODOS LOS MUROS

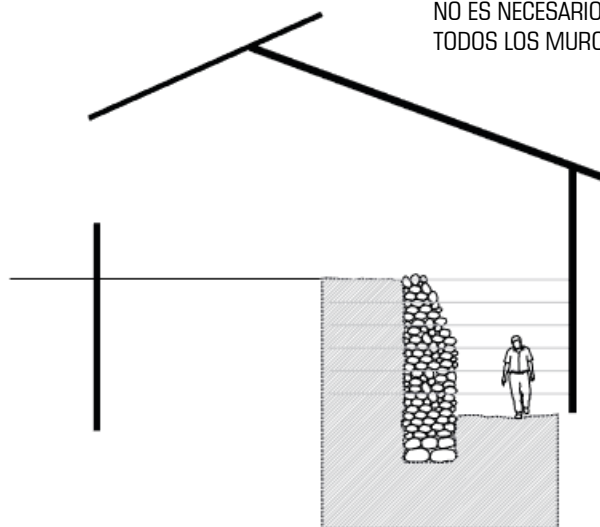

ESTRUCTURA LIGERA ATRÁS DEL MURO DE CIMENTACIÓN

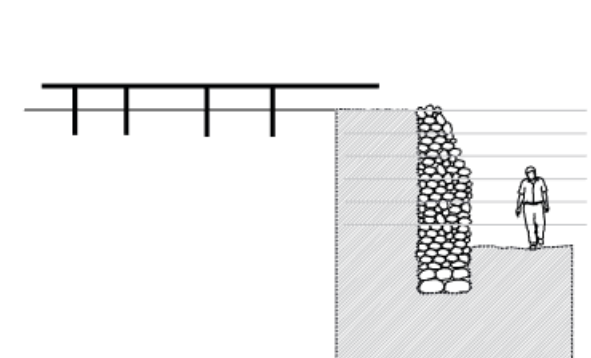

01

02

03

04

05

06

EVOLUCION DEL PROYECTO

PIEDRA :ADOQUINADO
MUROS
CIMENTOS



CHAMPA MUROS



ADOBE MUROS ADOBITOS
TAPIAL

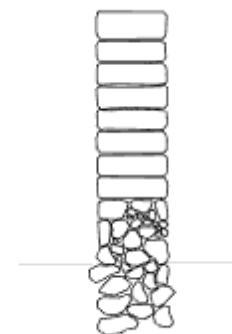

LADRILLO : MUROS TECHOS

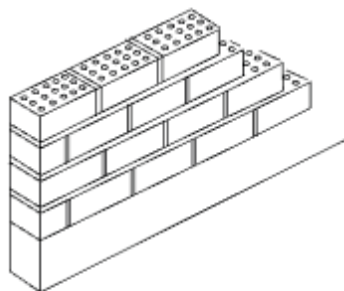

BLOQUETA DE CONCRETO: MUROS

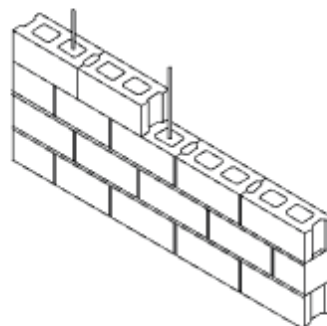

METAL : TECHOS LIGEROS DEL MERCADO

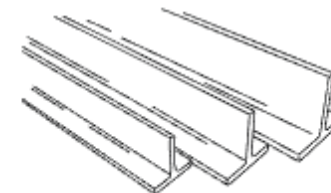

TOTORA: BALSAS CERRAMIENTOS

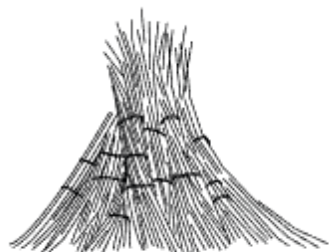

CONCRETO : MONUMENTOS, MUROS , O TAL VEZ ORNAMENTOS

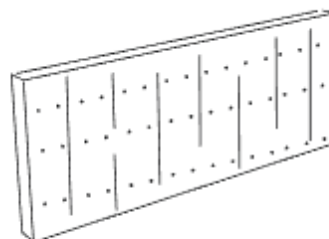

MADERA : TIJERALES DE MADERA. PUERTAS

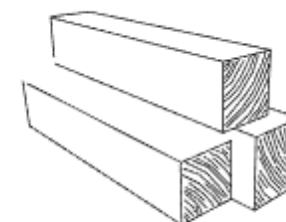



06
 QUE MATERIALES PERMITEN TENER
 ESTE ESPACIO



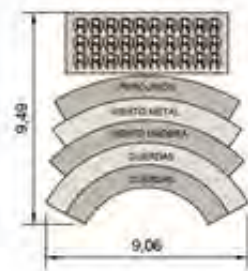
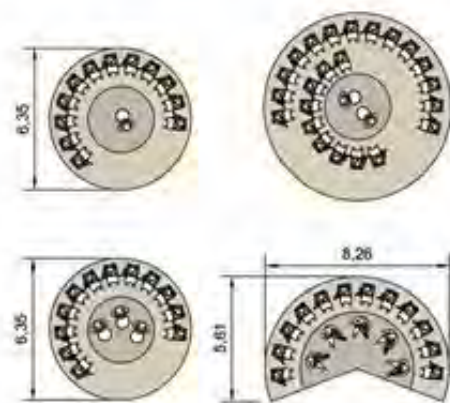
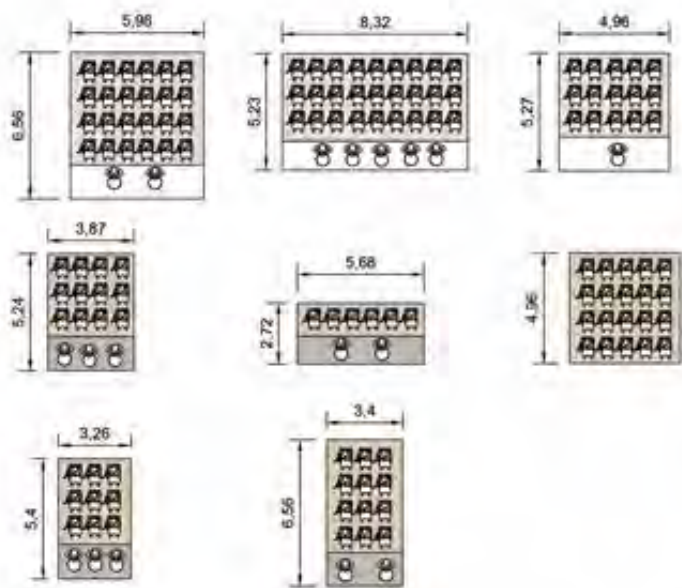

- REQUERIMIENTOS



SALA DE ENSAYOS Y ESCENARIO DE TAMAÑO MÍNIMO DE 12 X 12



AL MENOS UNA SALA DE MUSEO DE 10 X10 M

MATERIALES PERMITEN TENER ESTE ESPACIO



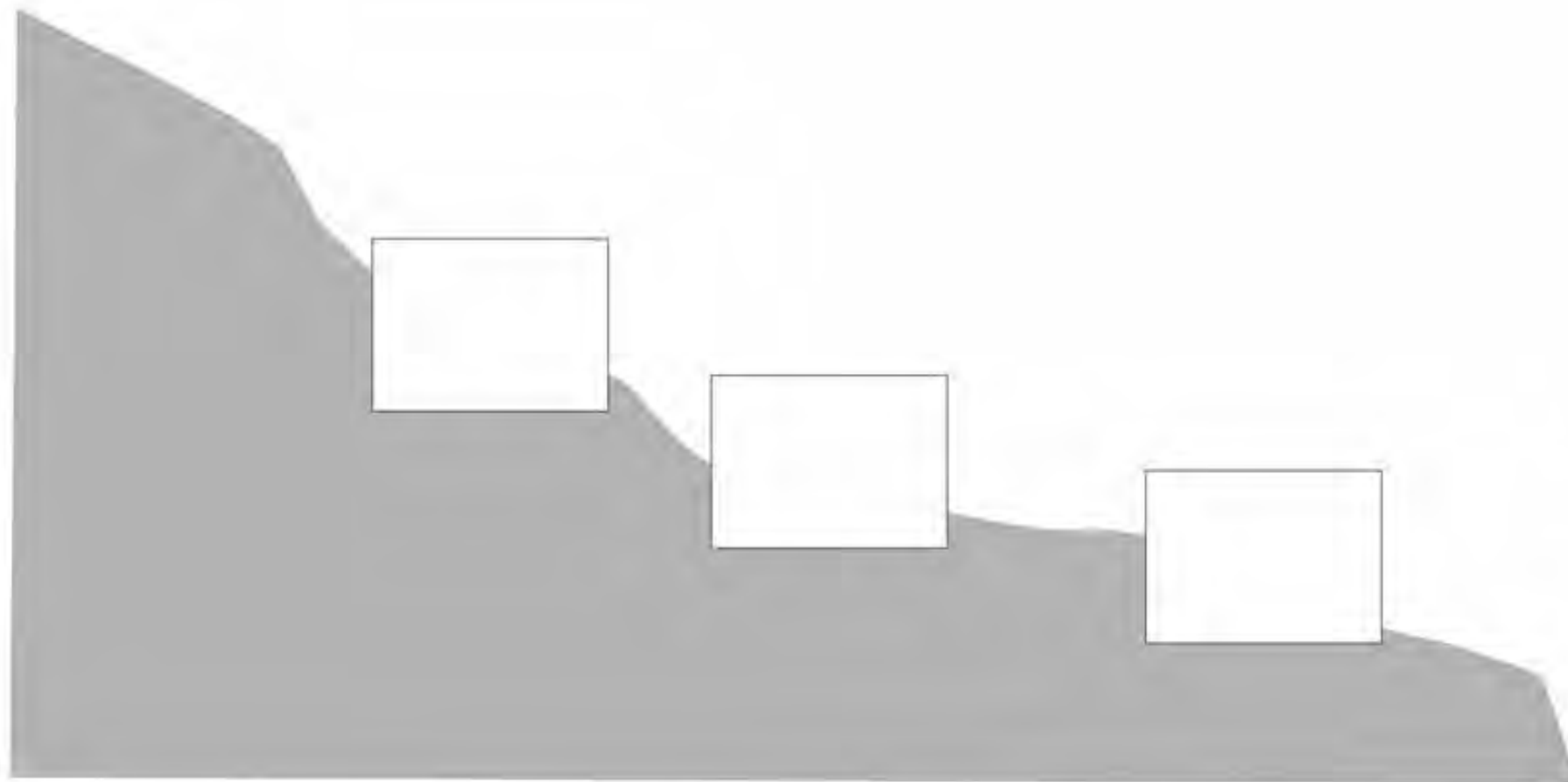

QUE MATERIALES PERMITEN TENER ESTE ESPACIO



MANZANAS



1ª casa patio
Patio interior
ojos de agua



MANZANAS GRANDES - GRAN AREA DE CULTIVO INTERIOR



VIVIENDAS COMPACTAS EN DIRECCIONES ALTERNAS

- Viviendas de 7-8 m de ancho
- area de cultivo en patio interior

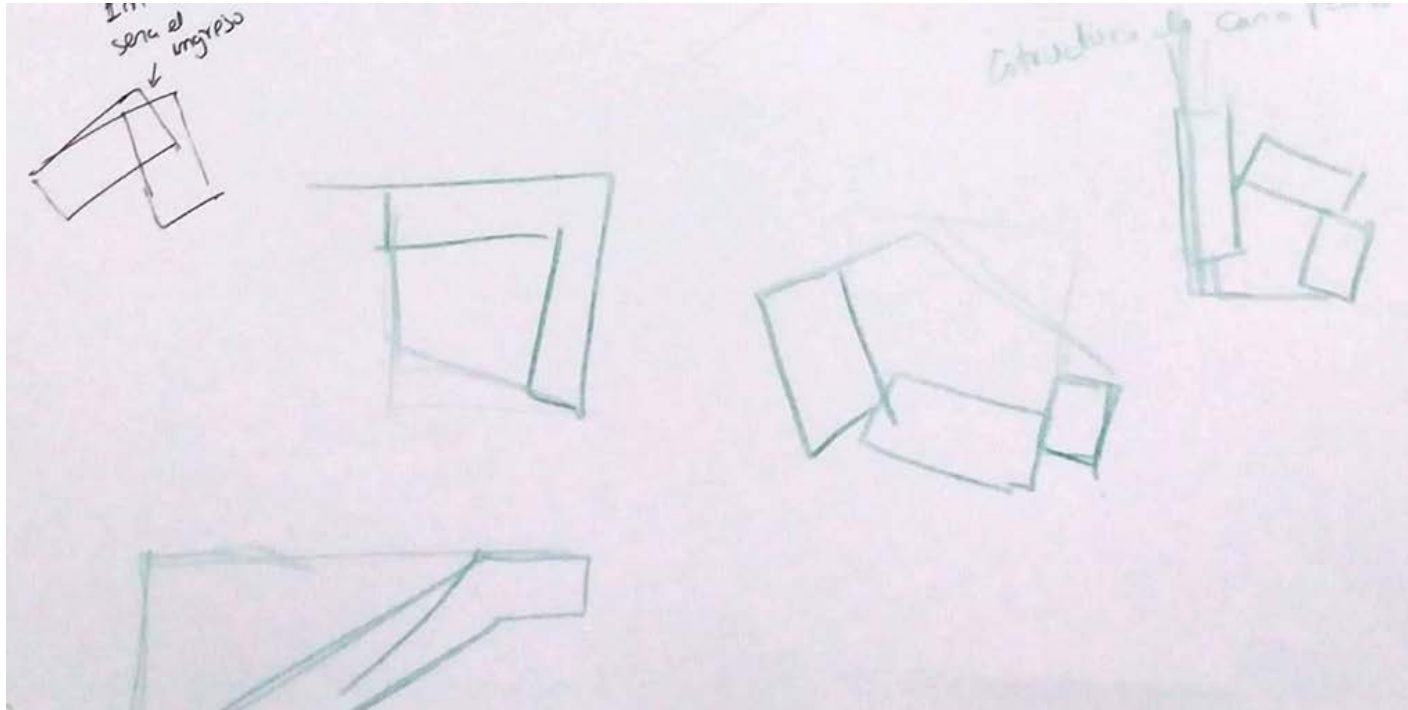

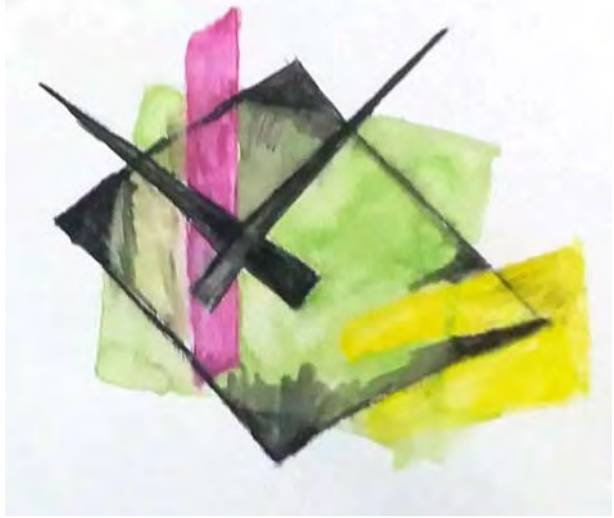

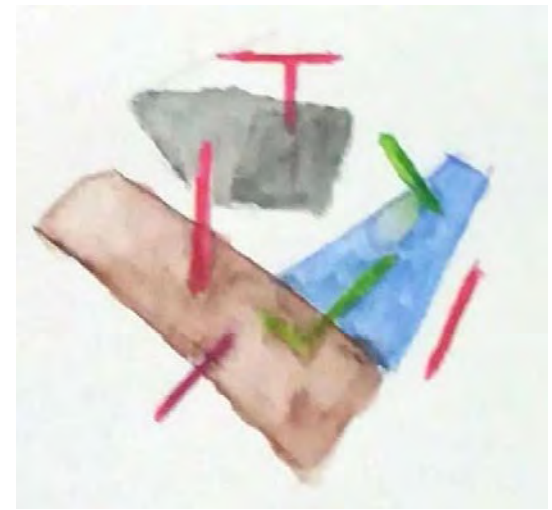

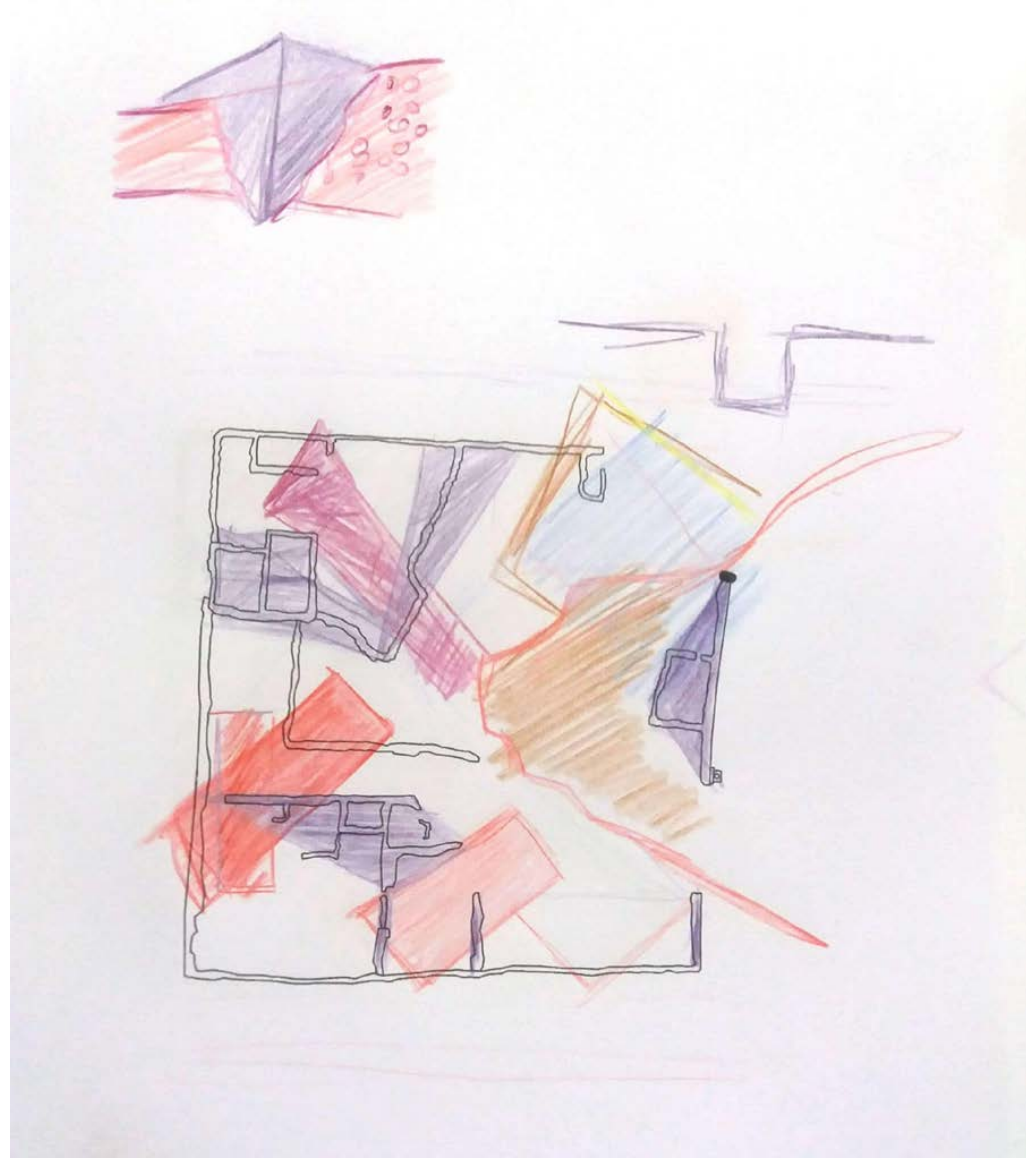
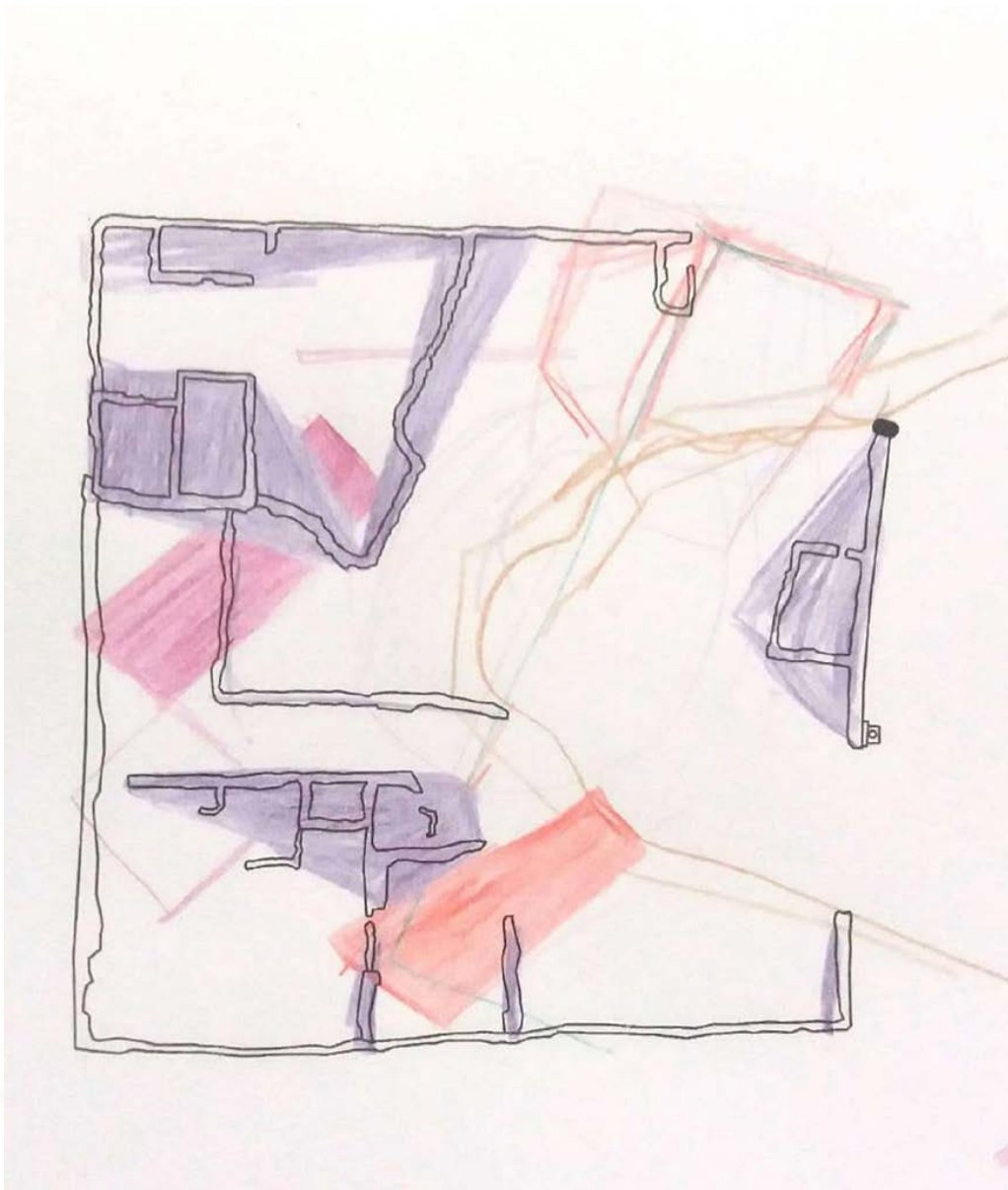

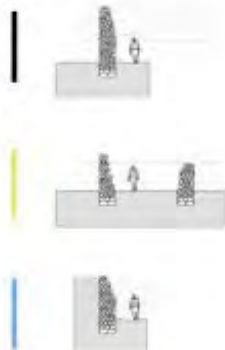

RELACIÓN ENTRE EL PROYECTO Y
LOS MUROS DE PIEDRA

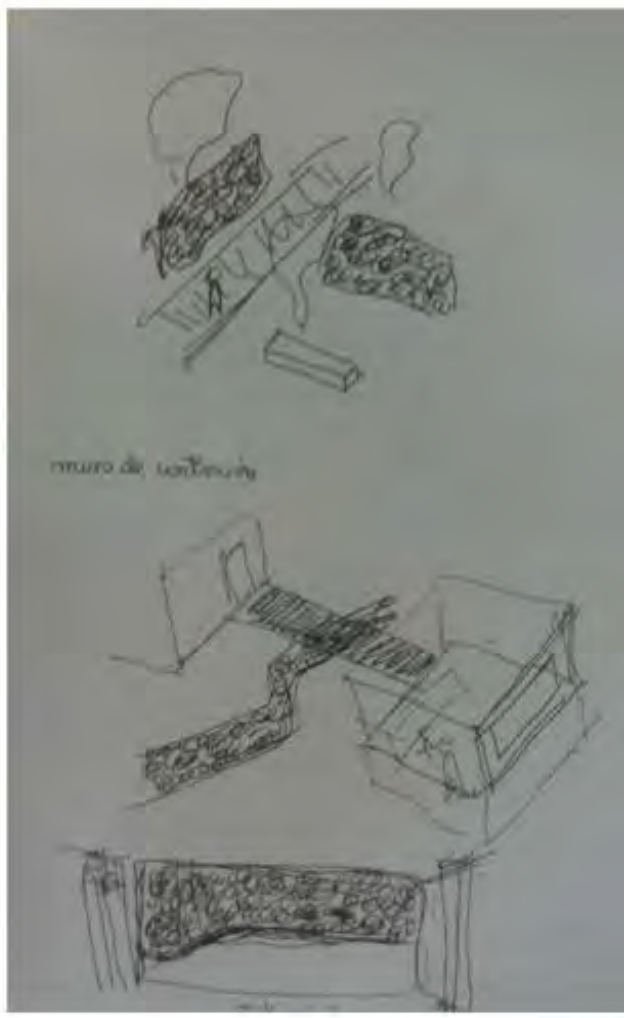
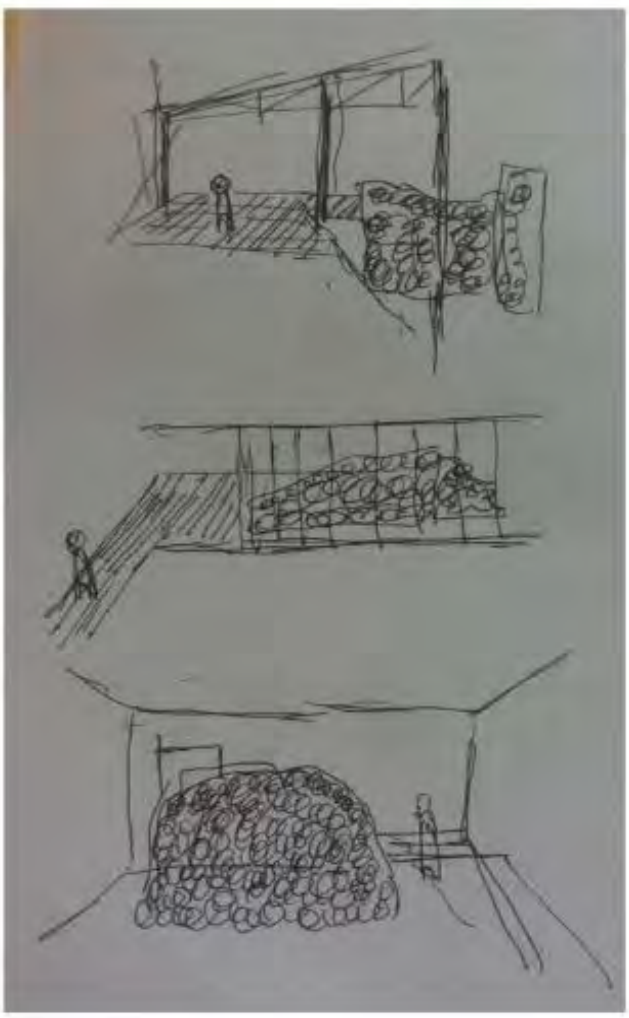
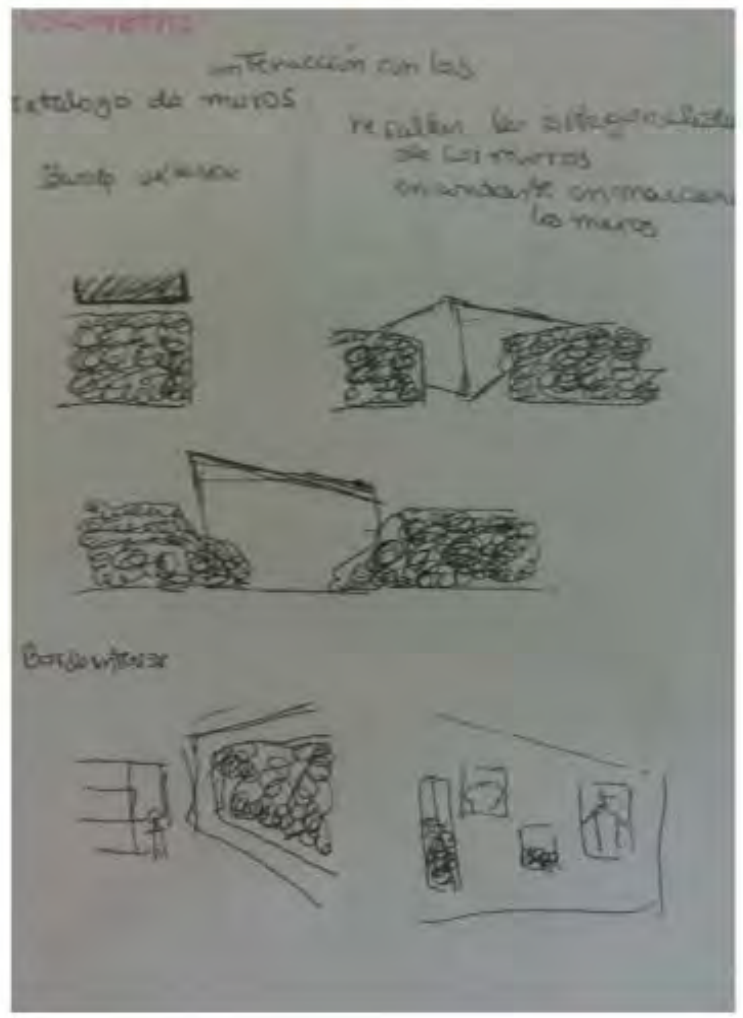

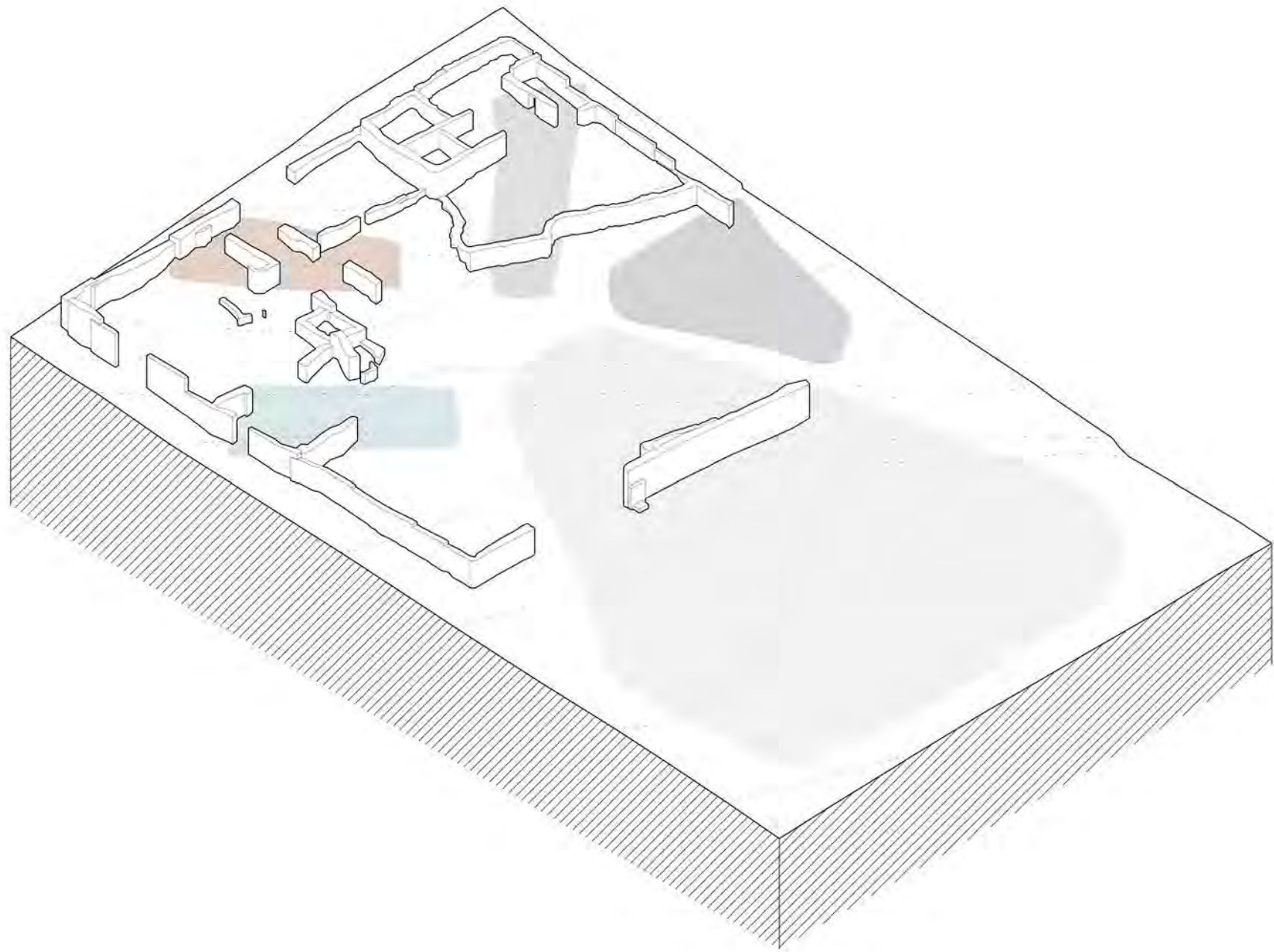

01

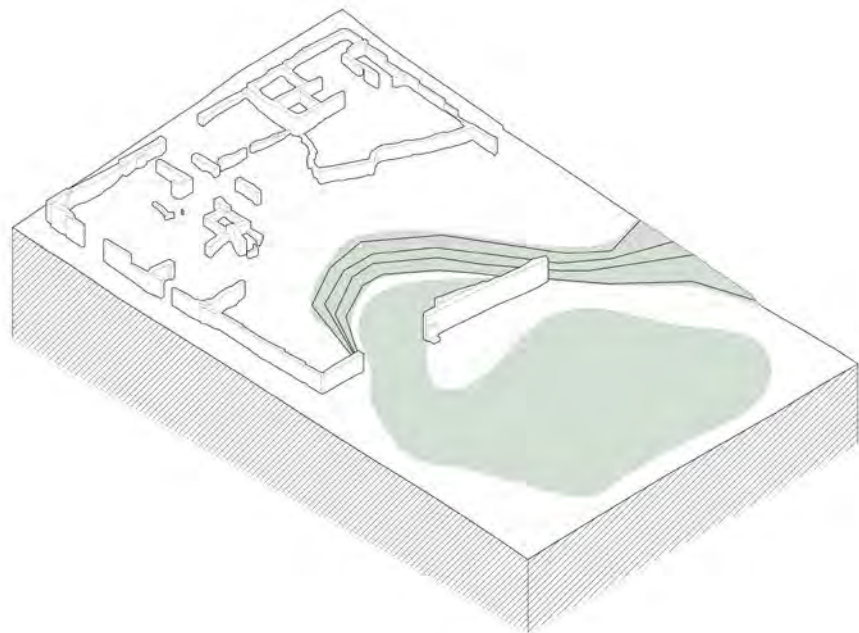

02

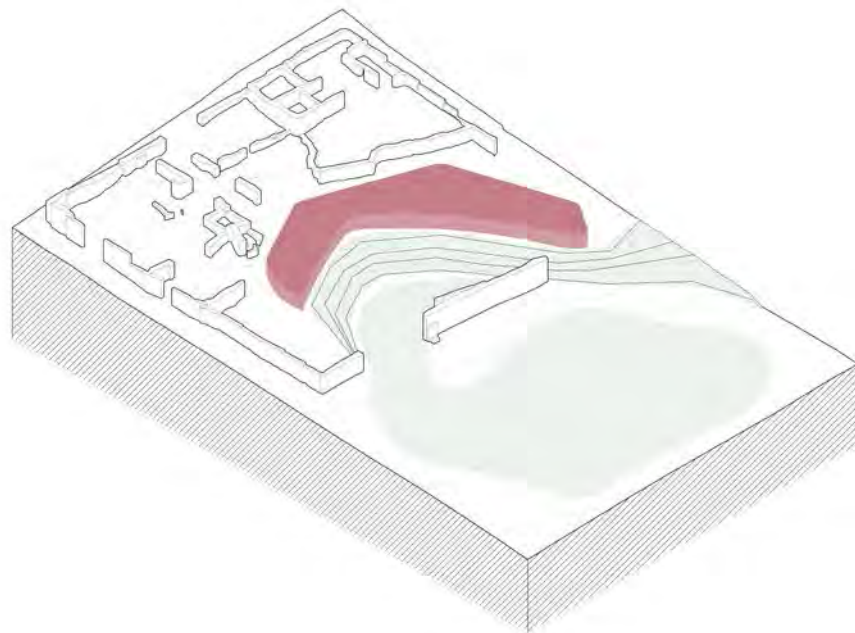

03

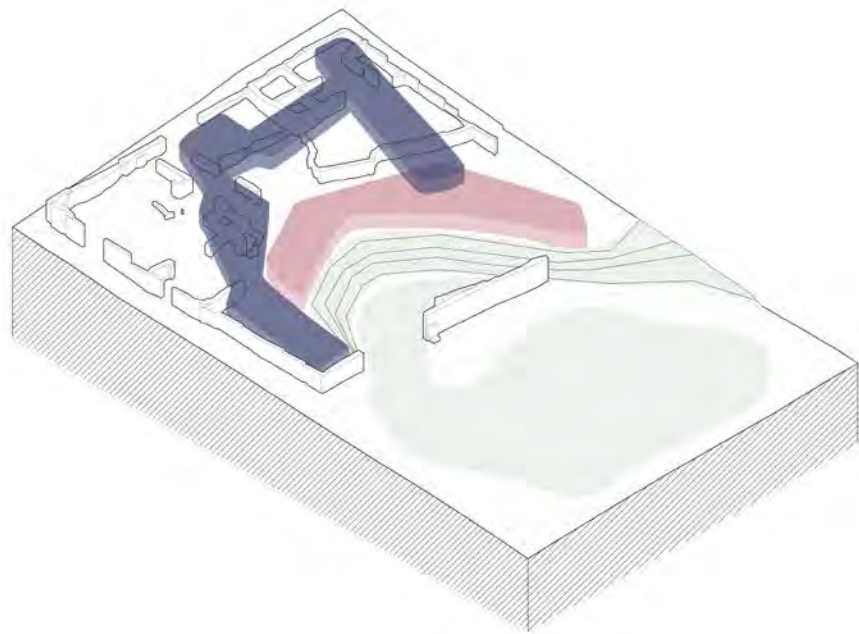

04

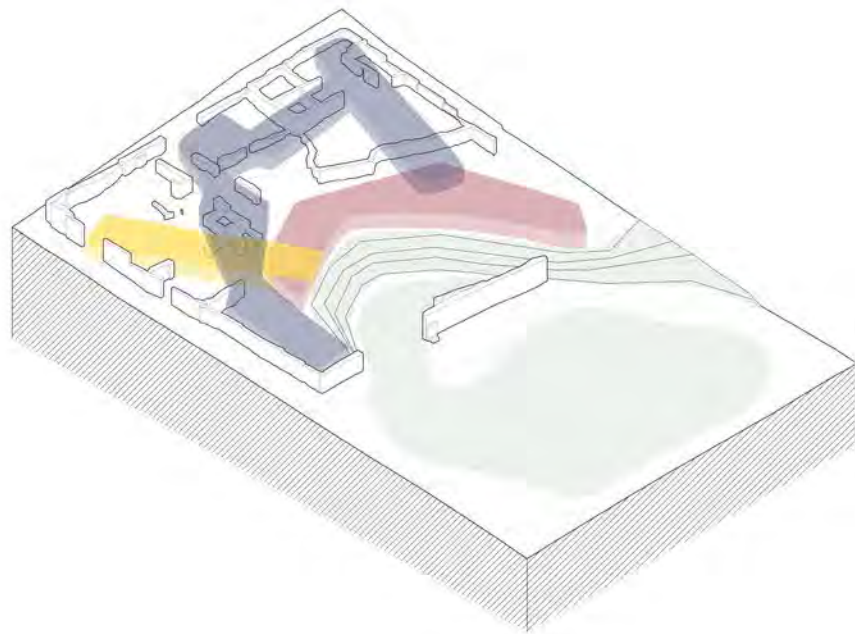

05

06

EVOLUCION DEL PROYECTO

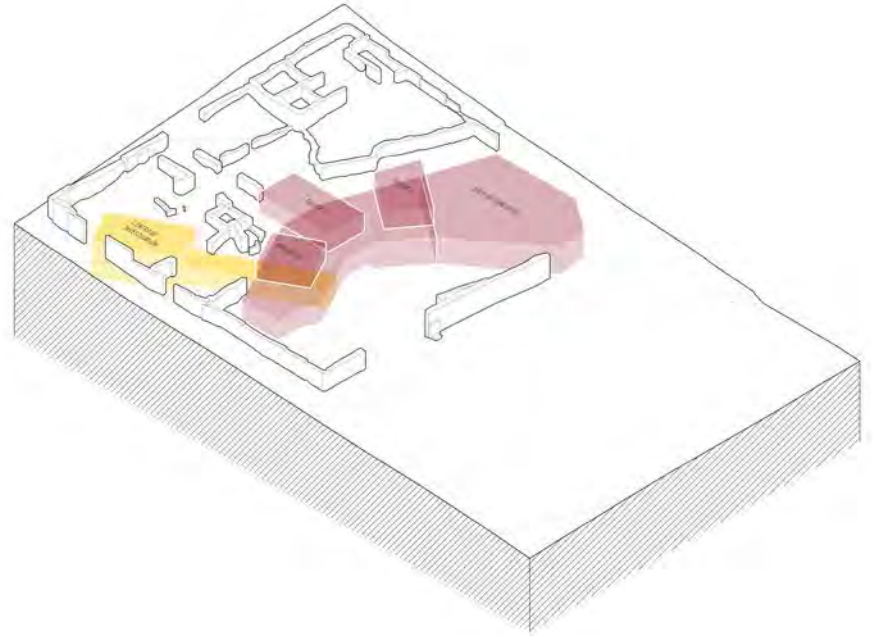
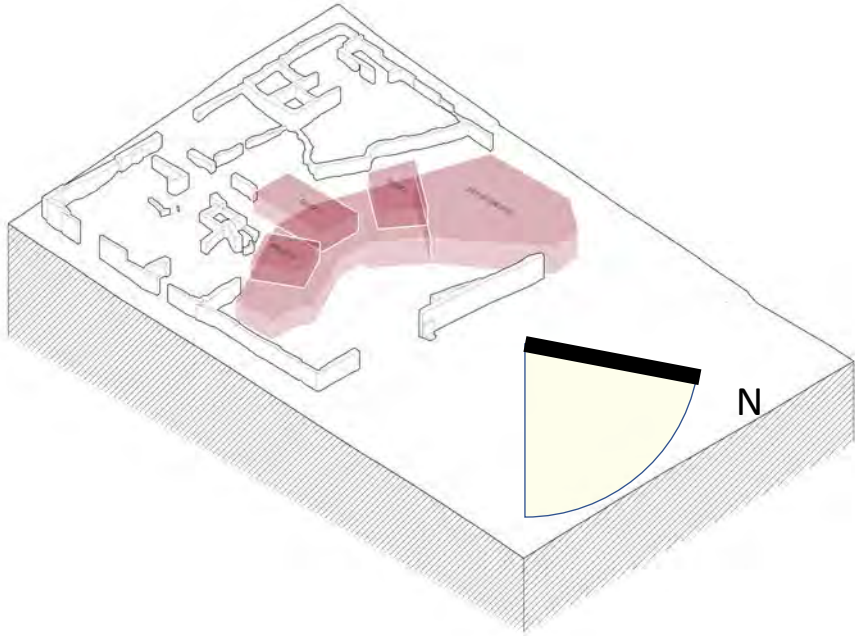
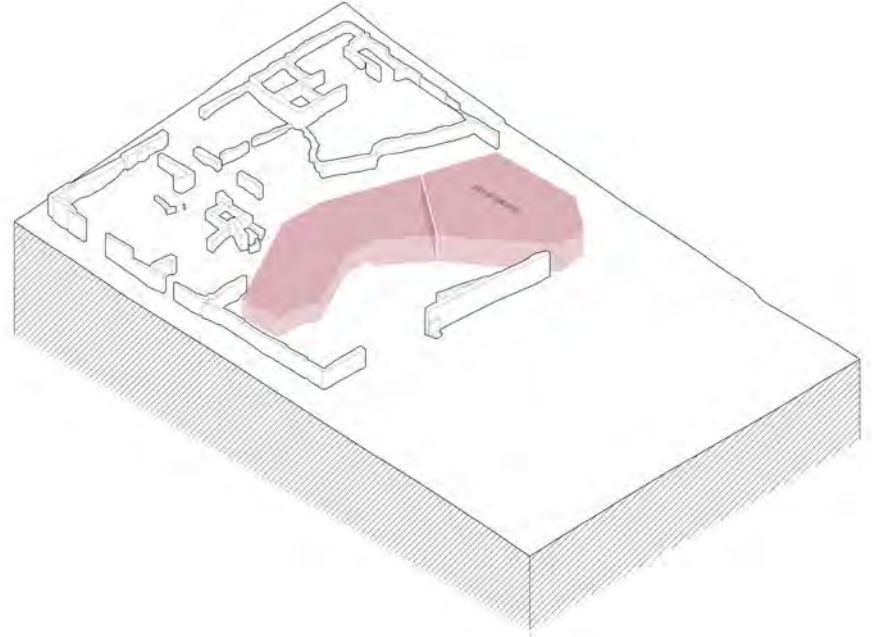
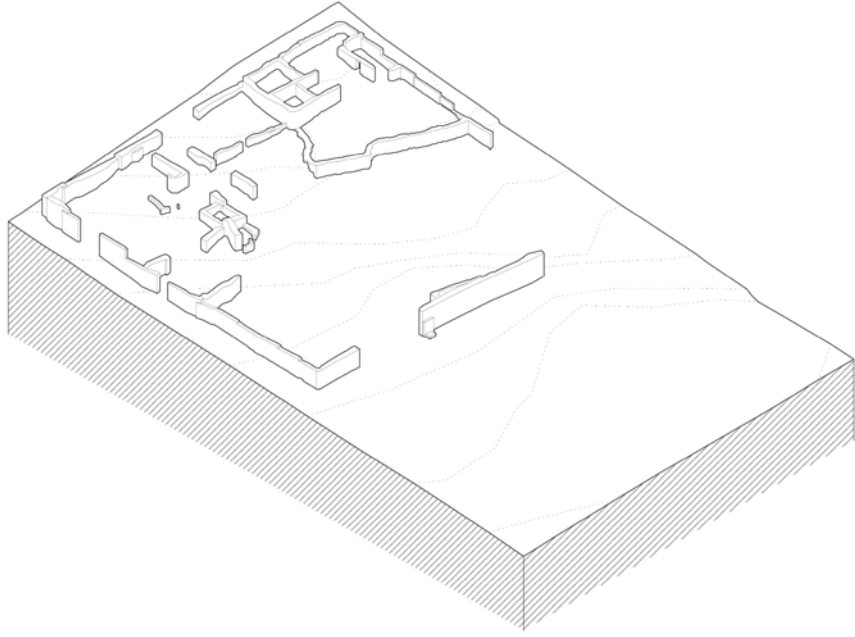

01

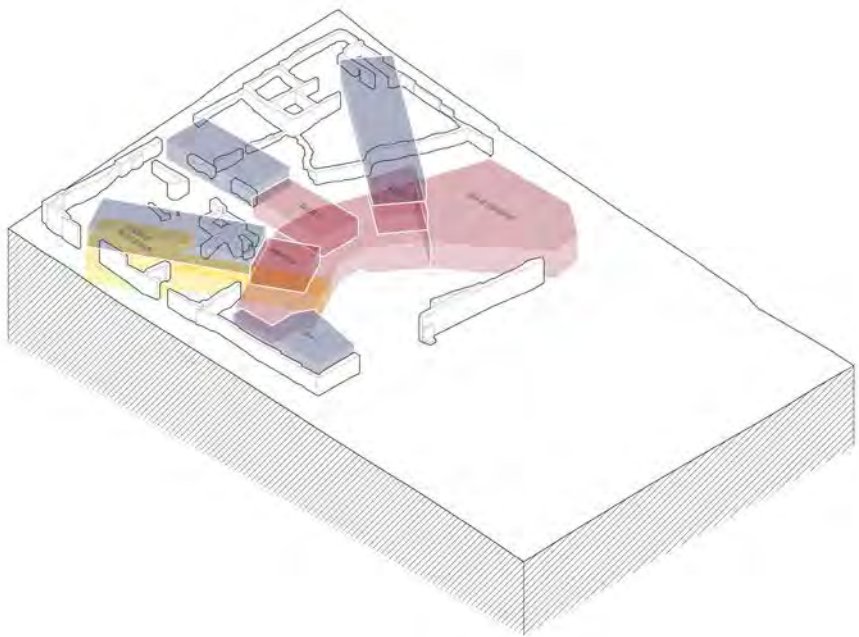

02

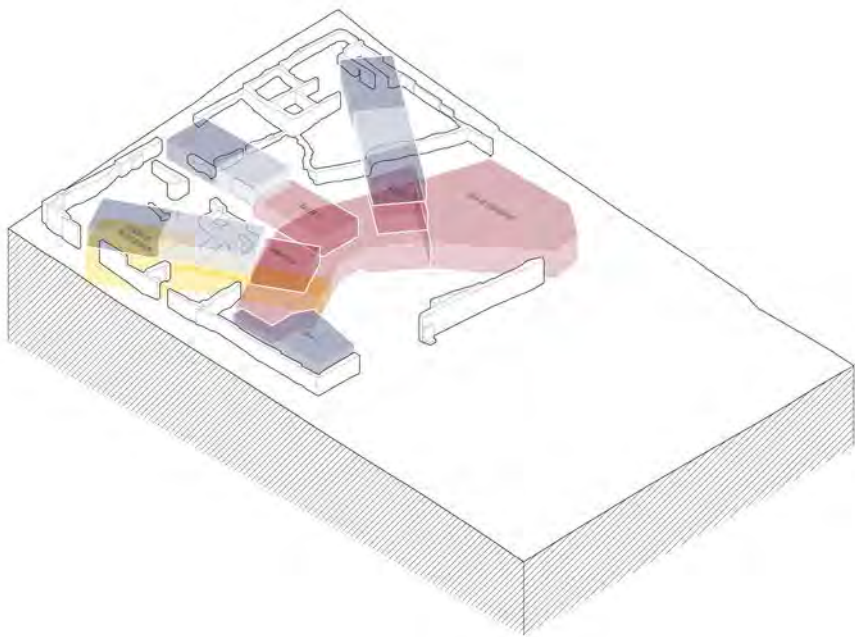

03

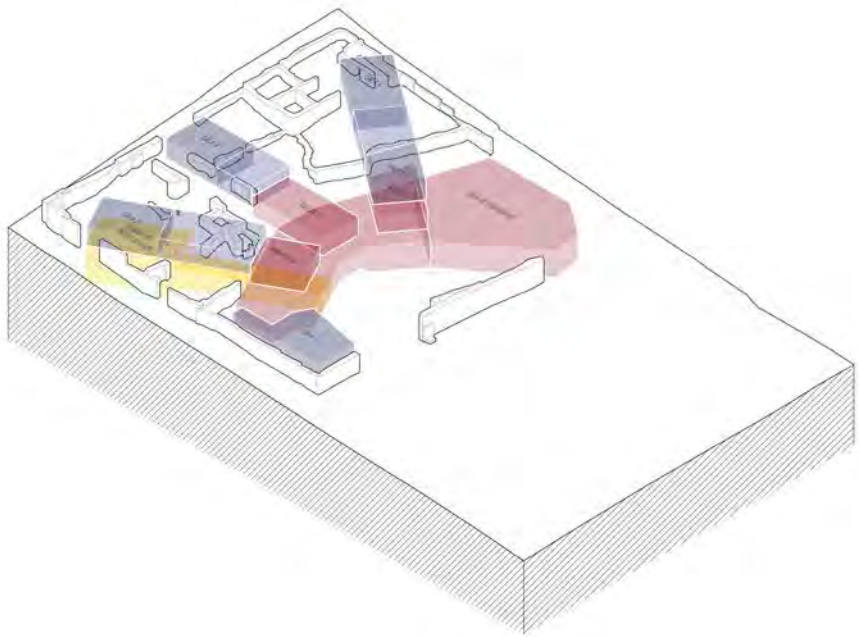

04

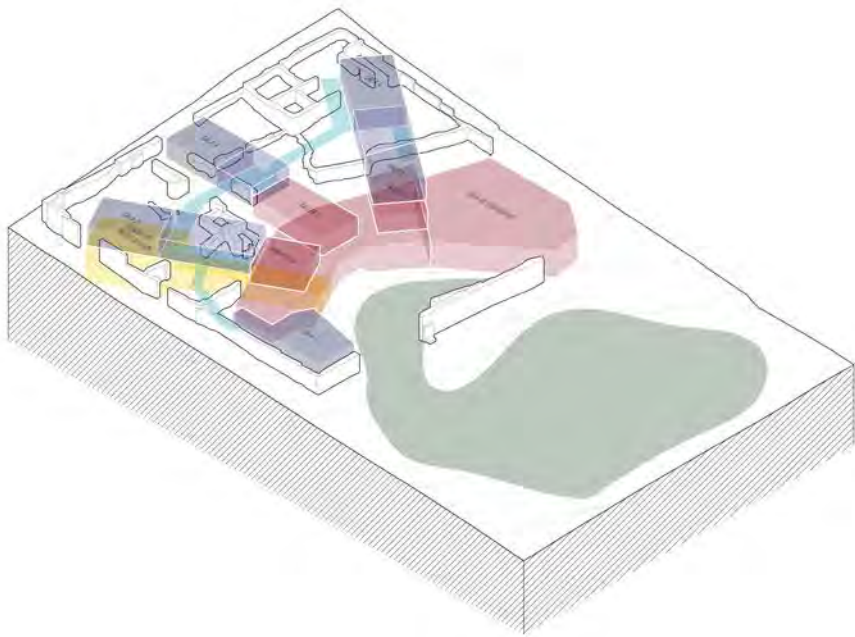

05

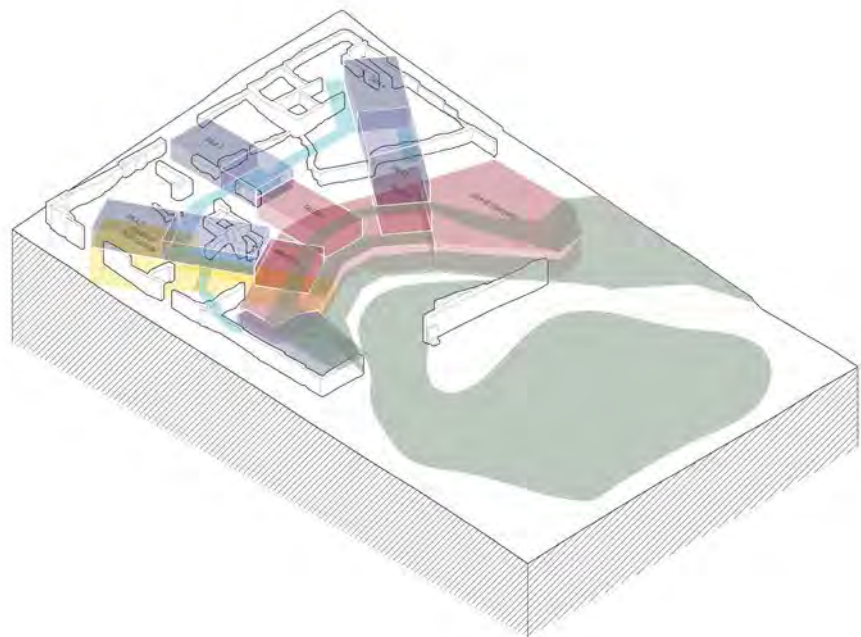
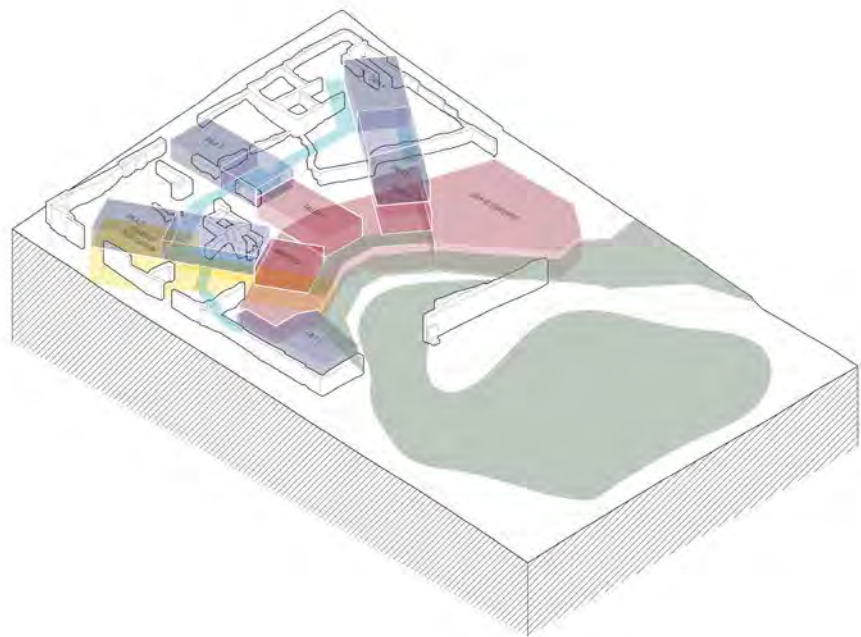
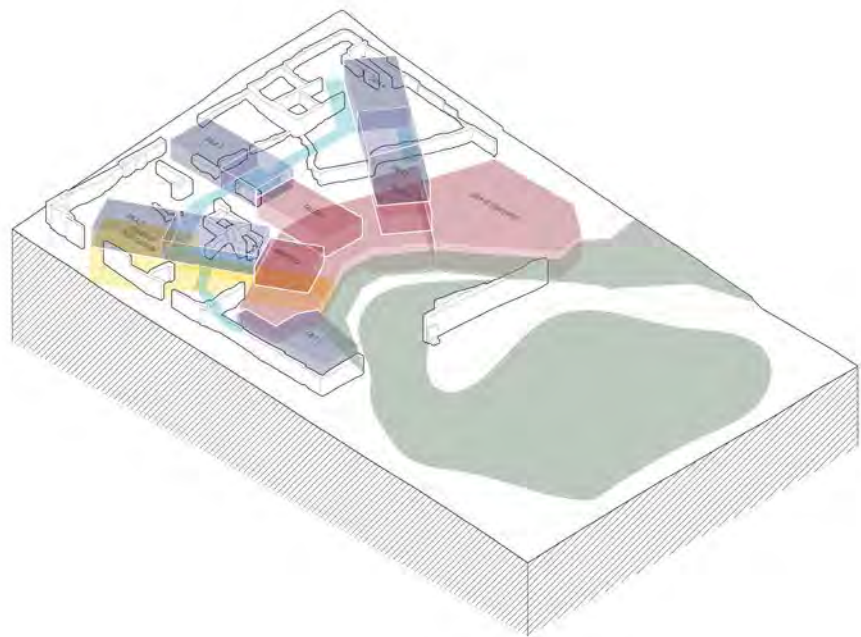

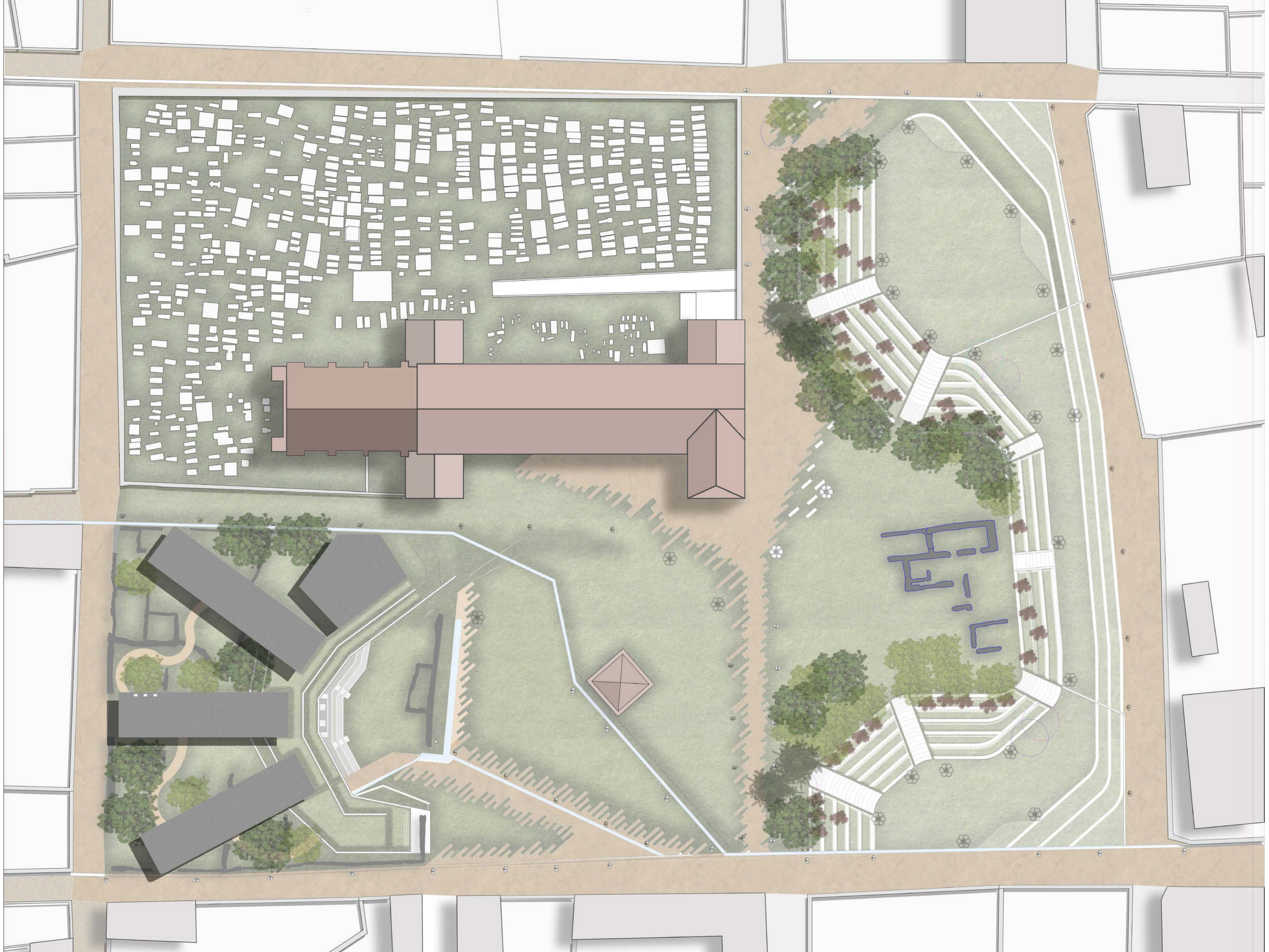

TRAZADO TOPOGRAFÍA

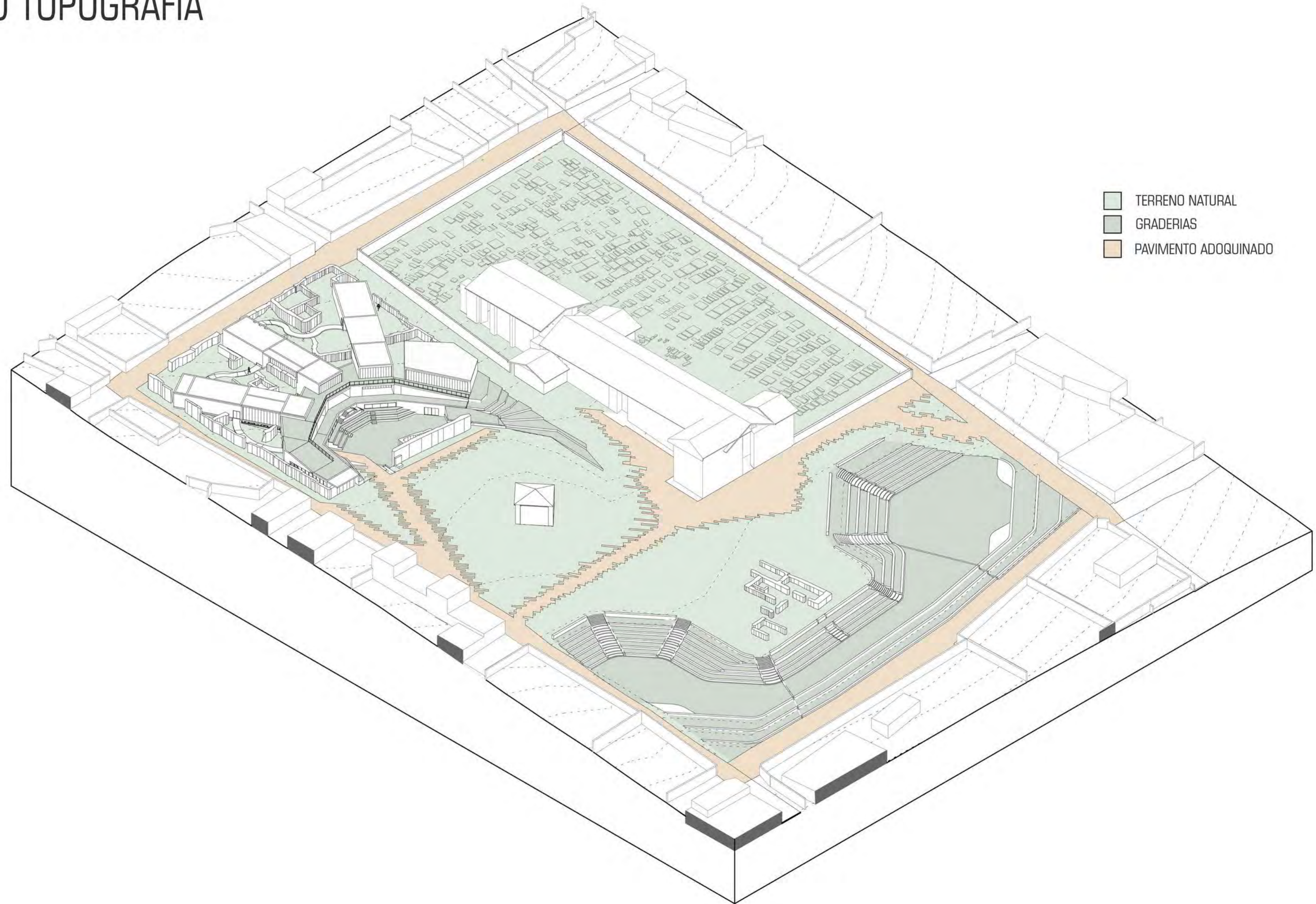

- TERRENO NATURAL
- GRADERIAS
- PAVIMENTO ADOQUINADO

VEGETACIÓN

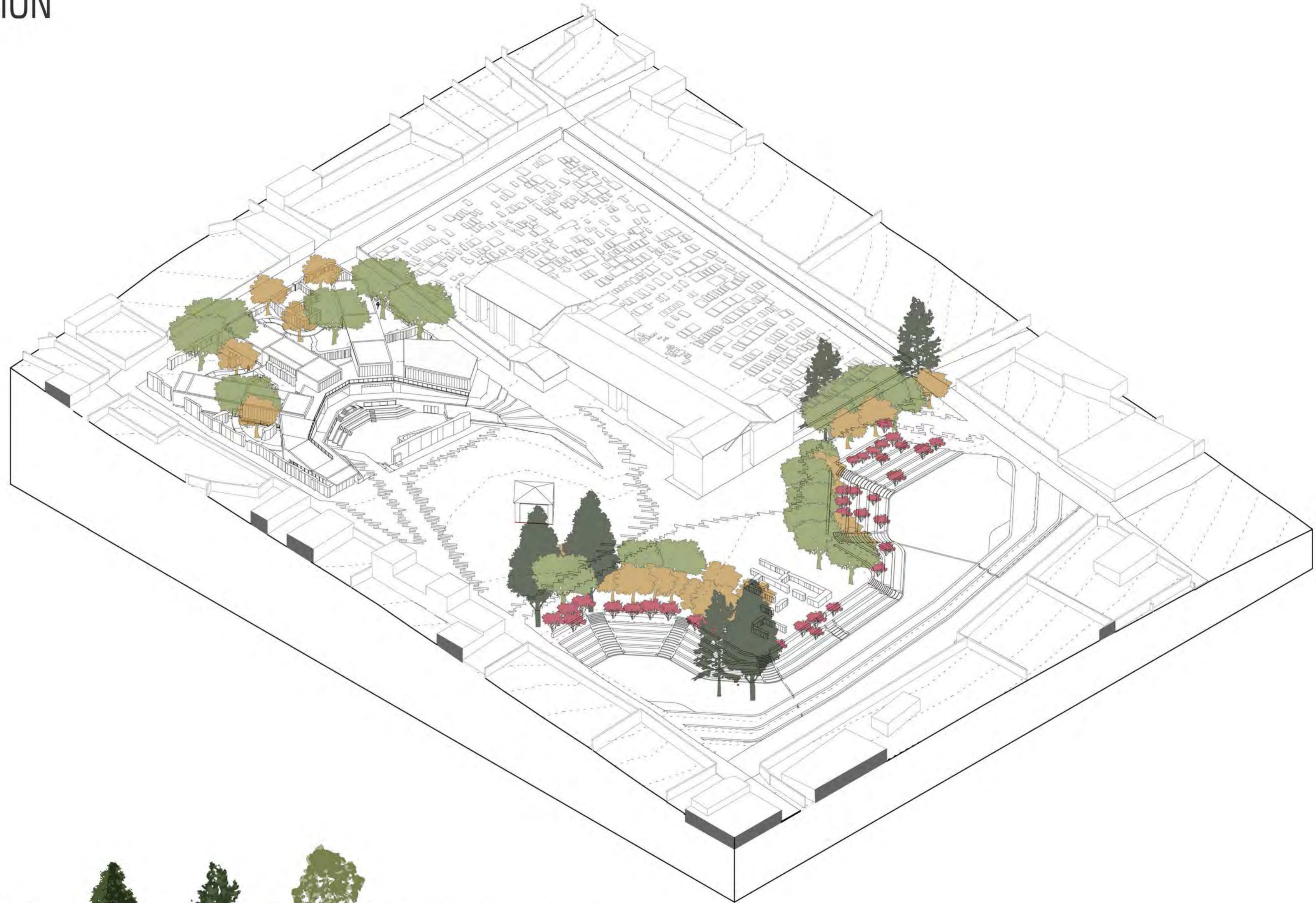

10 m

5 m



QUINUAL
8M - 10 M



CIPRES
15 - 20 M



PINO
15-20 M



EUCALIPTO
20 - 30 M



C'OLLE
8 M



CANTUTA
3 M

ILUMINACIÓN ALTA (ENSAYOS)

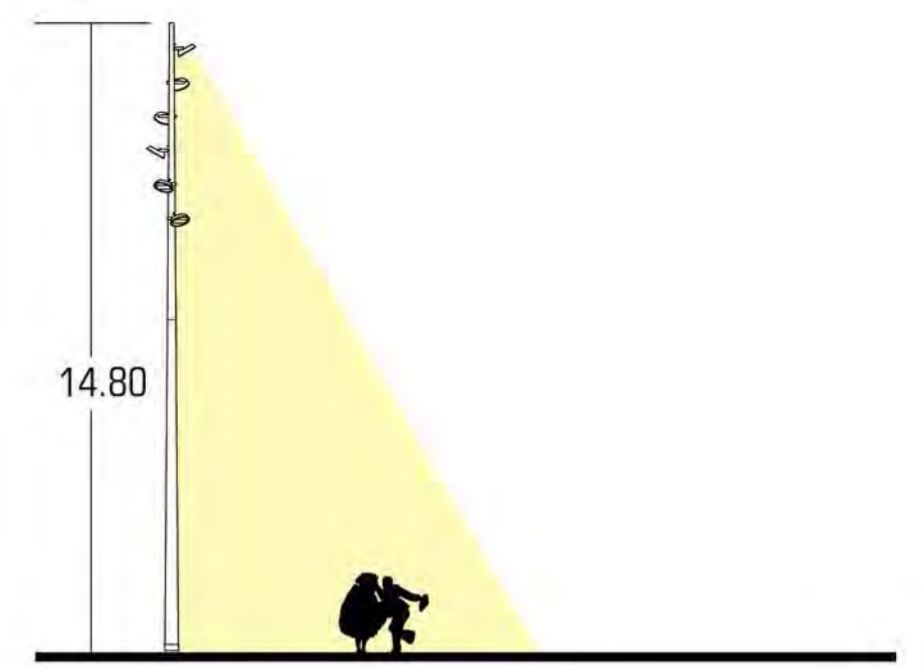
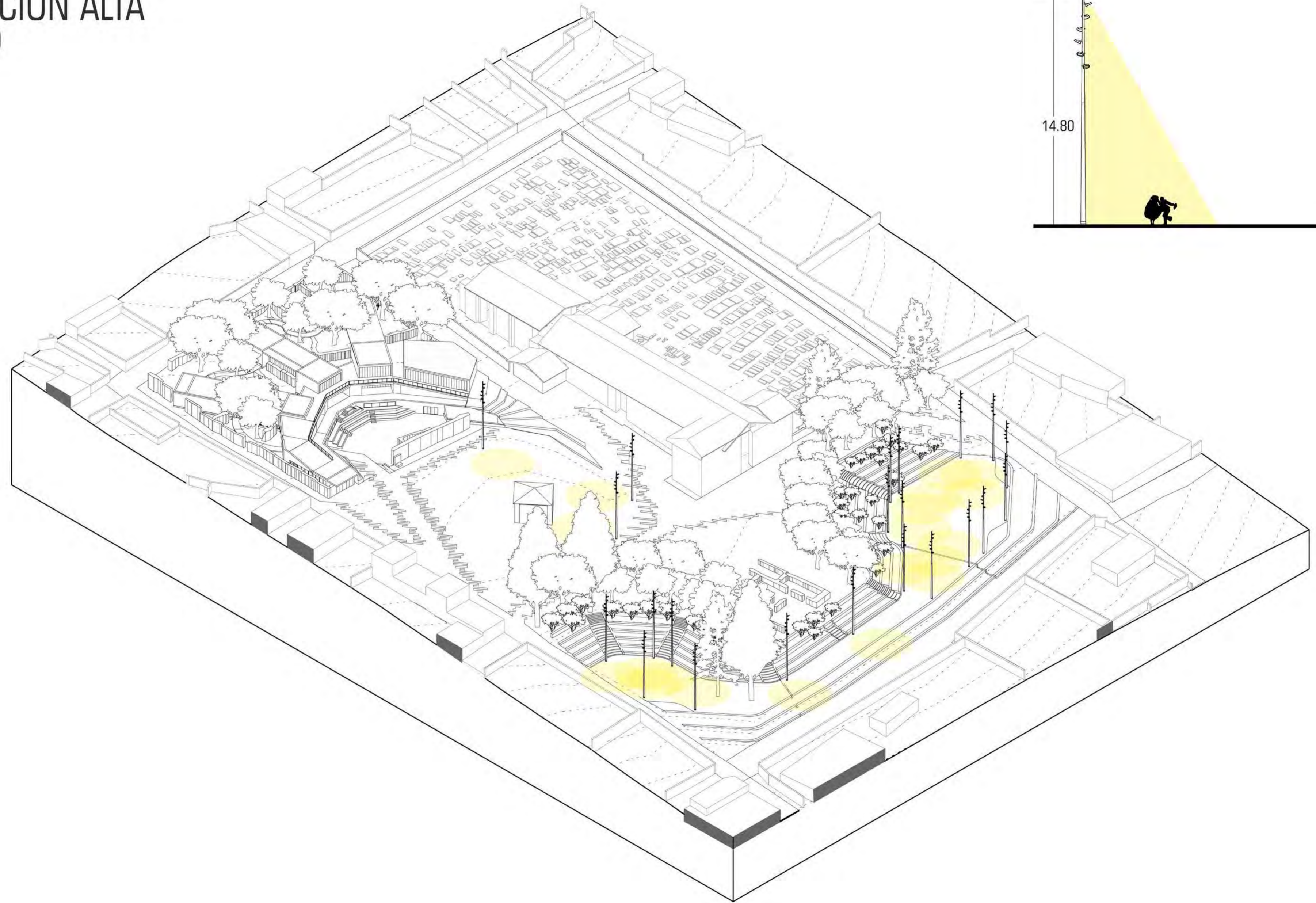

ILUMINACIÓN MEDIA (CALLES PRINCIPALES / PLAZAS)

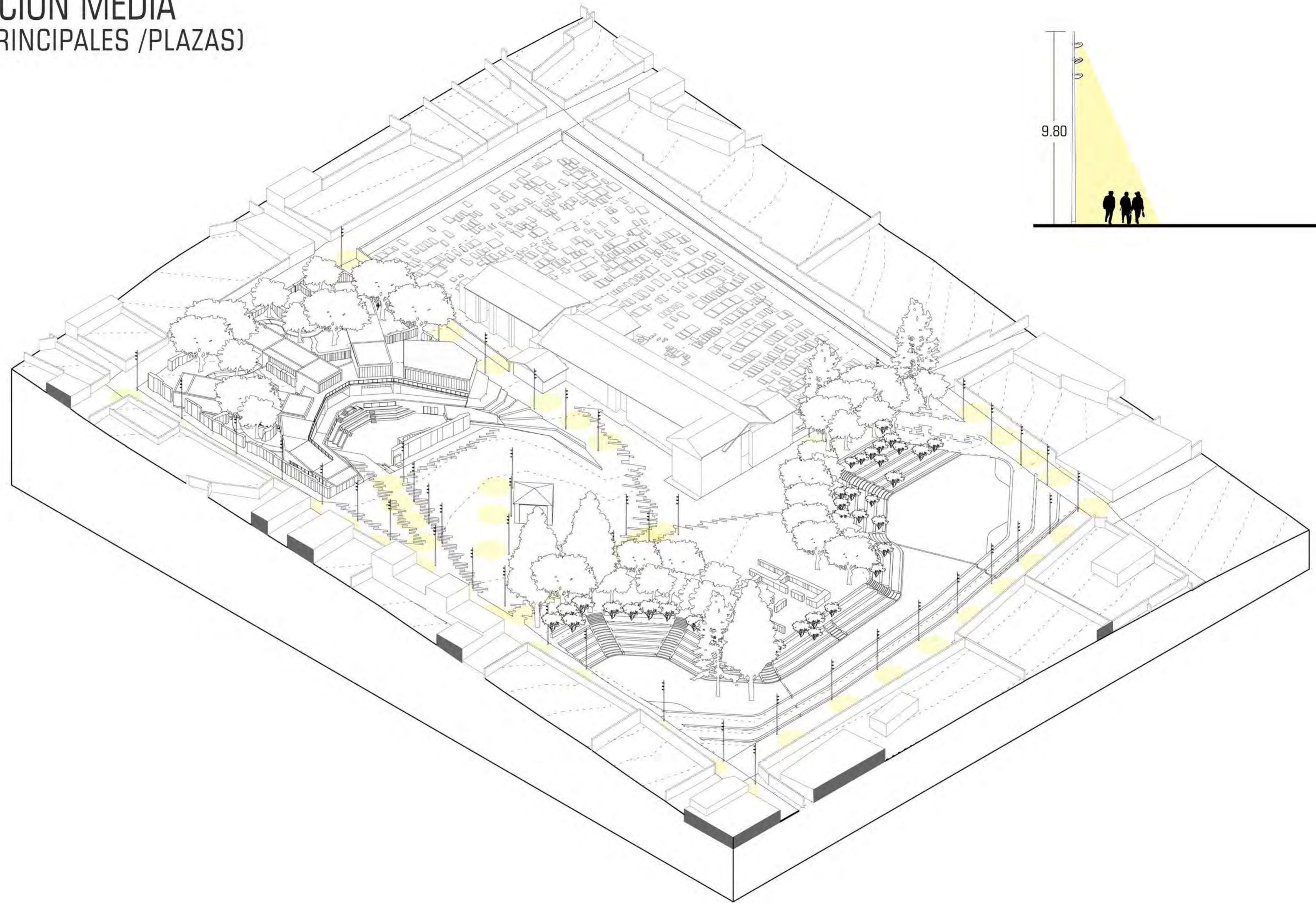

ILUMINACIÓN BAJA (GRADERÍAS)

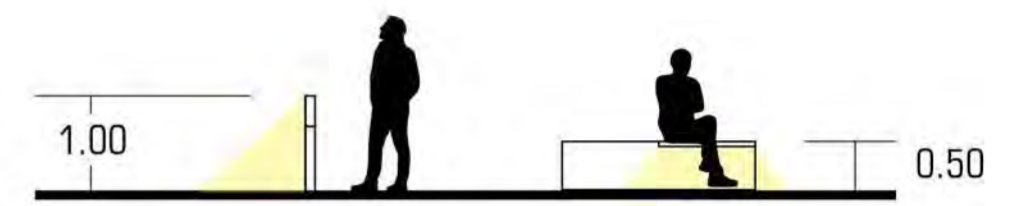
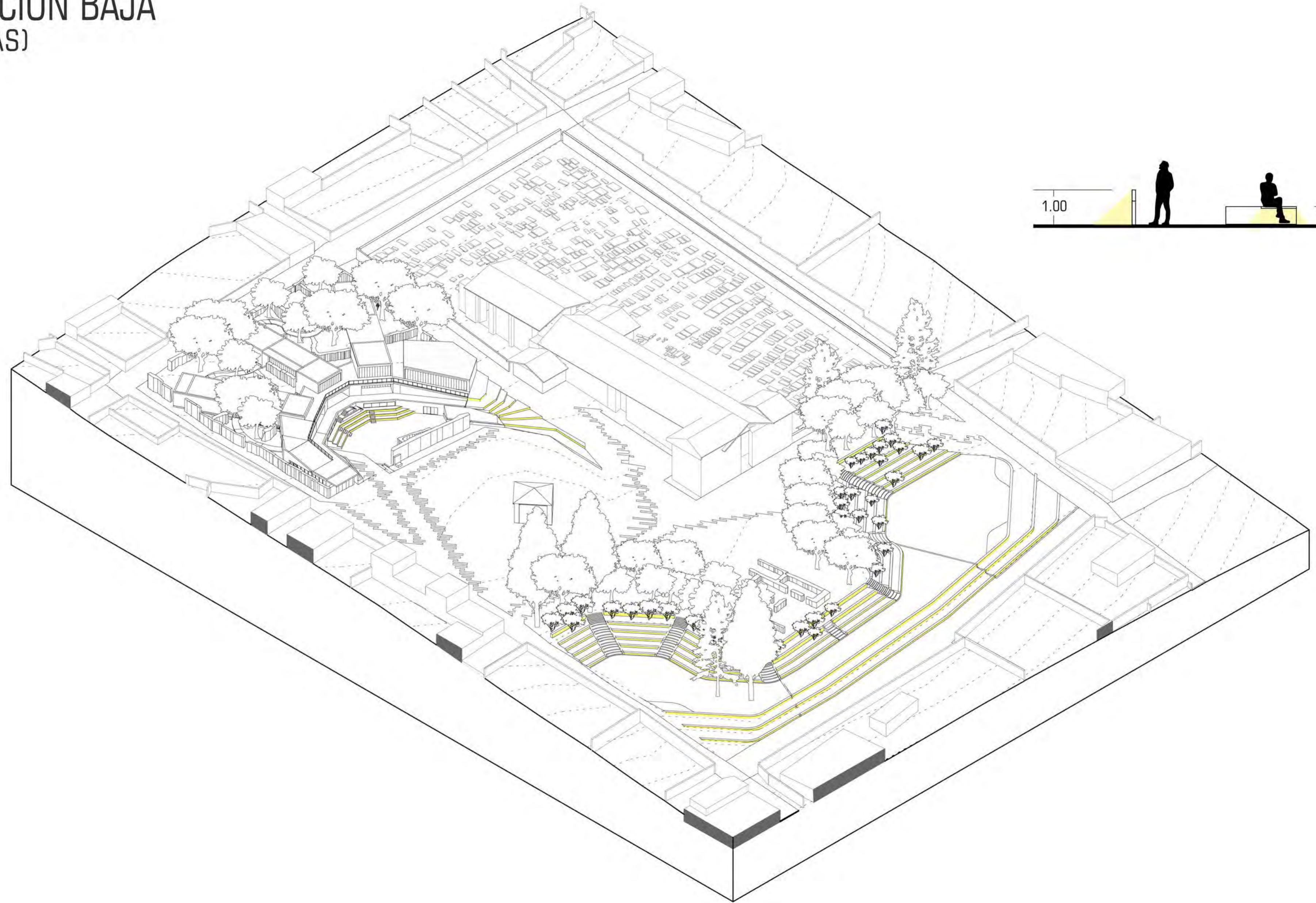

ILUMINACIÓN DIRECCIONADA (DEL PROYECTO LAS PREEXISTENCIAS)

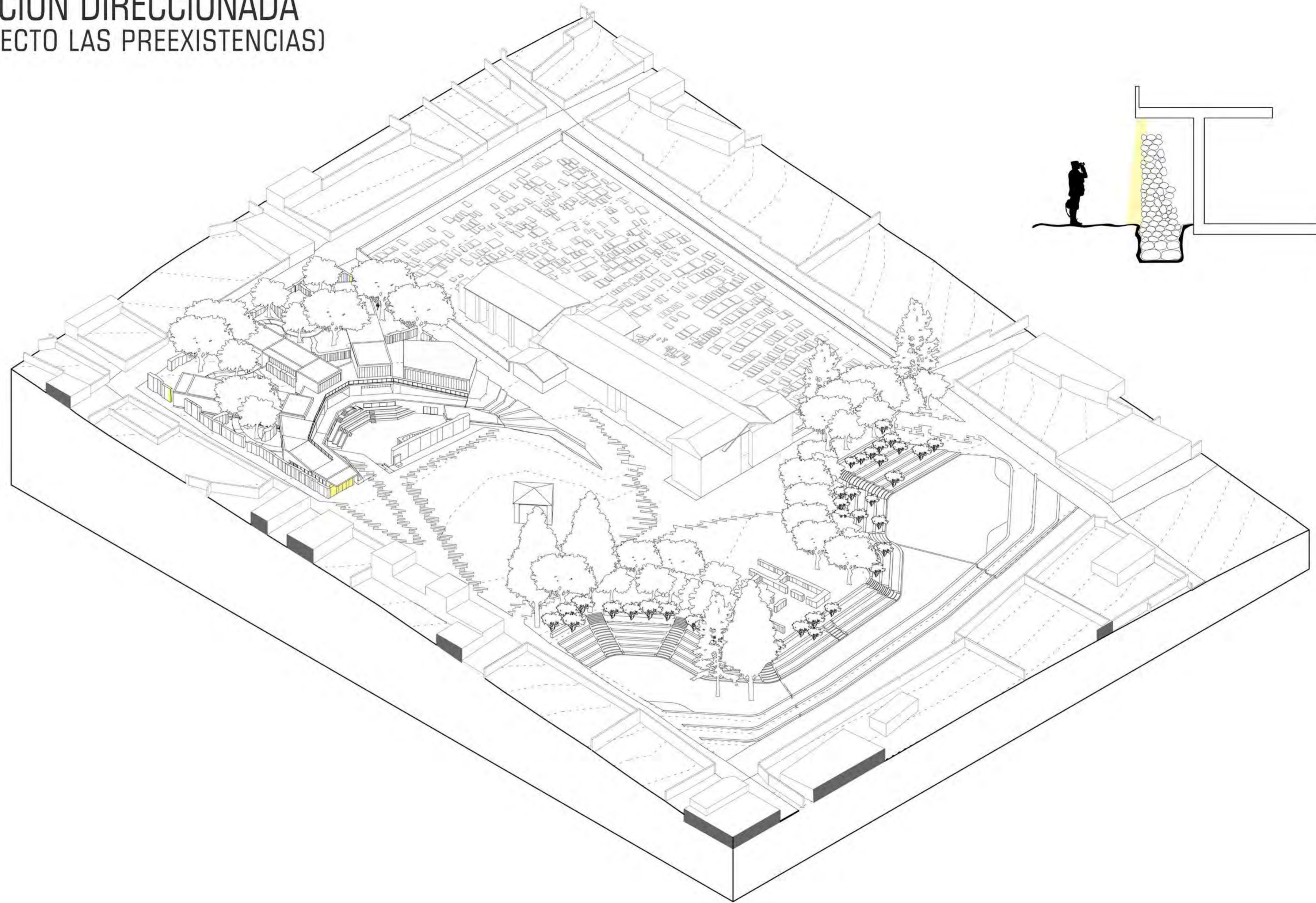

ILUMINACIÓN DIRECCIONADA (A LAS PREEXISTENCIAS)

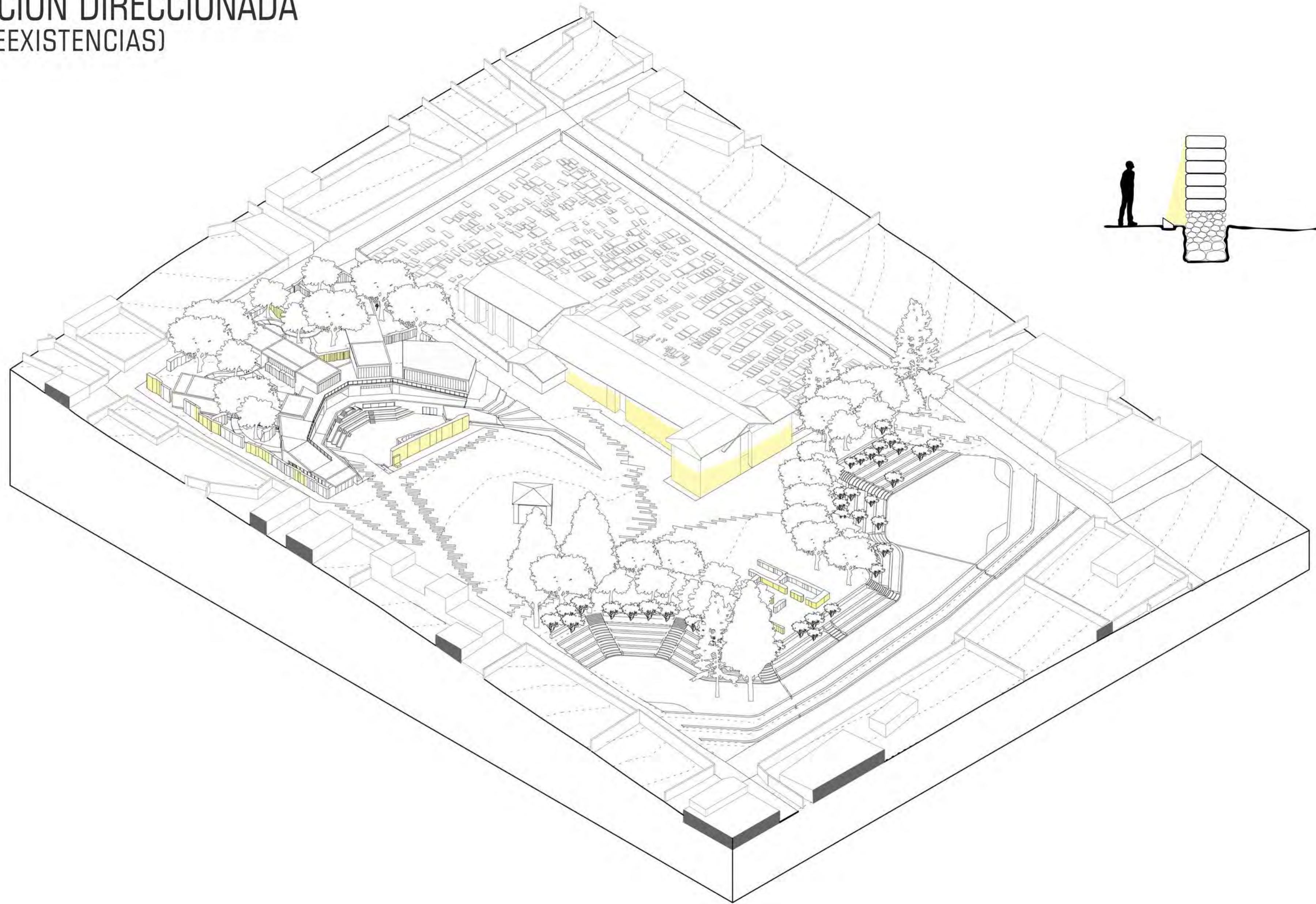

TEMPORALIDAD (DÍA NORMAL)

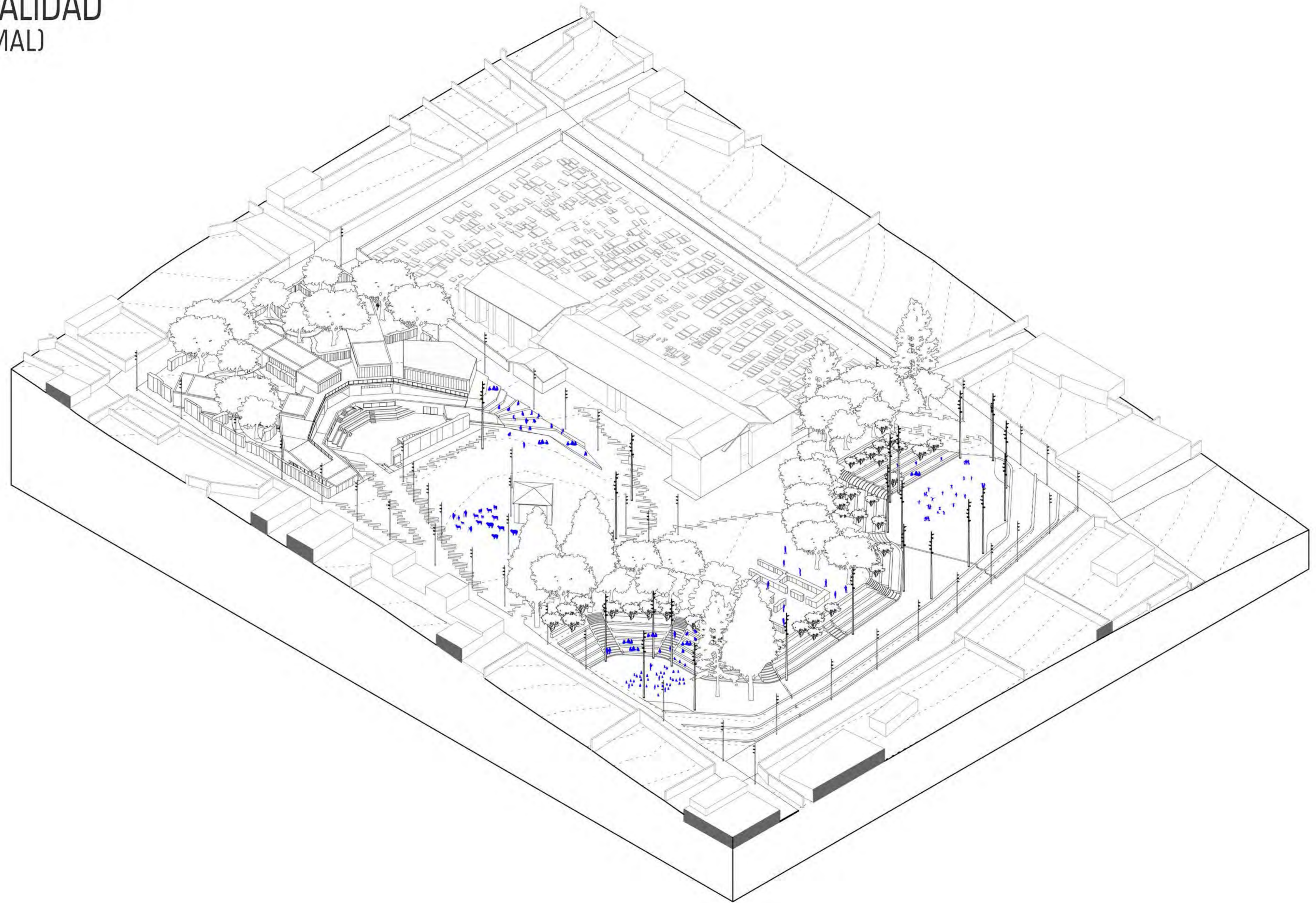

TEMPORALIDAD (NOCHE ENSAYO)

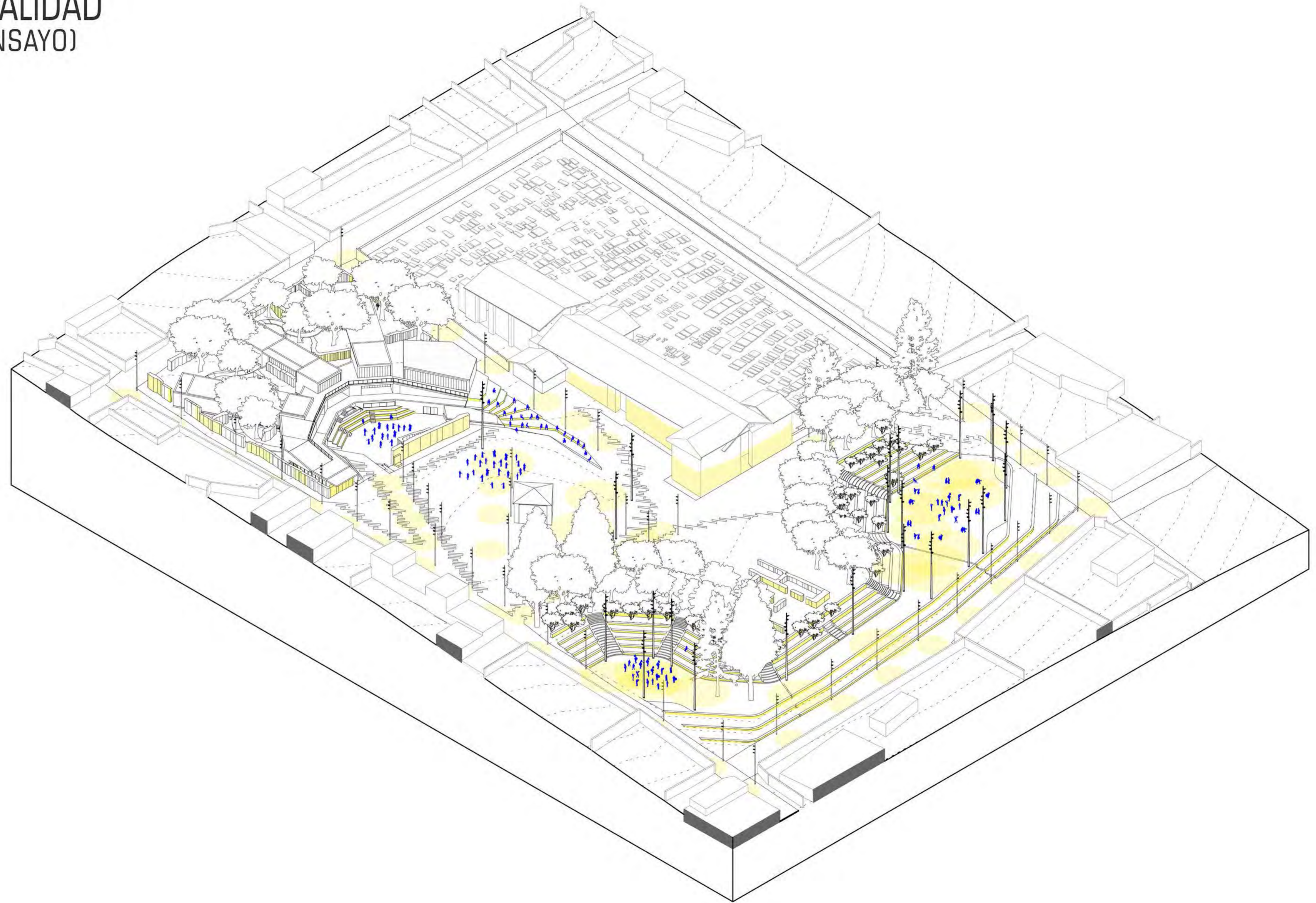

TEMPORALIDAD (DÍA FESTIVIDAD)

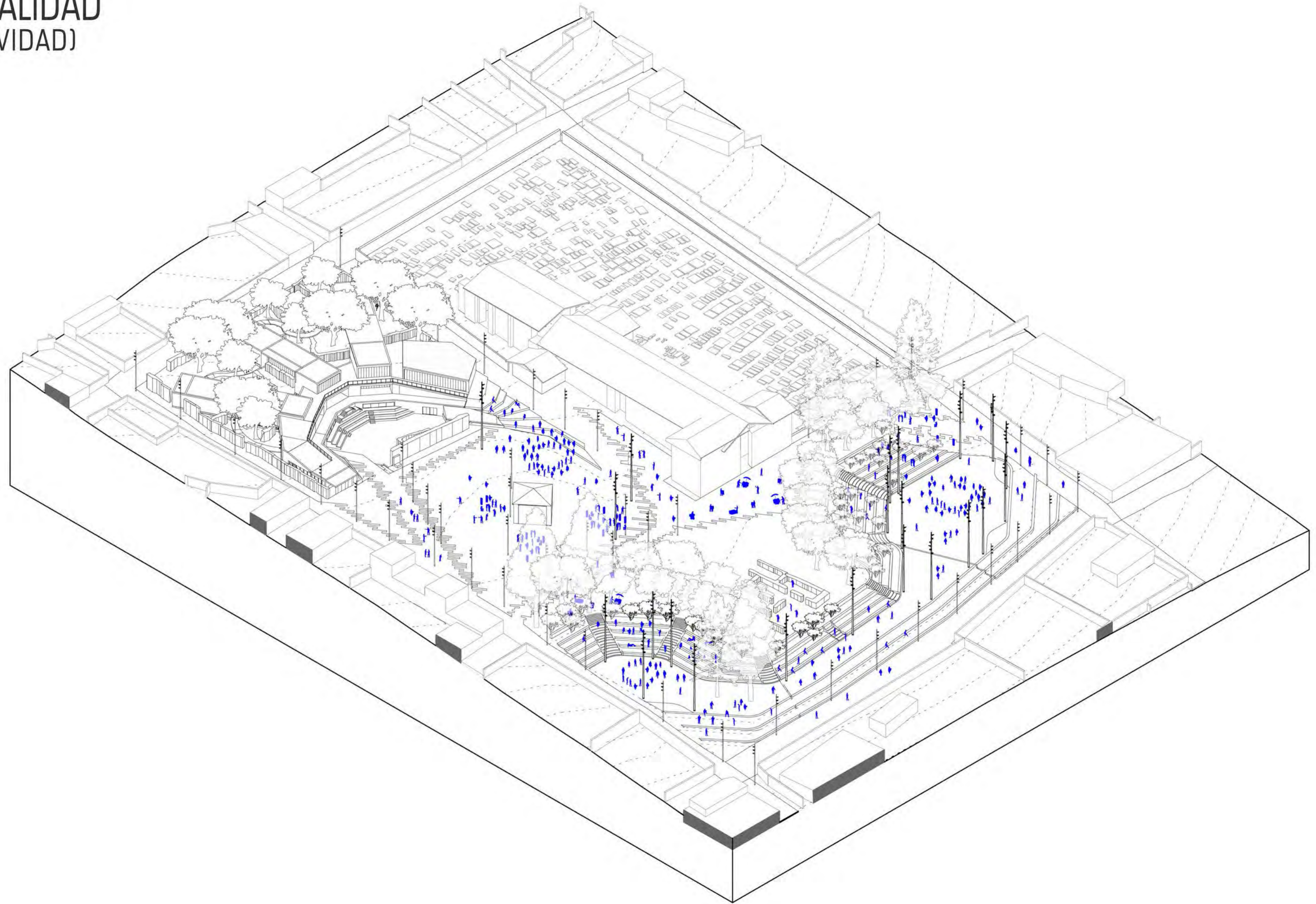

TEMPORALIDAD (NOCHE FESTIVIDAD)

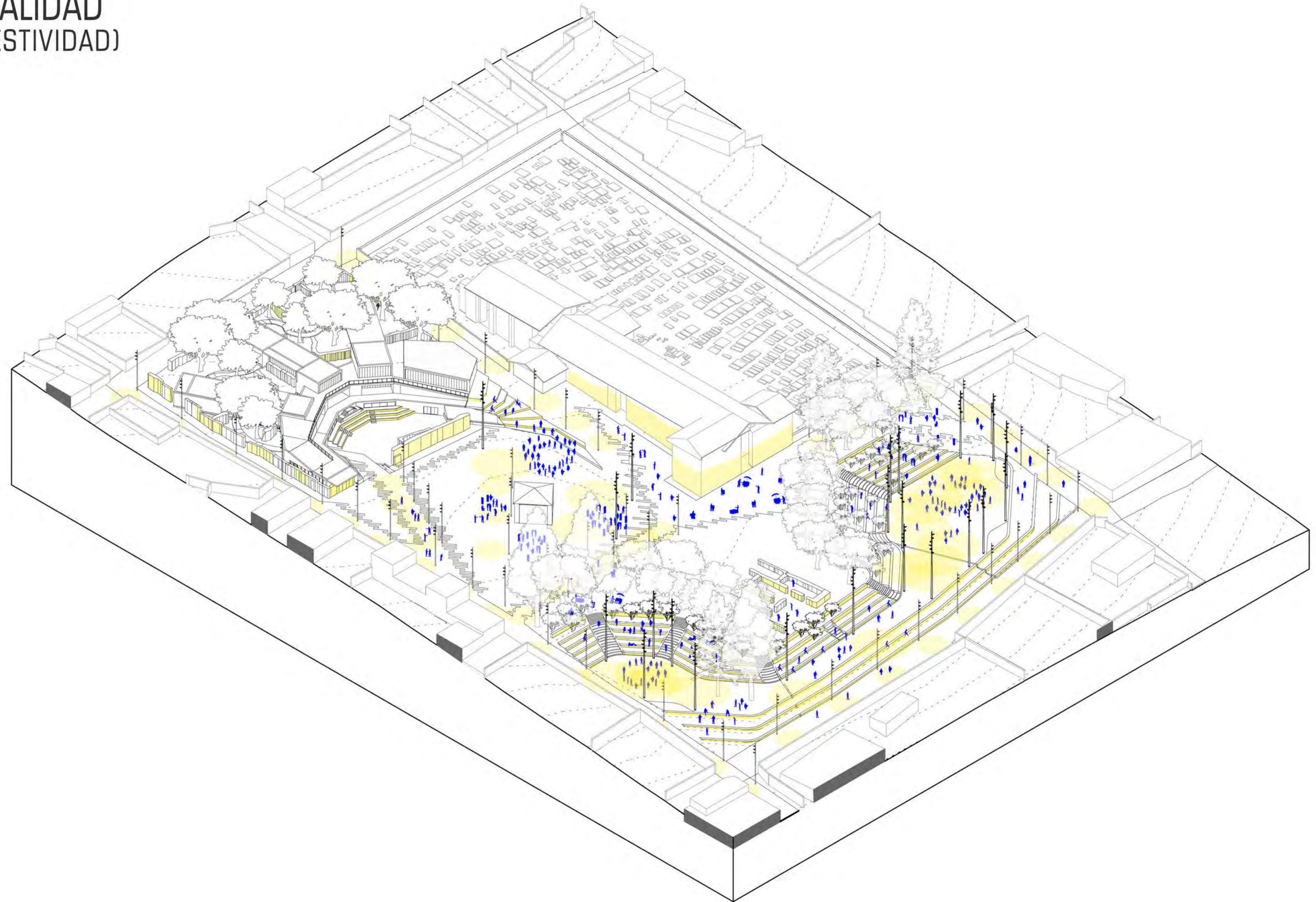

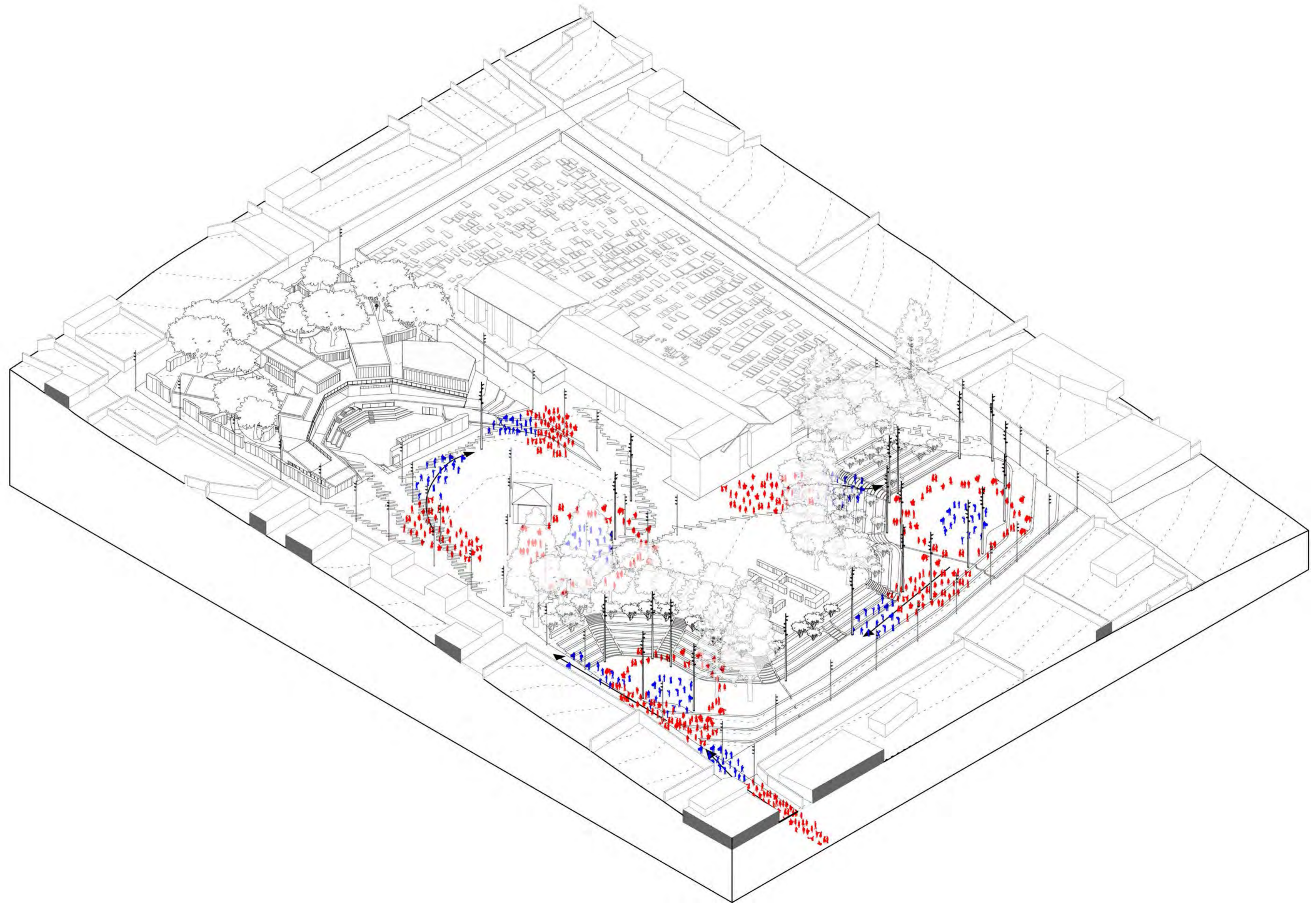



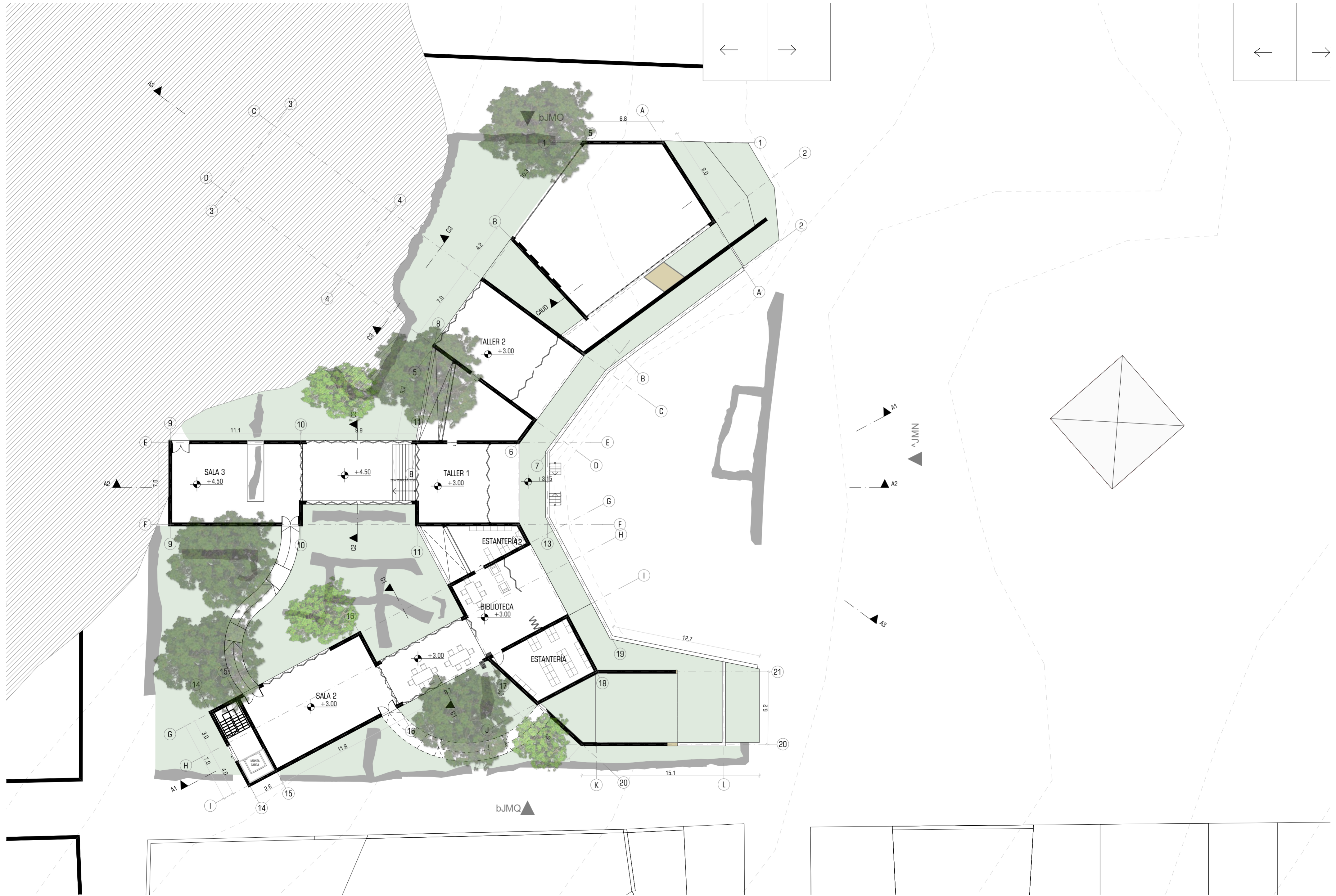





CORTE A1

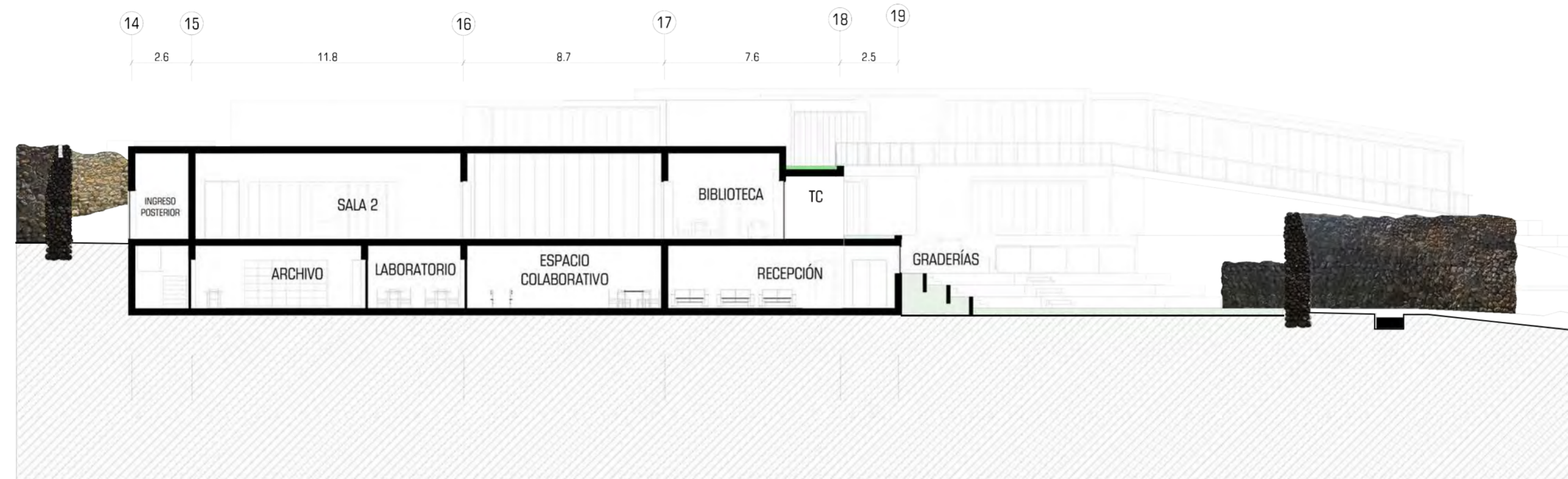

CORTE A2

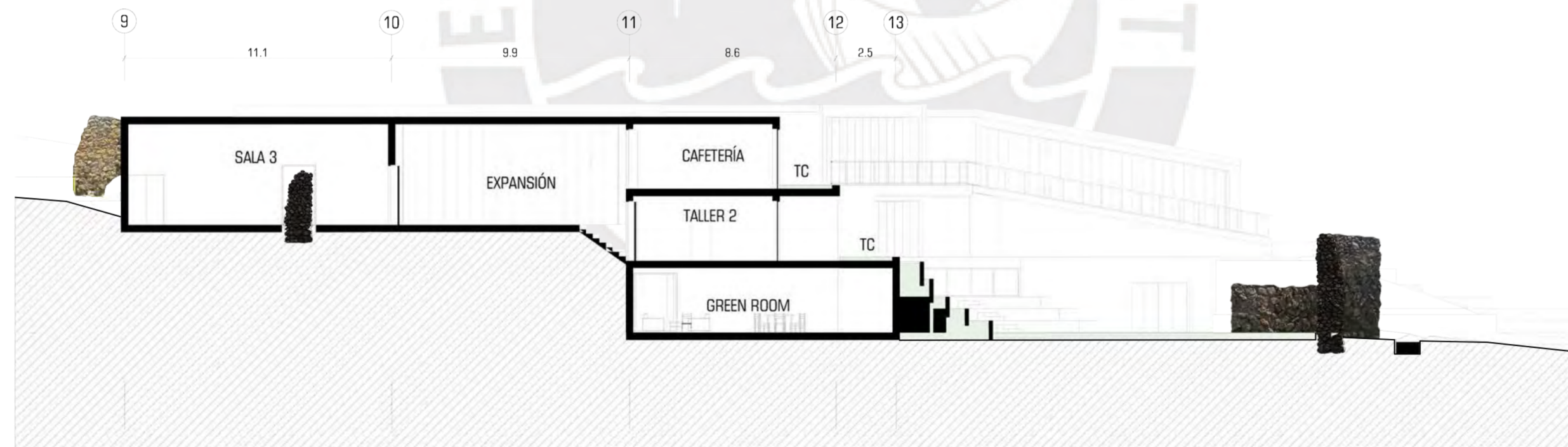

CORTE A3

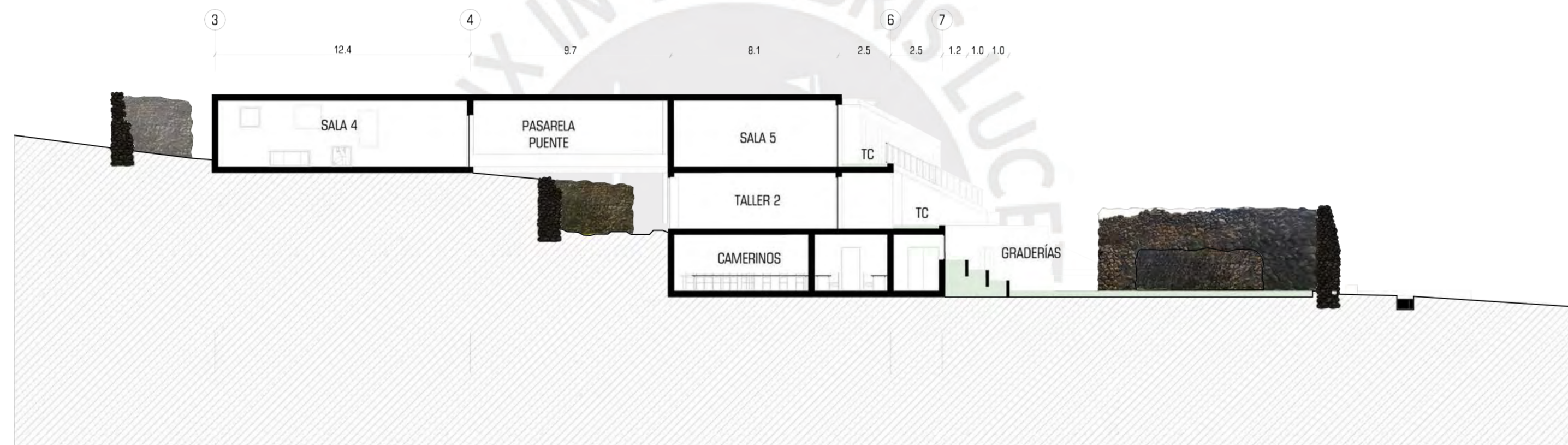

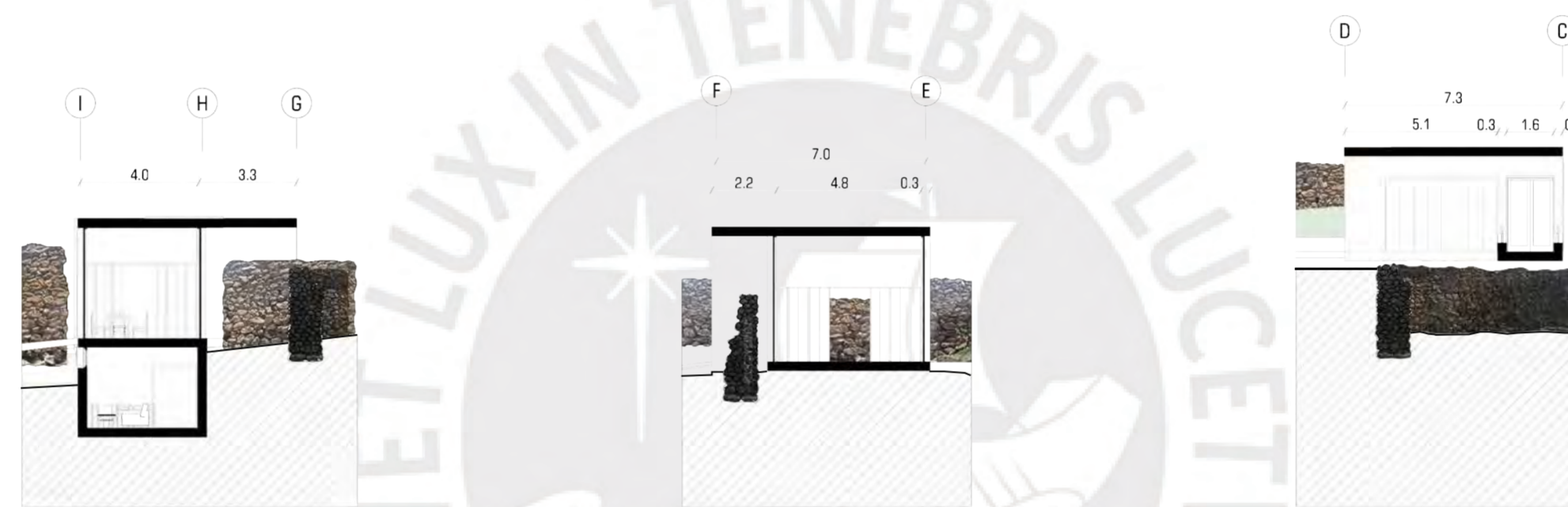

CORTE C1

CORTE C2

CORTE C3

ELEVACIÓN 1

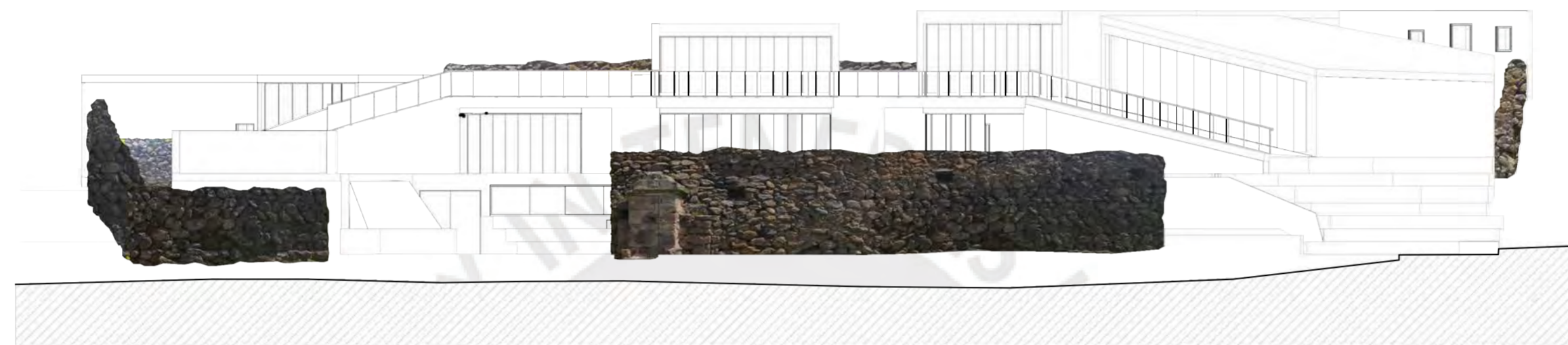

ELEVACIÓN 2

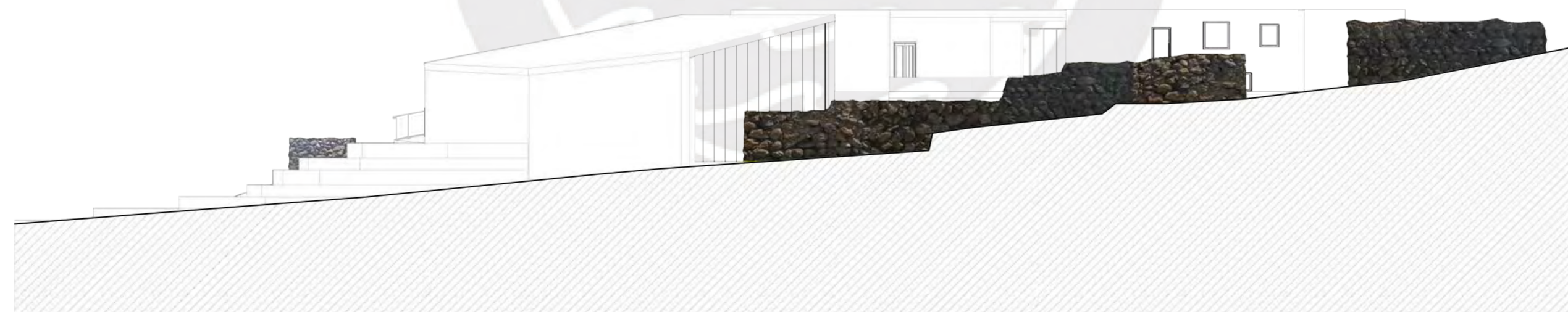

ELEVACIÓN 3

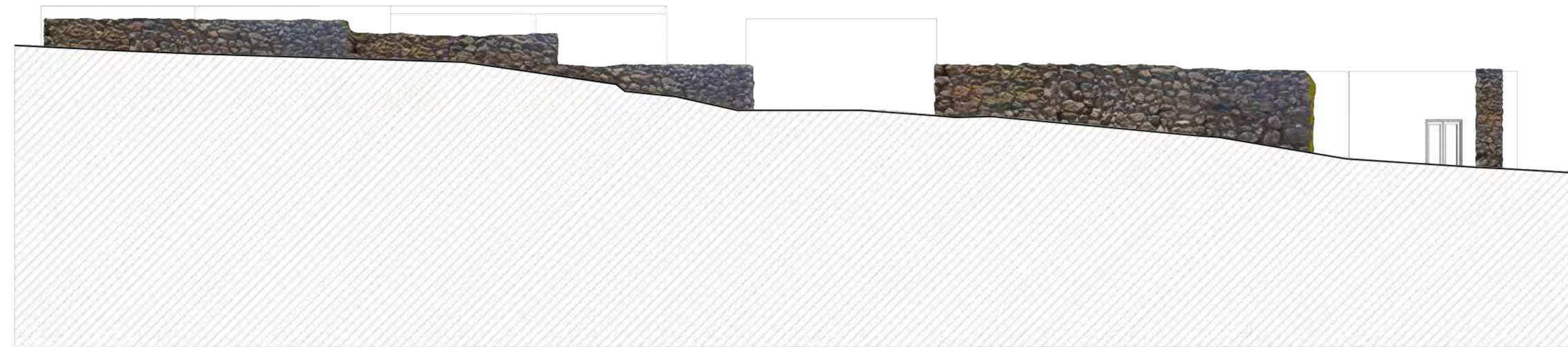

ELEVACIÓN 4





- 1 SALA DE INTERPRETACIÓN ARTÍSTICA
- 2 ALMACÉN
- 3 INGRESO
- 4 ESCLUSA
- 5 ALMACÉN
- 6 CAMERINOS
- 7 GREEN ROOM
- 8 RECEPCIÓN
- 9 SALA1
- 10 ALMACÉN
- 11 ESPACIO COLABORATIVO
- 12 LABORATORIO
- 13 ALMACÉN

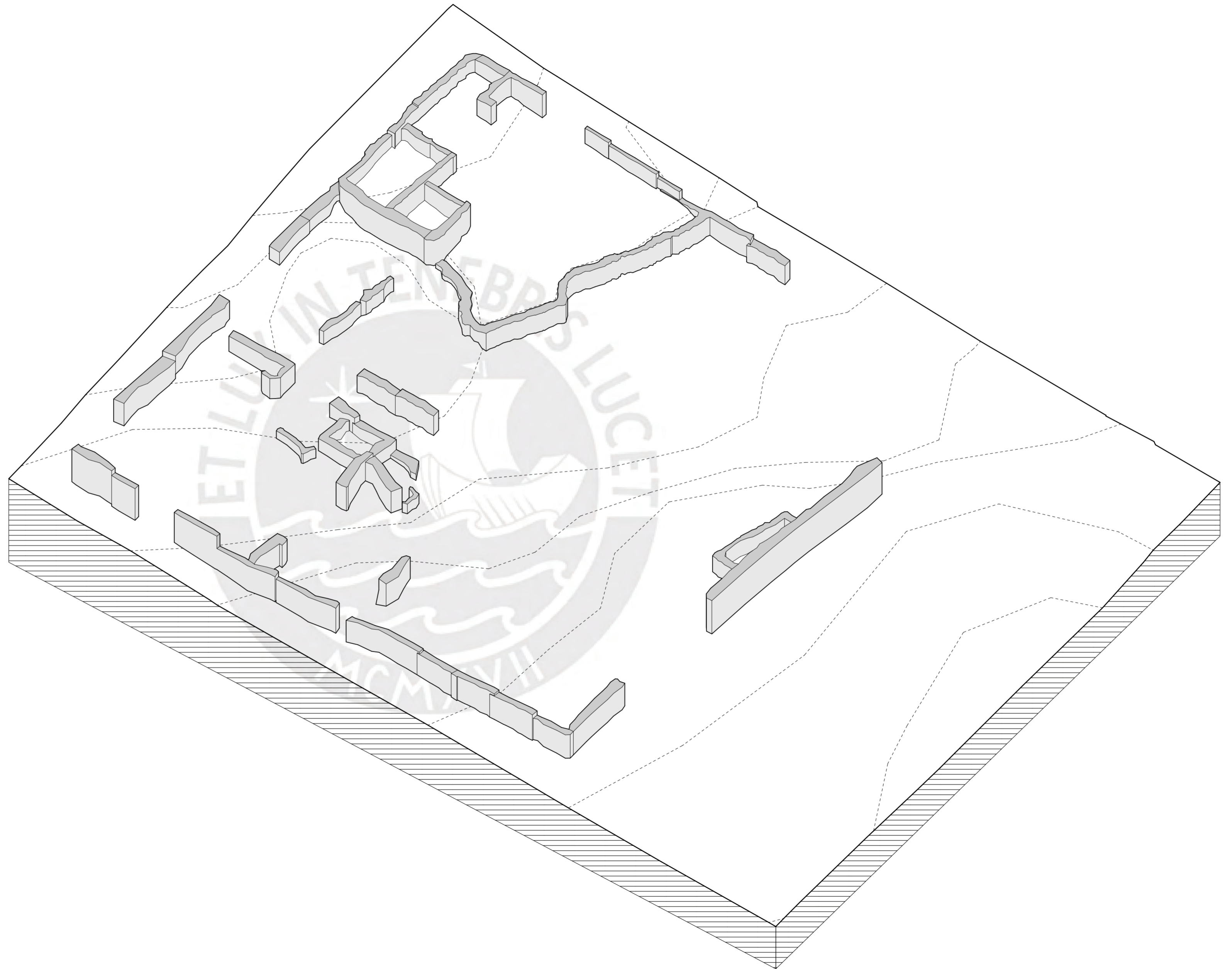

■ CONSERVAR



- 1 SALA DE INTERPRETACIÓN ARTÍSTICA
- 2 ALMACÉN
- 3 INGRESO
- 4 ESCLUSA
- 5 ALMACÉN
- 6 CAMERINOS
- 7 GREEN ROOM
- 8 RECEPCIÓN
- 9 SALA1
- 10 ALMACÉN
- 11 ESPACIO COLABORATIVO
- 12 LABORATORIO
- 13 ALMACÉN

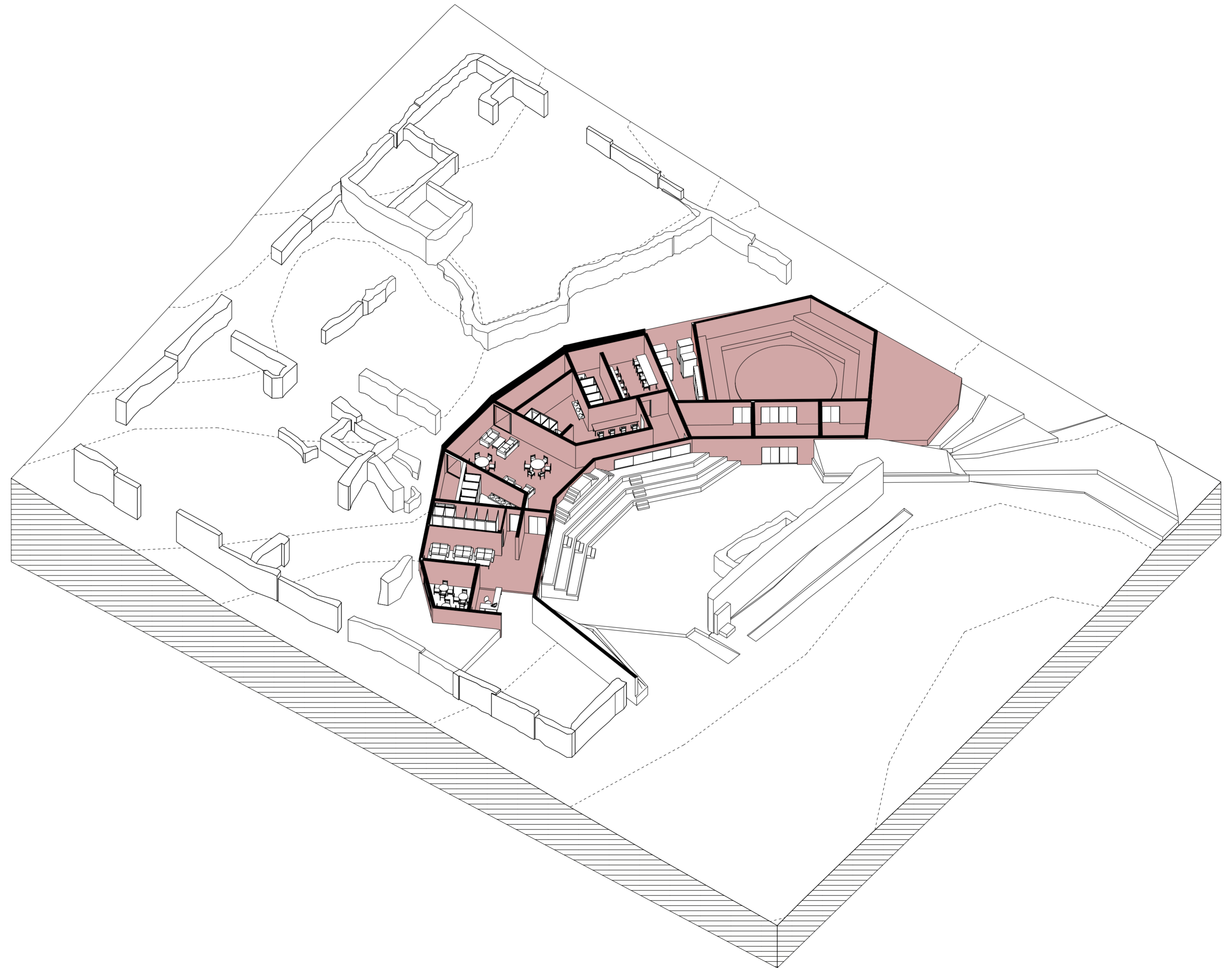

■ CONSERVAR



- 1 SALA DE INTERPRETACIÓN ARTÍSTICA
- 2 ALMACÉN
- 3 INGRESO
- 4 ESCLUSA
- 5 ALMACÉN
- 6 CAMERINOS
- 7 GREEN ROOM
- 8 RECEPCIÓN
- 9 SALA1
- 10 ALMACÉN
- 11 ESPACIO COLABORATIVO
- 12 LABORATORIO
- 13 ALMACÉN

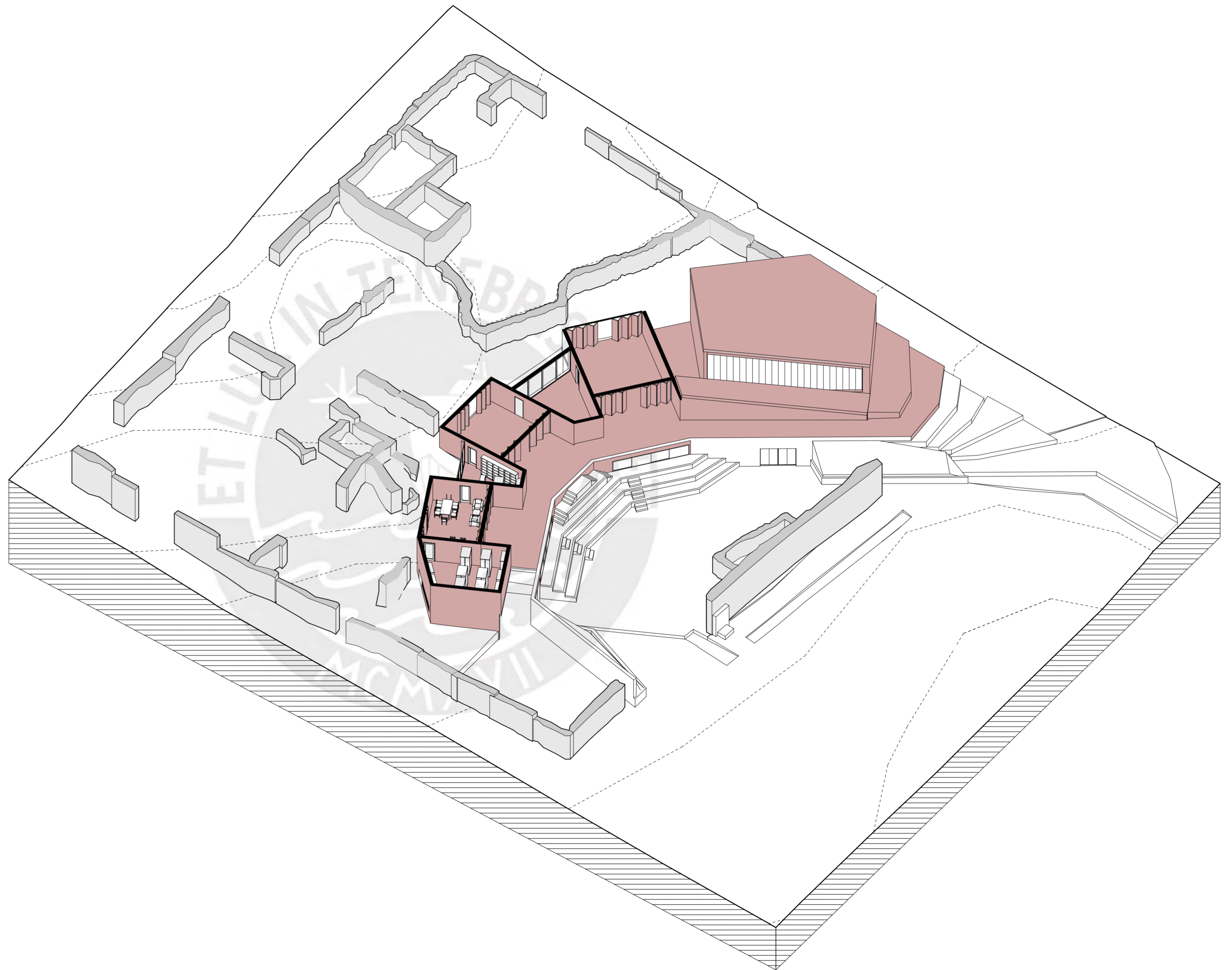

■ CONSERVAR



- 1 SALA DE INTERPRETACIÓN ARTÍSTICA
- 2 ALMACÉN
- 3 INGRESO
- 4 ESCLUSA
- 5 ALMACÉN
- 6 CAMERINOS
- 7 GREEN ROOM
- 8 RECEPCIÓN
- 9 SALA1
- 10 ALMACÉN
- 11 ESPACIO COLABORATIVO
- 12 LABORATORIO
- 13 ALMACÉN

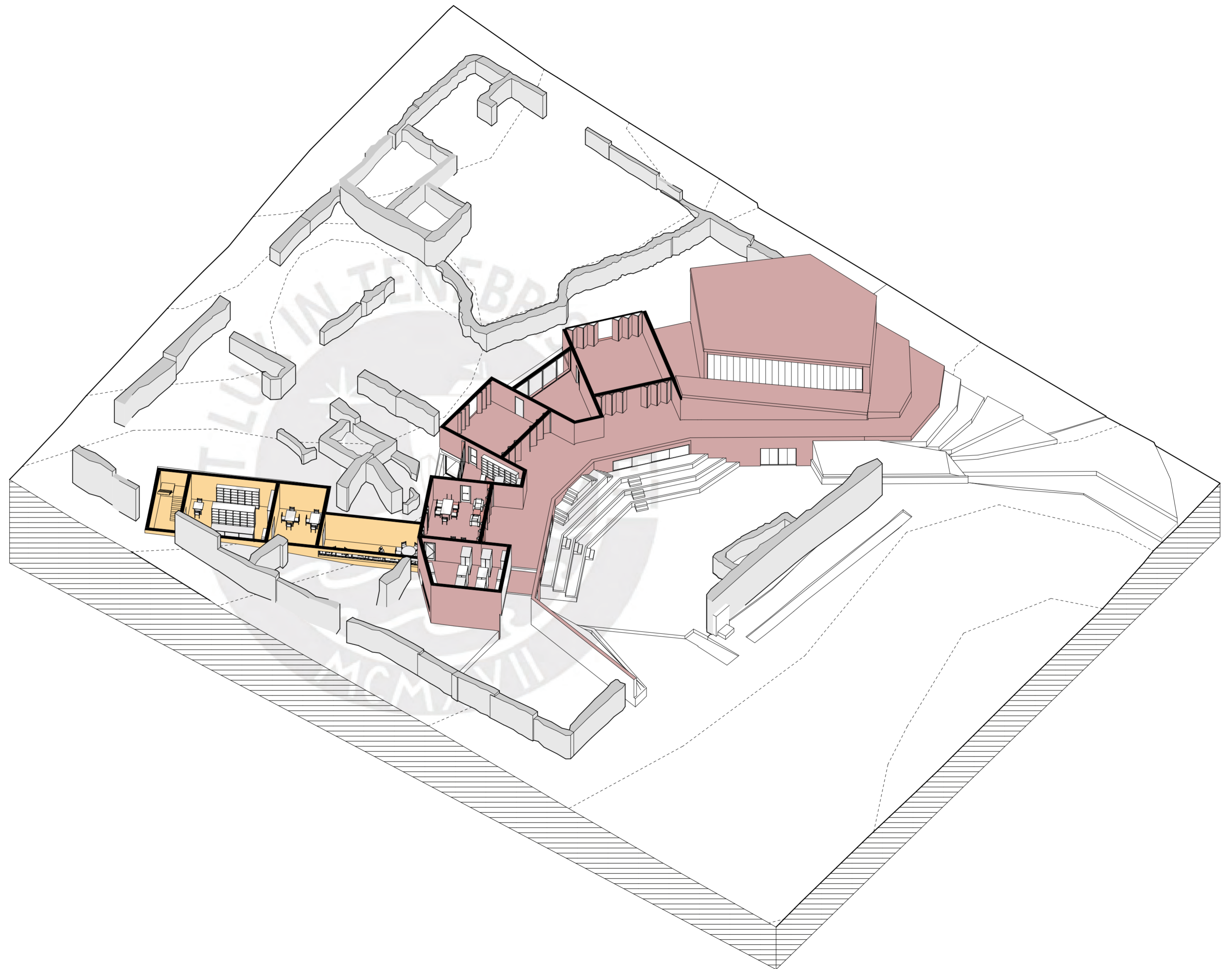

CONSERVAR



- 14 TALLER 2
- 15 TALLER 1
- 16 SALA 3
- 17 ESTANTERÍA
- 18 BIBLIOTECA
- 19 ESTANTERÍA
- 20 SALA 2



- 21 SALA 5
- 22 PUENTE
- 23 SALA 4
- 24 CAFETERÍA

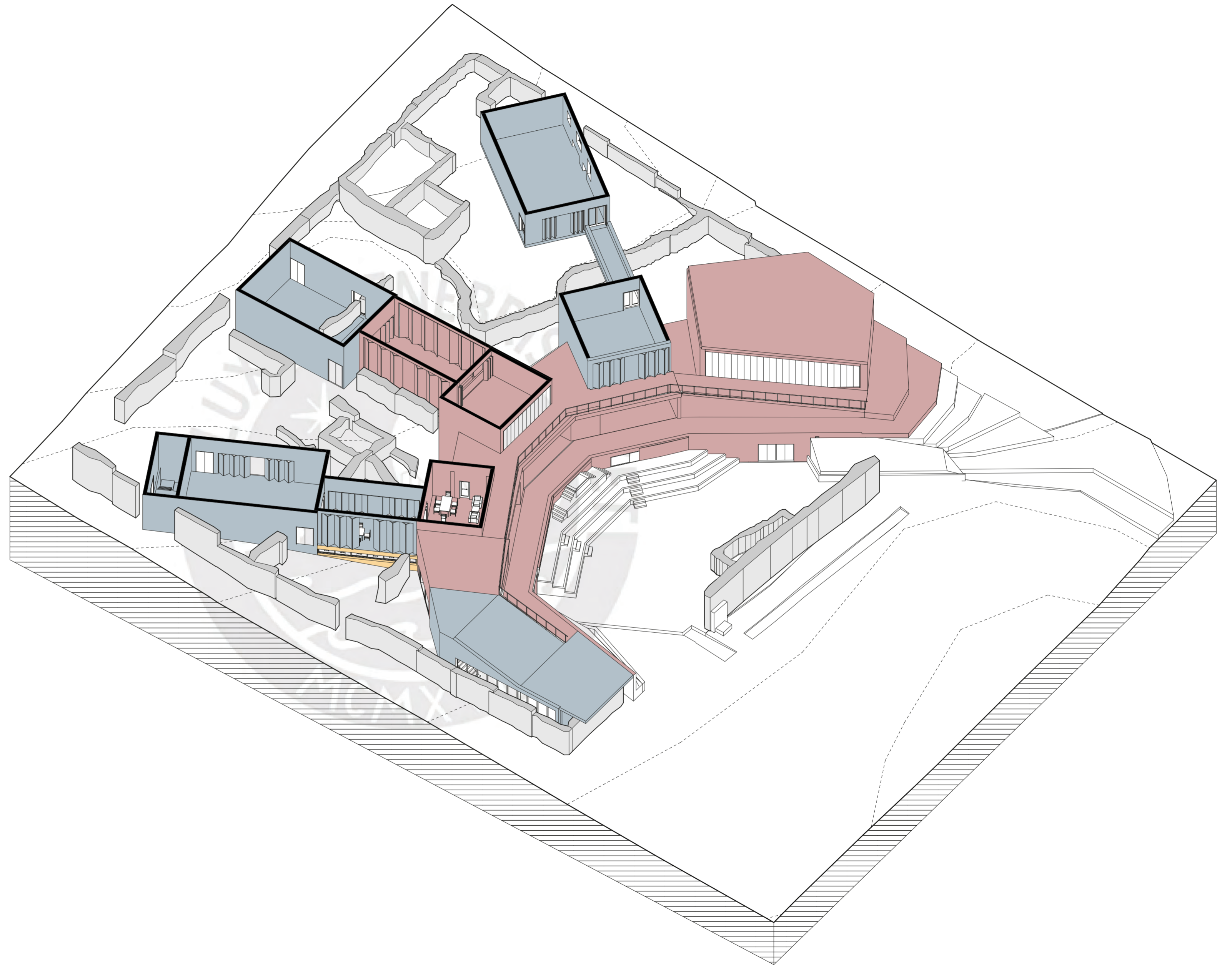

■ CONSERVAR
■ RECUPERAR

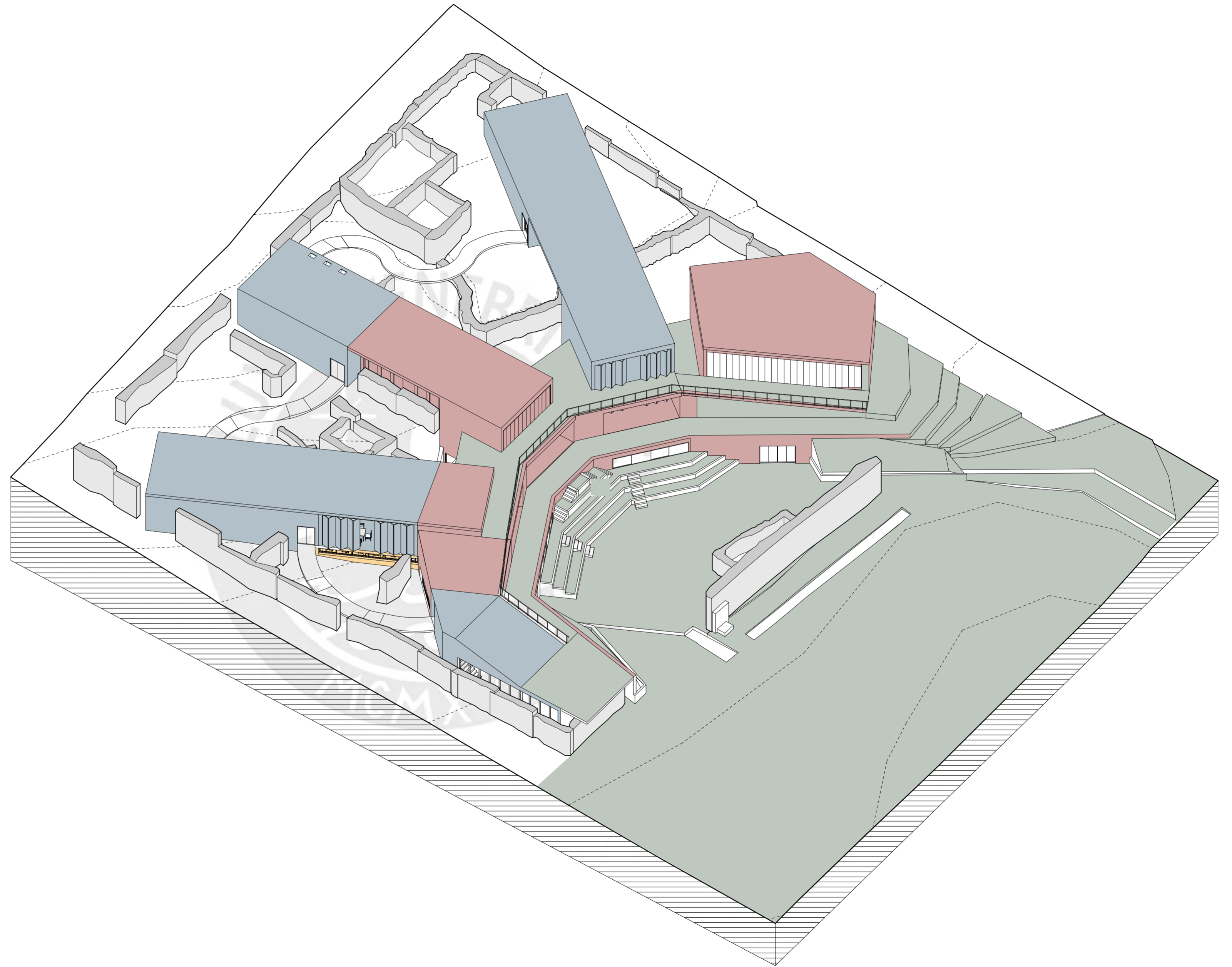
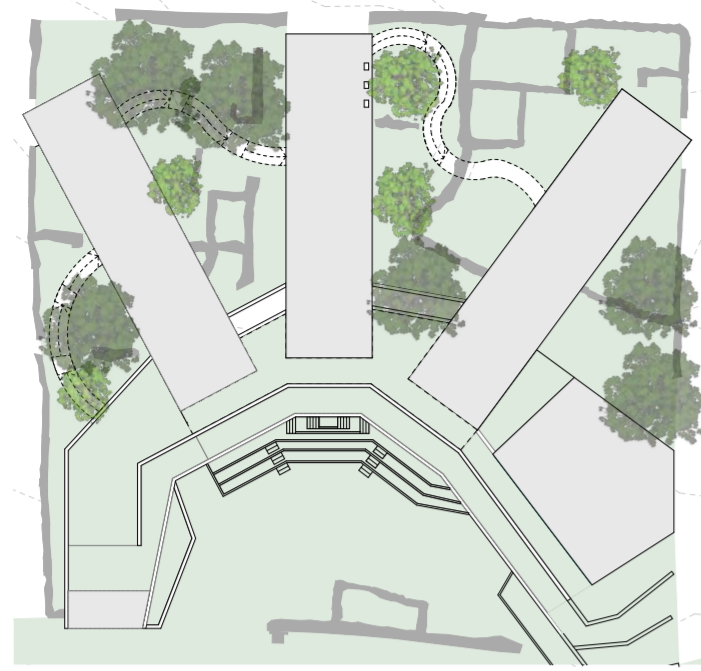

■ CONSERVAR
■ RECUPERAR

Facultad de Ingeniería y Urbanismo
Pontificia Universidad Católica del Perú

TAQINKI Reconversión de ruinas en el casco antiguo de Ácora
Lugar de encuentro, intercambio y exposición del folclore aymara

PROYECTO
DE FIN DE CARRERA

Mención:
Trabajo de suficiencia profesional para optar el
título profesional en Arquitectura y Urbanismo

BLANCA BEATRIZ QUIROZ HUAMÁN
06 de noviembre del 2020

CÁTEDRA
Sofía Rodríguez Larraín De Grange
Silvia Onnis
Belen Desmaison Estrada

ISOMETRÍA

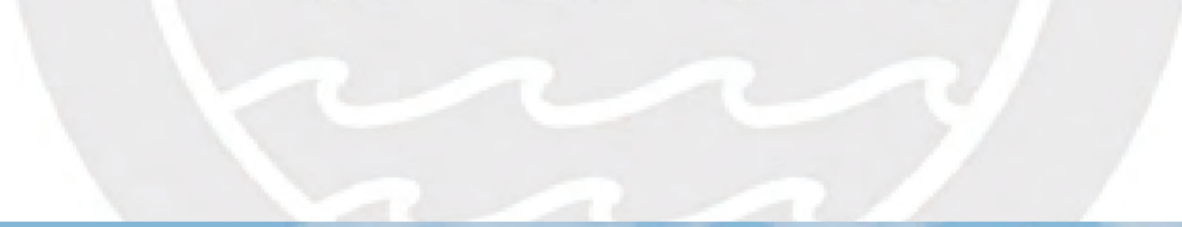

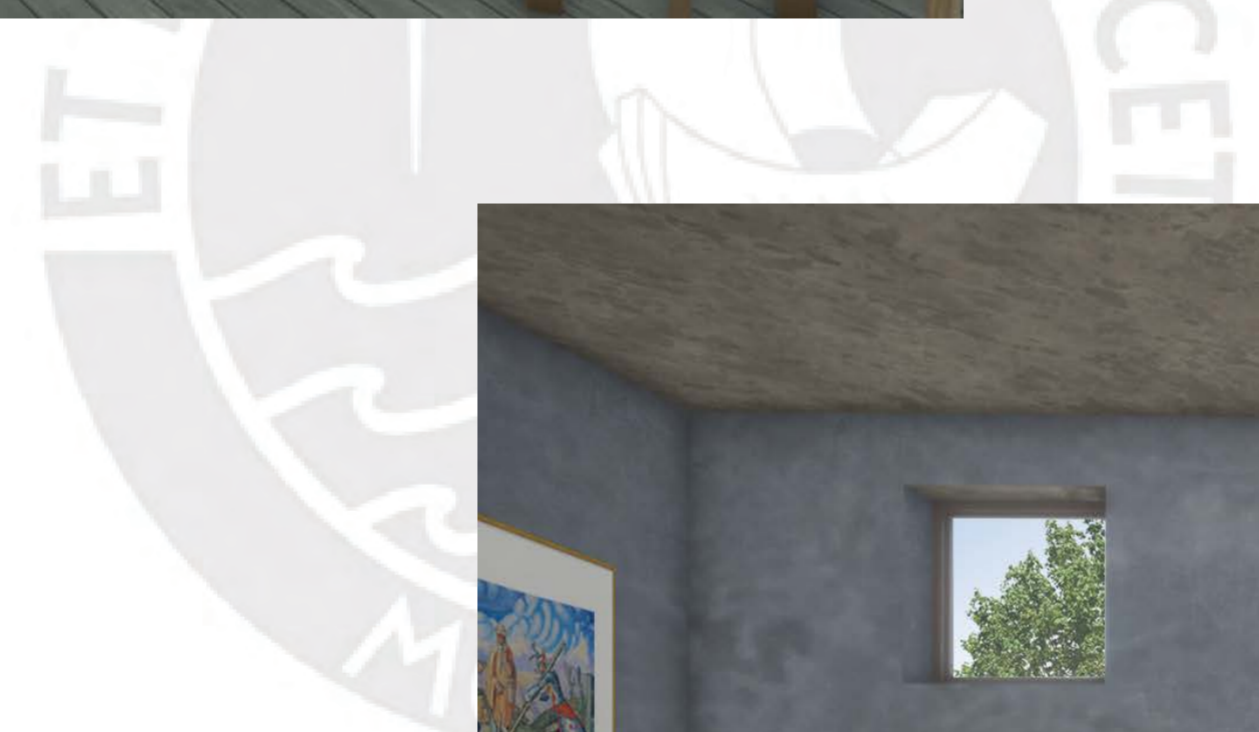

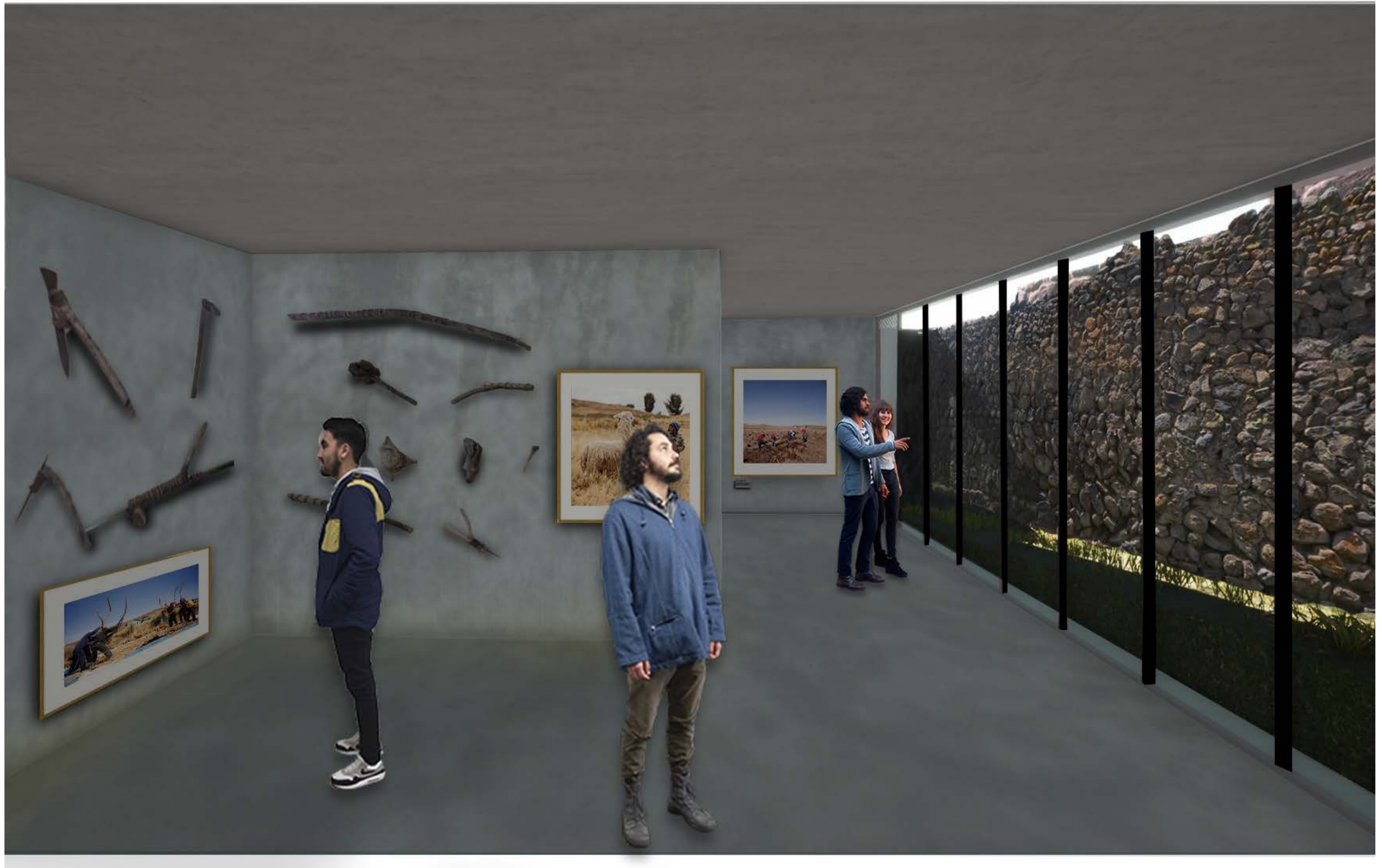



DETALLE DE JARDINERA

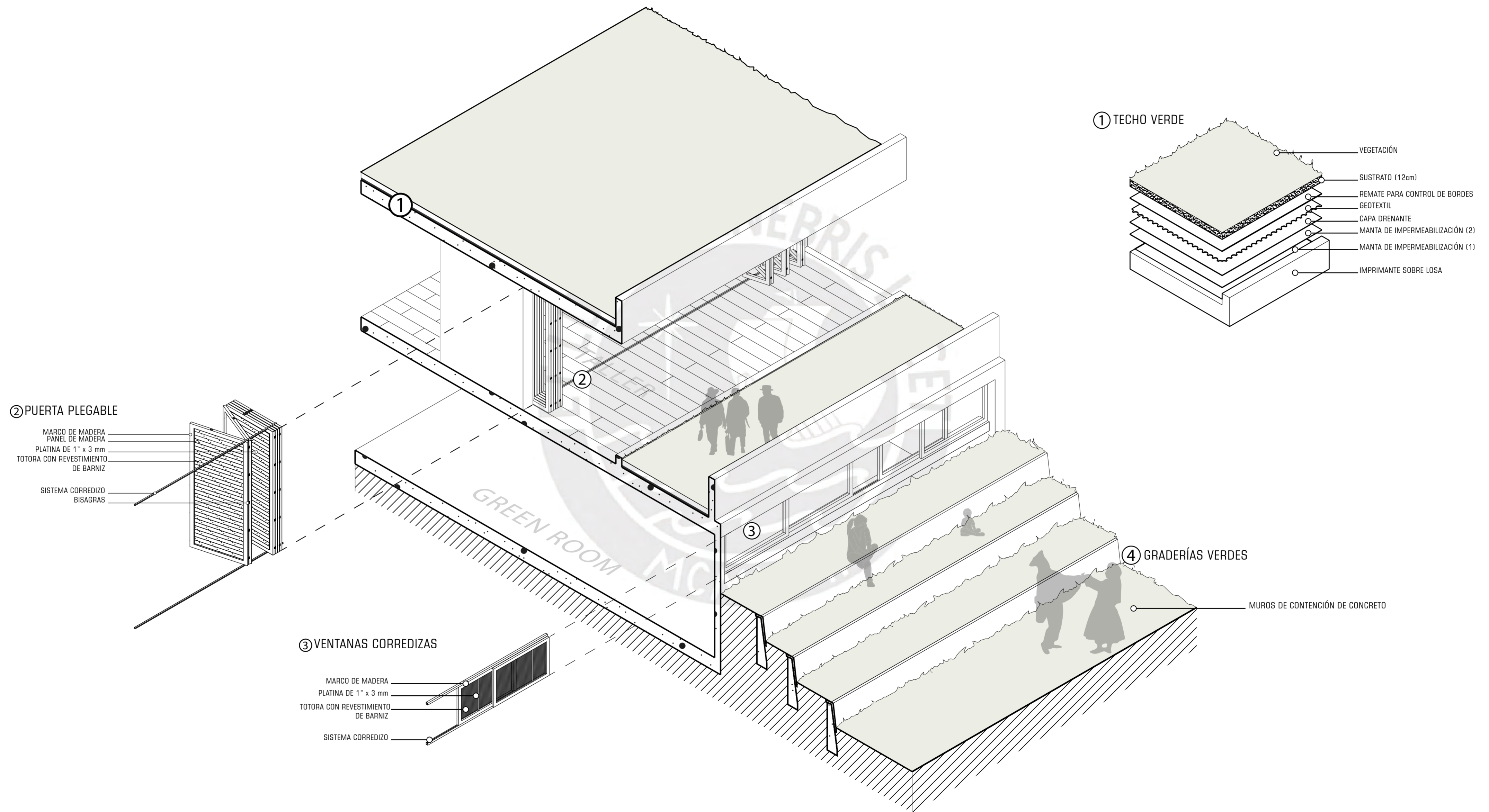

0m 2m 5m

DETALLE DE PANELES

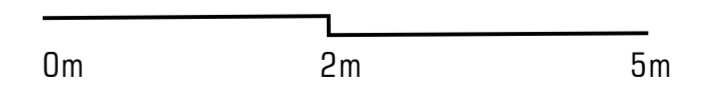
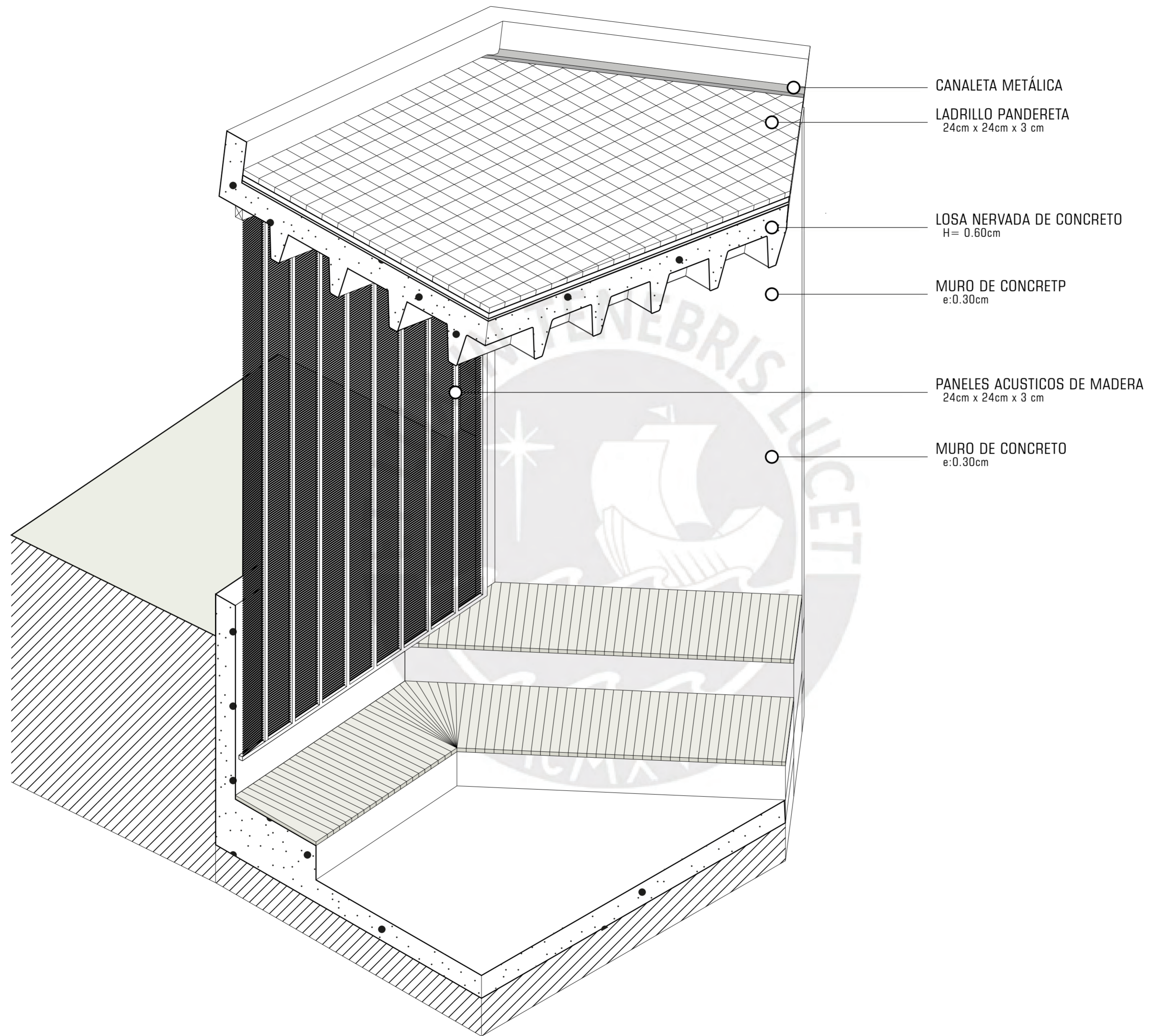

DETALLE DE PANELES

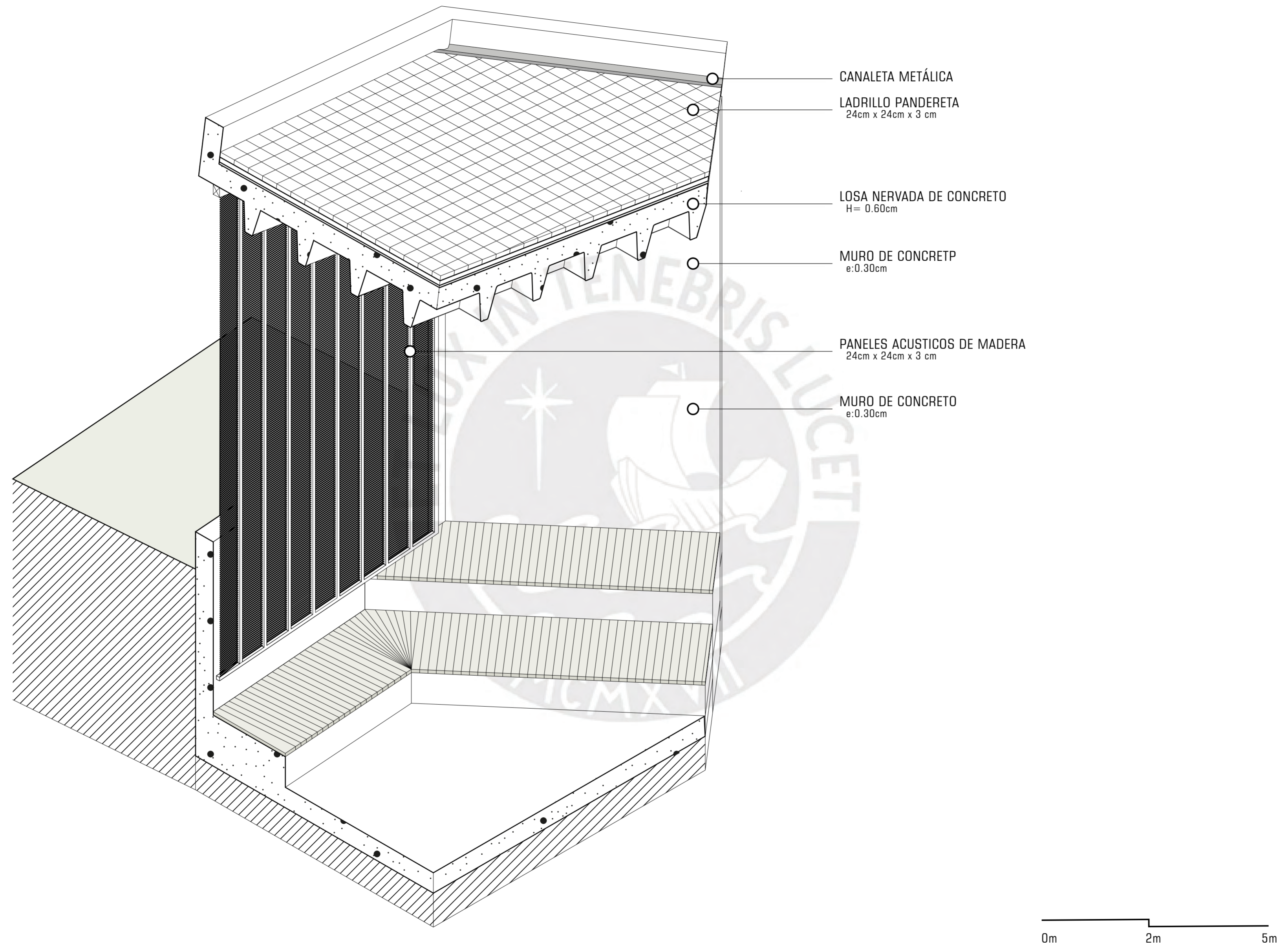



DETALLE DE TEATINA

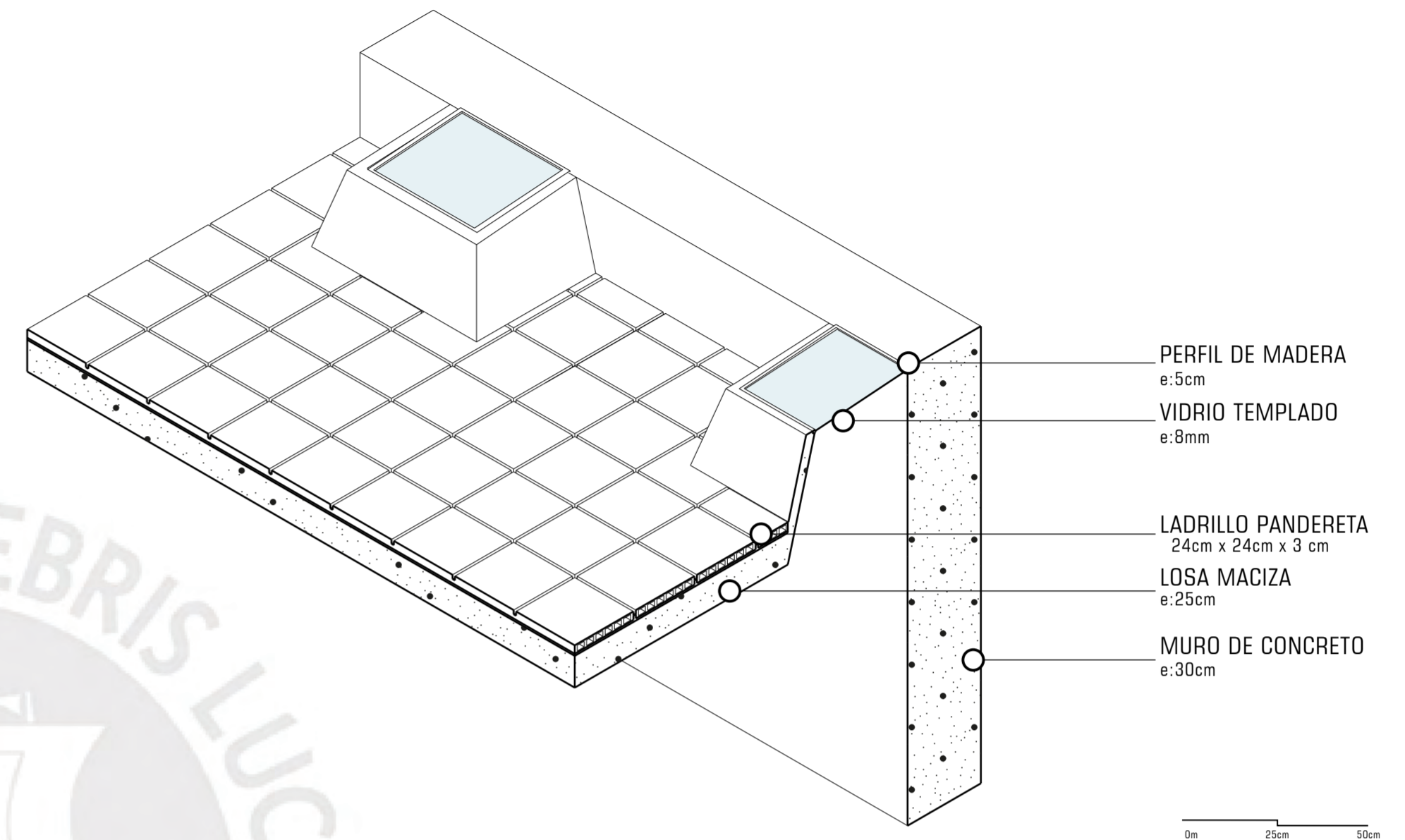

DETALLE DE DRENAJE

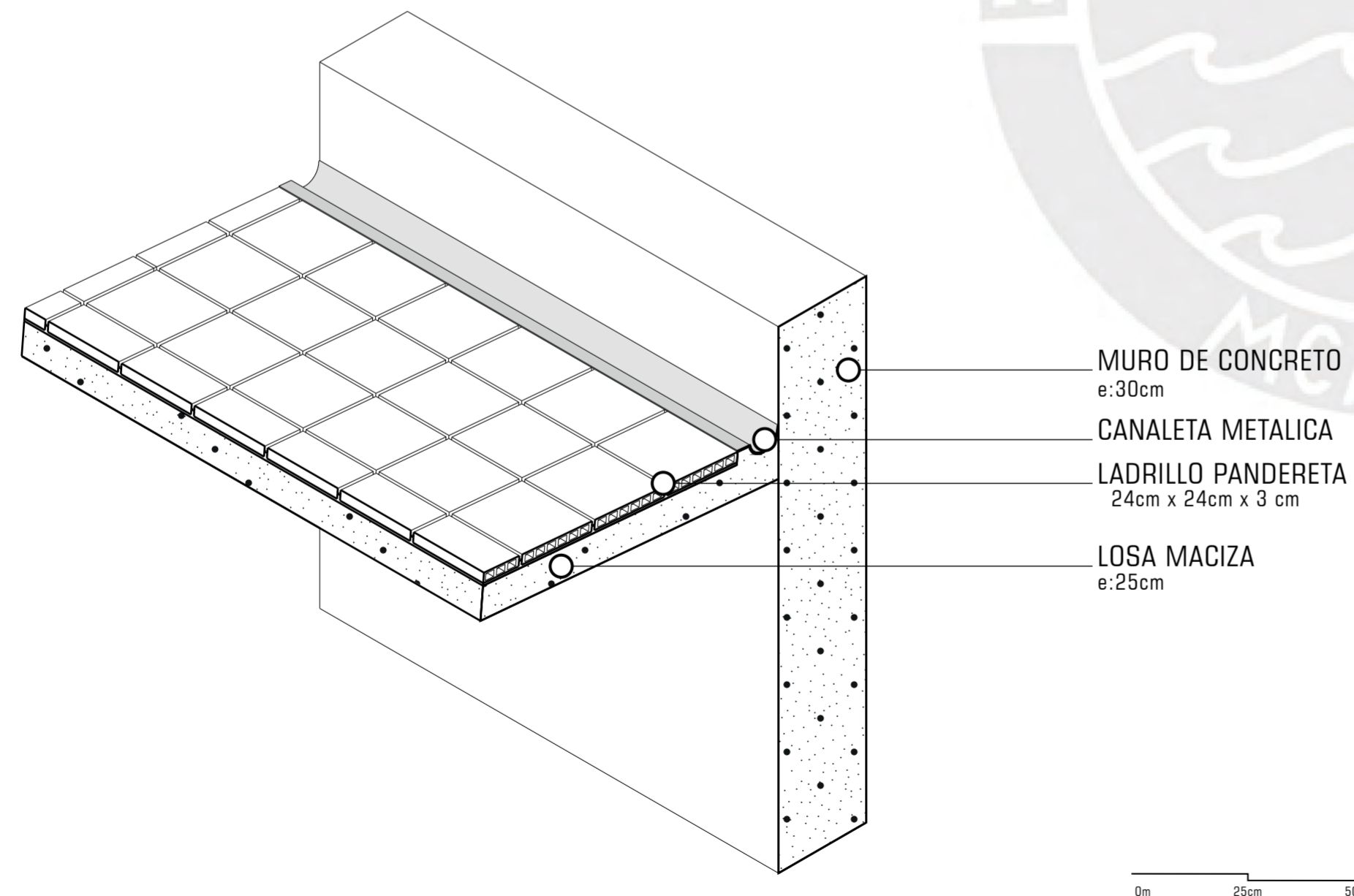

DETALLE DE VIDRIO TEMPLADO

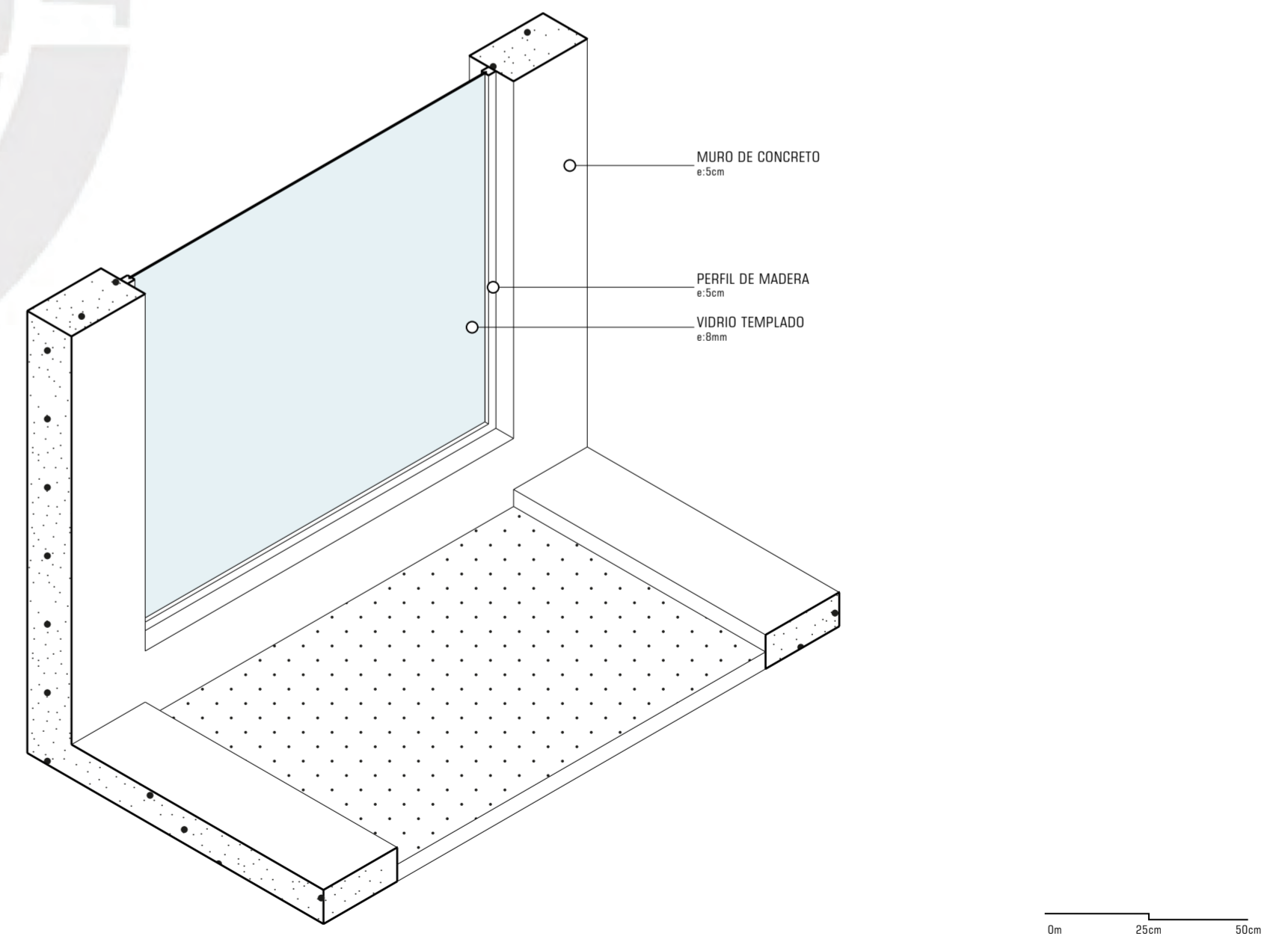

DETALLE DE PUENTE

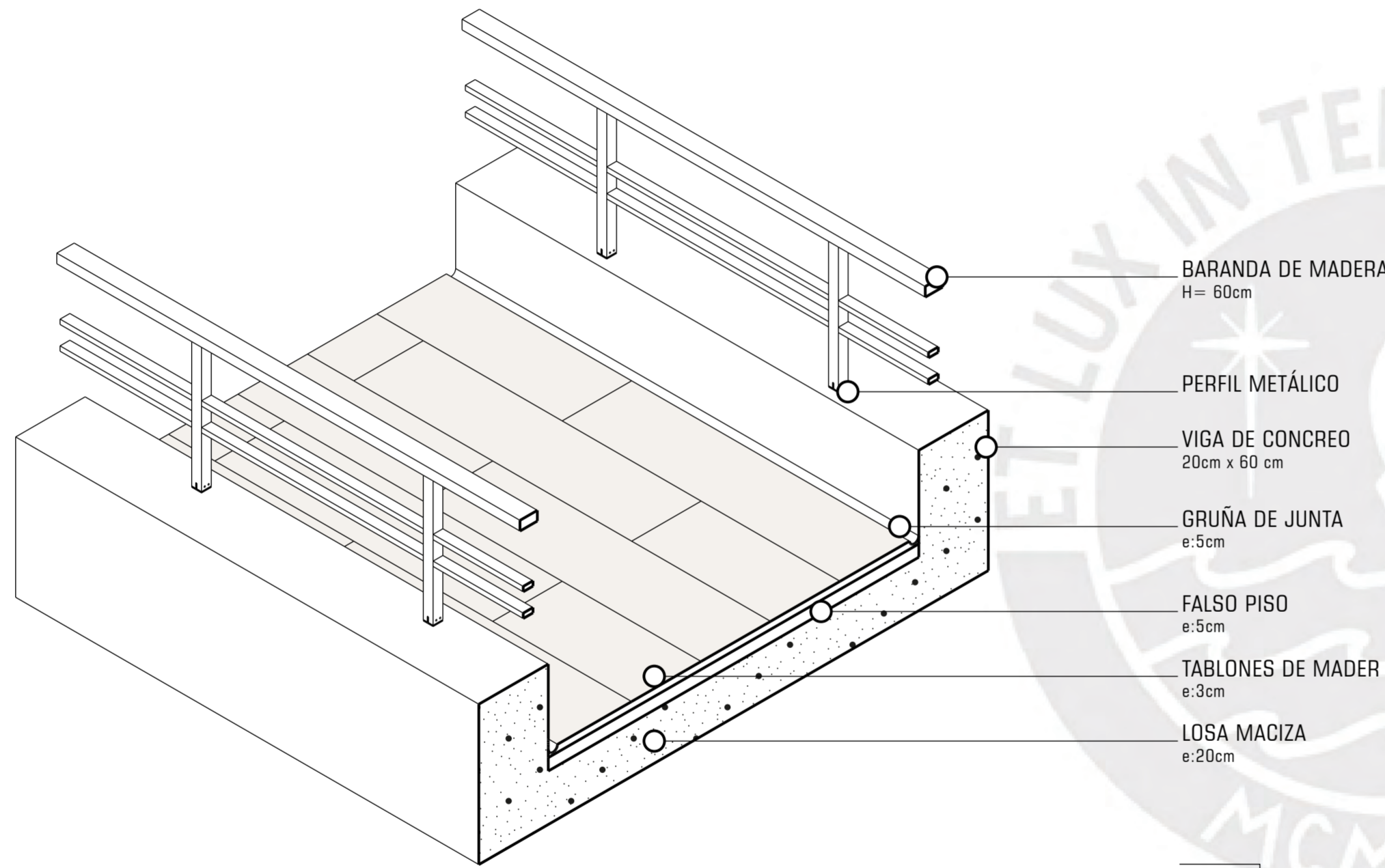

BARANDA DE MADERA
H= 60cm

PERFIL METÁLICO

VIGA DE CONCRETO
20cm x 60 cm

GRUÑA DE JUNTA
e:5cm

FALSO PISO
e:5cm

TABLONES DE MADERA
e:3cm

LOSA MACIZA
e:20cm

0m 25cm 50cm

DETALLE DE LOSA NERVADA

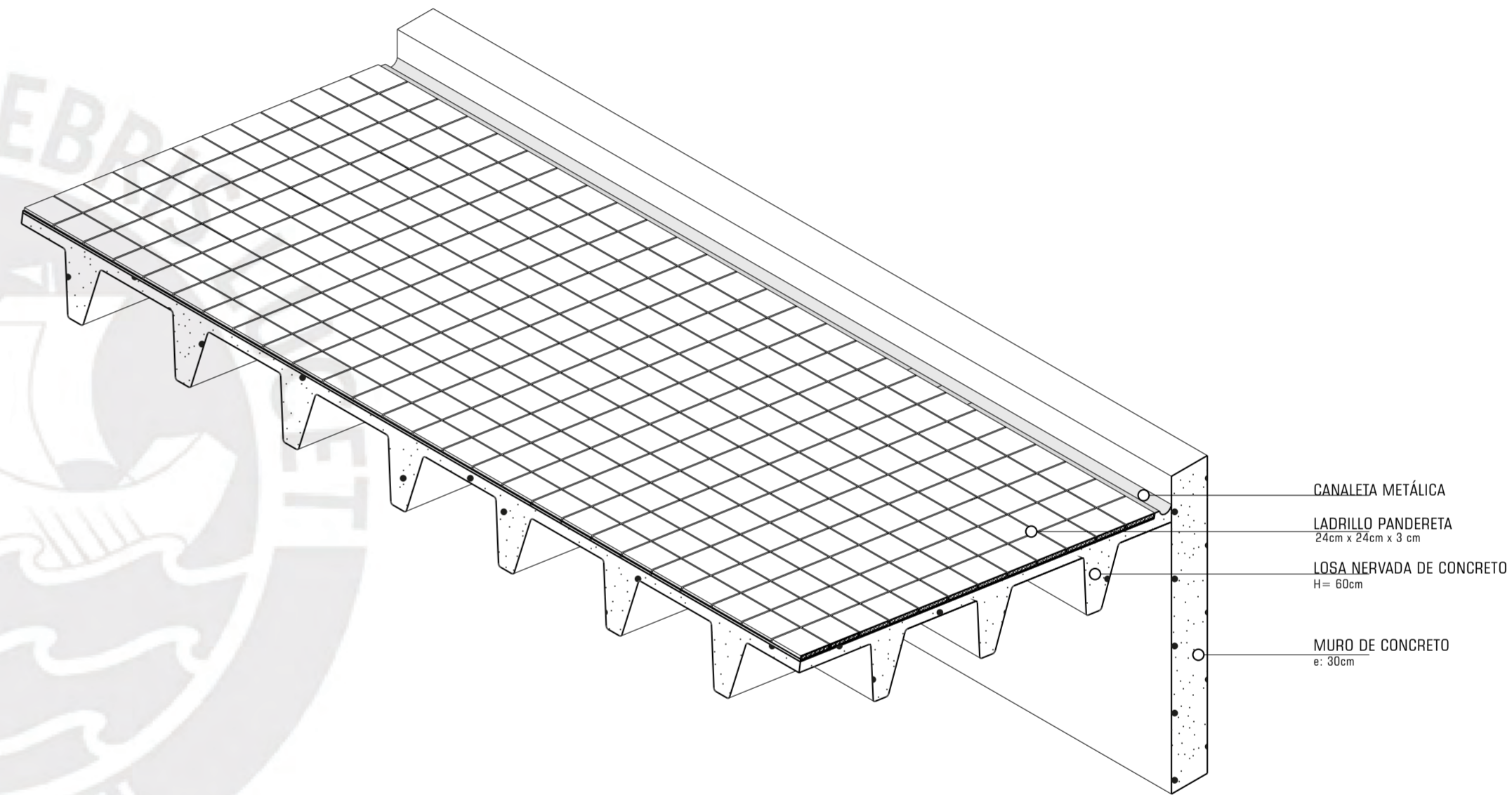

CANAleta METÁLICA

LADRILLO PANDERETA
24cm x 24cm x 3 cm

LOSA NERVADA DE CONCRETO
H= 60cm

MURO DE CONCRETO
e: 30cm

0m 25cm 50cm

BIBLIOGRAFÍA

- Gutiérrez, R. (1986). *Arquitectura del altiplano peruano*. Buenos Aires: Libros de Hispanoamérica.
- Cubas, M. R. (Enero 01, 1992). *Arquitectura paisajista*.
- Ardiles, F. (Marzo 22, 1975). *Radiografía de un Pueblo. Estudio monográfico del distrito de Ácora*.
- Pecchi, J. (Agosto,2006). *Puesta en Valor del Templo San Juan Evangelista – Ácora*.
- Calisaya, J.(Octubre, 2015). Puno: Itinerario Cultural.
- Palacios, O. V., & Palacios, O. V. (2008). *Catálogo de la música tradicional de Puno*. Lima: Fondo Editorial del Congreso del Perú.
- Valencia, A. (Diciembre, 2006). *Música Clásica Puneña. Música tradicional, popular y académica del altiplano peruano*. Lima: Artex Editores E.I.R.L.
- Minguet, J. M., & Mira, O. (2009). *Landscaping in natural environments*. Barcelona: Monsa.
- Mertens, E., Robinson, M., & Kirkland, A. (2010). *Visualizing landscape architecture: Functions, concepts, strategies*. Basel: Birkhauser.
- Mitre, B., & In Márquez, M. F. (1954). *Las ruinas de Tiahuanaco*. Buenos Aires: Hachette.
- Patrón, M. J. (January 01, 1998). Trajes típicos de Puno.
- Ruiz, E. A. (1976). *Hallazgos de oro, Sillustani (Puno)*. Lima: Museo Nacional de Antropología y Arqueología.