

PONTIFICIA UNIVERSIDAD CATÓLICA DEL PERÚ
FACULTAD DE ARQUITECTURA Y URBANISMO



**LA MEMORIA CONSTRUYE EL PAISAJE: Imaginario rural de la
memoria y lucha ayacuchana**

**TESIS PARA OBTENER EL TÍTULO PROFESIONAL
DE ARQUITECTA**

AUTOR

Perla Thaís Elías Huaranga

CÓDIGO

20170653

ASESORES:

Luis Elías Rodríguez Rivero

Lima, febrero, 2025



PUCP

Facultad de Arquitectura
y Urbanismo

INFORME DE SIMILITUD

RODRIGUEZ RIVERO, LUIS ELIAS docente de la Facultad de Arquitectura y Urbanismo de la Pontificia Universidad Católica del Perú, asesor de la tesis titulado: LA MEMORIA CONSTRUYE EL PAISAJE: IMAGINARIO RURAL DE LA MEMORIA Y LUCHA AYACUCHANA.

del/de la autor(a)/ de los(as) autores(as)

ELIAS HUARANGA, PERLA THAIS

dejo constancia de lo siguiente:

- El mencionado documento tiene un índice de puntuación de similitud de 12%. Así lo consigna el reporte de similitud emitido por el software *Turnitin* el 27/ 02/ 2025.
- He revisado con detalle dicho reporte y que cada una de las coincidencias detectadas no constituyen plagio alguno.
- Las citas a otros autores y sus respectivas referencias cumplen con las pautas académicas.

Lugar y fecha: Lima 27 de febrero del 2025.

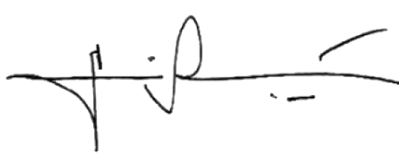
Apellidos y nombres del asesor: RODRIGUEZ RIVERO, LUIS ELIAS	
DNI: 07860577	Firma 
ORCID: 0000-0002-2980-485X	

RESUMEN

El proyecto se ubica en Chuschi en Ayacucho, en el río Pampas, que estuvo supeditado en la línea de acción de violencia y masacres en los 80s, aunque las injusticias ya existían desde el comienzo república. La problemática recae en nexos fragmentados, es decir, la ruptura entre la memoria, el espacio y la persona. El proyecto consiste en un imaginario de intervenciones rurales, intervenciones de artefactos, y el propio vínculo, que es el vehículo que se mueve entre lo rural y lo urbano.

Los lugares de memorias contienen capas complejas de cultura y simbolismo: plantas de la memoria, los relatos de las memorias traumáticas, los rituales culturales ligados al lugar, y los actos performativos de la memoria. Así, Las memorias de muerte o salvación son las memorias traumáticas, la chaca chutay, la protesta en bloqueo de puente y las actividades oníricas y ocultas en la cueva son rituales culturales. Por otro lado, las canciones ligadas al puente, el rito mortuorio vinculado al río, y lo onírico en la cueva son elementos performativos de la memoria. Así, las estrategias son: Primero, Evidenciar los lugares de memoria, sus memorias y la vegetación simbólica. Segundo, El actuar como la unión de las prácticas culturales y los actos performativos de sueños, canciones y rito mortuorio. Tercero, Vincular estos lugares, vegetación con prácticas culturas preexistentes al igual que performances de memoria. Este vínculo recae en los artefactos, el vehículo y las personas.

Todo esto es unido a través del peregrinaje político, como el performance de cambio y lucha. Conceptos como los contras monumentos de Jochen Gerz y Horst Hoheisel son tomados junto a las propias miradas de la memoria ayacuchana como el retablo y la tabla de Sarhua. Ambos, los contras monumentos y los retablos, son expresiones contraculturales de la memorialización, una apuesta por el involucramiento activo y la mutabilidad de la memoria. Así, se da la creación de un nuevo lenguaje de memoria ayacuchana. De reconexión, curaduría, de resignificación y de despertar frente a la apatía y la hiperindividualización, Para la memoria y lucha colectiva.

El vehículo es una caja tectónica de madera de cedro cuya estructura albergue mecanismos para la exposición de la memoria ayacuchana. De estructura de madera vertical, y estructura horizontal metálica. De telares de cabuya impermeabilizados. Por otro lado, los artefactos, son tres: artefacto "río", artefacto "cueva" y artefacto "puente". Son los vínculos entre el espacio y la memoria, están sujetos a las memorias rituales en cada lugar. El artefacto río pueda en su estructura albergar las luces, los símbolos, las flores y las fotografías del rito mortuorio. El artefacto puente, de memorias y canciones ayacuchanas como el pumpin, reminiscencia de las canciones que cantaban tanto en la huida como en protestas. El artefacto cueva, como proyecciones del calor humano que protegió y los sueños, como imágenes oníricas de las remembranzas.

Así, el proyecto busca la ruptura del status quo del que hacer arquitectónico relativo a la memoria en el Perú. Es una afronta a la perpetuación del esquema cíclico de injusticias, de negligencia gubernamental y de racismo institucionalizado. Una apuesta por ver la memoria a través del entramado complejo social, cultural y topográfico de la vida andina.

Edición:

Perla Elías Huaranga

Taller:

PXFC Andino

Profesores:

Luis Rodríguez Rivero

Daniel Ramírez

Martha Bell

Pichini

Universidad:

Facultad de Arquitectura de la
Pontificia Universidad Católica
del Perú

Lima, Perú
2025



Dedicatoria
Para mis padres
**María Huaranga
y Otto Elías**

ÍNDICE.



Imaginario rural de la memoria y
lucha Ayacuchana

Introducción	06
Problemática Fragmentación	09
Las dinámicas de Memoria	21
Proyecto	37
Conclusiones	65
Bibliografía	66

INTRODUCCIÓN.

El proyecto se ubica en Chuschi en Ayacucho, en el río Pampas, que estuvo supeditado en la línea de acción de violencia y masacres en los 80s, aunque las injusticias ya existían desde el comienzo república. La problemática recae en nexos fragmentados, es decir, la ruptura entre la memoria, el espacio y la persona. El proyecto consiste en un imaginario de intervenciones rurales, intervenciones de artefactos, y el propio vínculo, que es el vehículo que se mueve entre lo rural y lo urbano.

Los lugares de memorias contienen capas complejas de cultura y simbolismo: plantas de la memoria, los relatos de las memorias traumáticas, los rituales culturales ligados al lugar, y los actos performativos de la memoria. Así, Las memorias de muerte o salvación son las memorias traumáticas, la chaca chutay, la protesta en bloqueo de puente y las actividades oníricas y ocultas en la cueva son rituales culturales. Por otro lado, las canciones ligadas al puente, el rito mortuario vinculado al río, y lo onírico en la cueva son elementos performativos de la

memoria. Así, las estrategias son: Primero, Evidenciar los lugares de memoria, sus memorias y la vegetación simbólica. Segundo, El actuar como la unión de las prácticas culturales y los actos performativos de sueños, canciones y rito mortuario. Tercero, Vincular estos lugares, vegetación con prácticas culturas preexistentes al igual que performances de memoria. Este vínculo recae en los artefactos, el vehículo y las personas.

Todo esto es unido a través del peregrinaje político, como el performance de cambio y lucha. Conceptos como los contras monumentos de Jochen Gerz y Horst Hoheisel son tomados junto a las propias miradas de la memoria ayacuchana como el retablo y la tabla de Sarhua. Ambos, los contras monumentos y los retablos, son expresiones contraculturales de la memorialización, una apuesta por el involucramiento activo y la mutabilidad de la memoria. Así, se da la creación de un nuevo lenguaje de memoria ayacuchana. De reconexión, curaduría, de resignificación y de despertar frente a la apatía y la hiperindividualización, Para la memoria y lucha colectiva.



Imaginario urbano y rural de la memoria y lucha Ayacuchana

PROBLEMÁTICA.

Después apareció muerto; lo habían tirado al río de Huancayo después de haberlo matado.

De ahí, al resto que sobraba les dispararon y a nosotros nos metieron dentro de un costal y nos llevaron lejos del lugar y **nos arrojaron al barranco**. Yo me había desmayado y estaba sangrando. **Mi hermana estaba desmayada, pero los otros dos niños habían muerto**. Habíamos perdido la conciencia, no sabíamos adónde ir. Esperamos que pase la noche. Al día siguiente, ya no podía pronunciar ni una palabra, estaba como borracha. Con mi hermana, **tuvimos que orientarnos al lugar de la cueva donde estaba mi mamá**.

Ayacucho ha sufrido históricos abusos por parte de sus autoridades. Los años 20s significó para Ayacucho el comienzo de un esquema de injusticia y violencia que se repetiría por décadas.

La lucha ayacuchana ha enfrentado un esquema cíclico de injusticias, que han culminado con represiones brutales, generando heridas sociales generacionales. Esto germinó, en los años ochenta, el surgimiento de grupos subversivos contra el Estado y una época del terror para los ayacuchanos que fueron abusados por dos frentes: los terroristas y las fuerzas armadas del Estado.

El esquema de injusticias se perpetúa hasta hoy, la problemática recae en las decisiones políticas que enmascaran y/o tergiversan los

“Comenzó a llorar diciendo por qué había nacido para sufrir así de esta forma, «mejor mi mamá me hubiera matado cuando era bebé.»
Viviencias de Machi
Por: Marcelina Cunto Chávez, Huanta

hechos violentos, esquivando la justicia y la responsabilidad para los perpetradores.

El proyecto se ubica en Chuschi en Ayacucho, en el río Pampas, siendo la problemática la ruptura de 3 nexos, entre la memoria, espacio y persona.

Entre la Memoria y espacio: no existen elementos que indiquen los acontecimientos o espacios de la memoria rural. Por lo tanto, se requiere evidenciarlos. Entre Persona y memoria: las expresiones simbólicas no están enlazadas con los lugares, impide el intercambio, la ayuda y lucha colectiva. Esto requiere un eje de Acto. La fragmentación entre Persona y espacio es que no existen espacios de intercambio que unan a las personas a estos lugares de memoria. Esto requiere su vinculación.

01

EL SER AYACUCHANO UNA SOCIEDAD

COMO MIEMBRO DE EN CONFLICTO

RUNAJAQUI

el rito, el orden visible, la sensibilidad, el baile, el arte, el culto. (RUNA/JAQUI) en su actuar cotidiano y simbolico como representación de una experiencia.

RELACIÓN

todo forma parte de un todo, y todo está relacionado con todo. correspondencia, se deriva de la relacionalidad, es una corelación mutua y bidireccional. No puede existir un ente que no tengan relaciones con otros.

AYLLU

para la filosofía andina, el individuo no es nada si no pertenece a su contexto o las relaciones en las que se desarrolla, si el ayllu (comunidad local), es un ente socialmente muerto. el arje de la filosofía andina es la relacionalidad con el todo, todo forma del ciclo de la vida. (esto se manifiesta en todos los niveles y campos de existencia)

MEMORIA

experiencias personales divergentes y nostálgicas de un pasado traumático (como relato victimario). Pero al mismo tiempo, la masacre y la movilización por la tierra se valoran y se representan como un pasado triunfal sobre la lucha por la tierra.

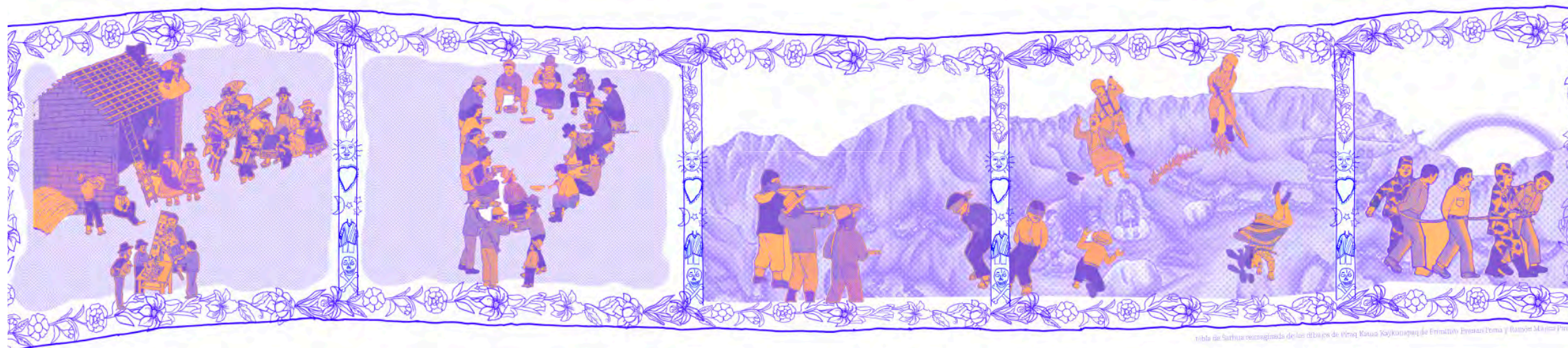

los patrones de conflicto social y de cooperación en la sociedad, que están relacionados con la desigualdad y la diversión étnica.

la naturaleza y estabilidad del regimen politico y de la constitución la calidad de las instituciones

Las dinámicas sociales, el carácter ayacuchano y su lucha contra los sucesos de violencia.

la naturaleza y estabilidad del regimen politico y de la constitución la calidad de las instituciones



ESQUEMA DE LAS REBELIONES

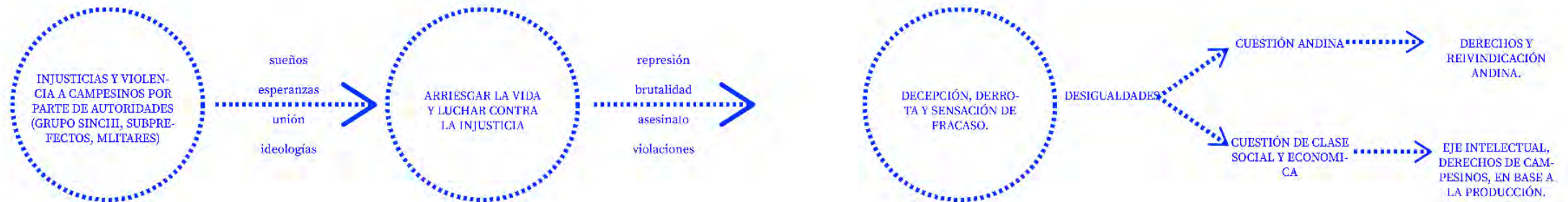

EL TERRITORIO Y SISTEMA DE

SUS HUELLAS, UN MEMORIA

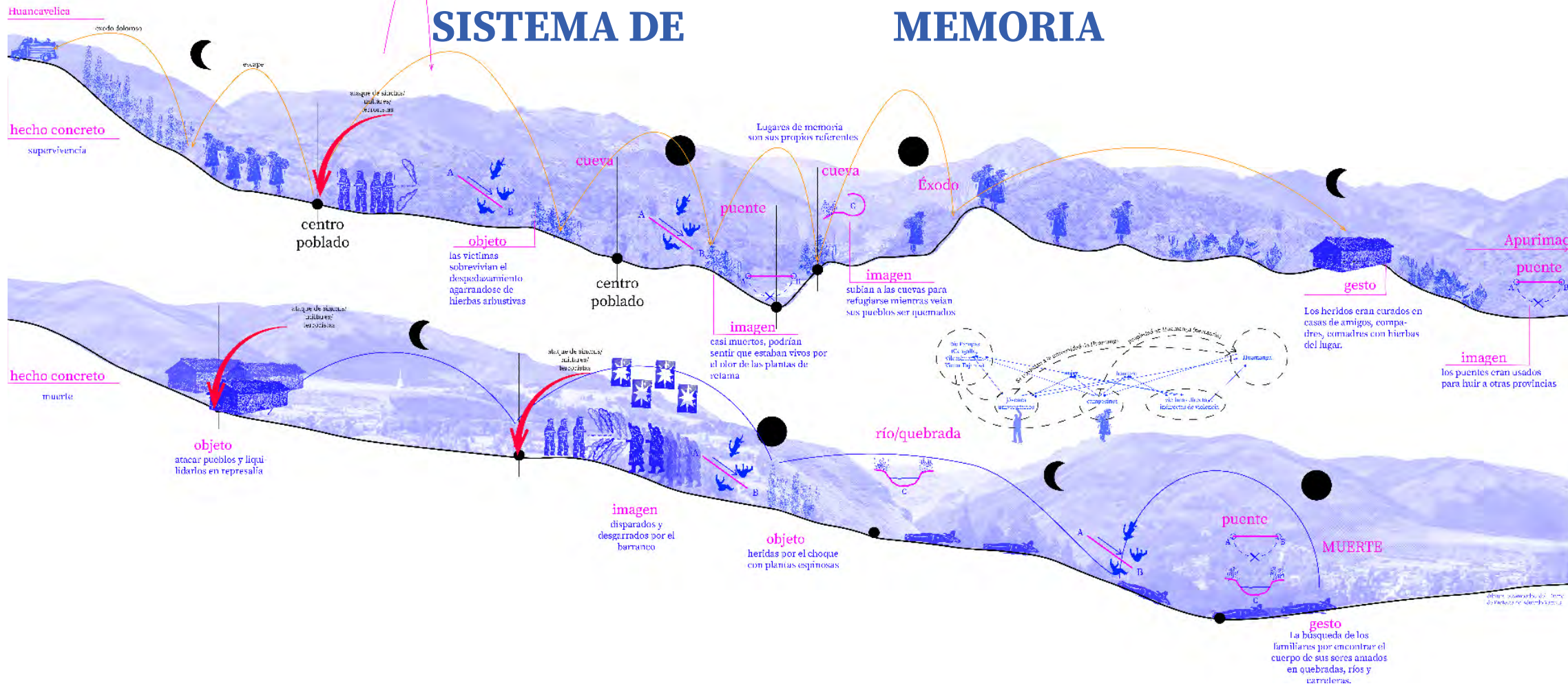

El paisaje rural y sus especies vegetales fueron determinantes para las memorias. La característica de un barranco y su pendiente determinaban la vida o la salvación de ser

despedazados por las rocas y la gravedad. El conocimiento de plantas curativas del río era crucial una vez uno escapaba de las heridas de las plantas espinosas.

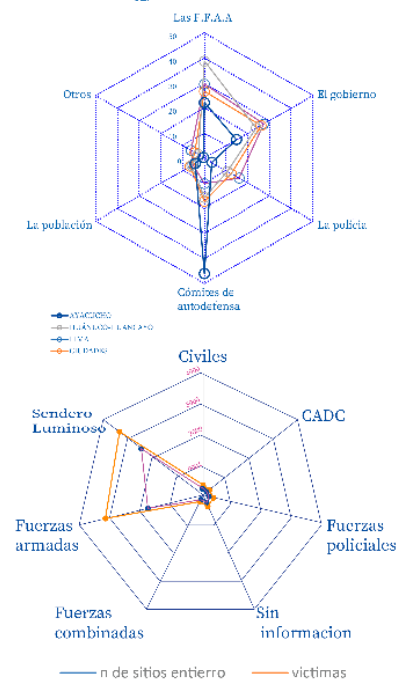
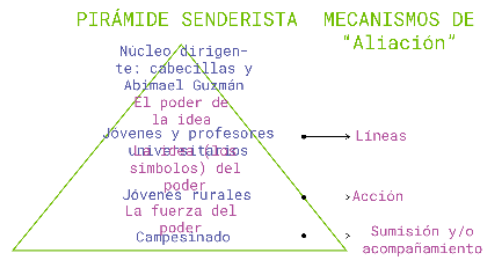
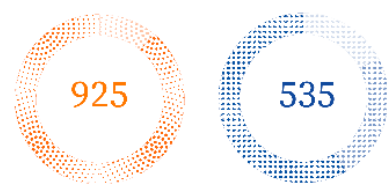
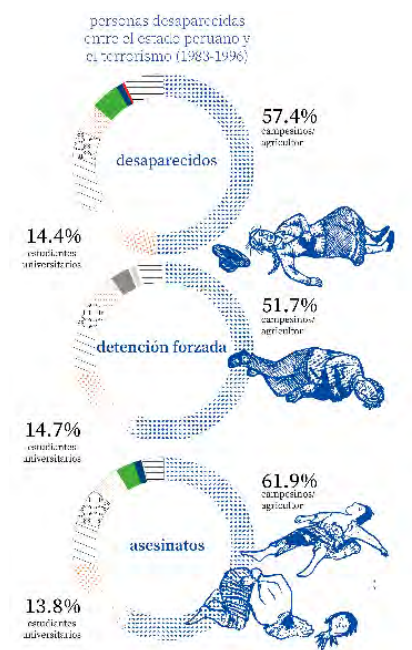
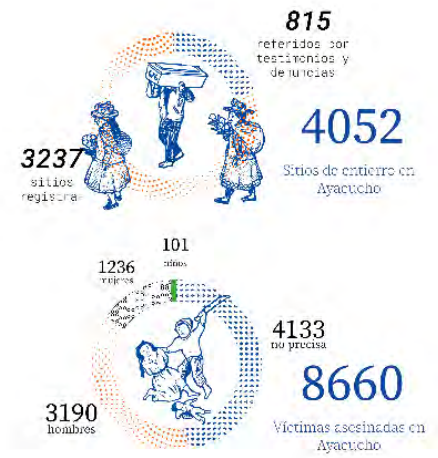
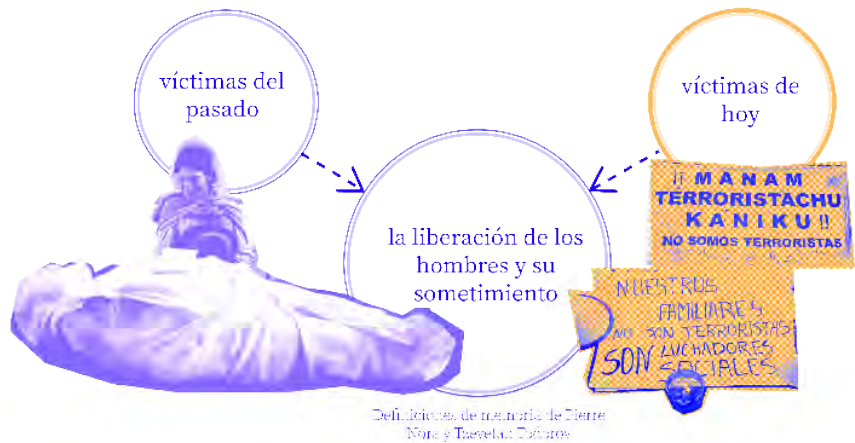
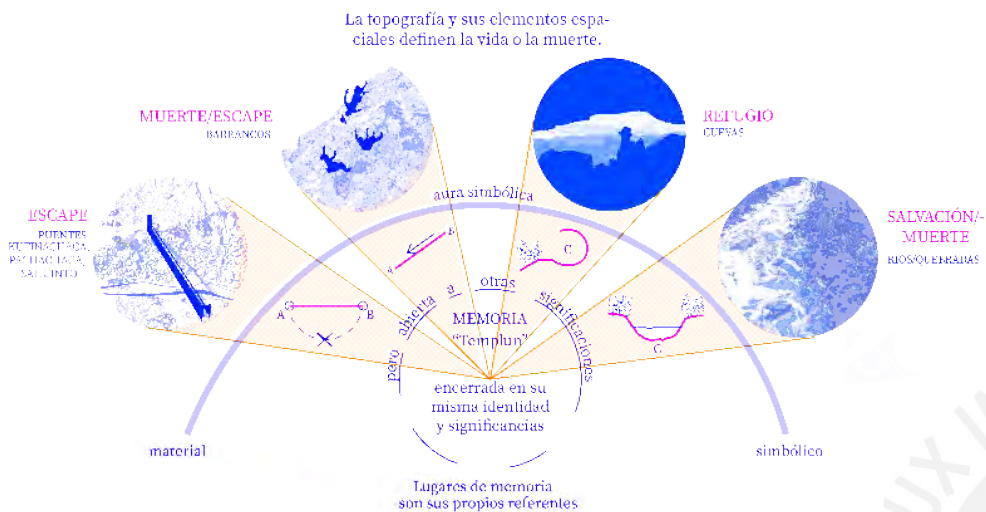

SANACIÓN MEDICINALES

“Comenzó a llorar diciendo por qué había nacido para sufrir así de esta forma, «mejor mi mamá me hubiera matado cuando era bebé.» Diciendo eso, lloraba. Igual al verlo mal y llorar, yo también lloraba. Luego comencé a curarle de toda forma, le curaba con todo tipo de plantas”

viviencias de Machi Por Marcelina Cunto Chávez, Huanta

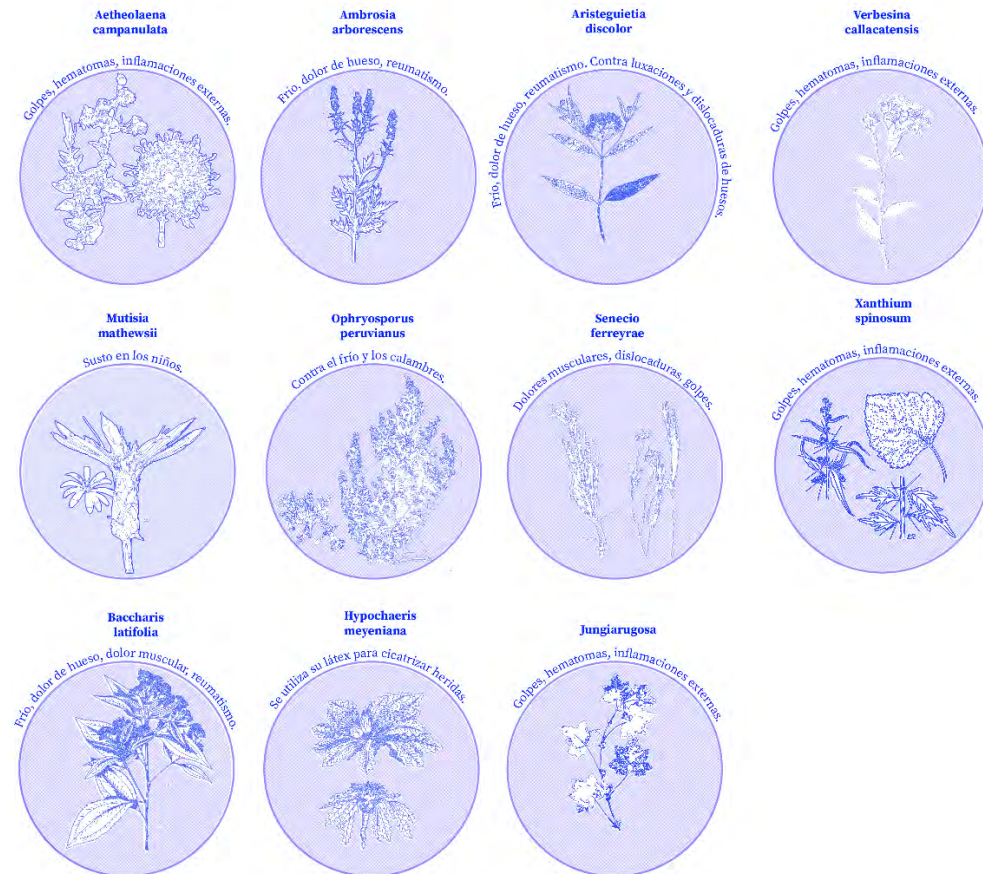

memorias traumáticas extraídas de “Mujeres constructoras de la Paz” y “Hasta cuando tu silencio”, Plantas extraídas de Asteráceas medicinales en dos comunidades andinas del sur del Perú: Quinua (Ayacucho) y Lircay (Huancavelica)

ESPERANZA AROMÁTICAS

“En su caída, siempre cogidos de las manos, mamá e hijo fueron golpeándose contra pequeñas rocas y plantas de retamas y cabuyas. El dolor causado por los golpes y los aromas que emanaban de las flores amarillas de retamas violentadas les volvieron a la realidad, haciéndoles aferrarse a la vida, a alguna raíz que sobresalía del terreno en pendiente. Sintieron latir sus corazones. «¡Estamos vivos!» se dijeron cogidos firmemente de la raíz de retama”

mamá Palalia Por Ramiro Pomras Pino, Huanta



ESCAPE ESPINAS

“Y después a todos los campesinos nos llevaban al huayco dentro de las tunas, pencas, cabuyas, piedras y nos decían «cuento hasta 3 y desaparecen», y todos salíamos corriendo. No sentimos nada, ni espinas, ni piedras, ni pisotones, corríamos por salvarnos porque nos iban a botar una bomba y yo corría con mi embarazo de ocho meses.”

tiempo de peligro Elvira Tinoco de Mendoza, Huanta

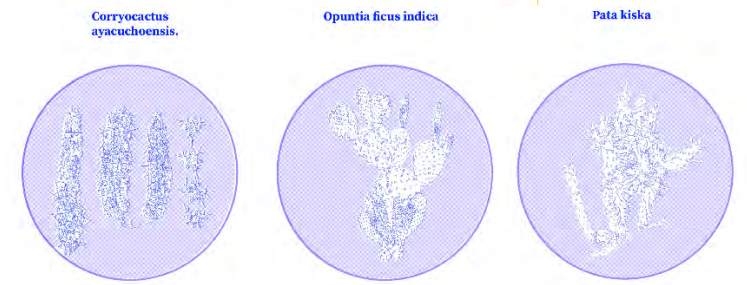

LA MEMORIA.

«¿Ñuqapaq huañuy kanmanchu? Maytas. Yo he nacido para sufrir eternamente...»

"En la madrugada, se fue a suplicar al encargado de la hacienda para que nos quedemos en su chaera. Mi papá se encontró con ellos, los compañeros, quienes le dijeron: «Regrésate a tu lugar, porque te podemos asesinar por soplón.» Mi papá regresó con la mala noticia de que tenían que regresar a nuestro sitio, pero nos quedamos en una cueva cerca. Sólo comíamos tunas silvestres y agua nada más. Todas las noches, mi mamá no hablaba más que de mi hermana, que dónde estará, que estará haciendo mi hija Margarita"

"En su caída, siempre cogidos de las manos, mamá e hijo fueron golpeándose contra pequeñas rocas y plantas de retamas y cabuyas. El dolor causado por los golpes y los aromas que emanaban de las flores amarillas de retamas violentadas les volvieron a la realidad, haciéndoles aferrarse a la vida, a alguna raíz que sobresalía del terreno en pendiente. Sintieron latir sus corazones. «¡Estamos vivos!»

Los lugares son capas complejas de cultura y simbolismo: plantas de la memoria, los relatos de las memorias traumáticas, los rituales culturales ligados al lugar, y los actos performativos de la memoria.

Así, Las memorias de muerte o salvación son las memorias traumáticas, el chaca chutay, la protesta en bloqueo de puente y las actividades oníricas y ocultas en la cueva son rituales culturales. Por otro lado, las canciones ligadas al puente, el rito mortuorio vinculado al río, y lo onírico en la cueva son elementos performativos de la memoria.

Por lo tanto, las estrategias son: Primero, Evidenciar los lugares de memoria, sus memorias y la vegetación simbólica. Segundo, El actuar como la unión de las practicas culturales y

los actos performativos de sueños, canciones y rito mortuorio. Tercero, Vincular estos lugares, vegetación con practicas culturas preexistentes al igual que performances de memoria. Este vinculo recae en los artefactos, el vehículo y las personas.

El peregrinaje político como el performance de cambio y lucha, toma el concepto de contra monumentos de Jochen Gerz y Horst Hoheisel, y las propias miradas de la memoria ayacuchana como el retablo y la tabla de Sarhua. Ambos, los contra monumentos y los retablos, son expresiones contraculturales de la memorialización, una apuesta por el involucramiento activo y la mutabilidad de la memoria. Así, se da la creación de un nuevo lenguaje de memoria ayacuchana.

02

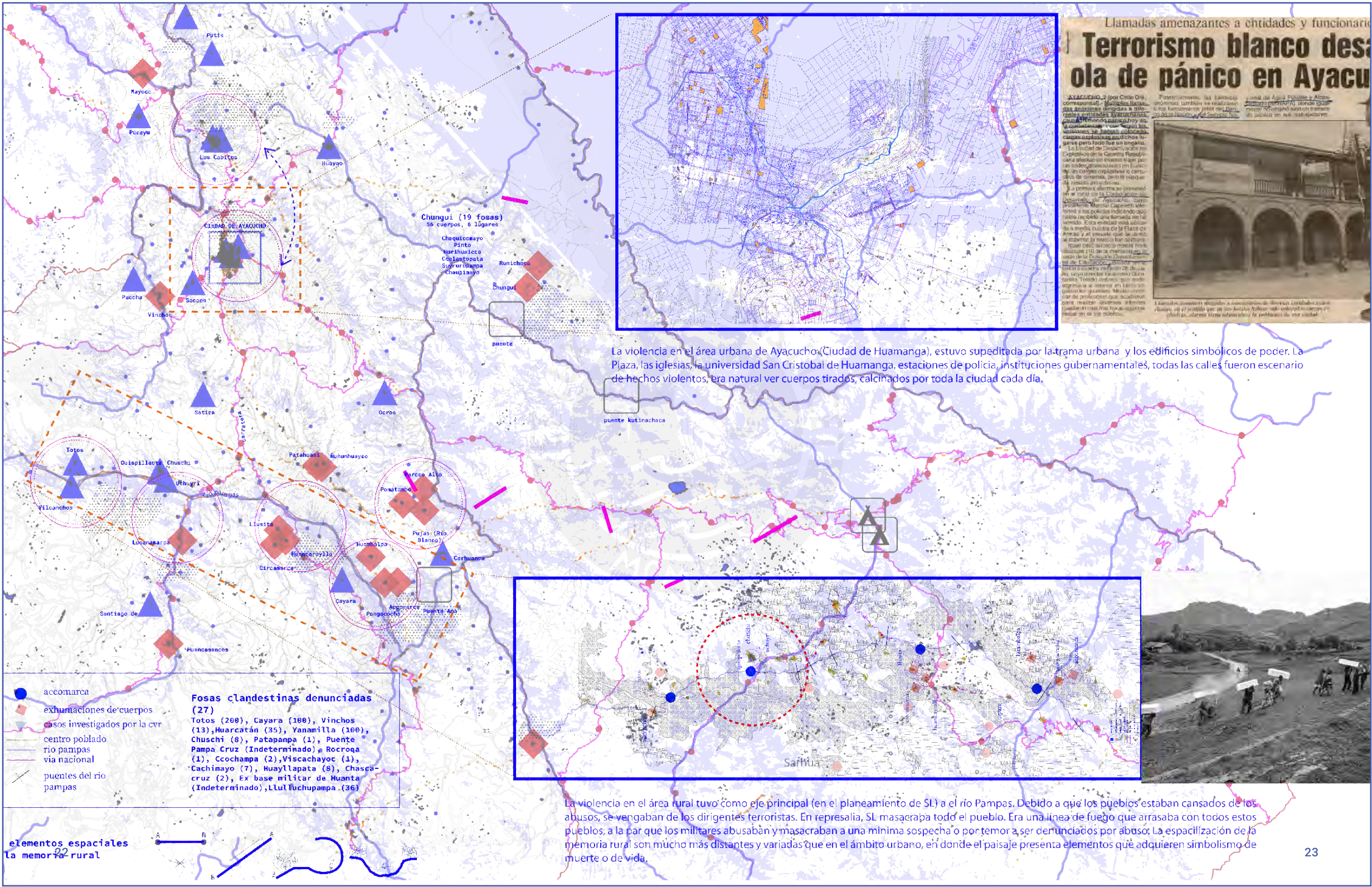

Llamadas amenazantes a entidades y funcionarios Terrorismo blanco desata ola de pánico en Ayacucho

AYACUCHO, 2 (por Celso Ori, correspondiente). Muchas llamadas anónimas dirigidas a instituciones y funcionarios de la ciudad de Huamanga, donde se originó una ola de pánico en su población...

Posteriormente, las llamadas anónimas también se realizaron a los funcionarios jefes de la División de Huamanga y de la División de la Policía...

La primera alarma se produjo el 1 de mayo de la Ciudad de Huamanga, cuando el Asesino Blanco, hoy conocido como el "Asesino de la Calle", recibió una llamada anónima en la ciudad. Esta entidad está ubicada a media cuadra de la Plaza de Armas y al momento que se alarmó al escuchar la noticia fue sustituido por el Asesino Blanco...

Las llamadas anónimas dirigidas a funcionarios de diversas entidades a lo largo del territorio que se han hecho, volverán a ser una ola de pánico en su población.



La violencia en el área urbana de Ayacucho (Ciudad de Huamanga), estuvo supeditada por la trama urbana y los edificios simbólicos de poder. La Plaza, las iglesias, la universidad San Cristobal de Huamanga, estaciones de policía, instituciones gubernamentales, todas las calles fueron escenario de hechos violentos, era natural ver cuerpos tirados, calcinados por toda la ciudad cada día.

La violencia en el área rural tuvo como eje principal (en el planeamiento de SL) a el río Pampas. Debido a que los pueblos estaban cansados de los abusos, se vengaban de los dirigentes terroristas. En represalia, SL masacraba todo el pueblo. Era una línea de fuego que arrasaba con todos estos pueblos, a la par que los militares abusaban y masacraban a una mínima sospecha o por temor a ser denunciados por abusos. La espacialización de la memoria rural son mucho más distantes y variadas que en el ámbito urbano, en donde el paisaje presenta elementos que adquieren simbolismo de muerte o de vida.

Acting Memorials
Memoriales de Performance

(Olga Corzalez 2011, *Unveiling secrets of War in the peruvian Andes*)

el performance ritual como "un ámbito de experiencia en el cual se abordan y redefinen las preocupaciones centrales del diario vivir y en el cual se plantean proposiciones a través de la metáfora, la metonimia y otros topos (Zoila Mendoza, 2000:31)"

Libres las formas de recordar, entre paños de la violencia política.
 (Foriano de Pino, Caro y Nezer)



sueños

Alma y ánima
 El soñar a un familiar desaparecido o asesinado va más allá de un sintoma traumático, es entendido como una buena premonición o mensaje.

Alma: entidad que se separa del cuerpo
 Ánima: entidad que se separa del cuerpo vivo.

En el sueño, el alma y ánima se encuentran.

Los sueños importantes en estas comunidades son los sueños premonitorios. Se interpretan de lo que piensa y vive el soñador de día, y de el alma y el alma hacen durante la noche.

Premonición onírica se articula al concepto de performatividad.

"Cuando los campesinos se van a dormir, se despiertan con los ojos abiertos, como si hubieran estado despiertos durante la noche."
 (Zola)

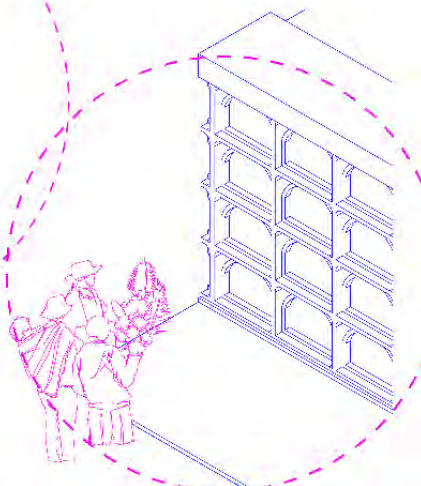

Bañan al difunto y lo visten con ropa nueva. El uso de la ropa vieja significaría que el alma sufriría.

La primera noche se vela el cuerpo, los familiares despiden entre lágrimas vestidos de negros reparten coca para que estén despiertos y no tengan hambre.

A la medianoche se despiden entre lágrimas y piden perdón al difunto, para saldar las deudas con el difunto.

Los militares obligaban a los campesinos a lavar su propia tumba. Los dispararon a matar para ser enterrados. Ese nuevo ritual de terror: amenazar, excavar, disparar y enterrar es la celebración de un ritual de desprecio.

La muerte y el ritual del desprecio

Después de una muerte brutal, los perpetradores (SI, F.F.AA) dejan abandonados los cuerpos sin flores, sin velas, sin ritual. Se convierte en un ritual de odio y desprecio para justificar las acciones violentas de muerte.

El quinto día lavan las ropas del difunto en el río para que el espíritu descanse en paz y no vaya a penar.

El incumplimiento de este ritual significaría el sufrimiento del alma, y por lo tanto, una deuda eterna con el ser querido.



peregrinaje político

Peregrinaje político, viaje de cientos de líderes indígenas a la capital desde la década de 1920, un sacrificio para la transformación y la búsqueda del "gobierno".

esperanza de un gobierno (a denunciar abusos, a ser escuchados y reconocidos como peruanos)

Movilización de la memoria y el conocimiento, una verdadera "insurrección de un subyugado conocimiento" en la cual la memoria y la crítica del statu quo se convirtieron en una fuerza política

Movilizaciones agrarias de 1960
 Movilizaciones de la violencia de SI de 1980

En el día de la movilización política, los campesinos se reúnen en un espacio público para...

Rito mortuario de Ayacucho

El segundo día es llevado a la iglesia para la misa, y luego es llevado al cementerio para su última morada.
 En la segunda noche los familiares velan al difunto con su ropa, fotografías y le ofrecen comida, flores y velas.

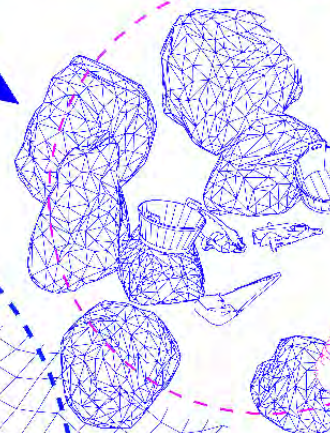
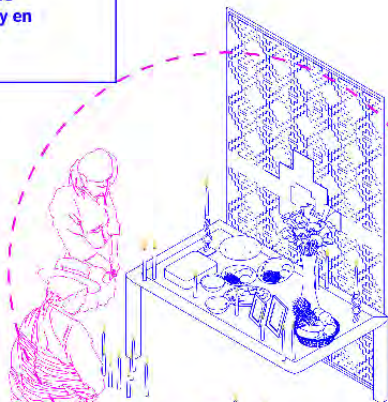

CARLOS FALDONI
 Un trovador en la apuesta por la vida

canciones

"La voluminosa literatura sobre SI da la impresión de que la guerra fue librada con igual de fiereza en el terreno de la música como en el de las montañas" (pag. 106)

La canción como testimonio social son performados festivamente en carnavales.

Acto de memoria y performance, la canción es una practica de memoria en sí misma. Cambia y se reelabora activamente.

canciones testimoniales, material subversivo, púmpin que comparte la tendencia a la protesta, poesía que aborda temas sociales y políticos.

"La música como testimonio y protesta" (Jonathan Ritter, pag. 121)

Desde la perspectiva del actor cultural...

LA MEMORIALIZACIÓN EN ESPACIOS

Espacialización de la memoria **1/500** en el mismo lugar

Esencialización en el mismo lugar de la memoria (intervención en el mismo lugar de los espacios y cosas)

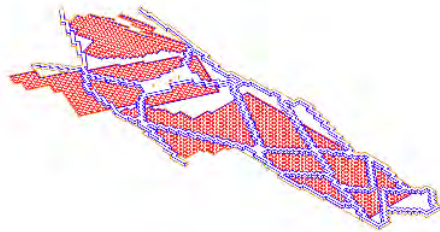

santuario "La Hoyada"

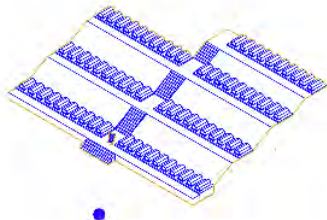

fosas de Putis

Museografía de la memoria

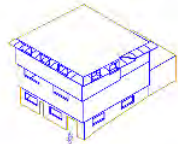

casa de la memoria (ANFASEP)

LA MEMORIALIZACIÓN COMO ELEMENTO DE PEREGRINAJE

Verificado de la memoria **1/50**

La memoria reconstruida en hitos o hitos de peregrinaje usados para reproducción espacial y memoria de la continuidad espacial.

Primitivo Evaristo Poma



Tabla de Sarhua



Retablo

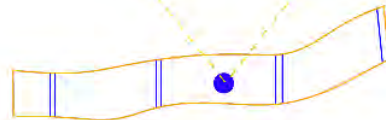
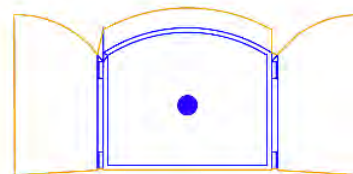

Edilberto Ojenez Quispe

LA MEMORIALIZACIÓN EN MONUMENTO/OBJETO

Objetivización de la memoria **1/500**

La memoria como elemento físico (objetos, muchas veces) (tema: El sustrato)

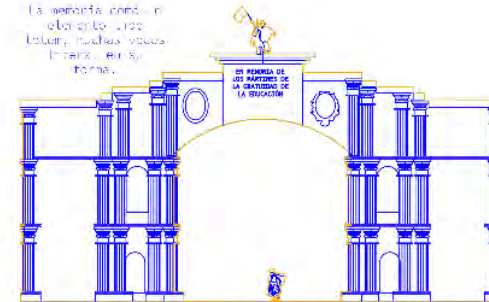

Arco en memoria de los mártires de la arduidad de la educación



ojo que llora

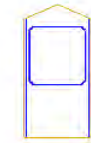

placa de la cun



cruz de la hoyada



el totem de la memoria



alegoría de la mujer



óvalo de los periodistas

CONFLICTO, MIGRACIÓN Y FRAGMENTACIÓN

Fragmentación productiva, social y económica.

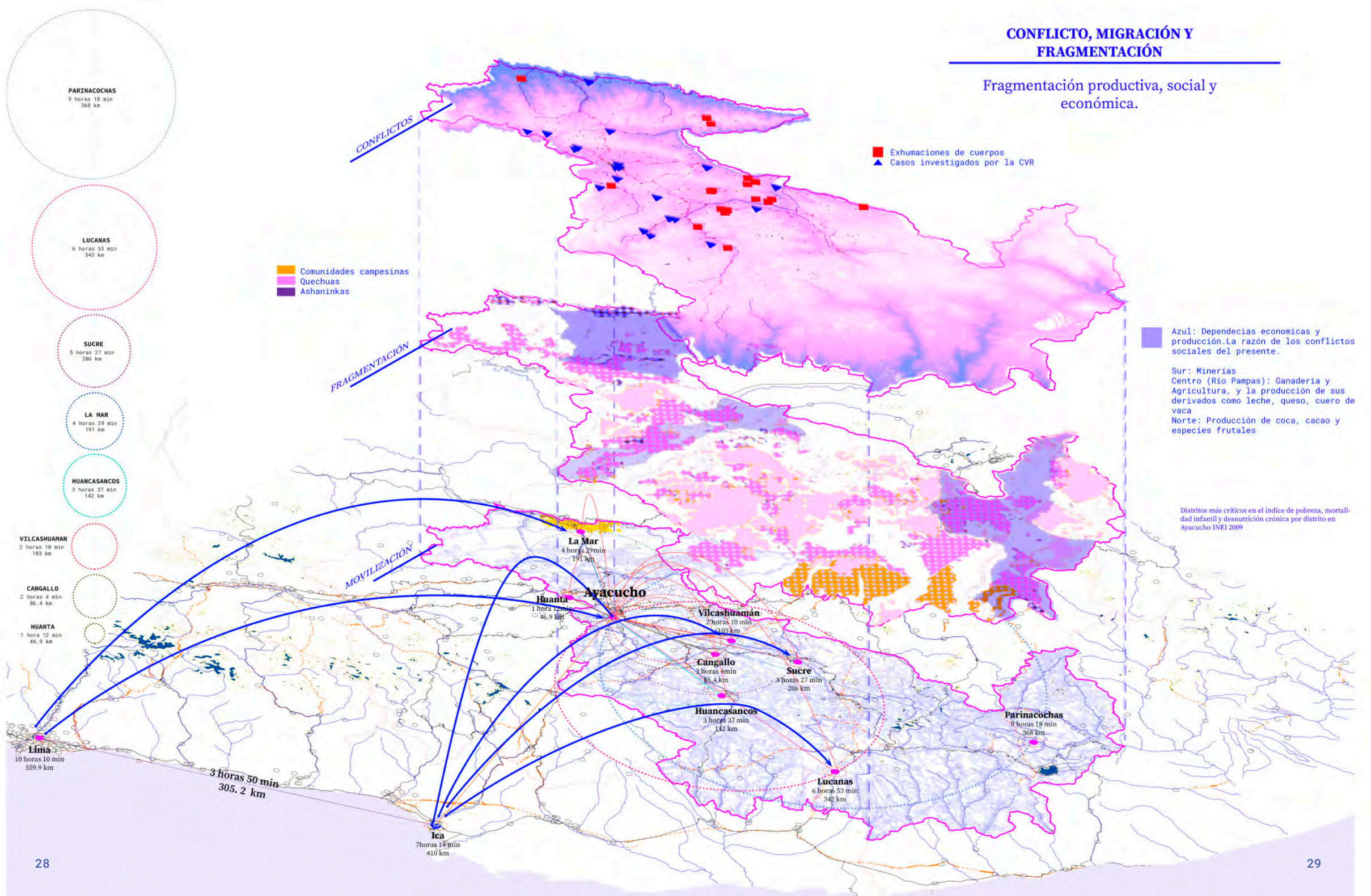

**EL PAISAJE
MOLDEA A LA
MEMORIA**

Pierre Nora y
Tzevetan Todorov

Los lugares de memoria son su propio referente, encerrada en su misma identidad y significacias, pero expuesta a otras significaciones y moldeada por el tiempo.

Tanto los casos emblemáticos como los desconocidos (los rurales) deben ser reconocidos, porque sino seria contradictorio.

**LUGARES DE
MEMORIA
URBANA**

**LUGARES DE
MEMORIA
RURAL**

"Mujeres constructoras
de la paz"

especialización
especialización
plantas de la memoria



*develar la
verdad en
el paisaje*

**LA MEMORIA
CONSTRUYE
AL PAISAJE**

Jaymie Patricia Heilman
"Rebeliones inconclusas
ayacuchanas"

**LUCHA Y
SUEÑOS
COLECTIVOS**

**INJUSTICIAS
/ABUSOS**

**ESQUEMA DE
INJUSTICIA
(1920s-80s-
?)**

**HERIDA
GENERACIONAL
Y SENSACIÓN
DE DERROTA**

**REPRESIÓN,
BRUTALIDAD,
MASACRES**

Rommel: "Porque toda esta historia en nuestro país viene del abandono del gobierno al pueblo de los Andes. Se gobiernan solos, y empiezan a abusar, y vienen los otros a querer arreglar, y abusan más"

Forma velada, subterránea, escondida las razones que hizo explotar en conflicto armado interno. Formas veladas de violencia, de clasismo, racismo, indiferencia, militarismo, arribismo, prepotencia, todo esto fue el germen del conflicto.

Con la llegada del maoísmo, trotskismo y otros movimientos ideológicos, este esquema explota en una violenta movilización de SL, un grupo terrorista de corte maoísta que propone a la violencia como un eje de "cambio".

fuego contra fuego, las fuerzas armadas del estado se enfrentan con la misma violencia y mentalidad de "sacrificios por la causa".

MASACRES

VIOLACIONES

SECUESTROS

TORTURAS

**BEBÉS,
NIÑOS,
MUJERES,
HOMBRES**

la memoria al servicio de la justicia de los sucesos violentos del pasado y del presente, de la liberación del hombre y su sometimiento.

RUNA/JAQUI

Runa/ Jaqui el rito, el orden invisible el culto, lo simbólico en su actuar cotidiano y simbólico como representación de una experiencia.

Josef Esterman, "la vieja y la nueva filosofía andina"

MEMORIA VIRTUAL, MEMORIA RITUAL

Las formas del recuerdo, etnografías de la violencia política (Ponciano del Pino, Carolina Yezer)

RITOS MORTUORIOS

ruptura de rito mortuario, con el rito del desprecio.

SUEÑOS

LUCHA Y PEREGRINAJE

CANCIONES

ruptura de rito búsqueda de justicia y gobierno con las movilizaciones de sendero luminoso en un policido, etnocidio y fratricidio (matanza entre hermanos, entre cholos)

LA MEMORIA SOBREVIVE EN LA VIRTUALIDAD DEL ACTUAR, LO MOLDEA Y FORMA PARTE DEL PRESENTE Y EL FUTURO

Espacios para dejar vela, aunque las velas se consumen y no dejan cuantificar, las piedras se quedan y van sumando.

EL PROYECTO.

Después apareció muerto; lo habían tirado al río de Huancayoc después de haberlo matado.

De ahí, el resto que sobraba les dispararon y a nosotros nos metieron dentro de un costal y nos llevaron lejos del lugar y **nos arrojaron al barranco.** Yo me había desmayado y estaba sangrando. **Mi hermana estaba desmayada, pero los otros dos niños habían muerto.** Habíamos perdido la conciencia; no sabíamos adónde ir. Esperamos que pase la noche. Al día siguiente, ya no podía pronunciar ni una palabra, estaba como borracha. Con mi hermana, **tuvimos que orientarnos al lugar de la cueva donde estaba mi mamá.**

03

"Y después a todos los campesinos nos llevaban al huayco dentro de las tunas, pencas, cabuyas, piedras y nos decían «cuento hasta 3 y desaparecen», y todos salíamos corriendo. No sentíamos nada, ni espinas, ni piedras, ni pisotones, corríamos por salvarnos porque nos iban a botar una bomba y yo corría con mi embarazo de ocho meses."

Así, las estrategias son: Primero, Evidenciar los lugares de memoria, sus memorias y la vegetación simbólica. Segundo, El actuar como la unión de las prácticas culturales y los actos performativos de sueños, canciones y rito mortuorio. Tercero, Vincular estos lugares, vegetación con prácticas culturales preexistentes al igual que performances de memoria. Este vínculo recae en los artefactos, el vehículo y las personas.

El peregrinaje político como el performance de cambio y lucha, toma el concepto de contra monumentos de Jochen Gerz y Horst Hoheisel, y las propias miradas de la memoria ayacuchana como el retablo y la tabla de Sarhua. Ambos, los contra monumentos y los retablos, son expresiones contraculturales de la memorialización, una apuesta por el involucramiento activo y la mutabilidad de la memoria. Así, se da la creación de un nuevo lenguaje de memoria ayacuchana.

La cueva se mira como un espacio intermedio entre el mundo de las ideas y el mundo de las sombras. Las proyecciones de luz tanto interior como exterior advierten la compleja

percepción andina del mundo. Un hombre andino participe del engranaje globalizado, y sin embargo con aspectos arraigados en lo onírico y lo ritual. Propone elementos de curaduría, como elementos elegidos por la comunidad. Una mirada interior hacia la memoria y lo onírico, y un grito de lucha hacia el exterior, el símbolo de la unión de las comunidades en protesta y remembranza.

El río y el puente: el puente ligado a las protestas, contempla una portada en cuyo dintel es deslizable para bloquearlo y ser un espacio para las luchas. El artefacto puente acompaña estas fechas con memorias y canciones. Es la lucha física y sensible. El río contempla una actividad comunal que une a los pueblos de ambos márgenes del río, el chaca chutay como promesa de compadrazgo y unión de esa brecha física y muchas veces comunal. El artefacto río, que lo acompaña contempla el rito mortuorio ligado al río.

Así, el paisaje contempla elementos de memoria, lucha y unión comunal. Donde la luz, canciones y flores se convierten en elementos fundamentales.

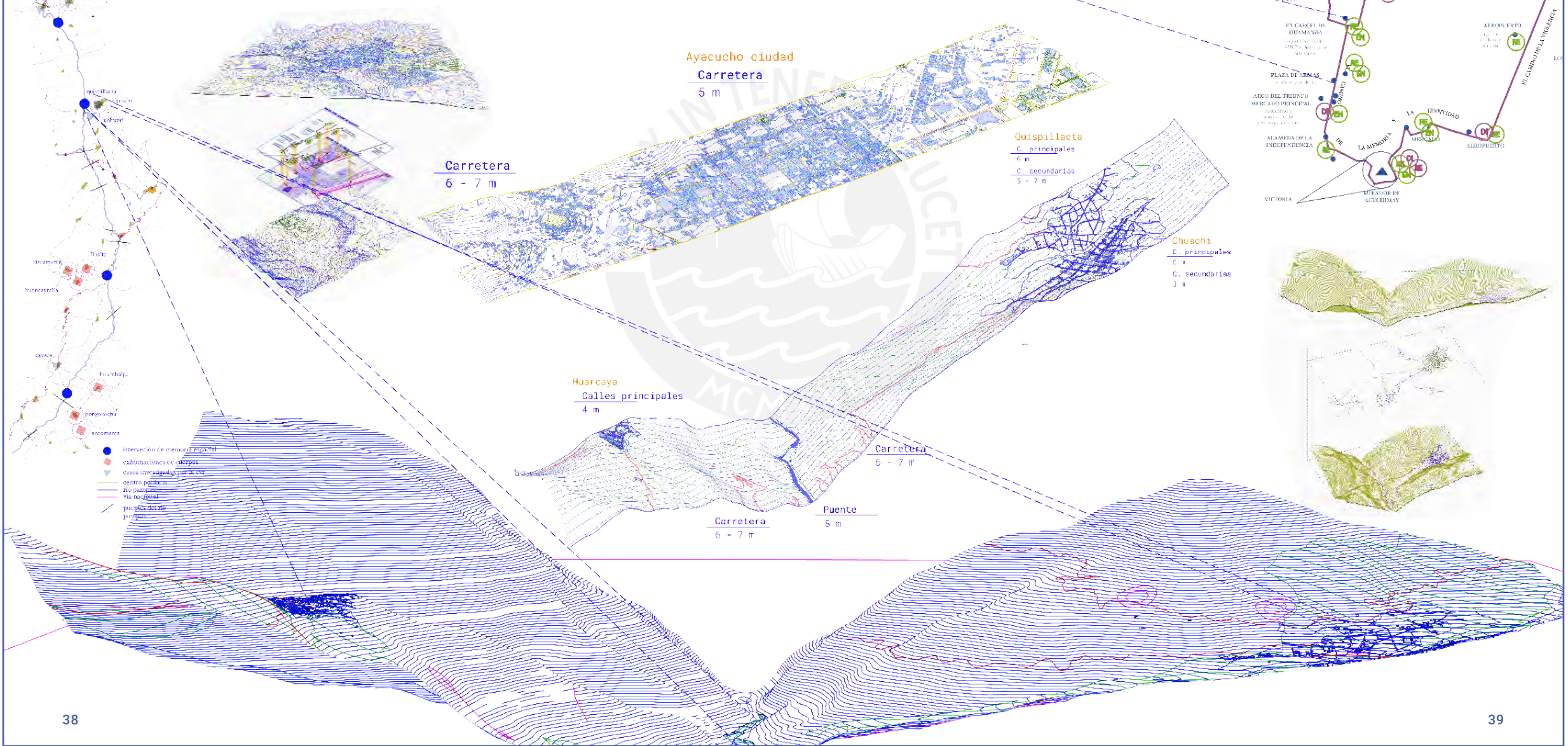
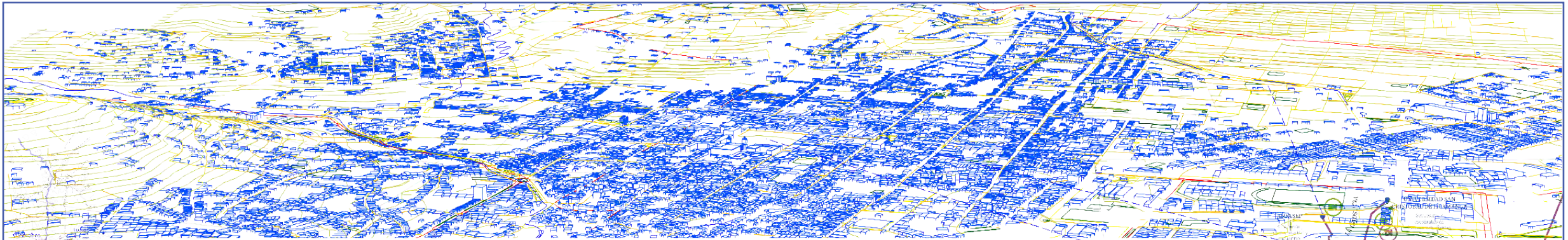

Ayacucho ciudad
Carretera
 5 m

Carretera
 6 - 7 m

Quispillacta
 C. principales
 6 m
 C. secundarias
 5 - 7 m

Chuschi
 C. principales
 6 m
 C. secundarias
 5 m

Huarcaya
Calles principales
 4 m

Carretera
 6 - 7 m

Carretera
 6 - 7 m

Puente
 5 m

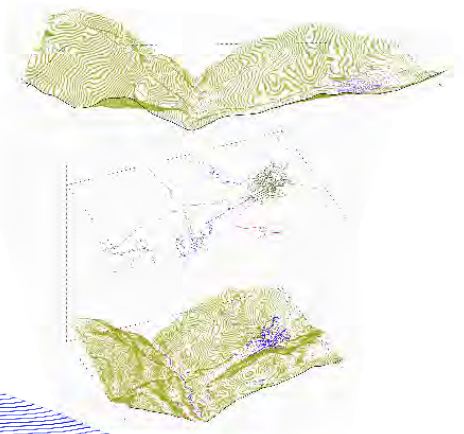
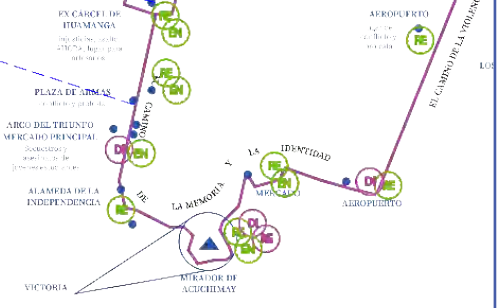

- Intersección de memoria espacial
- ▲ edificaciones de cuerpos
- casos investigados por azar
- centro poblado
- río principal
- vía no digital
- puente del río principal

Dinámicas de la memoria.

dinámicas territoriales del vehículo, y dinámicas de memoria espacial y memoria virtual: la comunidad le da el sentido al vehículo.

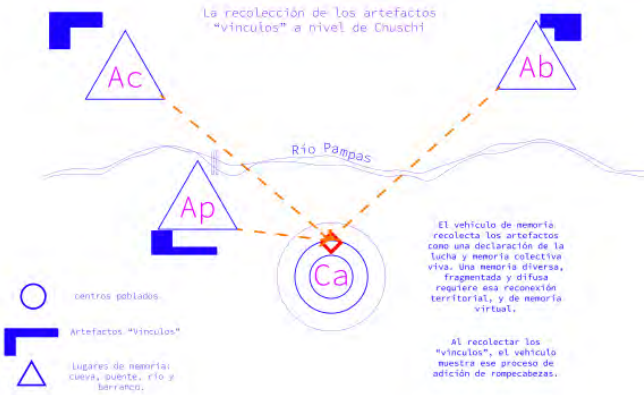

Pinchevski (como citado en Saona, 2017, p.182)

"Una memoria profunda que interrumpe el aquí y ahora, el pasado que retorna para perforar el presente por medio de la mediación tecnológica" (2011, p.259)

que en su morfología evidencia ese cambio al recolectar estos "vínculos", su proceso de peregrinación, el vehículo que busca ser completado en su camino.

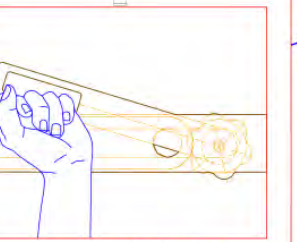
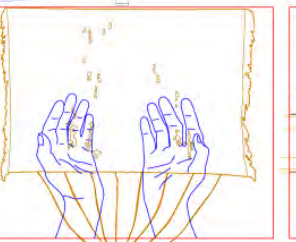
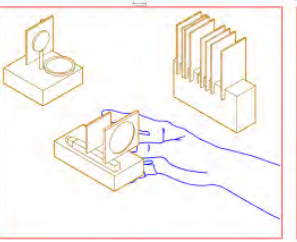
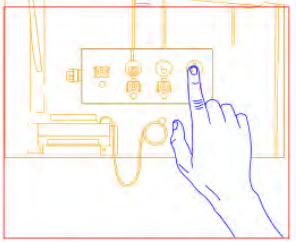
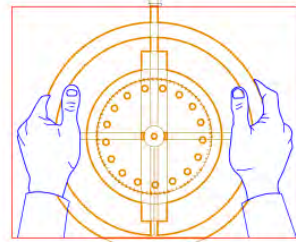
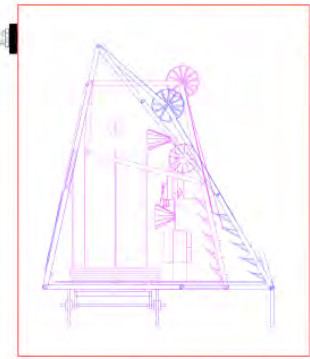
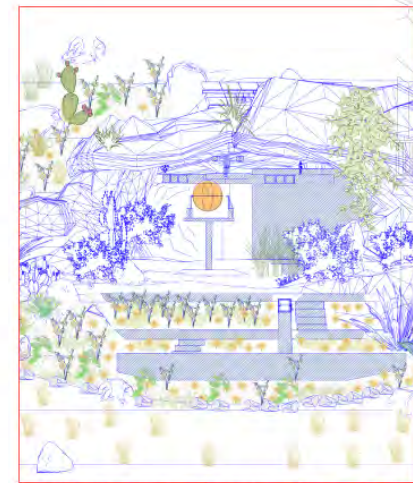
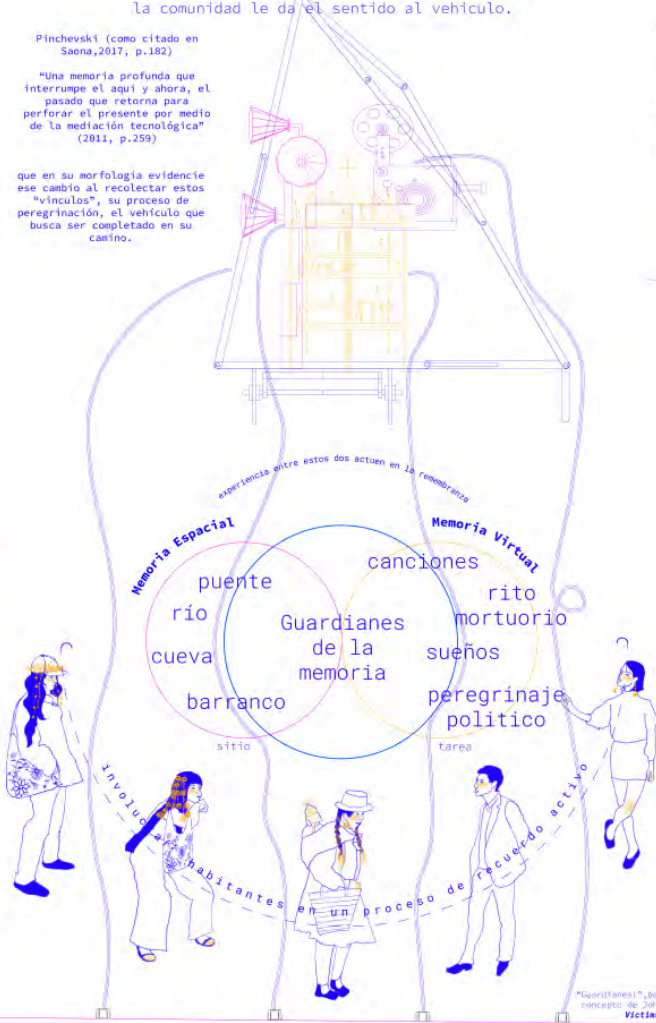
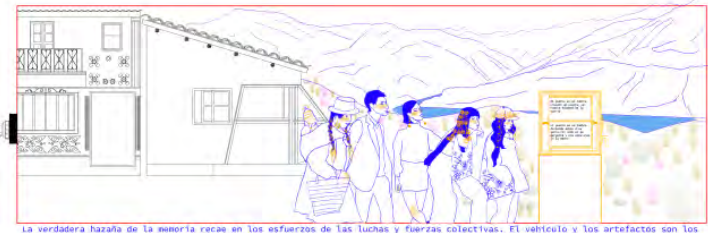
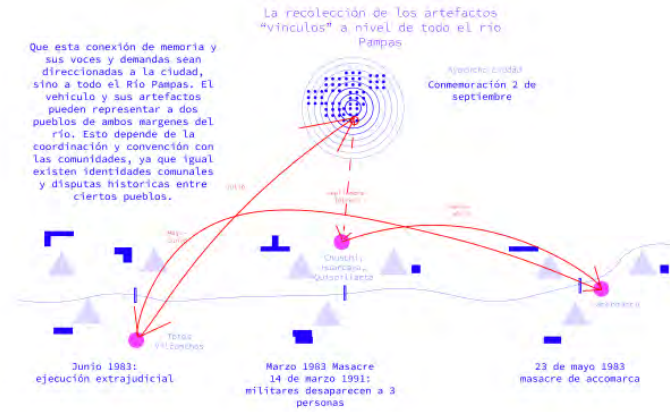

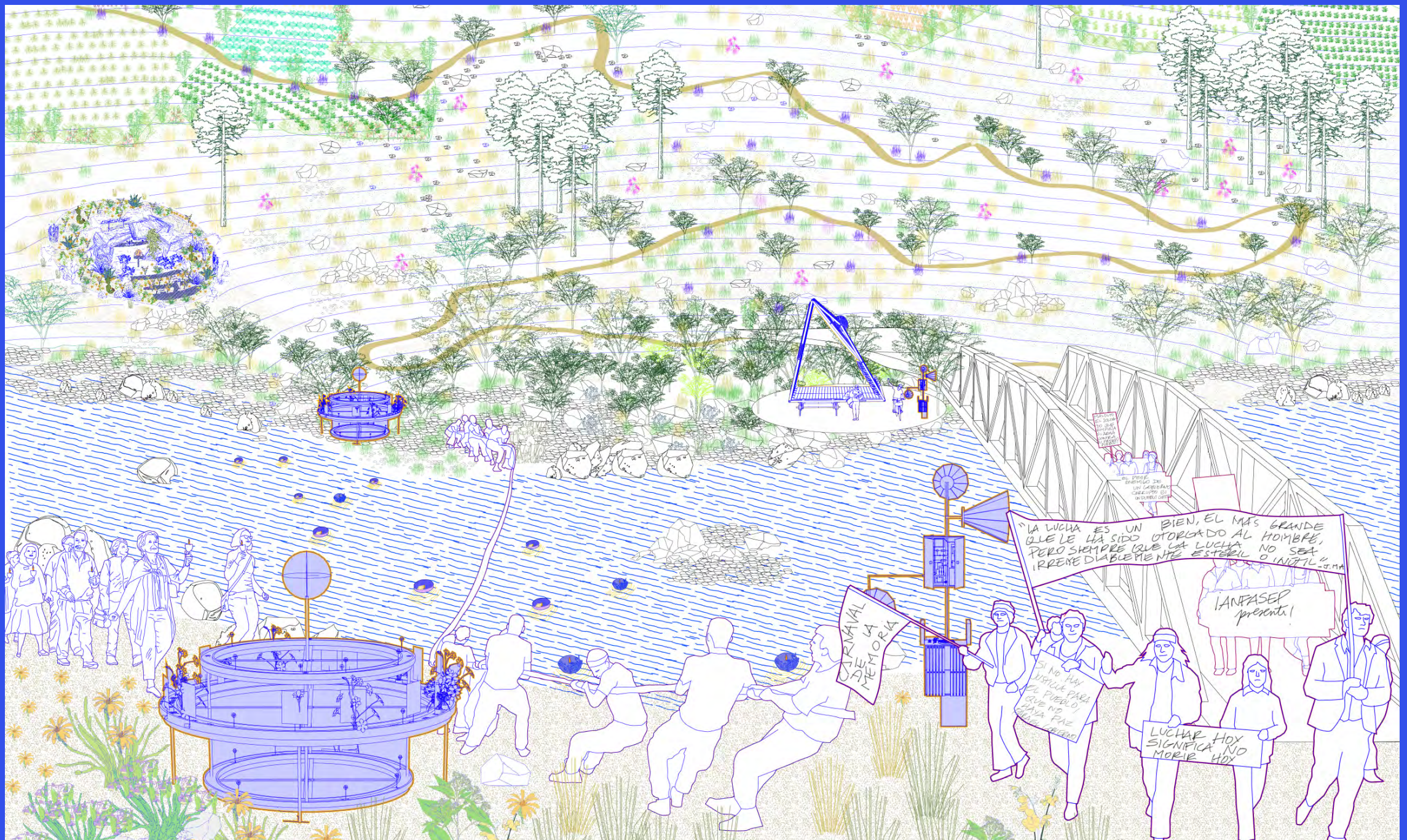

CARNAVAL DE LA MEMORIA

"LA LUCHA ES UN BIEN, EL MAS GRANDE QUE LE HA SIDO OTORGADO AL HOMBRE, PERO SIEMPRE QUE LA LUCHA NO SEA IRRENECIABLEMENTE ESTERIL O INUTIL" - G.M.A.

¡ANFASEP presente!

SI NO HAY JUSTICIA PARA EL PUEBLO, ¿AYUDA PARA LA PAZ?

LUCHAR HOY SIGNIFICA NO MORIR HOY

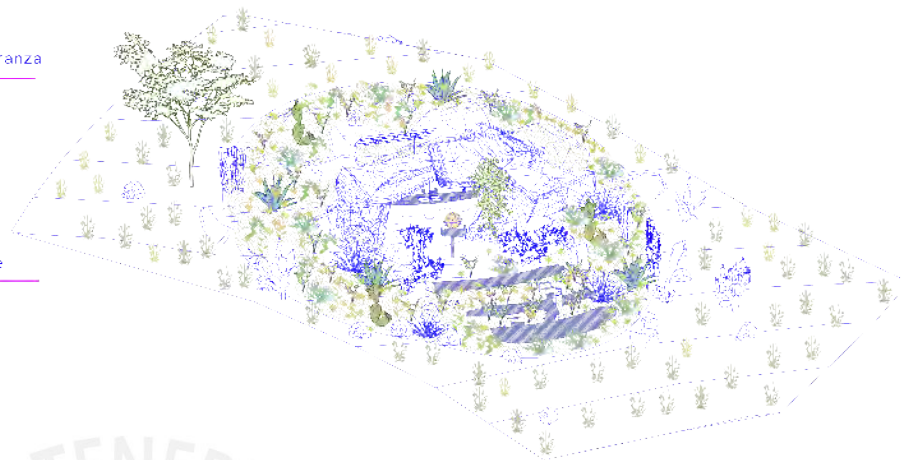
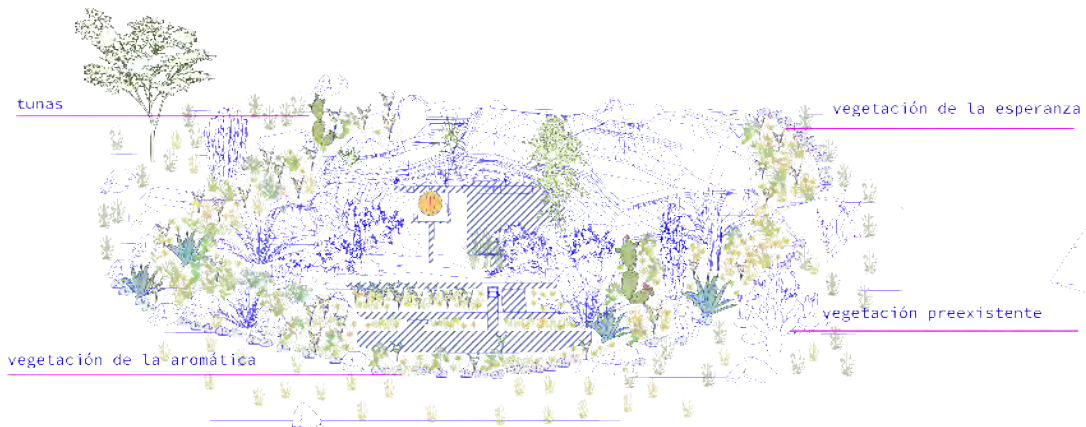

La cueva como un espacio intermedio entre el mundo de las ideas (la realidad) y el mundo de las sombras (disidencias). La cueva es un espacio que propone una afronta a los lmites de la percepci3n, la cueva fue el escenario perfecto para comunicarse con entes religiosos, los psicotropicos, la libertad sexual, lo onirico y la salvaci3n. Las proyecciones de luz tanto interior como exterior advierten la compleja percepci3n andina del mundo. Un hombre andino participe del engranaje globalizado, y sin embargo con aspectos arraigados en lo onirico y lo ritual.

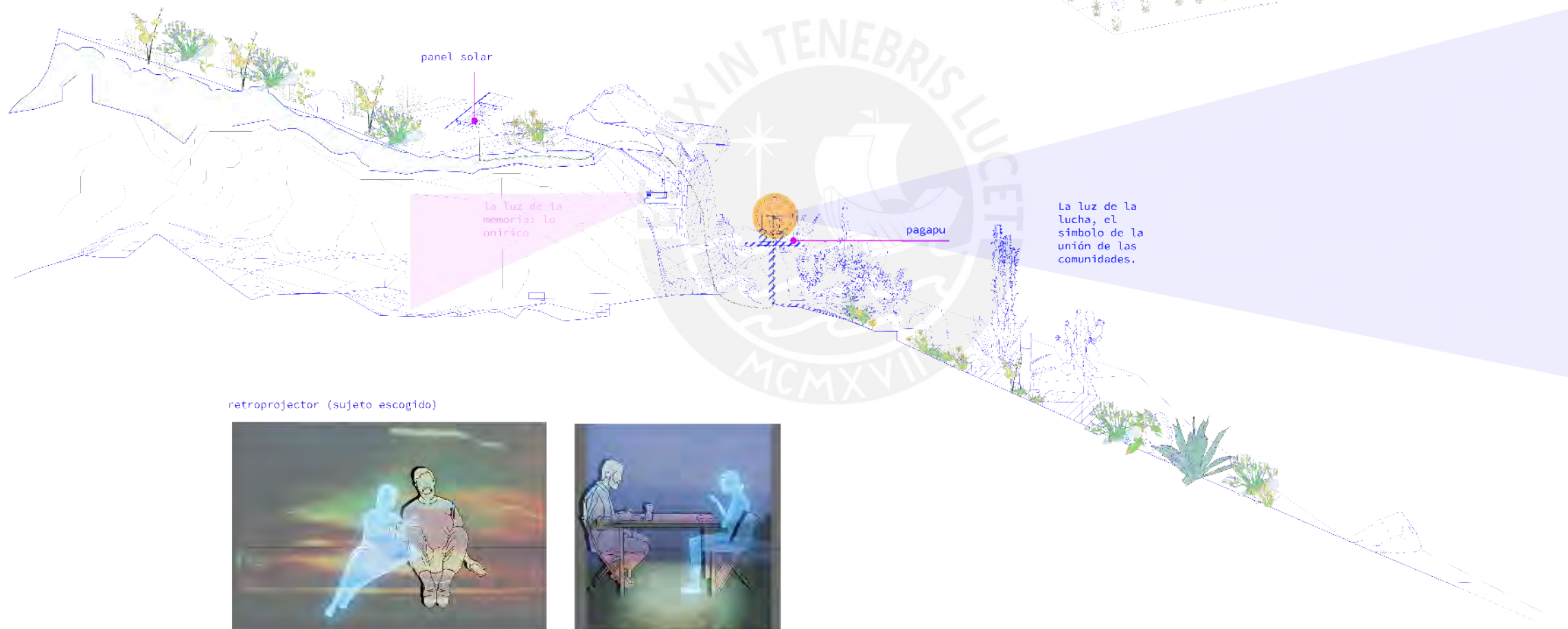

la luz de la memoria: lo onirico

La luz de la lucha, el simbolo de la uni3n de las comunidades.

retroproyector (sujeto escogido)



Proyectores LCD, curaduria de sueos

portada de cedro con dintel deslizable para las fechas de conmemoración de la memoria y la protesta. El puente es un hombre cruzando un puente, es la comunidad quienes deciden el caracter del puente.

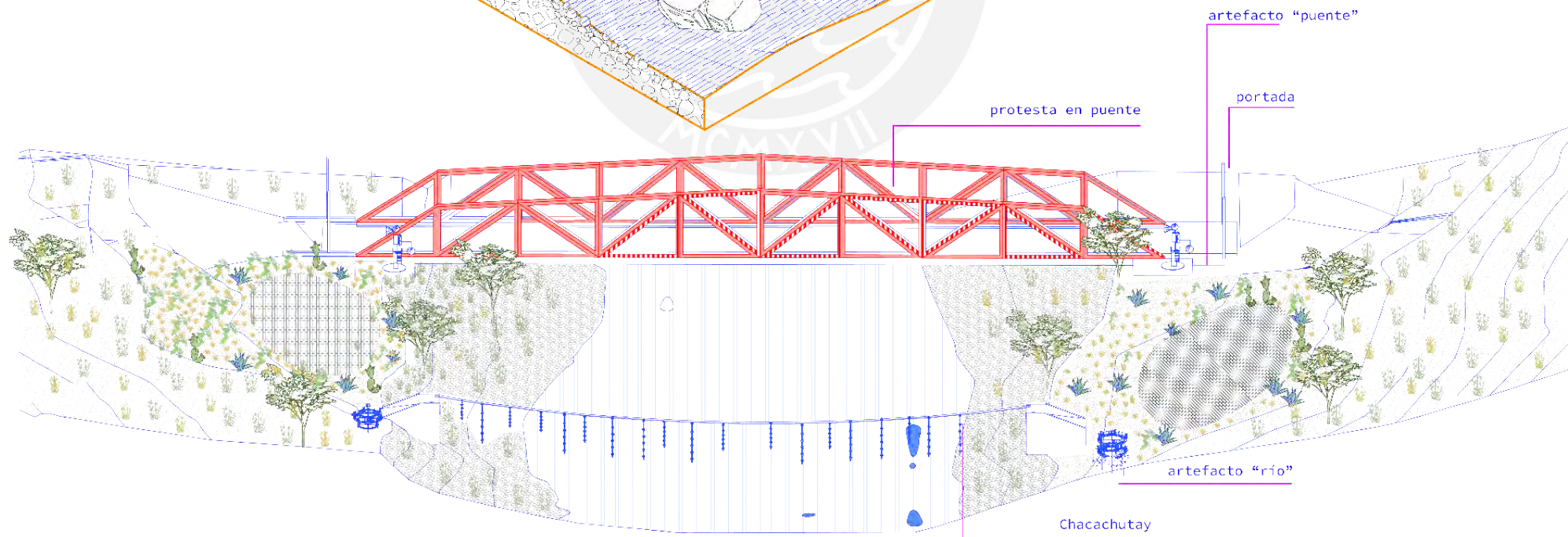
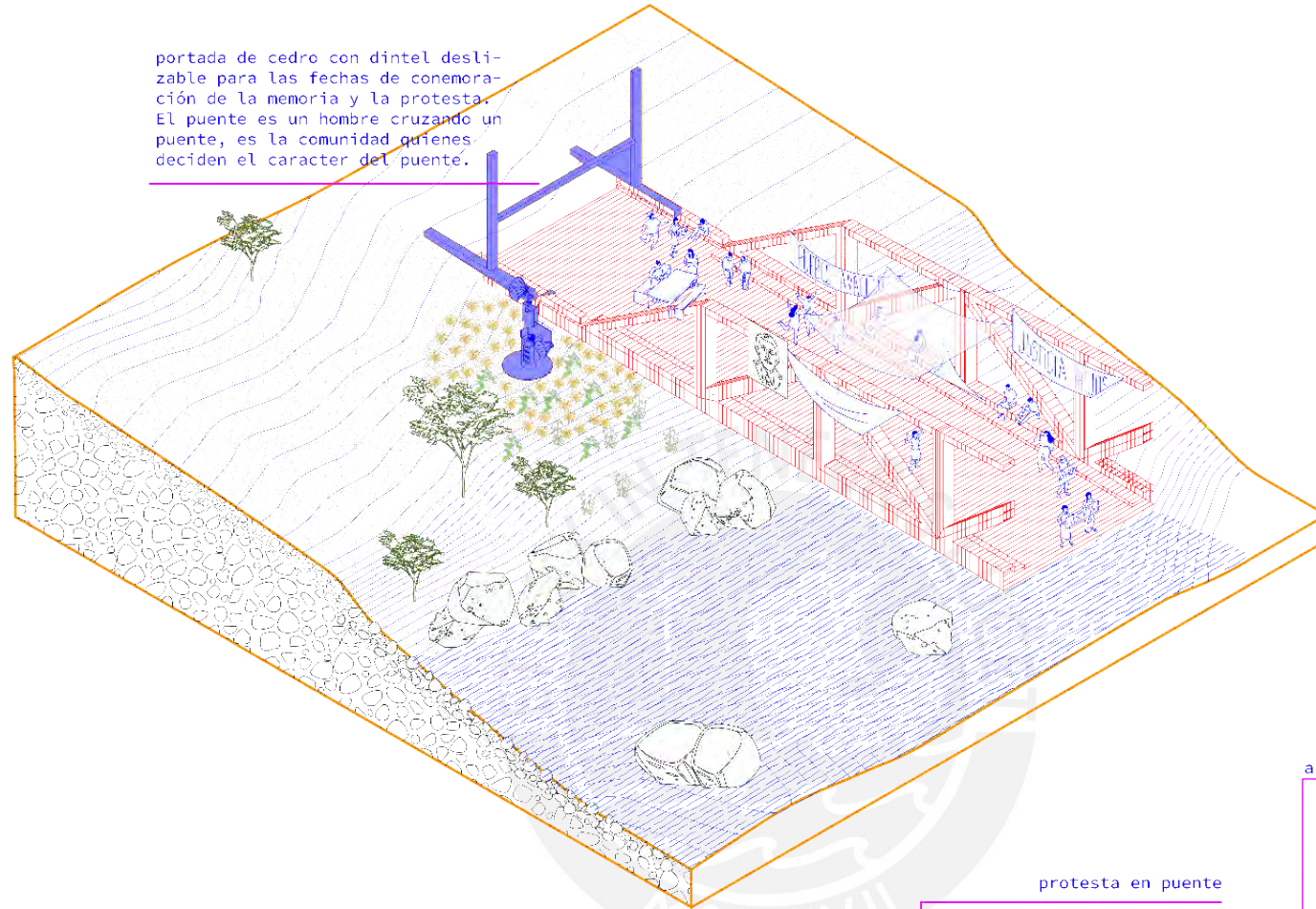

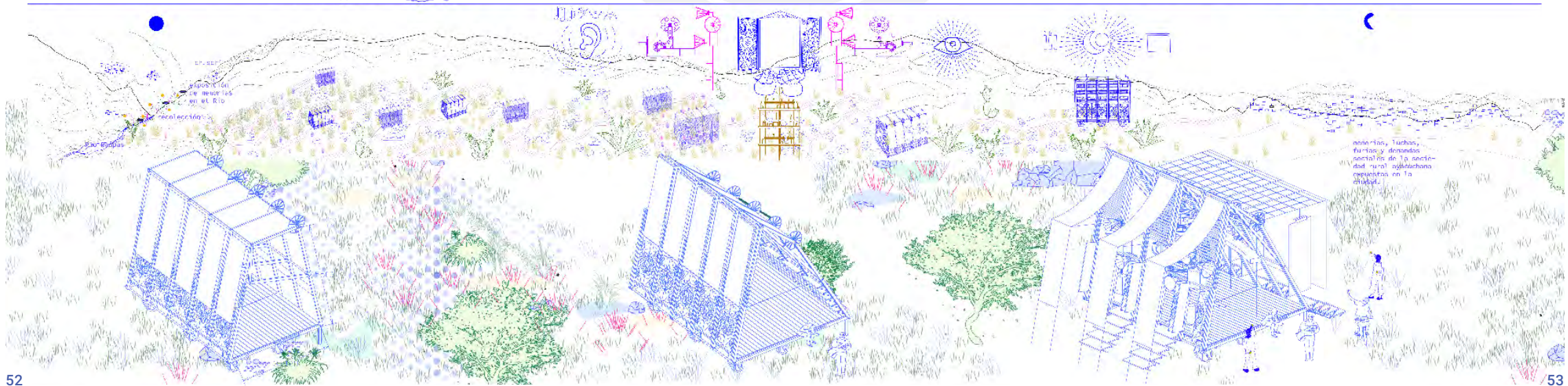
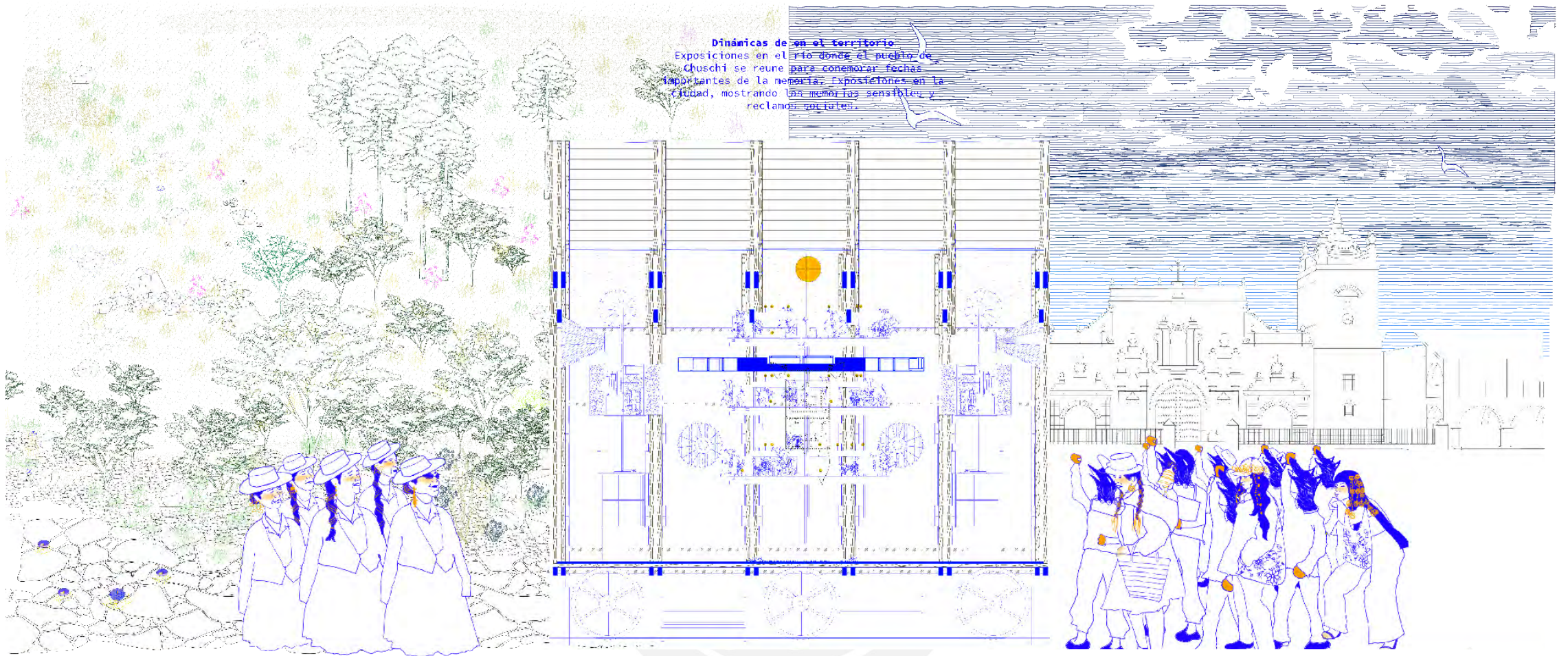

Altavoces:
memorias habladas,
música, voces del pueblo

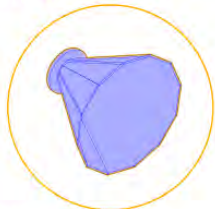

Memorias guardadas.
Canciones y memorias
guardadas en vinilos.

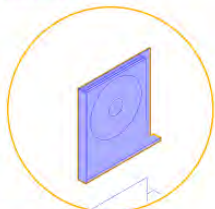

**Entre lo moderno y lo
ritual.** El vinilo como
una experiencia ritual y
su convergencia con lo
digital.



Lo digital. desde can-
ciones, testimonios,
voces. Es el medio para
recepccionar las voces de
la comunidad.

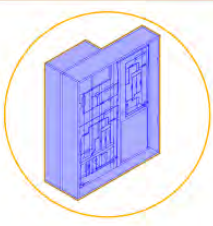

Altavoz
"música"



entre lo
digital

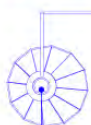

Altavoz
"voces
libres"

y lo
analógico

Librero de
discos de
vinilo, de
huaynos,
pumpín.

"alcancías", las
personas pueden
dejar testimonios,
pensamientos y
sueños en USBs,
CDs, mensajes.

"El tiempo se mueve en una dirección, la
memoria en otra. Somos una extraña especie que
construye artefactos destinados a contrarrestar
el flujo natural del olvido"

- William Gibson, Distrust that Particular Flavor

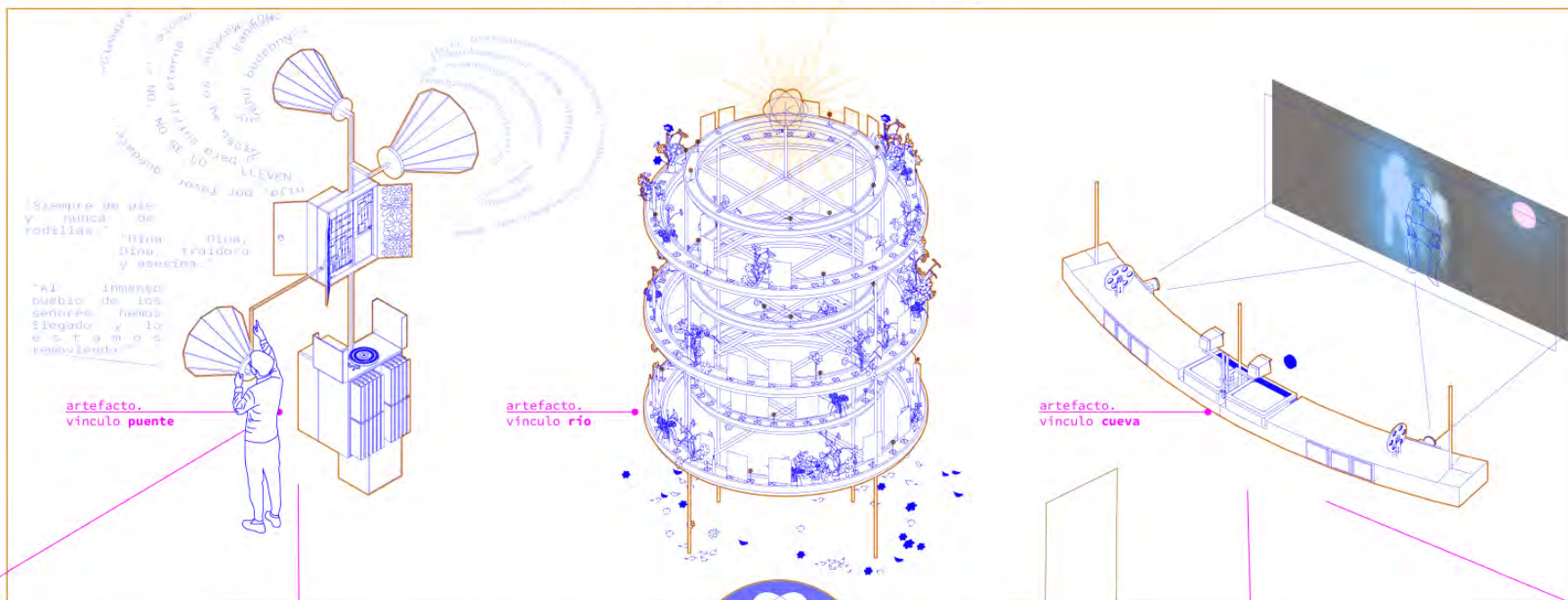

artefacto.
vínculo puente

artefacto.
vínculo río

artefacto.
vínculo cueva

retroproyector.
para que las personas
proyecten fotografías e
imágenes en la composición.

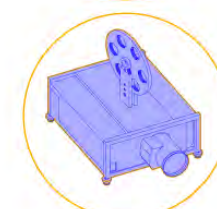
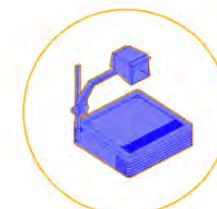

**proyector híbrido, entre
carrusel y LCD.**
proyección de curaduría
de sueños, de memorias
fragmentadas y ritos
culturales.



florero

hendidura para
encajar florero y
luz y fotografías.

luz.

fotografías

el artefacto río, se une
en dos piezas que perte-
necen cada uno a otro
márgen del río. La unión
de los pueblos a través
de la memoria más allá
del río.

hendidura

luz de lucha

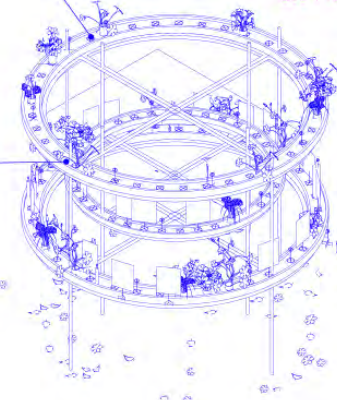

Círculos
regulables en
altura

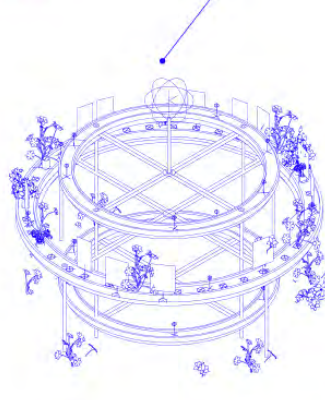

Proyector usado para
la curaduría de la
anual de las
memorias
recolectadas, donde
memorias se unen sin
un orden concreto,

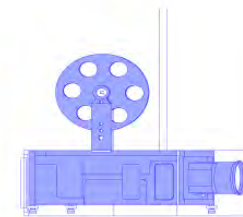

El retroproyector
propone el
involucramiento de
las imágenes de la
comunidad, desde
fotos hasta
pensamiento.

espejo, voltea la
imagen y la proyecta

lente magnificante,
amplia la imagen

Vidrio y luz
proyectan la imagen

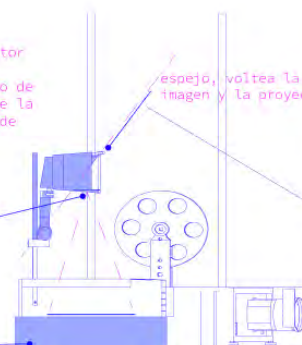

tela de cabuya, impermeabilizado

Paneles de estructura metálica y madera. Se exhiben telas piezoeléctricas.

Paneles de estructura metálica y madera. Se exhiben telas piezoeléctricas.

Escaleras y celosías, al girar se convierten en una de ellas.

Isometría explotada e: 1/100

carrocera

Isometría de vehículo e: 1/100 en movimiento después de la recolección de artefactos



Paneles solares

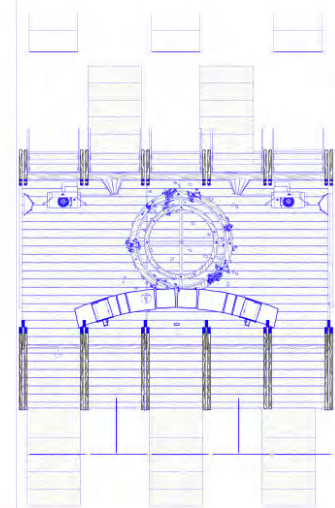
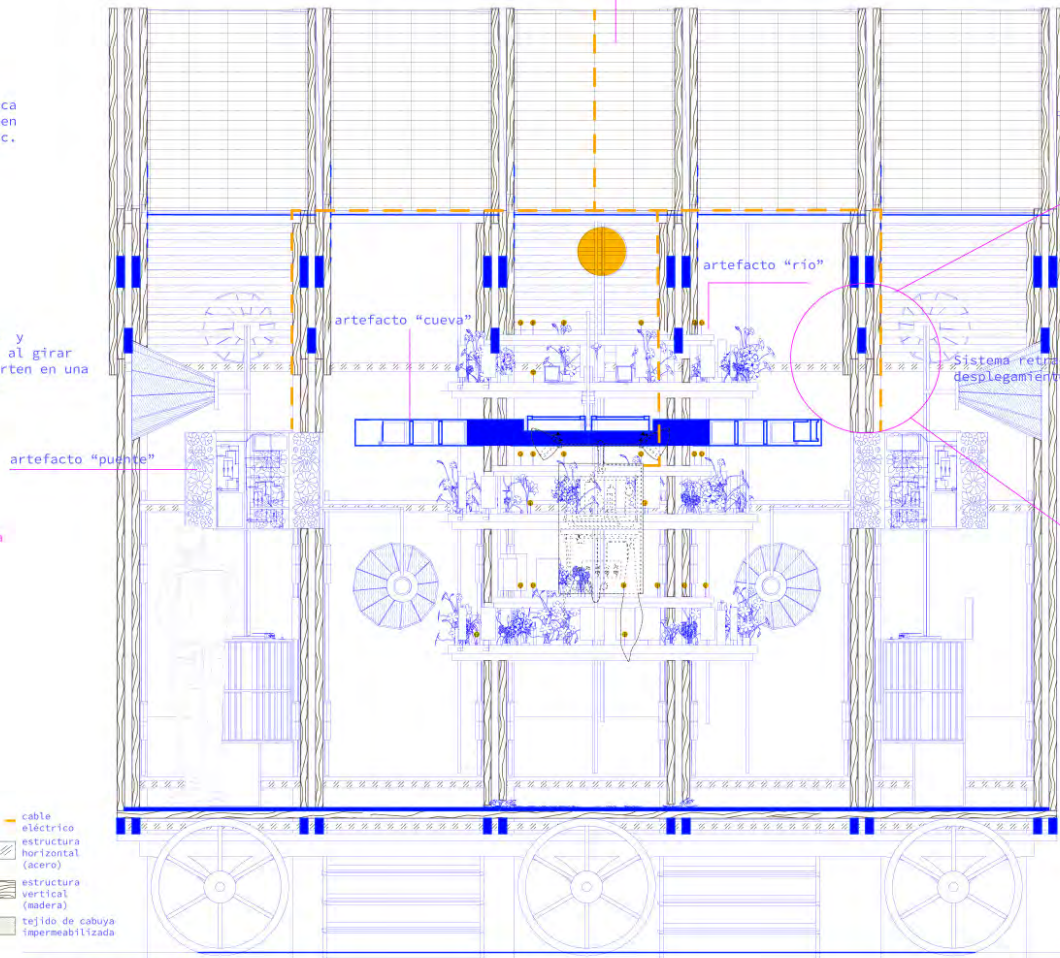

Planta de vehículo e: 1/75

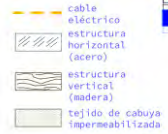

Isometría explotada e: 1/25

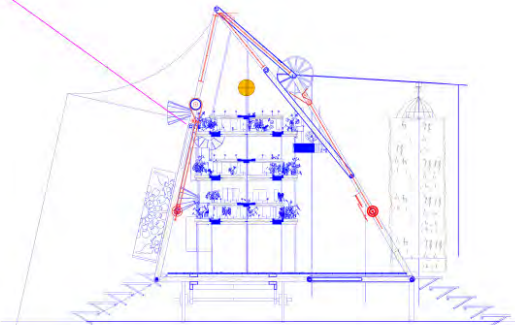

Corte frontal e: 1/75

Telas de exposición, "piezoeléctricas", pieza de tejido que produce sonidos a través de las vibraciones de ser tocado.

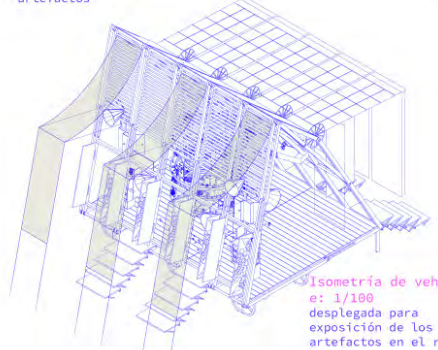

Isometría de vehículo e: 1/100 desplegada para exposición de los artefactos en el río o la ciudad.

Puertas de madera de cedro tallado con flores ayacuchanas Sistema de poleas para desplegar carpa

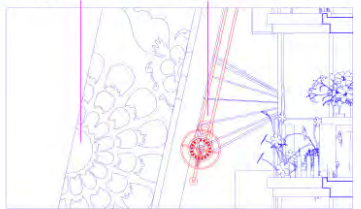

núcleo eléctrico de artefactos.

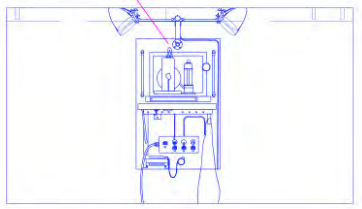

cables eléctricos batería + inversor paneles solares

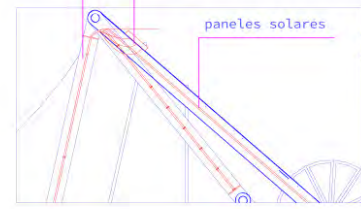

Sistema de poleas de la rueda

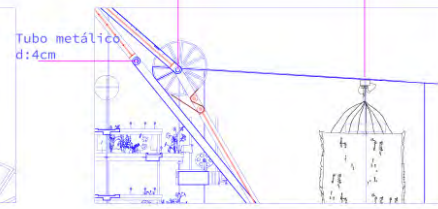





FCX Andino - Luis Rodriguez, Camarero, Martha Bell, Pisco

CONCLUSIONES.

Después apareció muerto; lo habían tirado al río de Huancayo después de haberlo matado.

De ahí, el resto que sobraba les dispararon y a nosotros nos metieron dentro de un costal y nos llevaron lejos del lugar y **nos arrojaron al barranco**. Yo me había desmayado y estaba sangrando. **Mi hermana estaba desmayada, pero los otros dos niños habían muerto**. Habíamos perdido la conciencia; no sabíamos adónde ir. Esperamos que pase la noche. Al día siguiente, ya no podía pronunciar ni una palabra, estaba como borracha. Con mi hermana, **tuvimos que orientarnos al lugar de la cueva donde estaba mi mamá**.

Una sociedad de lucha está predispuesta a los peores abusos, muchas veces de personas cuyo juramento es protegernos. La derrota y la fuerza son dos caras de la misma moneda. La memoria es el eje motor de la lucha, ignorarla sería violentar a las víctimas y supervivientes una segunda vez, una injusticia social.

En un mundo contemporáneo donde el progreso social es a través de las oportunidades extractivas y económicas en territorios andinos ¿Cómo podemos continuar esta curva de Sísifo, en una sociedad abusada, enferma y generacionalmente decepcionada?

Es importante redirigir la mirada crítica a los nuevas propuestas y conceptos, los preceptos de lo que significa progreso y que una sociedad abusada nunca podrá avanzar. De un Perú que no se detiene, cuando la gente vive en condiciones miserables y sujetas a injusticias.

“¡Quien no lucha, está muerto!”

Así, los artefactos se muestran como elementos que irrumpen el status quo del que hacer arquitectónico relativo a la memoria en el Perú. Es una afronta a la perpetuación del esquema cíclico de injusticias, de negligencia gubernamental y de racismo institucionalizado. Unja apuesta por ver la memoria a través del entramado complejo social, cultural y topográfico de la vida andina. El vehículo muestre ese proceso de cambio al adicionar los artefactos, así negar el olvido y brindar un lenguaje a las nuevas luchas.

El quehacer arquitectónico no intenta brindar justicia ni reparaciones económicas, cuyas únicas responsabilidades recaen en el gobierno. Pero la tarea arquitectónica recae en la verdad y la memoria en el paisaje, en los lugares de memoria, en la cotidianidad de los ayacuchanos, y que el esquema de derrota y herida generacional se transforme en lucha y sanación.

04

BIBLIOGRAFÍA.

Ansión, J. (1987). Desde el rincón de los muertos : el pensamiento mítico en Ayacucho.

ANFASEP. (2015). ¿Hasta cuando tu silencio? testimonios de dolor y coraje (2.a ed.).

Anderson, P. (2016). the Design of Dissent: Protest and Urban Space in Hong Kong's Umbrella Movement. University of Pittsburgh.

APRODEH. (2010). Informe respecto de las restricciones al libre ejercicio a la libertad de expresión , reunión , a la asociación y a la vida , en el marco de la conflictividad social existente en el Perú.

Asociación Servicios Educativos Rurales. (2009). Mujeres Constructoras de la Paz. Narraciones y canciones.

Barrantes, R., & Peña, J. (2010). Los sitios de la memoria. Procesos sociales de la conmemoración en el Perú (1era ed.).

Colectivo Yuyarisun. (2004). "Rescate por la memoria". Porque es necesario recordar el pasado para comprender el presente y así construir un futuro mejor. 174.

Cueto, A. (2005b). La hora azul.

Carrillo, F. R., Contreras, J. C., & Ytajashi, A. P. (2008). Hatun Willakuy. Versión abreviada del Informe Final de la Comisión de la Verdad y Reconciliación. En Pontificia Universidad Católica del Perú. Instituto de Democracia y Derechos Humanos.

Coronel Aguirre, J., & Loayza Camargo, C. (1992). Violencia Política: Formas de Repuesta Comunera en Ayacucho. Seminario Permanente de Investigación Agraria En El Perú, 4.

COMISEDH. (2003). Violaciones sexuales a mujeres durante la violencia política del Perú (C. Falconí & J. C. Aguero (eds.); p. 44).

COMISEDH. (2012). Los muertos de Ayacucho. violencia y sitios de entierro clandestinos (1.a ed.). Pablo Rojas.

CVR. (2003). La violencia en las regiones. Informe Final de La Comisión de La Verdad y Reconciliación, 485.

CVR. (1992). Los casos investigados por la cvr.

CVR. (1996). Casos del departamento de Ayacucho reportados a la CVR.

Degregori, C. I. (2010). El surgimiento de Sendero Luminoso : Ayacucho 1969-1979. IEP.

Del Pino, P., & Agüero, J. C. (2014). Cada uno, un lugar de memoria: fundamentos conceptuales del Lugar de la Memoria, la Tolerancia y la Inclusión Social. In Tarea Asociación Gráfica.

De la Cruz, J., Gómez, J., Chanco, M., Carrillo, E., & Aucasime, L. (2020). Flora y vegetación de la provincia de Huamanga (Ayacucho-Perú). Selva Andina Biosphere, 8.

Delgado, H. (1990). La migración en Ayacucho.

Causas por la verdad. la justicia no se rinde. (2000). Puentes, 1(1).

Del Pino, P., & Yezer, C. (2013). Las formas del recuerdo. etnografías de la violencia política en el Perú. IEP / IFEA.

Estermann, J. (2015). Filosofía Andina: Sabiduría indígena

para un mundo **nuevo** (2.a ed.). Arkho Ediciones.

Evanán Poma, P., & Mujica, R. (2019). **PROYECTO PIRAQ KAUSA KAYKUNAPAQ – ¿QUIÉN SERÁ EL CULPABLE?** memorias pictóricas sobre el conflicto armado interno en **Sarhua-Ayacucho**.

Gavilán, L. (2023). **La muerte y el ritual de desprecio.** ARGUMENTOS.

Hoheisel, H. (2019). **El arte de la memoria, la memoria del arte.** Instituto Colombo-Alemán Para la Paz, 2711-0354.

Heilman, J. P. (2018). **Rebeliones inconclusas.** Ayacucho antes de Sendero **luminoso.** lasiniestra.

Hou, J. (2010). Insurgent Public Space: Guerrilla Urbanism and the Remaking of Contemporary Cities. Research Gate, December, 1–276.

Hurtado-Huarcaya, J., Castañeda, R., & Albán-Castillo, J. (2021). Asteráceas medicinales en dos comunidades andinas del sur del Perú: Quinoa (Ayacucho) y Lircay (Huancavelica). Boletín Latinoamericano y Del Caribe de Plantas Medicinales y Aromaticas, 20(4), 351–366.

Idehpucp. (2009). **Yuyanapaq.** Para recordar: Relato visual del conflicto armado interno, **1980-2000** (Fondo Edit).

Idehpucp. (2009). Etnicidad y exclusión durante el proceso de violencia. In Cuadernos para la memoria histórica (p. 146).

idehpucp. (2009). Las organizaciones sociales durante el proceso de violencia. In Cuadernos para la memoria histórica (p. 158).

Jelin, E., & Langland, V. (s. f.). Introducción: **Las marcas territoriales** como nexos entre pasado y **presente.** Programa Interuniversitario de Historia Política, 1(1).

Jiménez, E. (2018). **Chungui: violencia y trazos de memoria** (COMISEDH (ed.); 1era ed.). IEP.

Leigh, C. (2016). Protest in contested public space. an investigation into the performative act of protest as a mechanism by which to define the changing social political and spatial terrains of neo-liberal London. The University of Sheffield.

Mayo, J. M. (1996). The Manifestation of Politics in Architectural Practice. Jstor, 50(2), 76–88.

Ministerio de Cultura. (2018). Juventud, memoria e identidad. Miradas generacionales sobre un pasado de violencia. In LUM.

Motaz, L., & Rizk, P. (2015). **No fantasy without protest** (M. Helmy & J. Nida (eds.)).

Ministerio de Cultura del Perú. (2018). Ayacucho. Cartilla informativa sobre pueblos indígenas u originarios.

Nora, P. (1989). **Between Memory and History: Les Lieux de Mémoire.** Representations, 26, 7–24.

Quispe, U. (2011). Relaciones de poder y violencia política en las comunidades campesinas de Ayacucho.

Reynaga, G. (2008). **Respuesta** de las mujeres ayacuchanas frente a los problemas de la violencia **política.** Pontificia Universidad Católica del Perú.

Risco, C., Miyagui, J., & Bernedo, K. (2023). **Museo itinerante por la memoria** (1.a ed.). Pakarina.

Stih, R., & Schnock, F. (2005). **Berlin Messages.**

Todorov, T. (2008). **Los abusos de la memoria.** Paidós.

Ubilluz, J. C., Hibbett, A., & Vich, V. (2018). **Contra**

el sueño de los justos: la literatura peruana ante la
violencia política (E. Horizonte (ed.); 2da ed.). Instituto
de Estudios Peruanos.

s/f. (n.d.). N°52 - Masacres en Ayacucho.

Viceministerio de Gobernanza Territorial. (2017). Información
territorial del departamento Ayacucho.



LA MEMORIA CONSTRUYE EL PAISAJE. Imaginario rural de la memoria y lucha ayacuchana

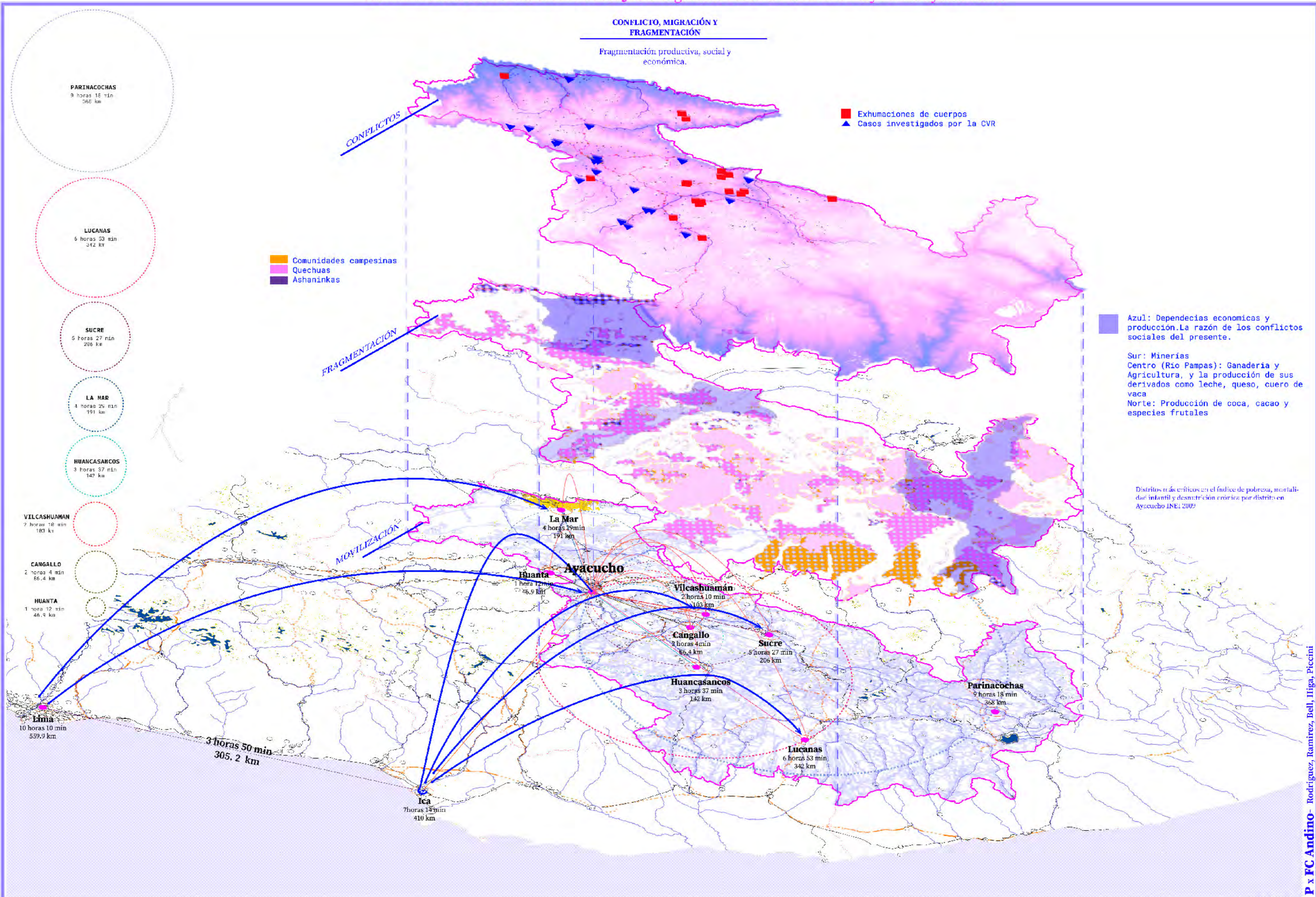

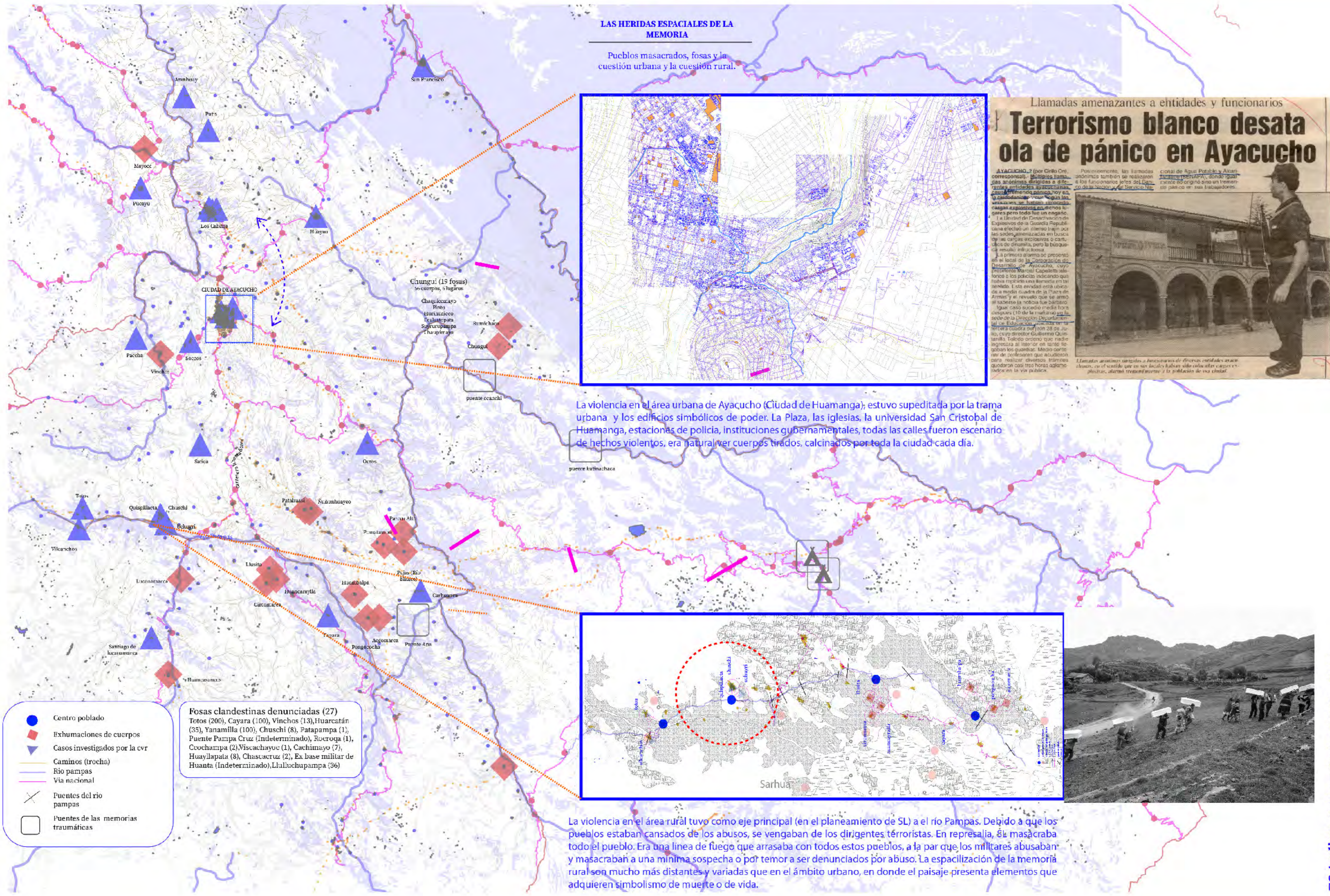

LAS HERIDAS ESPACIALES DE LA MEMORIA

Pueblos masacrados, fosas y la cuestión urbana y la cuestión rural.

Llamadas amenazantes a entidades y funcionarios
Terrorismo blanco desata ola de pánico en Ayacucho

AYACUCHO. 2 (por Cirilo Ori, correspondiente). Múltiples llamadas anónimas dirigidas a diferentes entidades ayacuchanas, causaron un pánico hoy en la ciudadanía. Según las versiones, se habían producido casos espaciales en diversos lugares pero todo fue un engaño. La Unidad de Desarrollo de Explotación de la Guardia Republicana efectuó un intenso trabajo en las sedes amenazadas en busca de las cartas anónimas o cartuchos de dinamita, pero la búsqueda resultó infructuosa. La primera alarma se presentó en el local de la Corporación de Desarrollo de Ayacucho, cuyo presidente Marcial Capallete telefonó a los policías indicando que había recibido una llamada en tal sentido. Esta entidad está ubicada a media cuadra de la Plaza de Armas y el revuelo que se armó al saberse la noticia fue bárbaro. Igual caso sucedido media hora después (10 de la mañana) en la sede de la Dirección Departamental de Educación, ubicada en la tercera cuadra del fin 28 de Julio, cuyo director Guillermo Quintanilla Toledo ordenó que nadie ingresara al interior en tanto investigaban los cuarteles. Medio centenar de profesores que acudieron para realizar diversos trámites quedaron casi tres horas bloqueados en la vía pública.

Posteriormente, las llamadas anónimas también se realizaron a los funcionarios de la Dirección Regional de Agua Potable y Alcantarillado (DREAP), donde igualmente no originó sino un tremendo pánico en sus trabajadores.

Llamadas anónimas dirigidas a funcionarios de diversas entidades ayacuchanas, en el sentido que en sus decálogos habían sido coladas cartas espaciales, alarmó tremendamente a la población de esa ciudad.



La violencia en el área urbana de Ayacucho (Ciudad de Huamanga), estuvo supeditada por la trama urbana y los edificios simbólicos de poder. La Plaza, las iglesias, la universidad San Cristóbal de Huamanga, estaciones de policía, instituciones gubernamentales, todas las calles fueron escenario de hechos violentos, era natural ver cuerpos tirados, calcinados por toda la ciudad cada día.

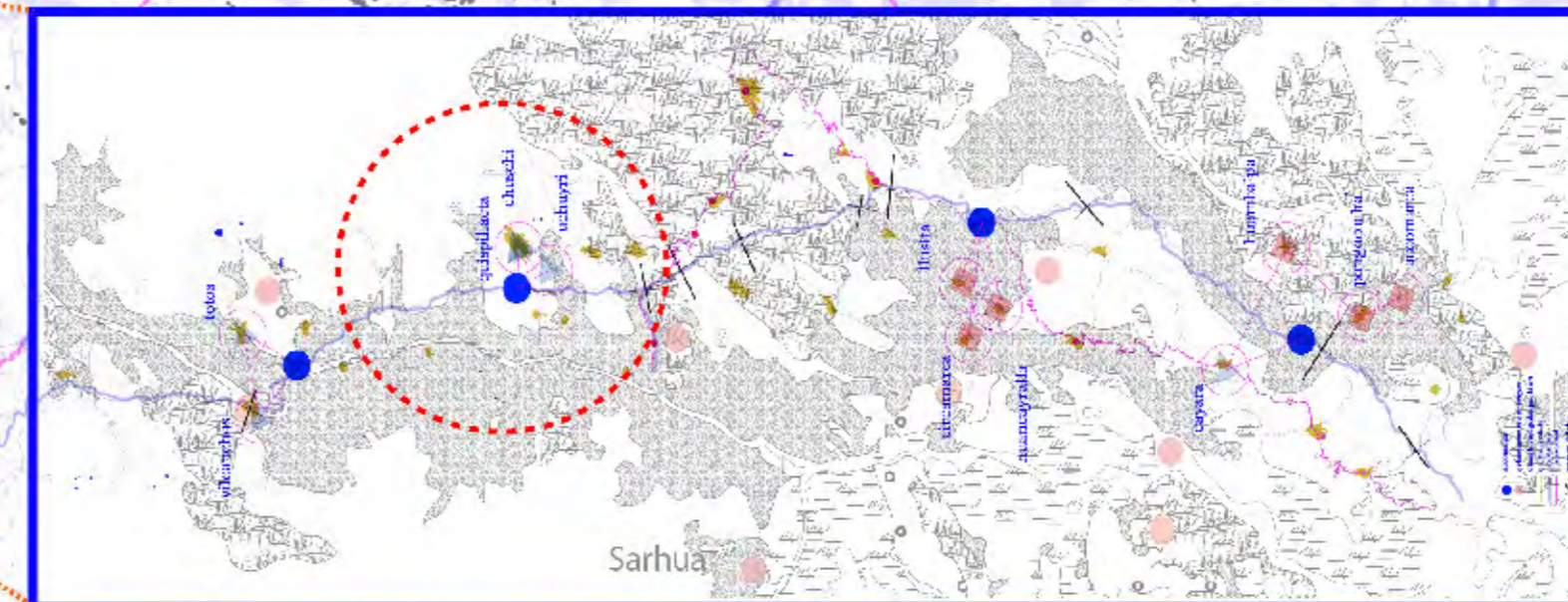

La violencia en el área rural tuvo como eje principal (en el planeamiento de SL) a el río Pampas. Debido a que los pueblos estaban cansados de los abusos, se vengaban de los dirigentes terroristas. En represalia, se masacraba todo el pueblo. Era una línea de fuego que arrasaba con todos estos pueblos, a la par que los militares abusaban y masacraban a una mínima sospecha o por temor a ser denunciados por abuso. La espacialización de la memoria rural son mucho más distantes y variadas que en el ámbito urbano, en donde el paisaje presenta elementos que adquieren simbolismo de muerte o de vida.

- Centro poblado
- ◆ Exhumaciones de cuerpos
- ▲ Casos investigados por la cvr
- Caminos (trocha)
- Río pampas
- Vía nacional
- ✕ Puentes del río pampas
- Puentes de las memorias traumáticas

Fosas clandestinas denunciadas (27)
 Totos (200), Cayara (100), Vinchos (13), Huacatán (35), Yanamilla (100), Chuschi (8), Patapampa (1), Puente Pampa Cruz (Indeterminado), Rocroga (1), Coochampa (2), Viscachayoc (1), Cachimayo (7), Huayllapata (8), Chasacruz (2), Ex base militar de Huanta (Indeterminado), Lluluchupampa (36)

EL SER AYACUCHANO COMO MIEMBRO DE UNA SOCIEDAD EN CONFLICTO

Las dinámicas sociales, el carácter ayacuchano y su lucha contra los sucesos de violencia.

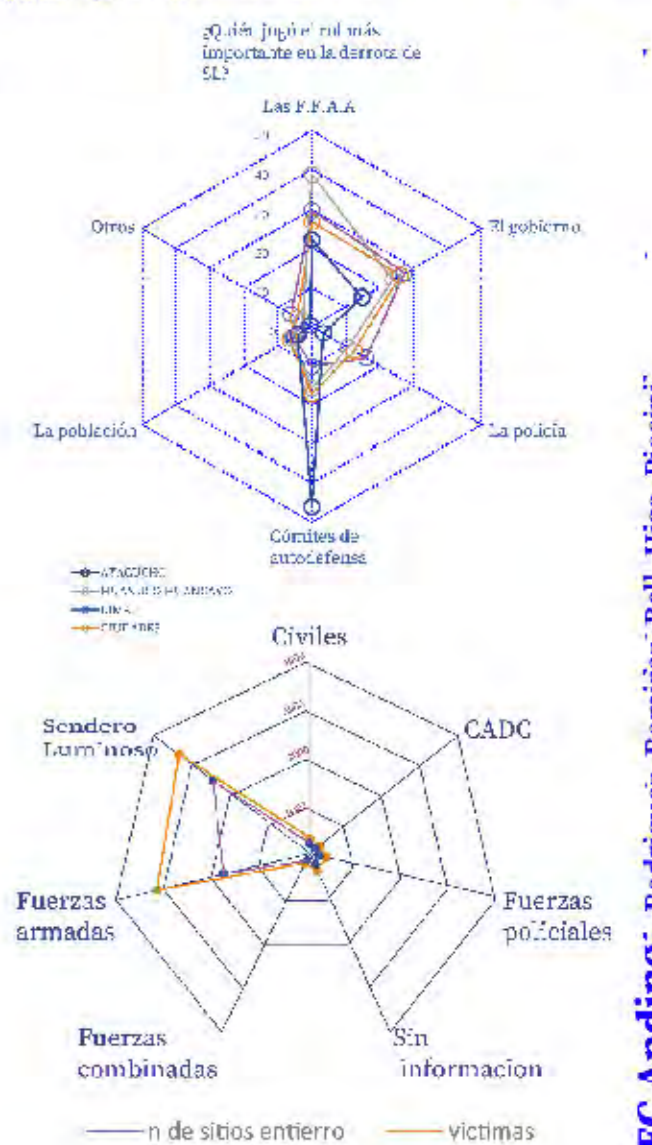
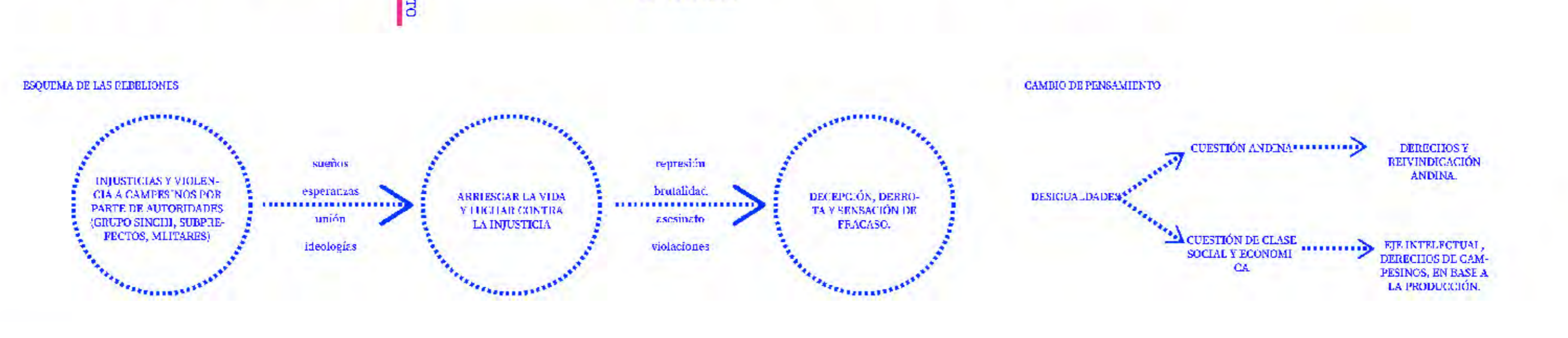
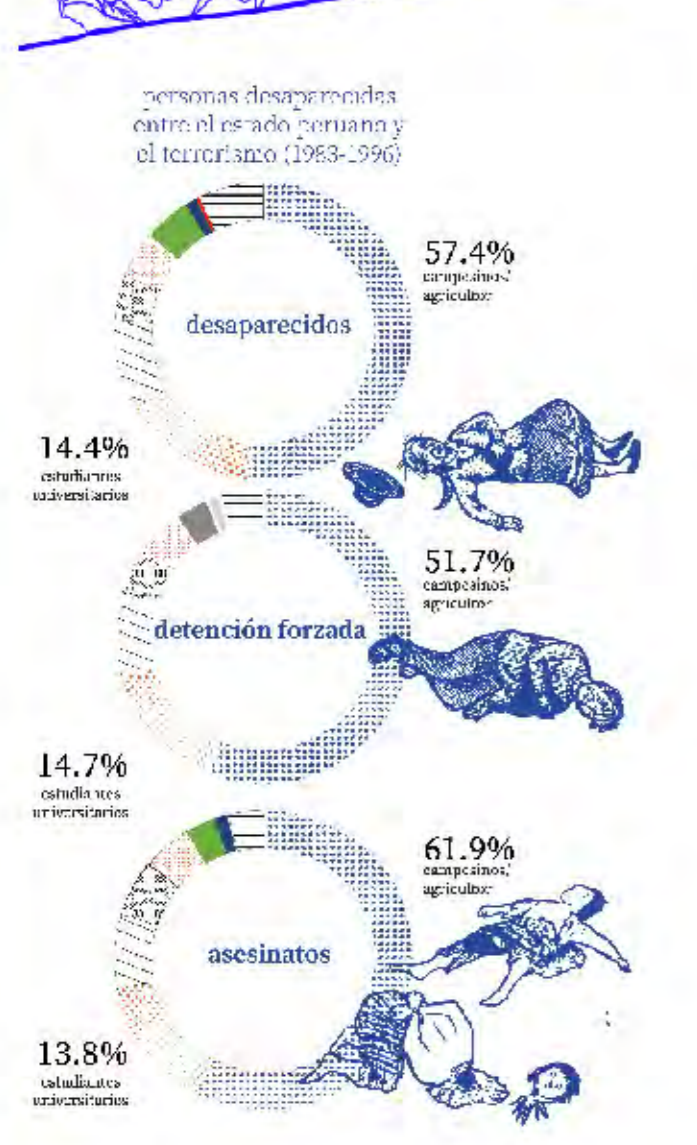
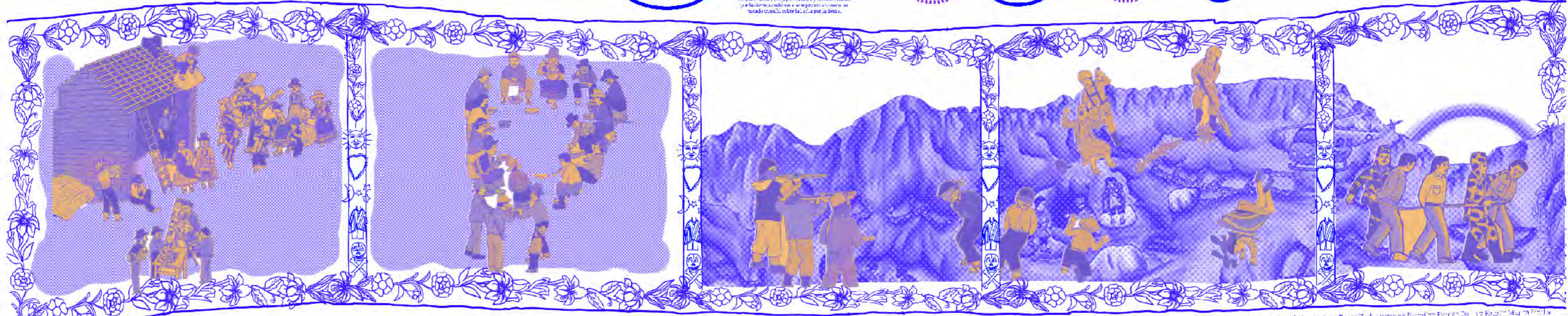
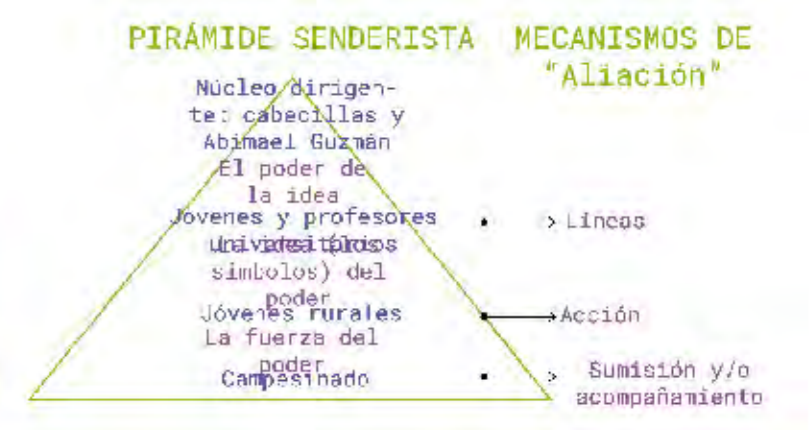
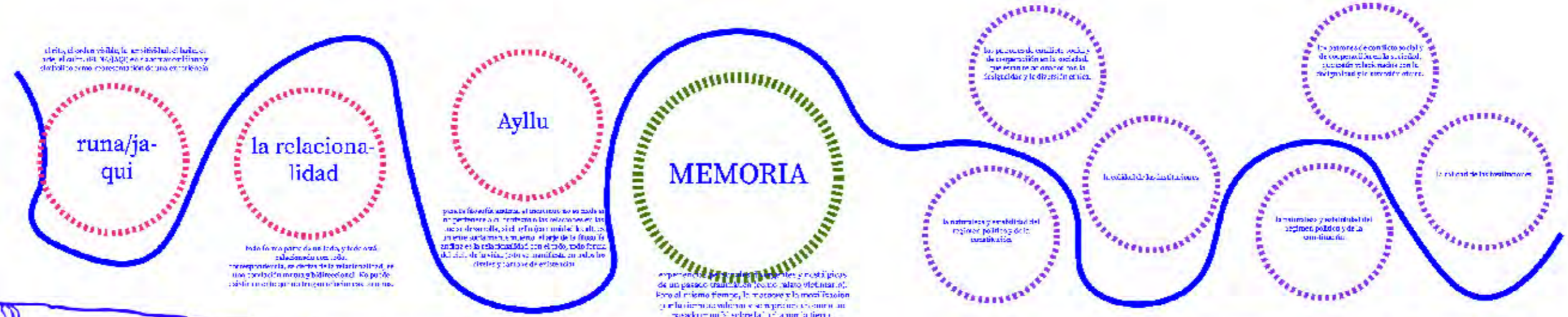
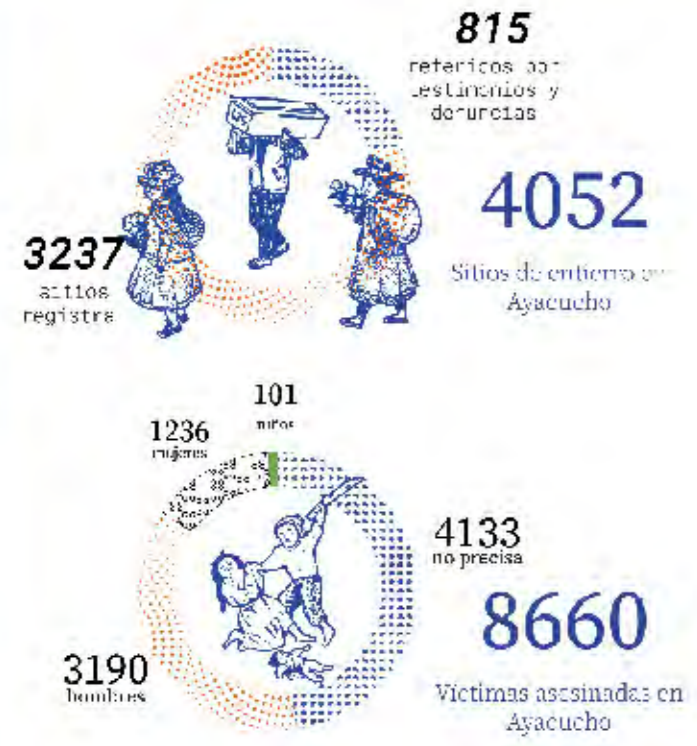

LA MEMORIA CONSTRUYE EL PAISAJE. Imaginario rural de la memoria y lucha ayacuchana

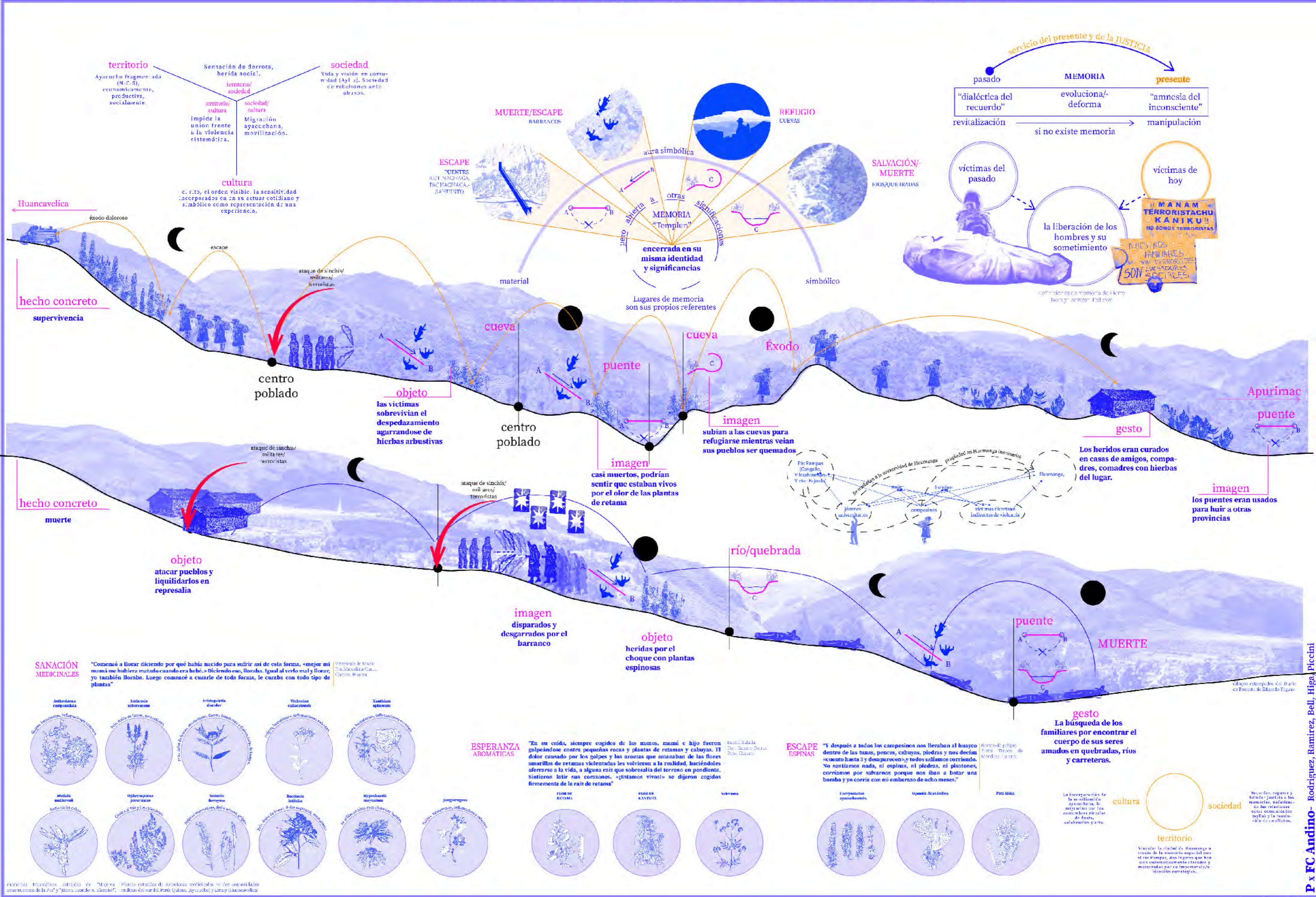

territorio
Ayacucho fragmentada (M.C.S), económica y política, productiva, socialmente.

sociedad
Vida y visión en comunidad (Ay.). Sociedad de rebeliones ante abusos.

territorio/ sociedad
Sensación de dolor, herida social.

territorio/ cultura
Impide la unión frente a la violencia sistemática.

sociedad/ cultura
Migración ayacuchana, movilización.

cultura
el rito, el orden visible, la sensibilidad incorporados en su actuar cotidiano y simbólico como representación de una experiencia.

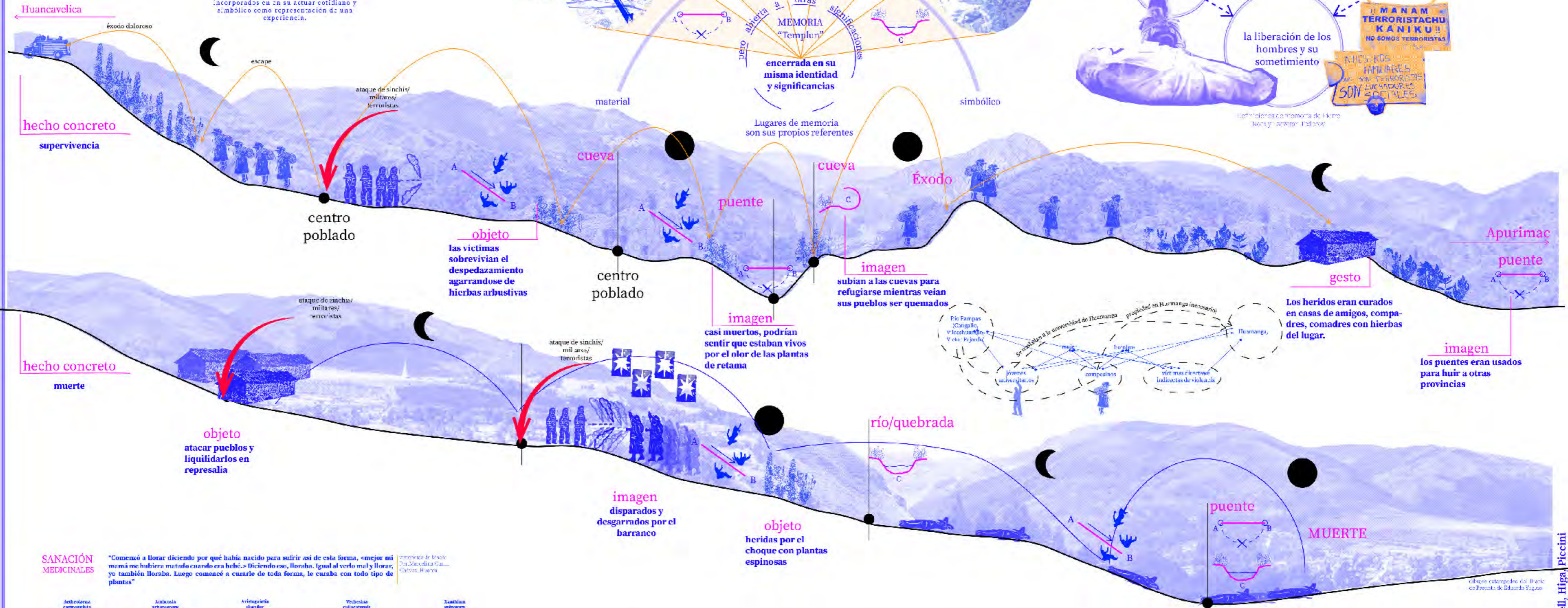
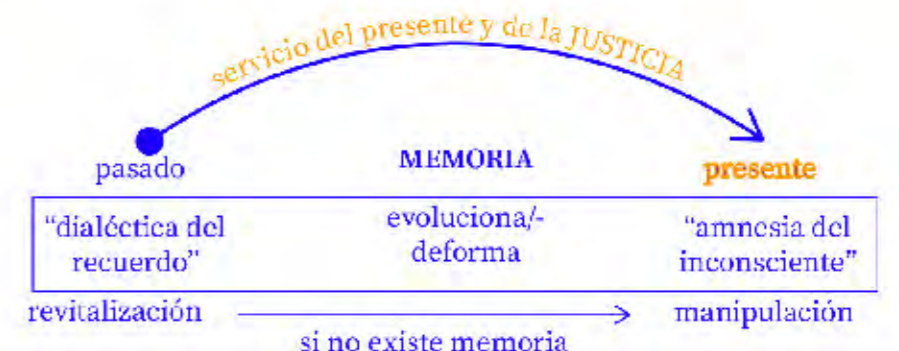

SALE
"Comencé a llorar diciendo por qué había nacido para sufrir así de esta forma, «mejor mi mamá me hubiera matado cuando era bebé.» Diciendo eso, lloraba. Igual al verlo mal y llorar, yo también lloraba. Luego comencé a curarle de toda forma, le curaba con todo tipo de plantas"

comentarios de lazo
Dra. Marcelina Gal...
Cajamarca, Huancayo

- SALE MEDICINALES**
- Aethiaca campanulata**
Corte longitudinal, inflorescencia terminal
 - Ambrosia arborescens**
Vista lateral de la flor, detalle de la corola
 - Aristephris dioica**
Flor completa, corte longitudinal de la corola
 - Verbena calcarata**
Corte longitudinal, inflorescencia terminal
 - Xanthium spinosum**
Corte longitudinal, detalle de la corola
 - Mutisya australis**
Vista lateral de la flor
 - Ophryotrocha parviflora**
Corte longitudinal de la corola
 - Senecio ferrenus**
Corte longitudinal de la corola
 - Baccharis littoralis**
Vista lateral de la flor, detalle de la corola
 - Hypochaeris maculata**
Corte longitudinal de la corola
 - Juniperus**
Corte longitudinal, inflorescencia terminal
 - FLOR DE RETAMA**
 - FLOR DE KANUTA**
 - Salicornia**
 - Corynephorus ayacuchoensis**
 - Opuntia ficinuda**
 - Palafoxia**

- ESPERANZA AROMÁTICAS**
- FLOR DE RETAMA**
- FLOR DE KANUTA**
- Salicornia**
- Corynephorus ayacuchoensis**
- Opuntia ficinuda**
- Palafoxia**



Fuente: Imágenes, dibujos de "Mayra" y "Marta" con el apoyo de la Dra. Marcelina Gal...

sueños

Alma y ánima
El soñar a un familiar desaparecido o asesinado va más allá de un síntoma traumático, es entendido como una buena premonición o mensaje.

Alma: entidad que se separa del cuerpo muerto.
Anima: entidad que se separa del cuerpo vivo.

En el sueño, el alma y el espíritu se encuentran.
Los sueños importantes en estas comunidades son los sueños premonitores. Se interpretan de lo que piensa y vive el soñador de día, y de el alma y el espíritu hacen durante la noche.

Premonición onírica se articula al concepto de performatividad.

Cuando las mujeres en guerra sueñan apárrahos y visajes de los desaparecidos en la región Ayacucho.



Acting Memorials
Memoriales de Performance

(Olga Conzalez 2011, *Unraveling secrets of War in the Peruvian Andes*)

el performance ritual como "un ámbito de experiencia en el cual se abordan y redefinen las preocupaciones centrales del diario vivir y en el cual se plantean proposiciones a través de la metáfora, la metonimia y otros topos (Zoila Mendoza, 2000:31)"

¿Por qué las formas del recuerdo, epifonías de la violencia política (Donatiano de Pino, Camille Vezar)

Rito mortuario de Ayacucho

El segundo día es llevado a la iglesia para la misa, y luego es llevado al cementerio para su última morada.

En la segunda noche los familiares velan al difunto con su ropa, fotografías y le ofrecen comida, flores y velas.



La muerte y el ritual del desprecio

Bañan al difunto y lo visten con ropa nueva. El uso de la ropa vieja significaría que el alma sufriría.

La primera noche se vela el cuerpo, los familiares despiden entre lagrimas y piden perdón al difunto, para saldar las deudas con el difunto.

A la medianoche se obliga a los campesinos a cavar su propia tumba. Los dispararon a matar para ser enterrados. Ese nuevo ritual de terror, amenazar, excavar, disparar y enterrar es la celebración de un ritual de desprecio.



Después de una muerte brutal, los perpetradores (SI, FF.AA) dejan abandonados los cuerpos sin flores, sin velas, sin ritual. Se convierten en un ritual de odio y desprecio, para justificar las acciones violentas de muerte.

El quinto día lavan las ropas del difunto en el río para que el espíritu descanse en paz y no vaya a penar.

El incumplimiento de este ritual significaría el sufrimiento del alma, y por lo tanto, una deuda eterna con el ser querido.



peregrinaje político

Peregrinaje político, viaje de cientos de líderes indígenas a la capital desde la década de 1920, un sacrificio para la transformación y la búsqueda del "gobierno".

esperanza de un gobierno (a denunciar abusos, a ser escuchados y reconocidos como peruanos)

Movilización de la memoria y el conocimiento, una verdadera "insurrección de un subyugado conocimiento" en la cual la memoria y la crítica del statu quo se convirtieron en una fuerza política

Movilizaciones agrarias de 1960

Novilizaciones de la violencia de SL de 1980

LA MEMORIALIZACIÓN COMO ELEMENTO DE PEREGRINAJE

Perforación de la memoria

Perforación de la memoria en objetos culturales de peregrinaje usados para representar escenas y historias de la memoria colectiva.



Tabla de Sarhua



Retablo

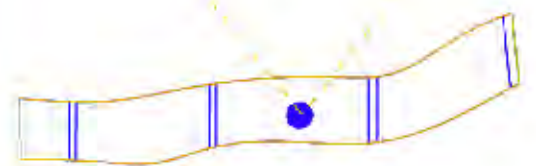
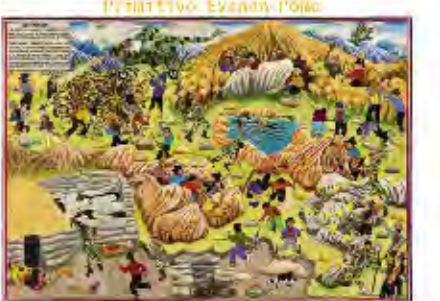
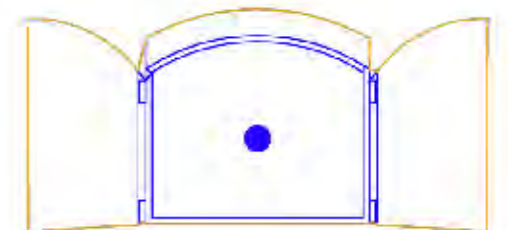

[197] DERRA, OROZCO, QUISPE

LA MEMORIALIZACIÓN EN ESPACIOS

Espacialización de la memoria

Memorialización en el espacio urbano de la memoria (intersección en el espacio urbano de los edificios y fosas)

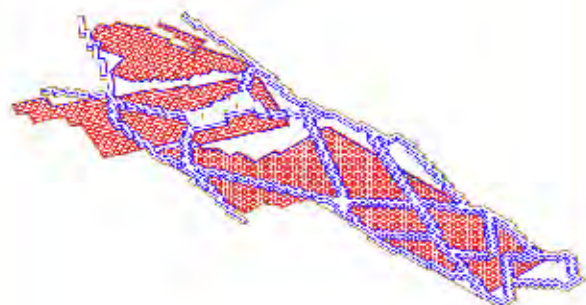

Cinturón "La Hoyada"

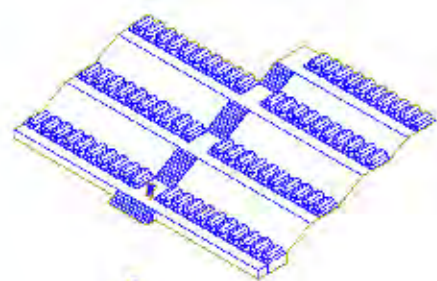

Fosas de Putis

Memorialización de la memoria

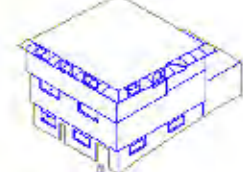

Casa de la memoria (ANFASEP)

LA MEMORIALIZACIÓN EN MONUMENTO/OBJETO

Objetivación de la memoria

La memoria como un elemento que puede ser expresado en su forma

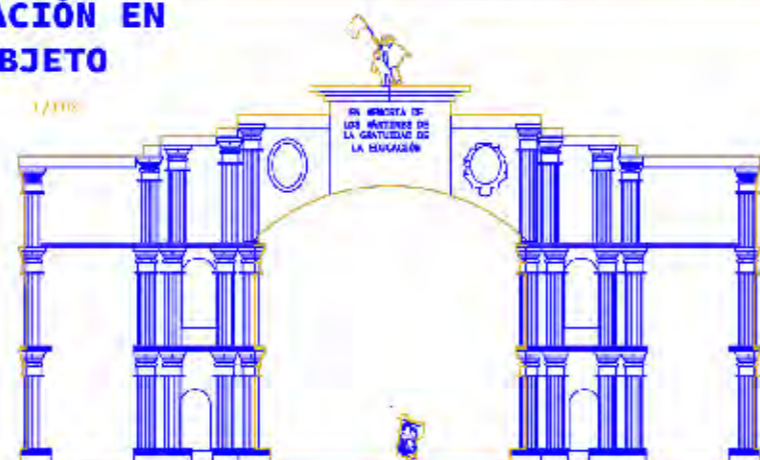

Arco en memoria de los mártires de la gratuidad de la educación

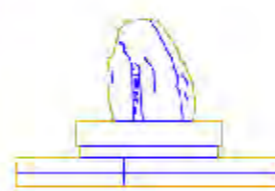

Polo que libra

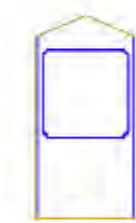

placa de la CVR



cruz de la hoyada



el tótem de la memoria



alegoría de la mujer



ovelo de los periodistas

canciones

"La voluminosa literatura sobre SL de la impresión de que la guerra fue librada con igual de fiereza en el terreno de la música como en el de las montañas" (pag. 106)

La canción como testimonio social son performados festivamente en carnavales.

Acto de memoria y performance, la canción es una práctica de memoria en sí misma, cambia y se reelabora activamente.

canciones testimoniales, material subversivo, punpin que comparte la tendencia a la protesta, poesía que aborda temas sociales y políticos.

"La música como testimonio y protesta" (Jonathan Ritter, pag. 121)

¿Canciones como memoria y movilización en los Andes peruanos?



CARLOS FALDONI
Un trovador en la apuesta por la vida

LA MEMORIA CONSTRUYE EL PAISAJE. Imaginario rural de la memoria y lucha ayacuchana

LO URBANO Y LO RURAL

La vida del hombre ayacuchano moderno está entre lo urbano y lo rural, con características que moldearon a la memoria de diferente manera. Las demandas y reclamos sociales comprenden una serie de viajes de cientos y miles de ayacuchanos hacia la ciudad de Ayacucho para ser escuchados y reconocidos en el espacio público, en los medios. La voz rural necesita la proyección urbana.

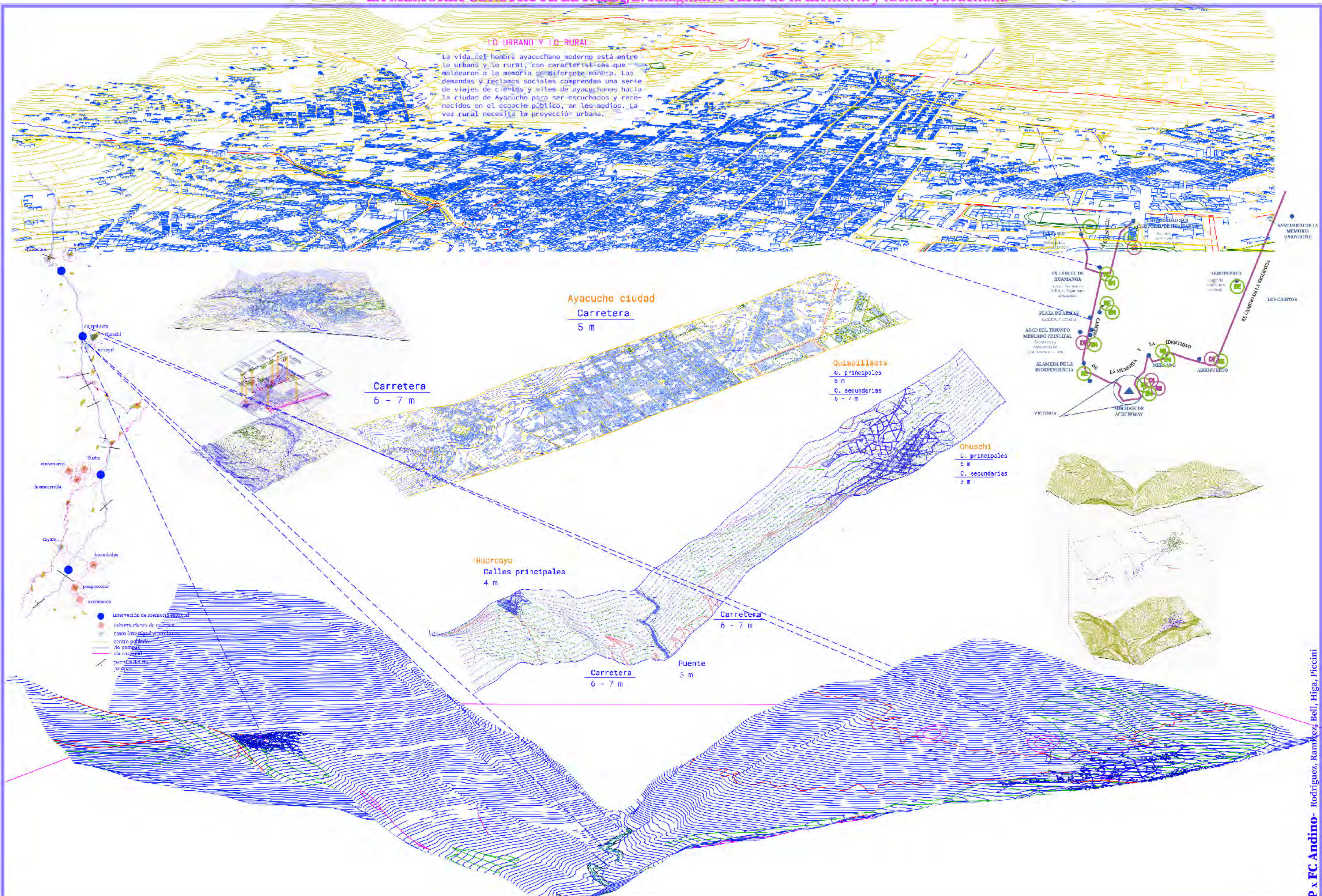

LA MEMORIA CONSTRUYE EL PAISAJE. Imaginario rural de la memoria y lucha ayacuchana

PROBLEMÁTICA

El pueblo de Ayacucho ha sufrido abusos históricos por parte de sus autoridades y del Estado desde el comienzo de la República, que convulsionó en los años ochentas con la creación de movimientos subversivos contra el Estado, en una época del terror para los ayacuchanos que fueron abusados y masacrados por dos frentes: los terroristas y el Estado.

Frente a esto, en la actualidad, las decisiones políticas enmascaran y tergiversan los hechos de violencia, la memoria y su rescate oral están ocultas en la cotidianidad de los campesinos ayacuchanos, en los mismos espacios donde una vez se suscitaron actos violentos. Esto impide la búsqueda de la libertad, reparaciones y de la creación de una sociedad más justa.

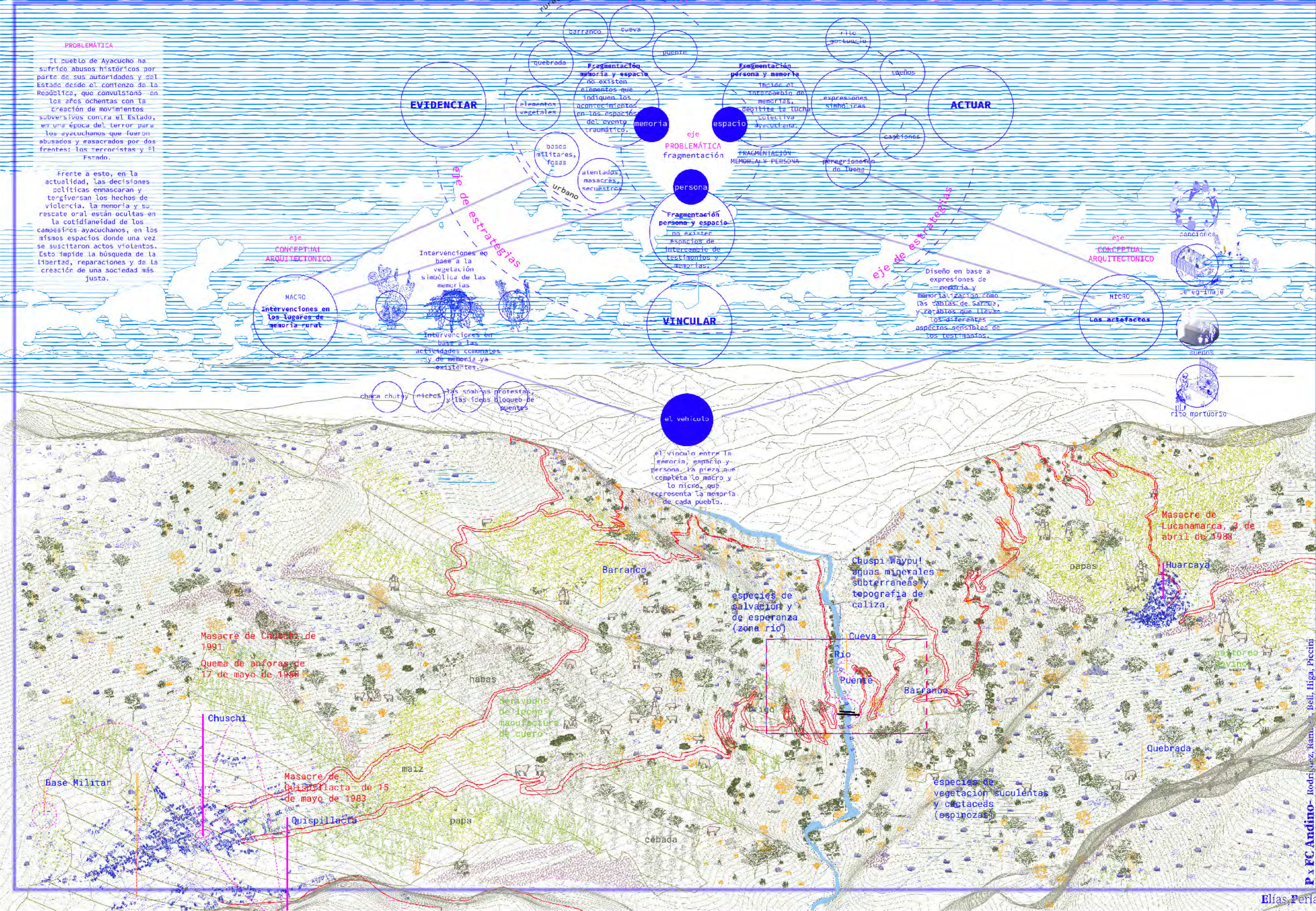

LA MEMORIA CONSTRUYE EL PAISAJE. Imaginario rural de la memoria y lucha ayacuchana

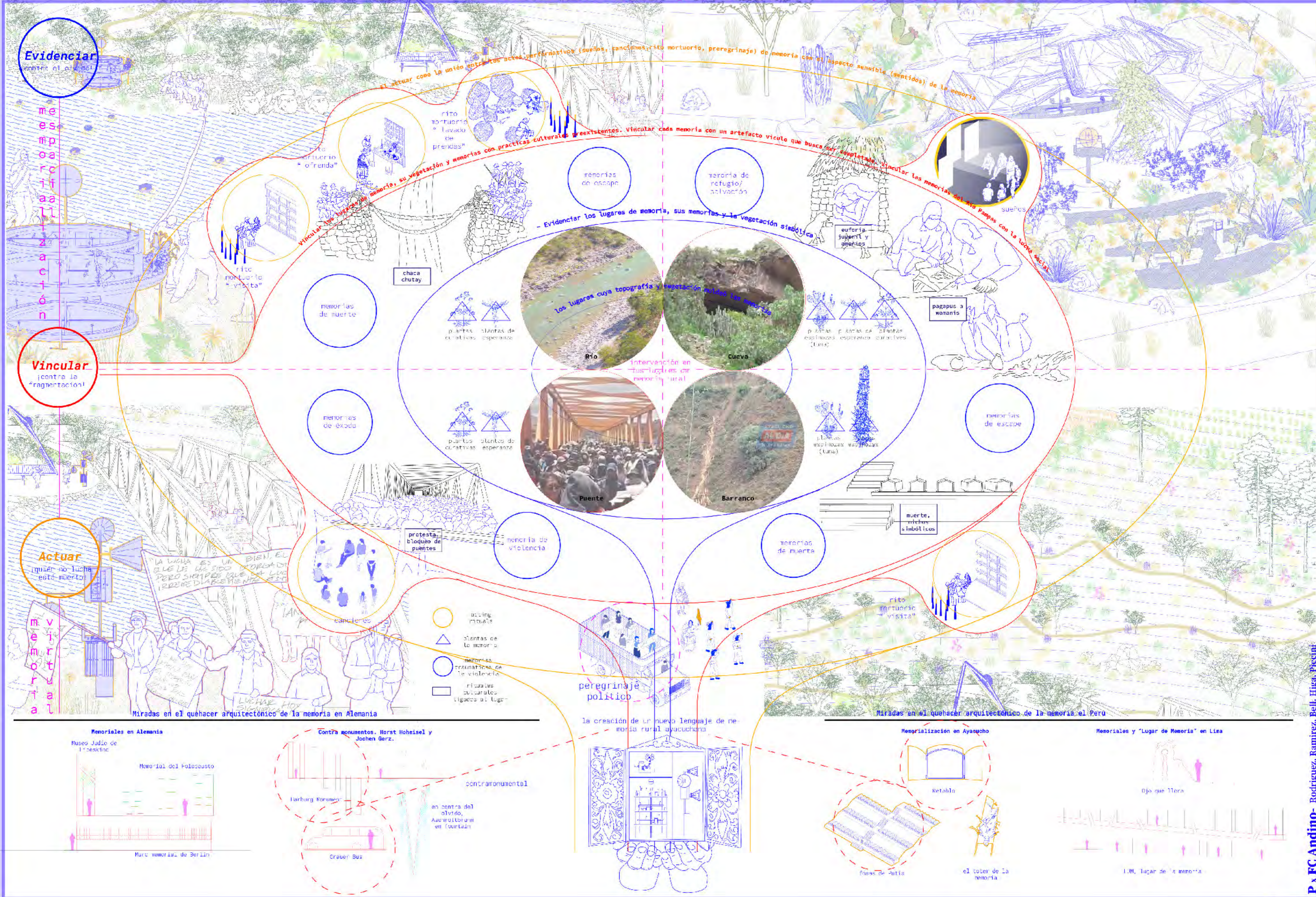

Evidenciar
contra el olvido

Vincular
contra la fragmentación

Actuar
quiero no luchar
estoy muerto

memorial
virtual

Miradas en el quehacer arquitectónico de la memoria en Alemania

Miradas en el quehacer arquitectónico de la memoria en Perú

Memoriales en Alemania



Contra monumentos. Horst Hoheisel y Jochen Gerz.

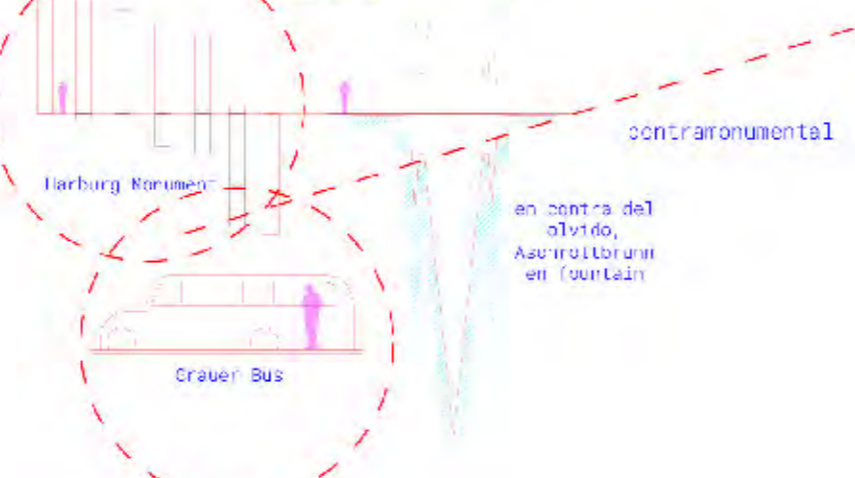

la creación de un nuevo lenguaje de memoria rural ayacuchana

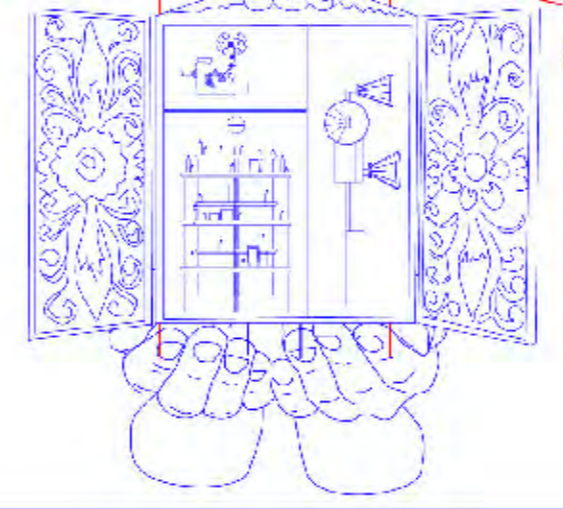

Memorialización en Ayacucho

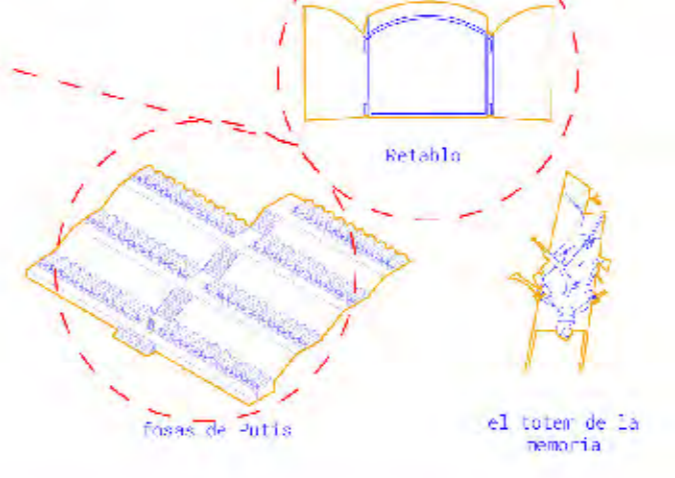

Memoriales y 'Lugar de Memoria' en Lima



LA MEMORIA CONSTRUYE EL PAISAJE. Imaginario rural de la memoria y lucha ayacuchana

Dinámicas de la memoria.

dinámicas territoriales del vehículo, y dinámicas de memoria espacial y memoria virtual: la comunidad le da el sentido al vehículo.

Pinchevski (como citado en Saona, 2017, p.182)
 "Una memoria profunda que interrumpe el aquí y ahora, el pasado que retorna para perforar el presente por medio de la mediación tecnológica" (2011, p.259)

que en su morfología evidencia ese cambio al recolectar estos "vínculos", su proceso de peregrinación, el vehículo que busca ser completado en su camino.

Que esta conexión de memoria y sus voces y demandas no solo sean direccionadas a la ciudad, sino a todo el Rio Pampas. El vehículo y sus artefactos pueden representar a dos pueblos de ambos márgenes del río. Esto depende de la coordinación y convención con las comunidades, ya que igual existen identidades comunales y disputas históricas entre ciertos pueblos.

La recolección de los artefactos "vínculos" a nivel de todo el río Pampas

Comemoración 2 de septiembre

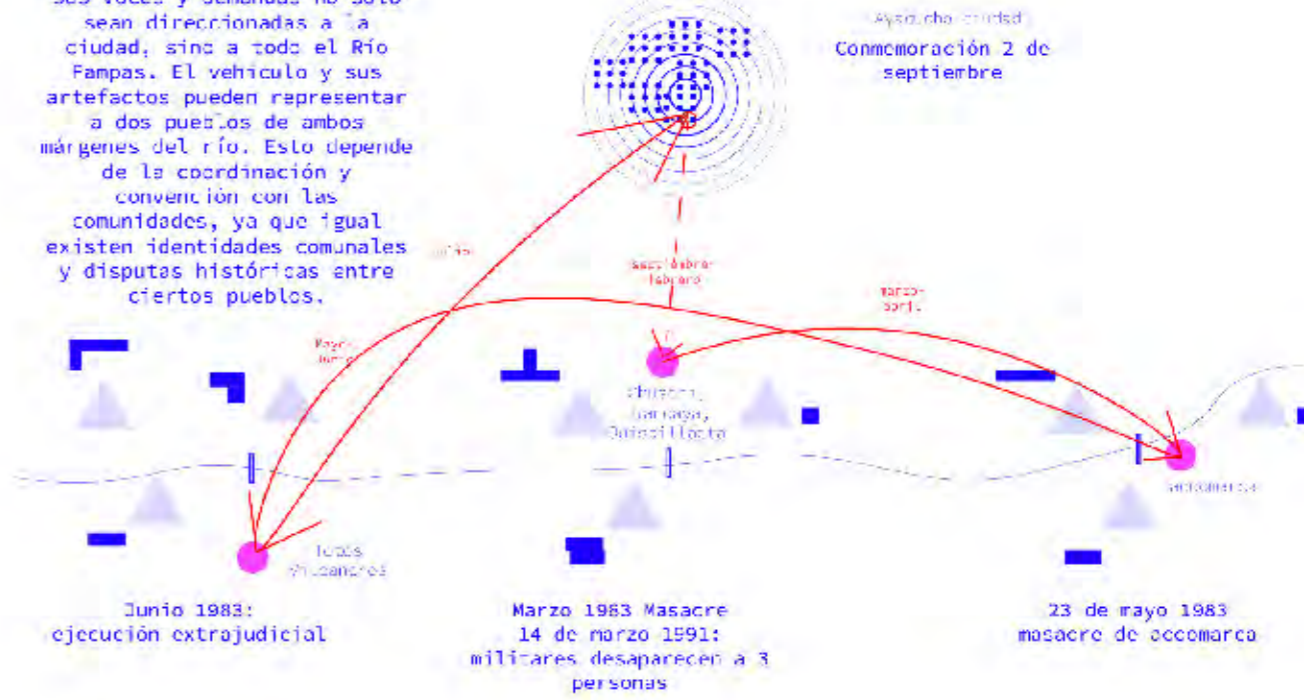

La recolección de los artefactos "vínculos" a nivel de Chuschi

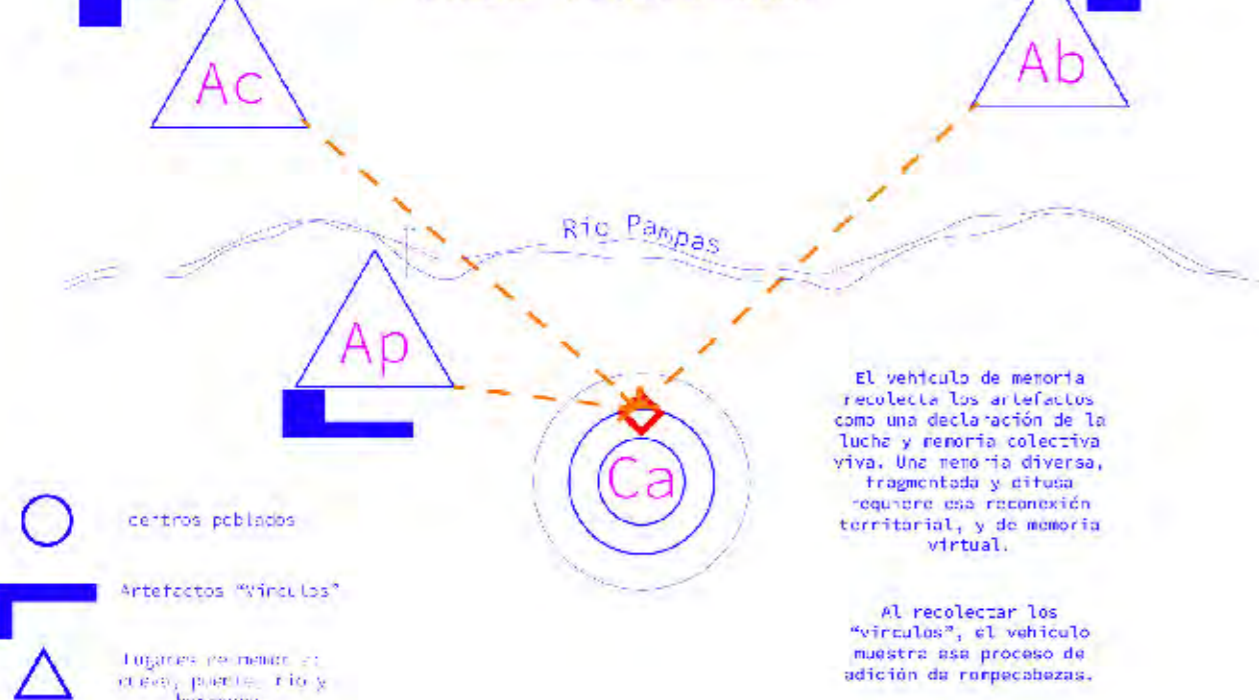

El vehículo de memoria recolecta los artefactos como una declaración de la lucha y memoria colectiva viva. Una memoria diversa, fragmentada y difusa requiere una reconexión territorial, y de memoria virtual.

Al recolectar los "vínculos", el vehículo muestra ese proceso de adición de piezas.



La verdadera hazaña de la memoria reside en los esfuerzos de los luchos y fuerzas colectivas. El vehículo y los artefactos son los símbolos materiales, herramientas de expresión frente a la sensibilidad del hombre.

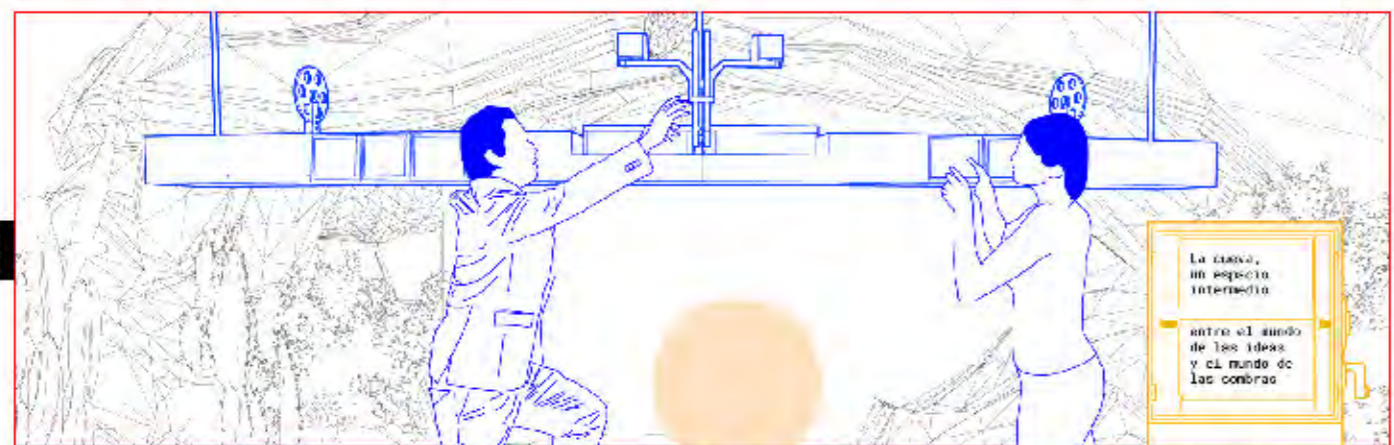

Cada lugar de memoria es un fragmento de las memorias de violencia que reside en una sola memoria virtual y un solo ente sensorial. La disformidad de solo un sentido sin la capacidad de conectar los otros es, "inaltente, el eje fundamental para su reconexión."



El vehículo está sujeto al cambio por dos propósitos: poder transportar los artefactos de manera compacta frente a los extraños caminos rurales.

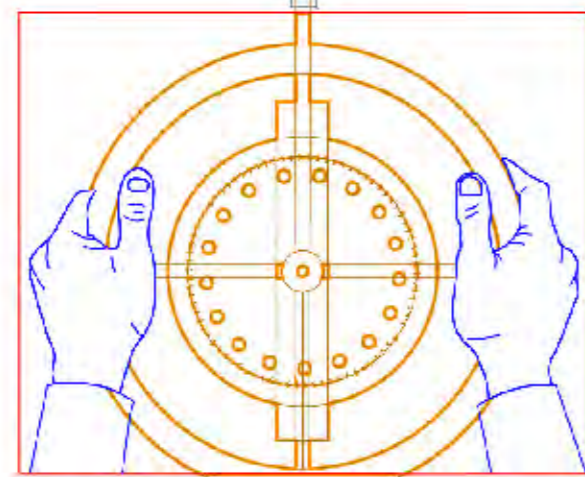

El segundo es que cada elemento responde a las nuevas prácticas e interacciones con los artefactos.

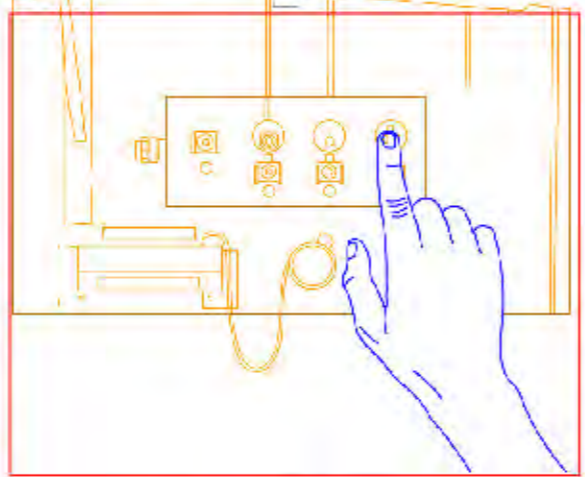

Un proceso de reconexión...

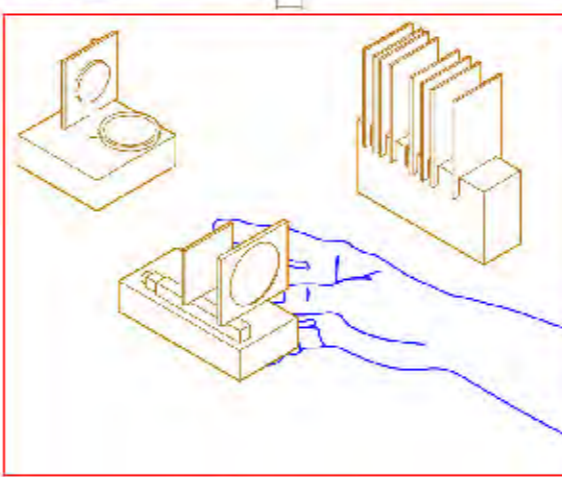

De curaduría...

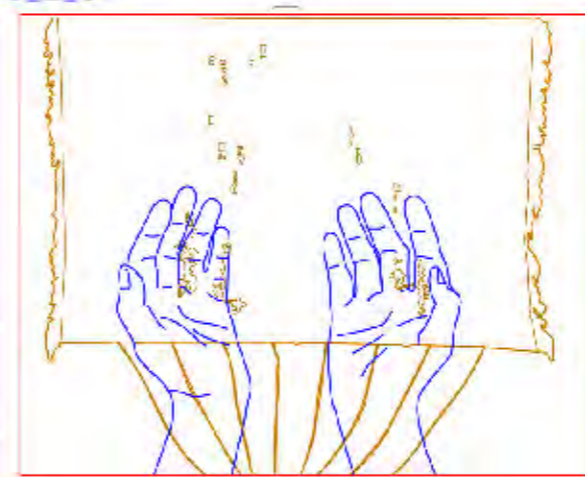

De resignificación...

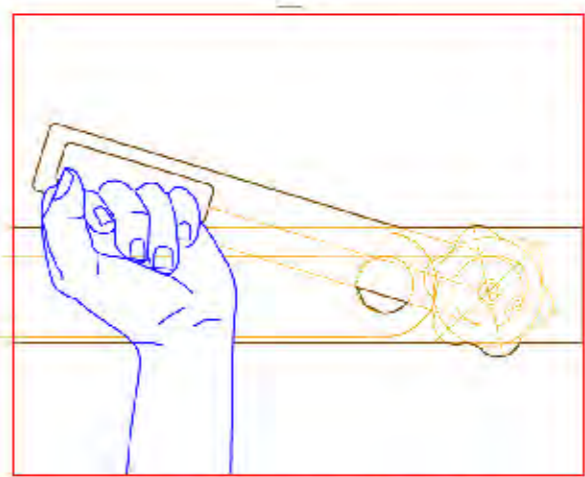

De despertar frente a la apatía y la hiperindividualización

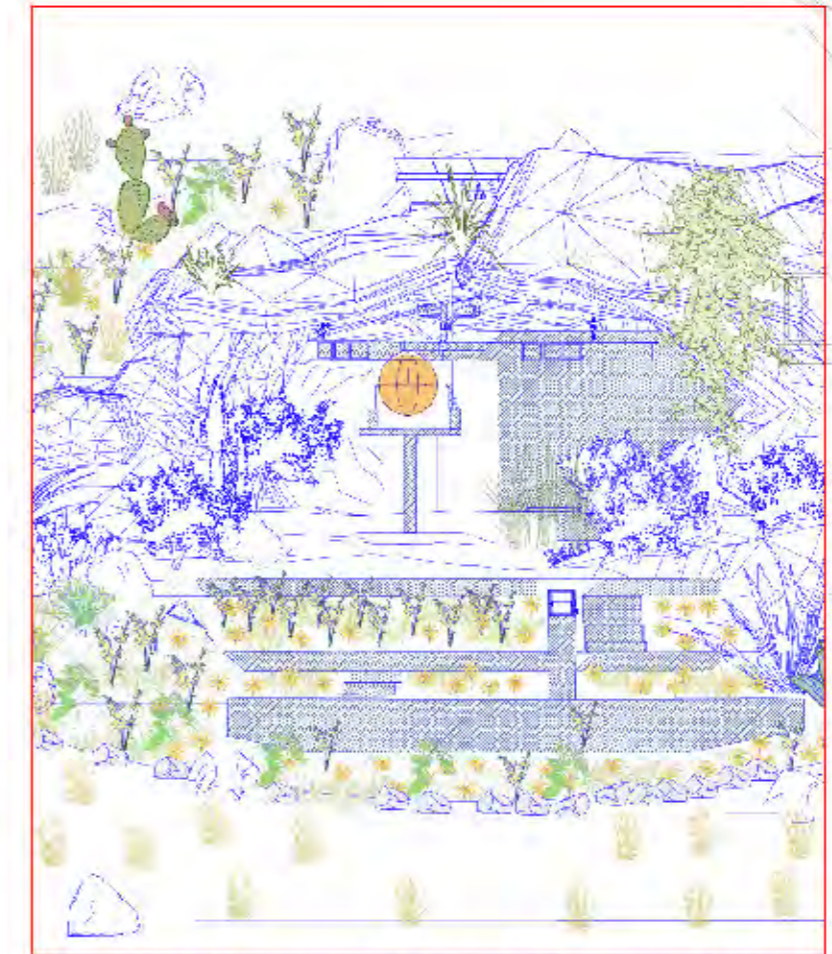

La memoria son las proyecciones, fragmentadas y dispersas, que junto con la luz de la Lucha son reconectadas a un sentido de unión de la sociedad. La posibilidad de ejes de cambios, y de héroes sociales.

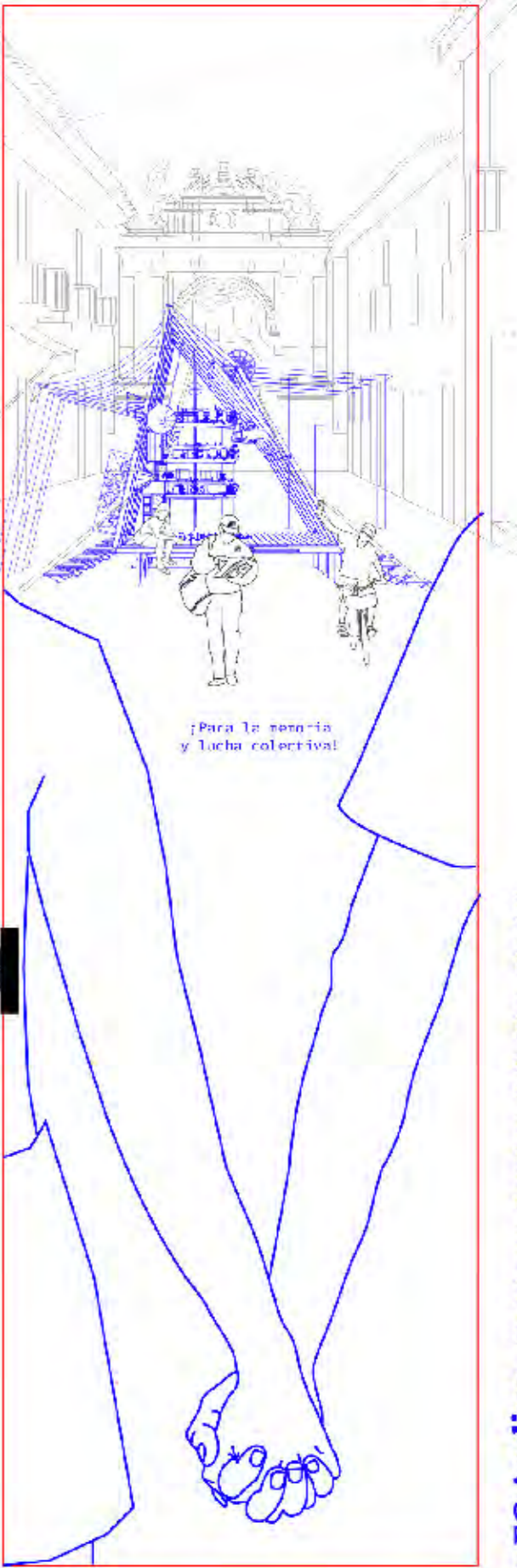

Para la memoria y lucha colectiva

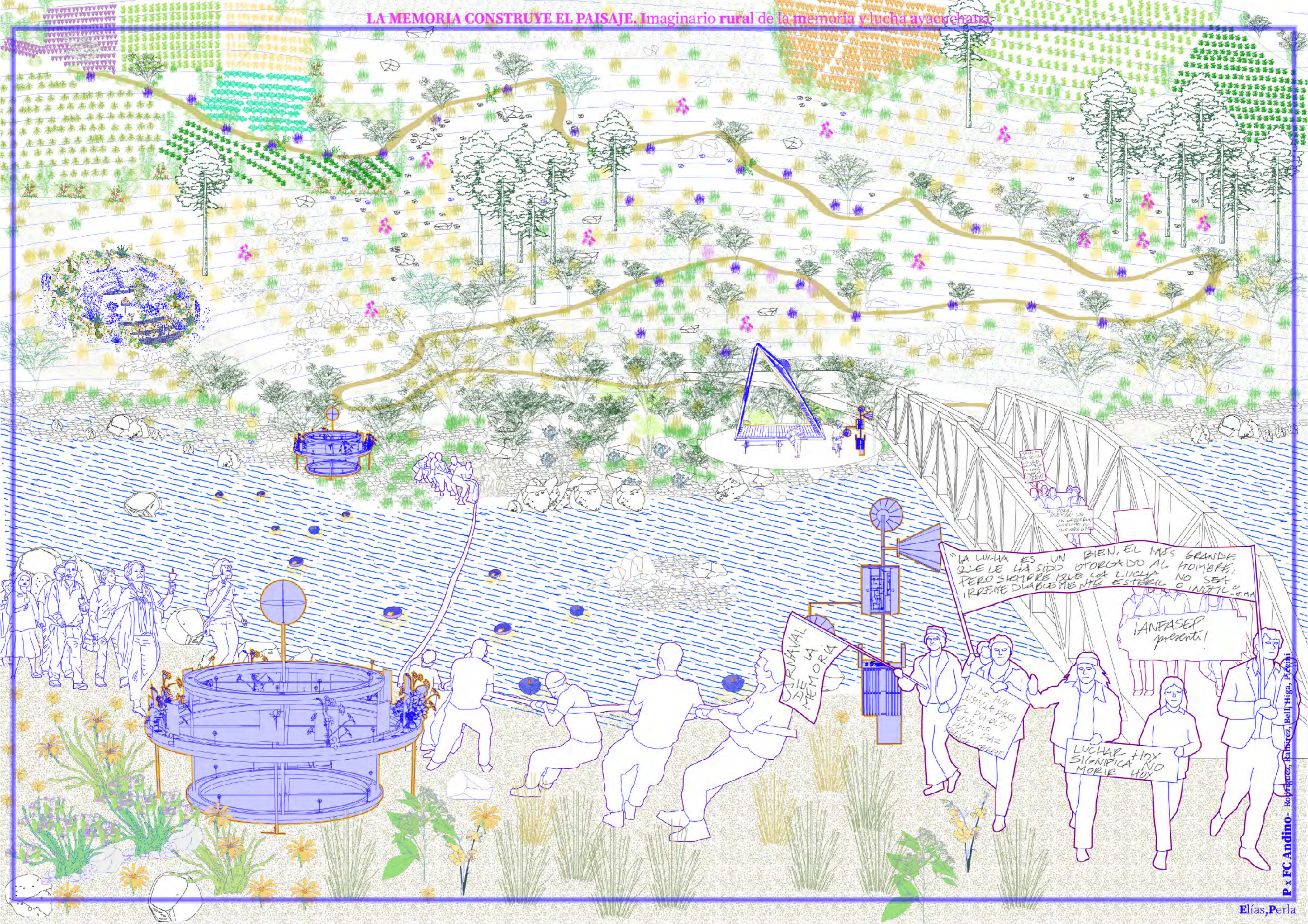

FIESTA DE LA MEMORIA

"LA LUCHA ES UN BIEN, EL MAS GRANDE QUE LE HA SIDO OTORGADO AL HOMBRE, PERO SIEMPRE QUE LA LUCHA NO SEA IRREMEDIABLEMENTE ESTERIL O INUTIL-GMA

¡ANFASER presente!

SI NO HAY JUSTICIA PARA EL PUEBLO EN LA PAZ NO HAY PAZ

LUCHAR HOY SIGNIFICA NO MORIR HOY

LA MEMORIA CONSTRUYE EL PAISAJE. Imaginario rural de la memoria y lucha ayacuchana

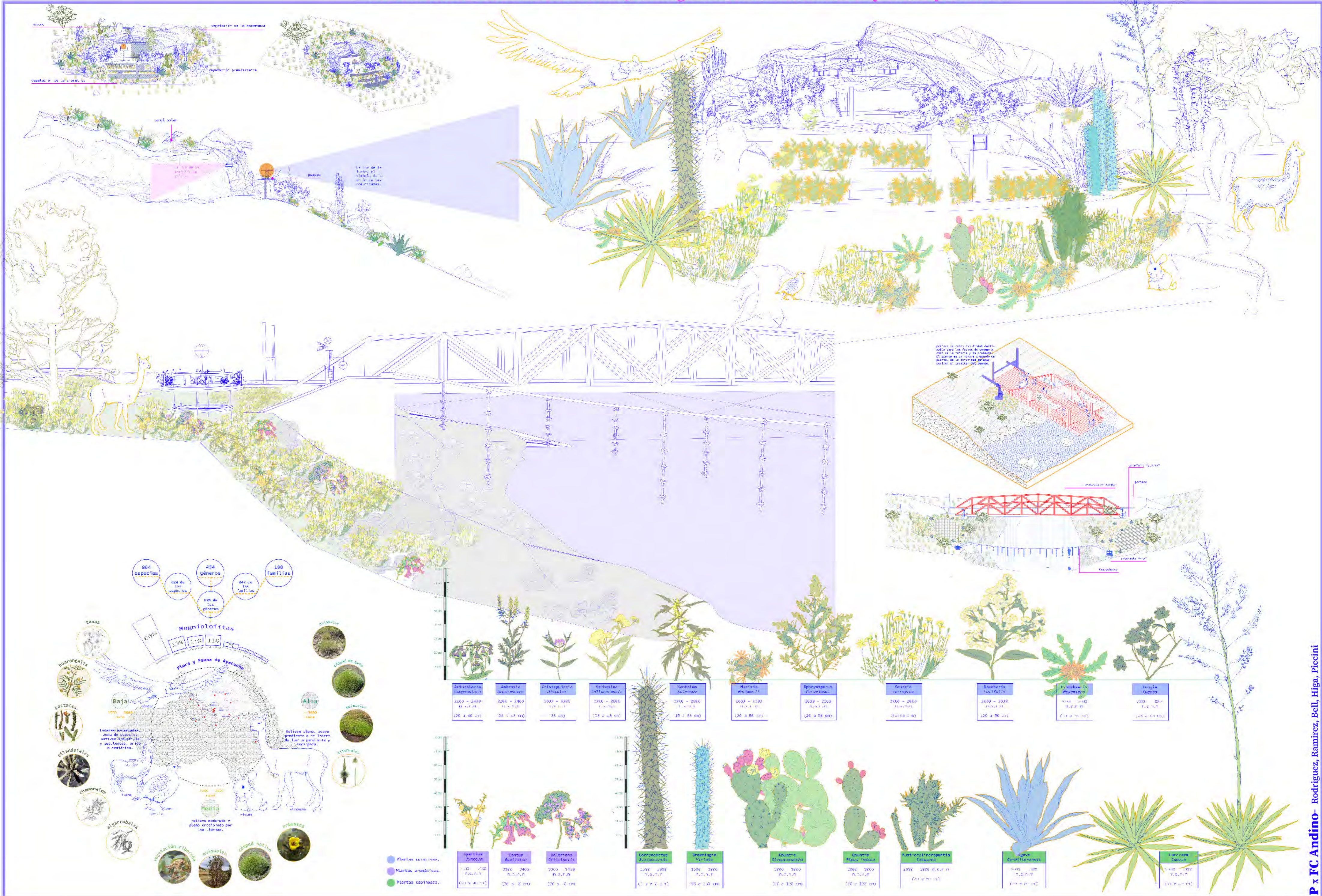

804 especies
454 géneros
106 familias



Acahuato de Ayacucho 2100 - 2400 120 x 40 cm	Acahuato de Huancabamba 2200 - 2400 120 x 40 cm	Acahuato de Huancavelica 2300 - 2400 120 x 40 cm	Acahuato de Tarma 2400 - 2600 120 x 40 cm	Acahuato de Huancabamba 2500 - 2600 120 x 40 cm	Acahuato de Huancavelica 2600 - 2700 120 x 40 cm	Acahuato de Tarma 2700 - 2800 120 x 40 cm	Acahuato de Huancabamba 2800 - 2900 120 x 40 cm	Acahuato de Huancavelica 2900 - 3000 120 x 40 cm	Acahuato de Tarma 3000 - 3100 120 x 40 cm	Acahuato de Huancabamba 3100 - 3200 120 x 40 cm	Acahuato de Huancavelica 3200 - 3300 120 x 40 cm	Acahuato de Tarma 3300 - 3400 120 x 40 cm
Santitas de Tarma 2500 - 2600 120 x 40 cm	Santitas de Huancabamba 2600 - 2700 120 x 40 cm	Santitas de Huancavelica 2700 - 2800 120 x 40 cm	Santitas de Tarma 2800 - 2900 120 x 40 cm	Santitas de Huancabamba 2900 - 3000 120 x 40 cm	Santitas de Huancavelica 3000 - 3100 120 x 40 cm	Santitas de Tarma 3100 - 3200 120 x 40 cm	Santitas de Huancabamba 3200 - 3300 120 x 40 cm	Santitas de Huancavelica 3300 - 3400 120 x 40 cm	Santitas de Tarma 3400 - 3500 120 x 40 cm	Santitas de Huancabamba 3500 - 3600 120 x 40 cm	Santitas de Huancavelica 3600 - 3700 120 x 40 cm	Santitas de Tarma 3700 - 3800 120 x 40 cm

P x FC Andino - Rodriguez, Ramirez, Bell, Higa, Piccini

LA MEMORIA CONSTRUYE EL PAISAJE. Imaginario rural de la memoria y lucha ayacuchana

Dinámicas de en el territorio

1. Exposiciones en el río donde el pueblo de Chuschi se reúne para conmemorar fechas importantes de la memoria rural.
2. Exposiciones en la ciudad, mostrando las memorias sensibles y reclamos sociales.

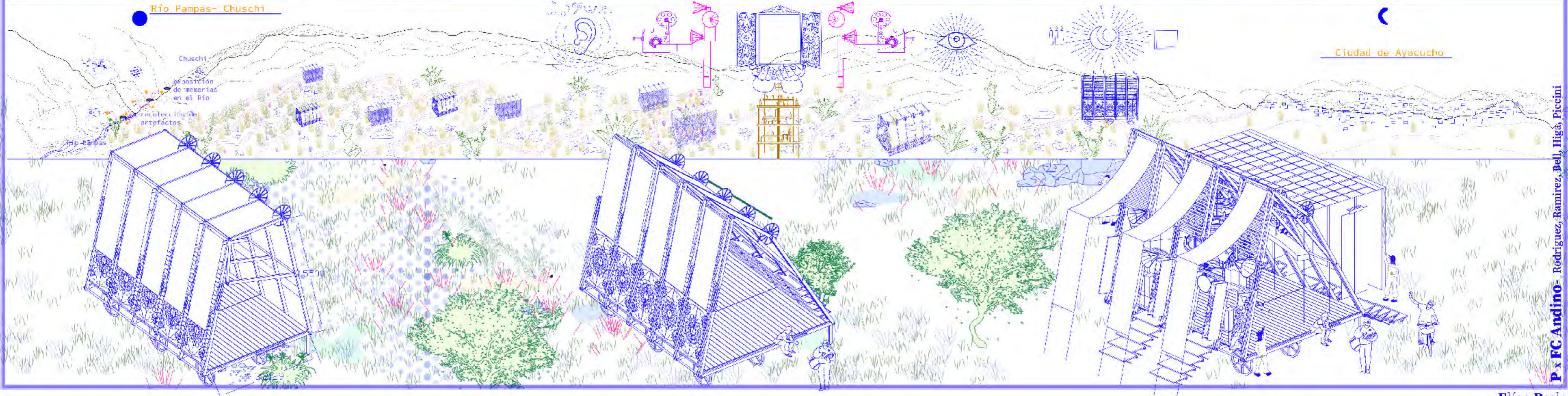
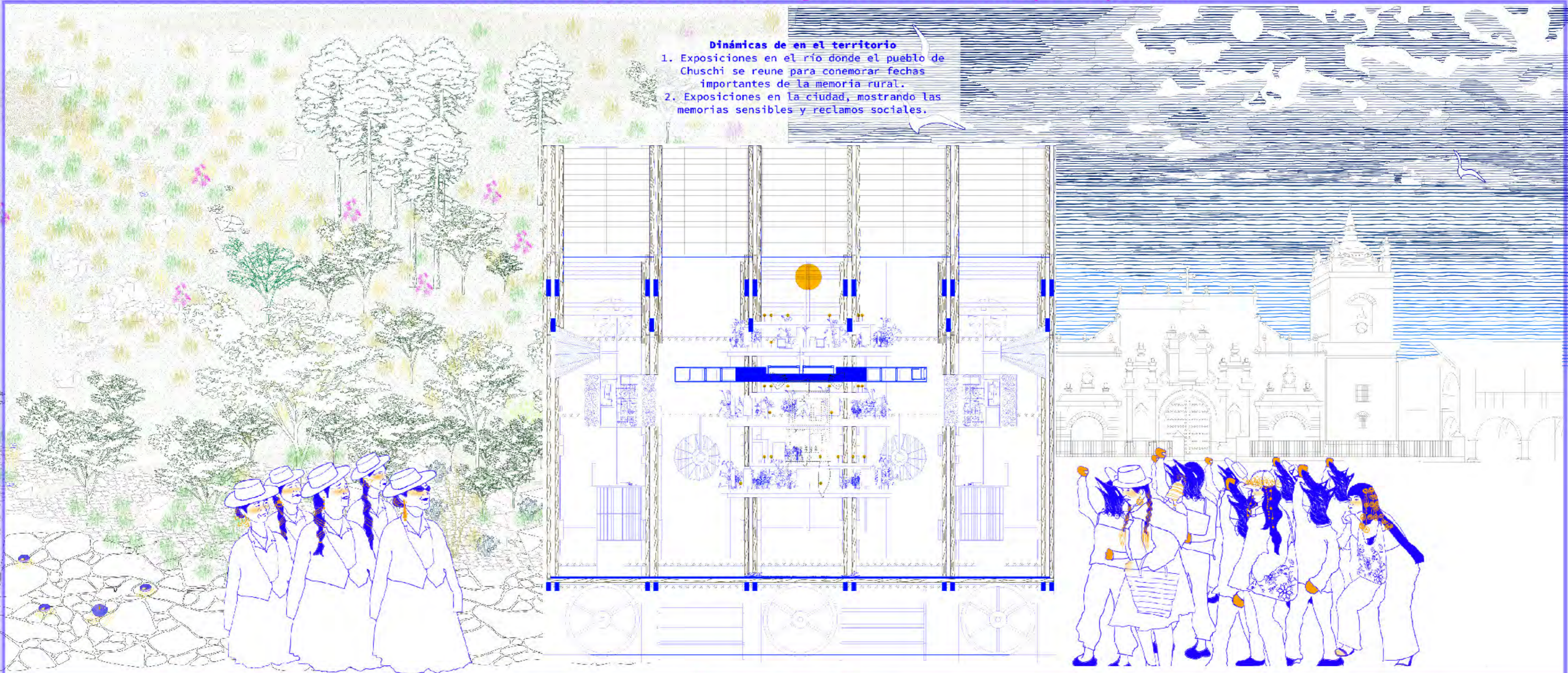

LA MEMORIA CONSTRUYE EL PAISAJE. Imaginario rural de la memoria y lucha ayacuchana

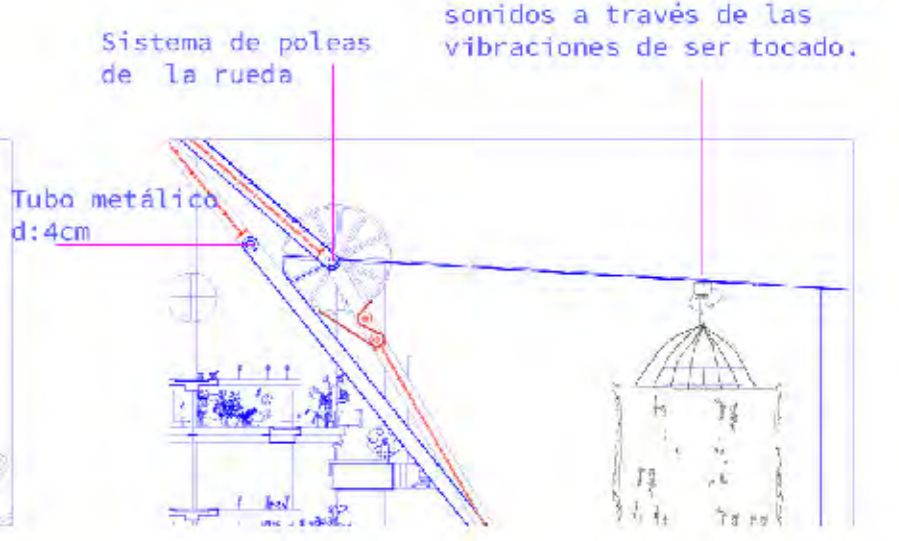
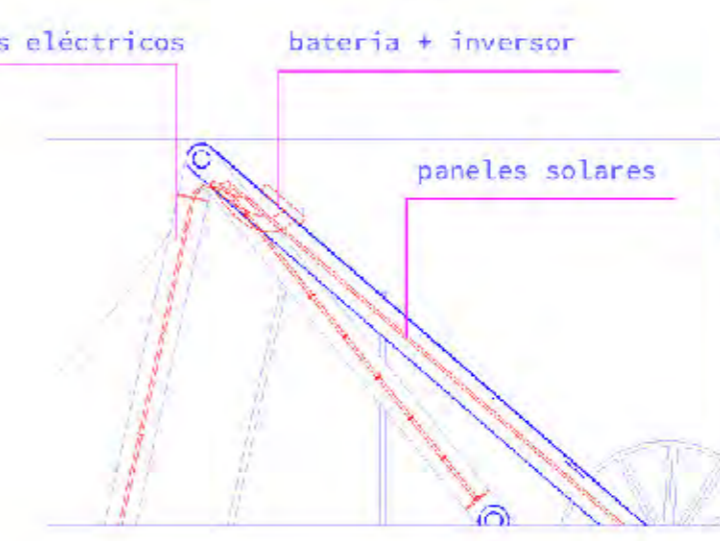
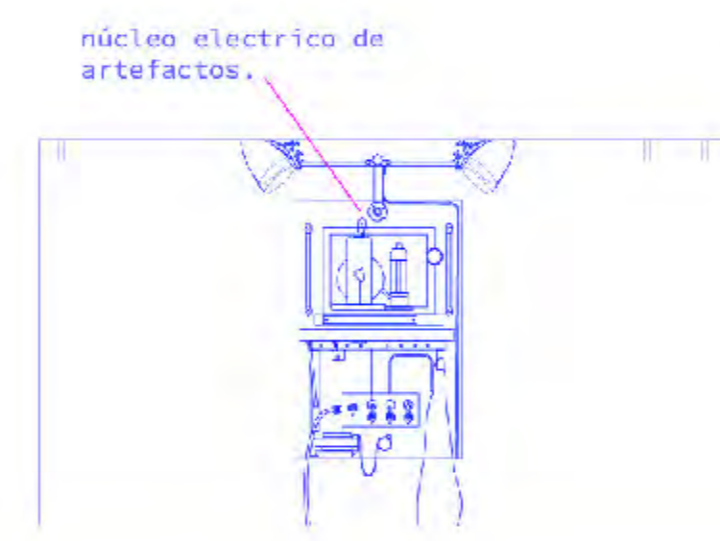
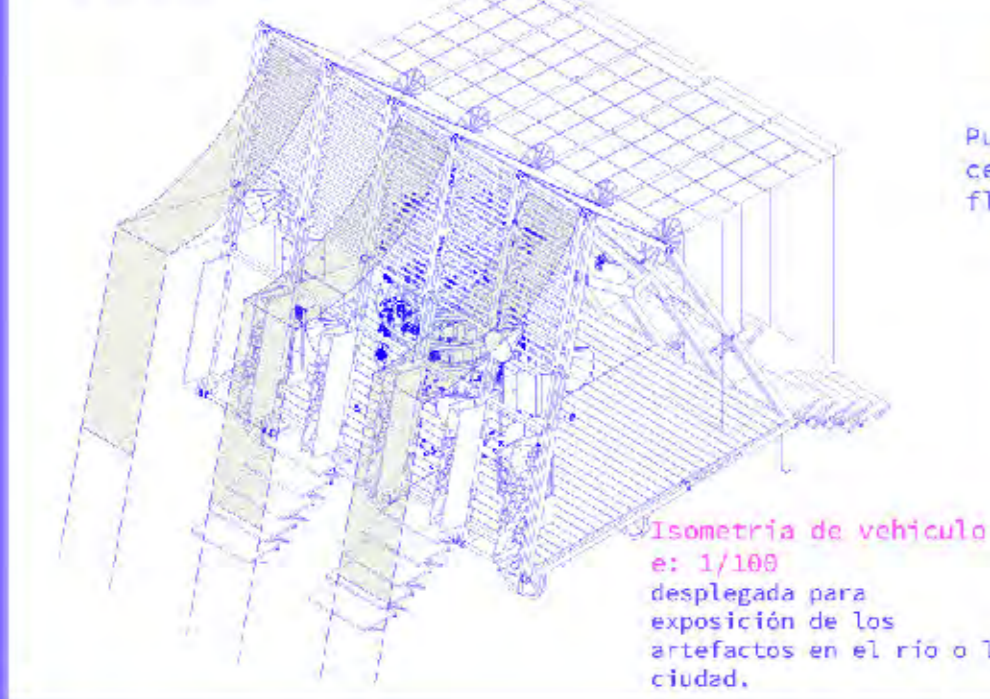
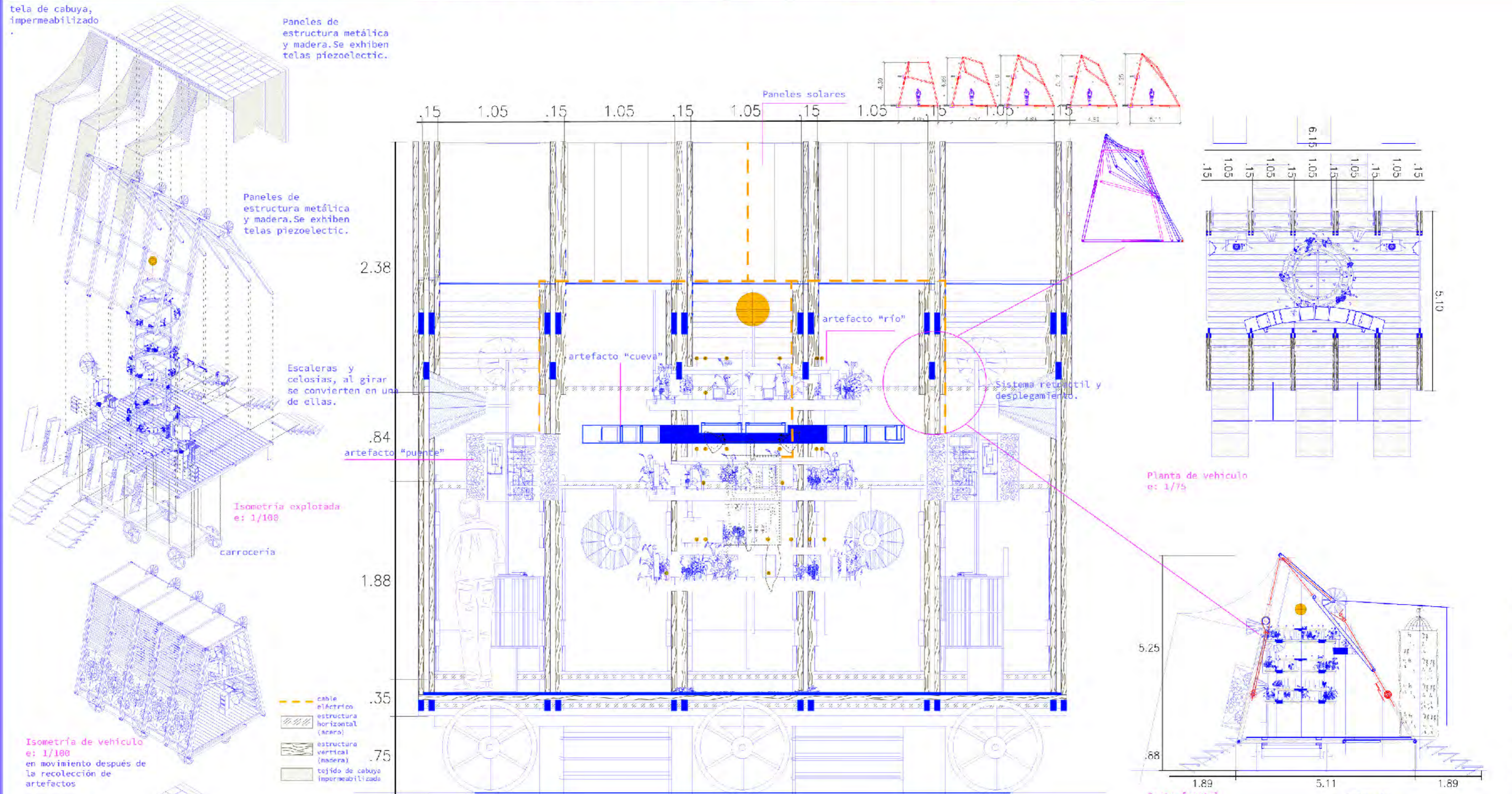

LA MEMORIA CONSTRUYE EL PAISAJE. Imaginario rural de la memoria y lucha ayacuchana

Altavoces:
memorias habladas,
música, voces del pueblo

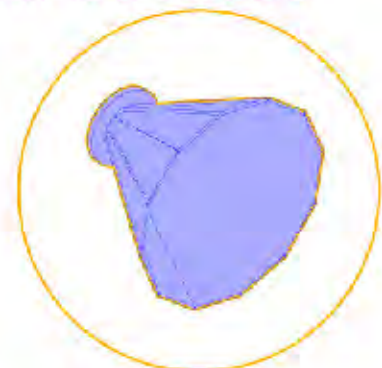

Memorias guardadas.
Canciones y memorias guardadas en vinilos.

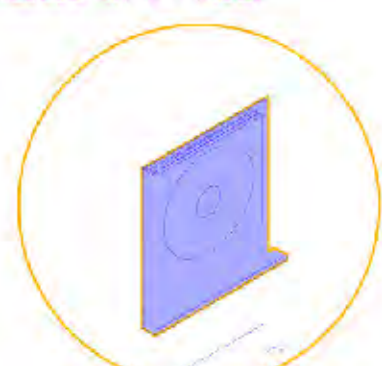

Entre lo moderno y lo ritual. El vinilo como una experiencia ritual y su convergencia con lo digital.



Lo digital. desde canciones, testimonios, voces. es el medio para recepcionar las voces de la comunidad.

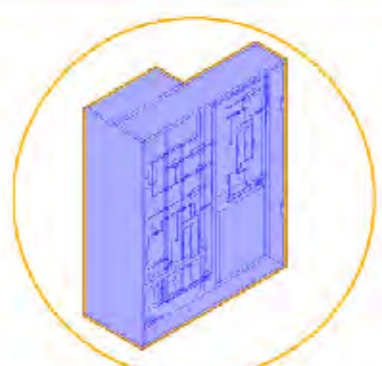

"El tiempo se mueve en una dirección, la memoria en otra. Somos una extraña especie que construye artefactos destinados a contrarestar el flujo natural del olvido"

- William Gibson, Distrust that Particular Flavor

retroproyector.
para que las personas proyectar fotografías e imágenes en la composición.

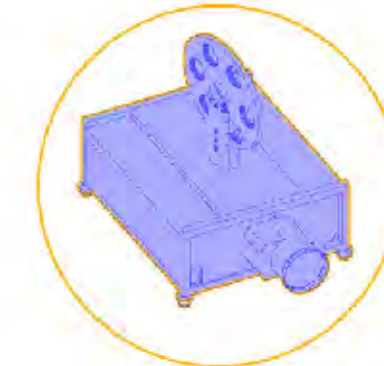
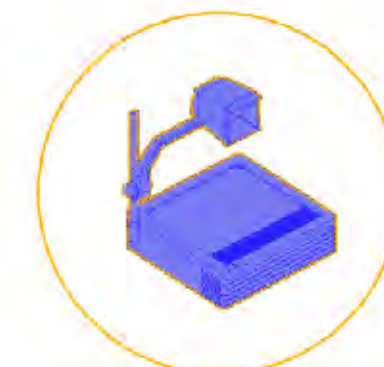

proyector híbrido, entre carrusel y LCD.
proyección de curaduría de sueños, de memorias fragmentadas y ritos culturales.

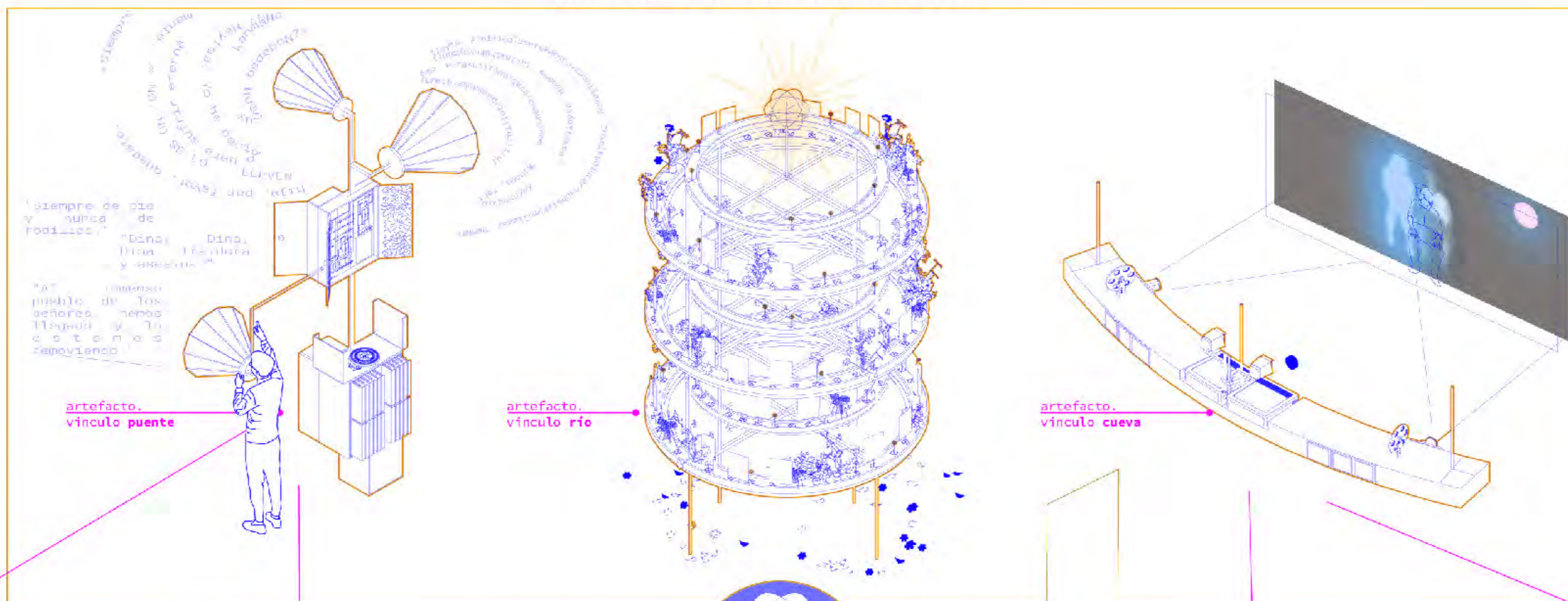

el artefacto río, se une en dos piezas que pertenecen cada uno a otro margen del río. La unión de los pueblos a través de la memoria más allá del río.

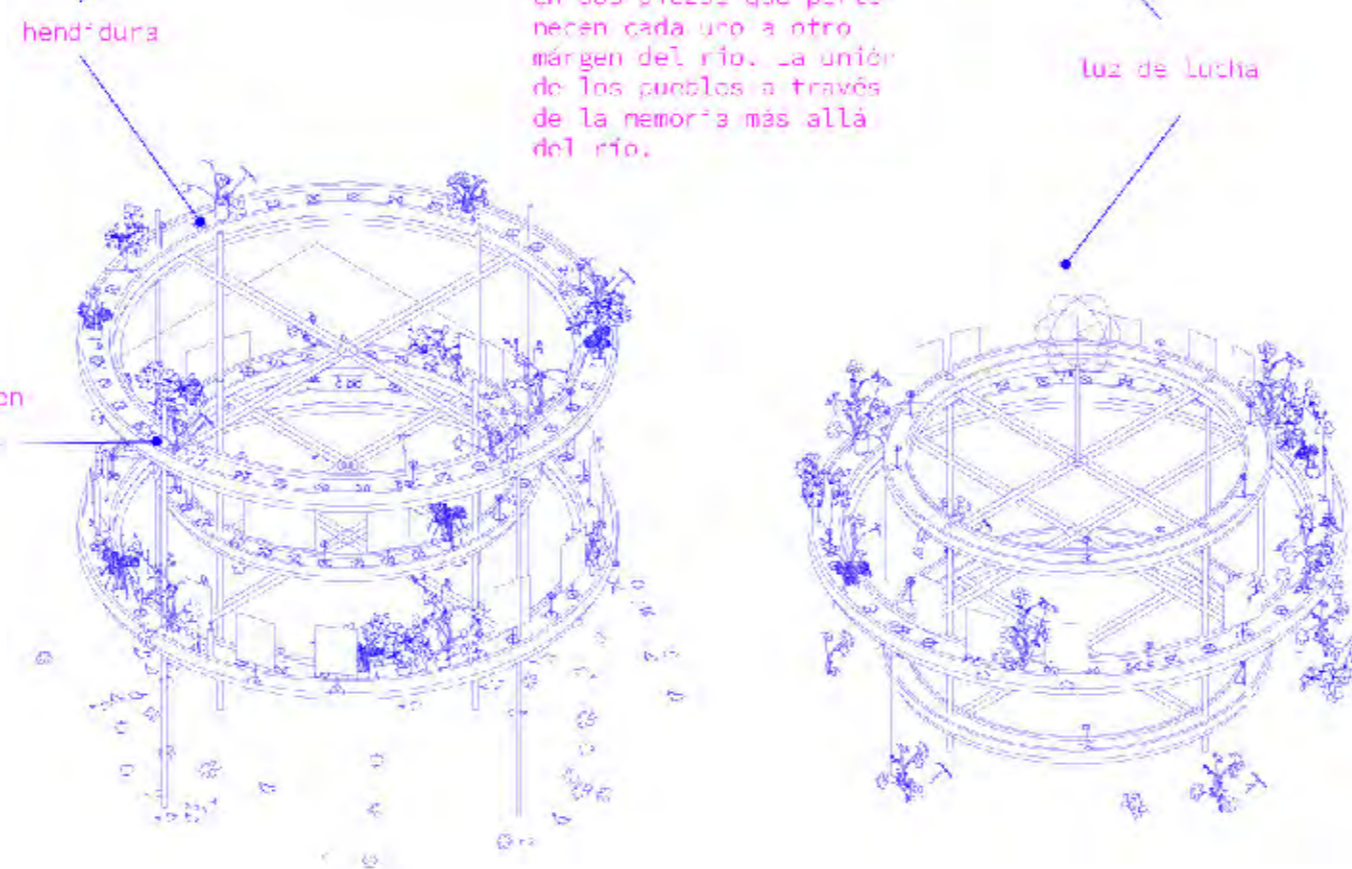

Proyector usado para la curaduría del año de las memorias recordadas, donde memorias se unen sin un orden concreto,

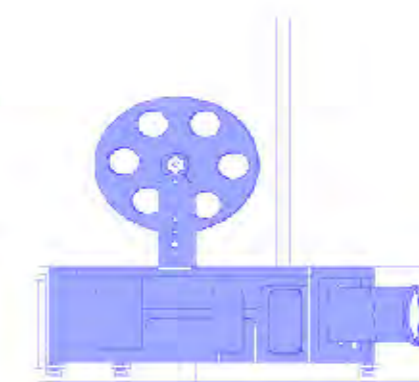

El retroproyector propone el involucramiento de las imágenes de la comunidad, desde fotos hasta pensamiento.

espejo, voltea la imagen y la proyecta

lente magnificante, amplifica la imagen

Vidrio y luz proyectan la imagen

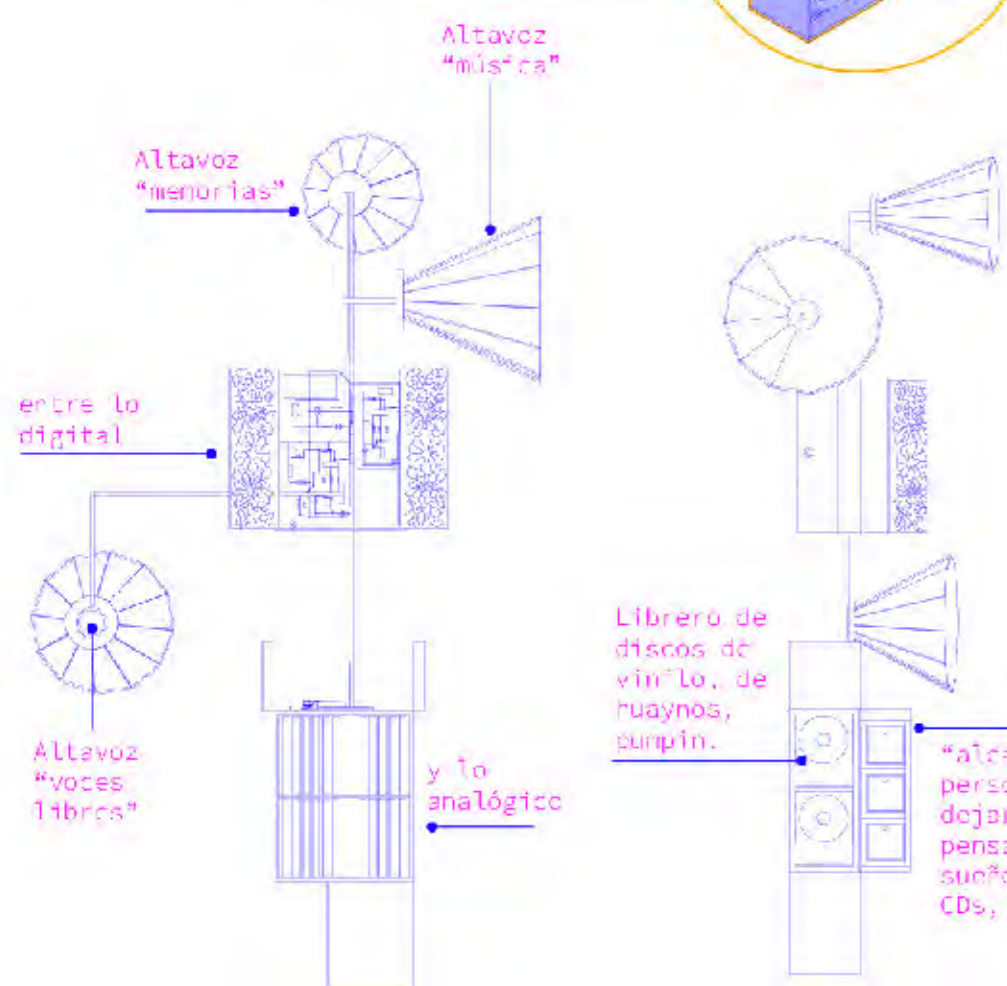

LA MEMORIA CONSTRUYE EL PASAJE. Imaginario rural de la memoria y lucha ayacuchana

La libertad de expresión y los nuevos reclamos sociales deben ser oídos, expuestos y buscan interactuar entre sí. La protesta, el debate y la disconformidad son parte fundamental para que la sociedad avance, y se generen nuevas soluciones a las problemáticas del hoy, aunque muchas de estas son problemáticas que se llevan consigo generacionalmente. Las disidencias y la protesta son violentamente reprimidas, por lo que la expresión tanto individual como colectiva no haya comprensión en el espacio público. Por eso, la curaduría es un trabajo en conjunto. Por un lado, la curaduría propia de los Guardianes de la Memoria junto a otras asociaciones como ANFASEP. Por otro lado, las propias aportaciones del público a través de los artefactos. Así, cada artefacto incluye la decisión del espectador, siendo cómplice y guardian de su propia memoria y expresión.



retroproyector (sujeto escogido)



Proyectores LCD, curaduría de sueños (Guardianes)

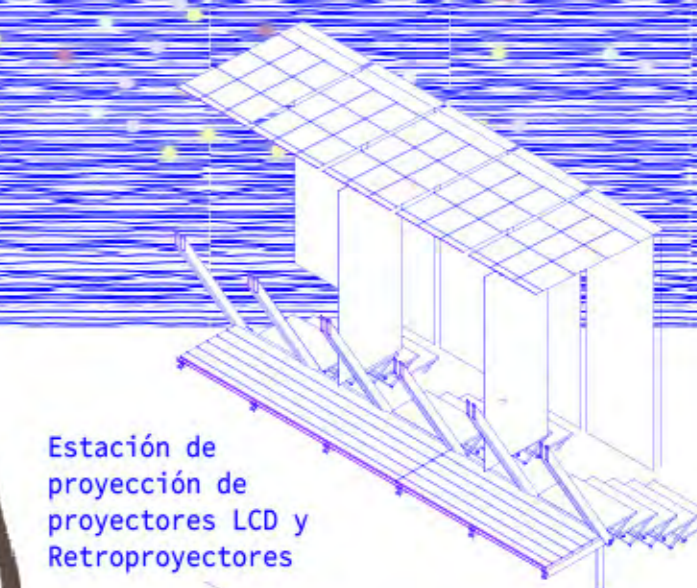

Estación de proyección de proyectores LCD y Retroproyectores

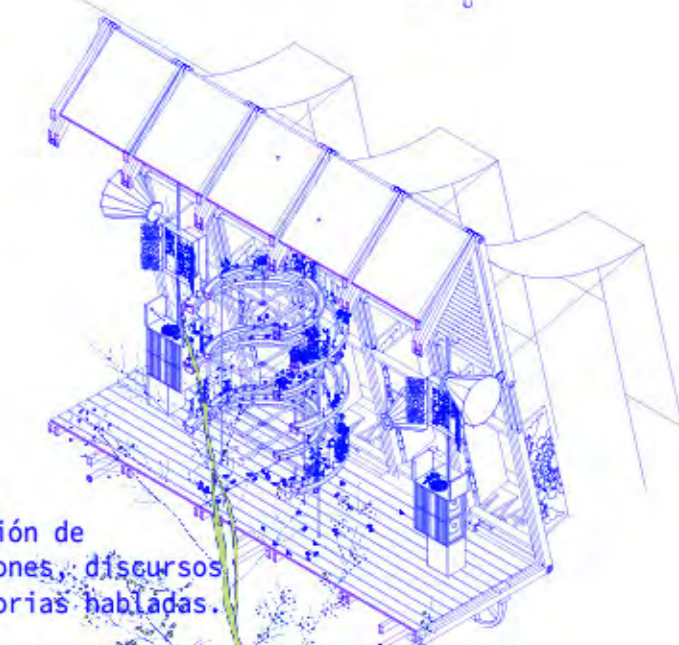

Estación de canciones, discursos y memorias habladas.

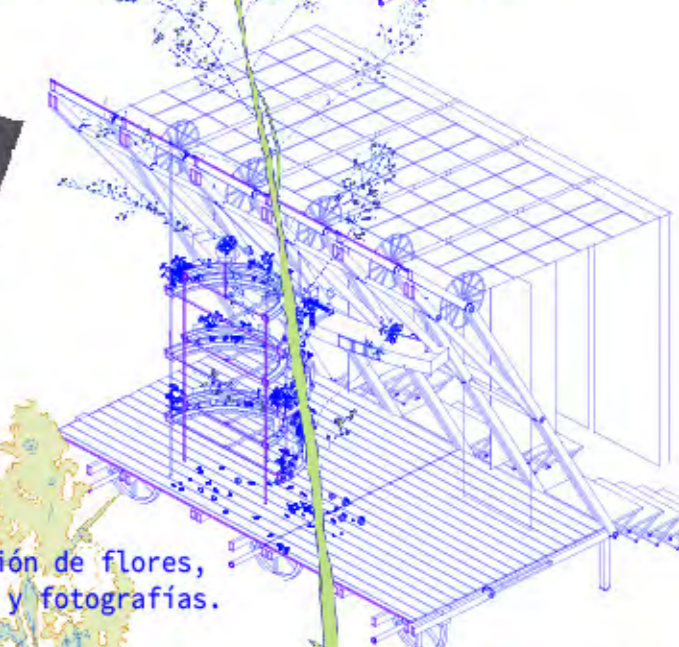

Estación de flores, velas y fotografías.





UN GOBIERNO QUE NO
LE OFENDE LA MISERIA,
PERO SI LA PROTESTA
NO ES DIGNO DE
GOBERNAR!

"MEDIANTE LA
DESOBEDIENCIA Y LA
REBELION SE HA
REALIZADO EL
PROGRESO"

"LO PREOCUPANTE NO
ES LA PERVERSIDAD
DE LOS MALOS, SI NO
LA INDIFERENCIA DE LOS
BUENOS"

"LA LUCHA
DEL HOMBRE
CONTRA EL
PODER. ES LA
LUCHA DE LA
MEMORIA CONTRA
EL OLVIDO"

