

**PONTIFICIA UNIVERSIDAD CATÓLICA DEL PERÚ**

**FACULTAD DE ARTE Y DISEÑO**



Punto hueco: un planteamiento sobre la trascendencia y  
significación de la experiencia romántica

Tesis para obtener el título profesional de Licenciada en  
Arte con mención en Pintura que presenta:

***María Consuelo Peralta Muñoz***

Asesor:

***Diego Orihuela Ibañez***

Lima, 2025

### Informe de Similitud

Yo, Diego Orihuela Ibañez, docente de la Facultad de Arte y Diseño de la Pontificia Universidad Católica del Perú, asesor de la tesis titulada: “Punto hueco: un planteamiento sobre la trascendencia y significación de la experiencia romántica” de la autora María Consuelo Peralta Muñoz, dejo constancia de lo siguiente:

- El mencionado documento tiene un índice de puntuación de similitud de **10%**. Así lo consigna el reporte de similitud emitido por el software *Turnitin* el **24/01/2025**.
- He revisado con detalle dicho reporte y la Tesis, y no se advierte indicios de plagio.
- Las citas a otros autores y sus respectivas referencias cumplen con las pautas académicas.

Lugar y fecha: Lima, 24 de enero del 2025.

Apellidos y nombres del asesor: <u>Orihuela Ibañez, Diego</u>	
DNI: 45847359	Firma: 
ORCID: 0000-0001-6200-8073	

*Por todas las veces que las personas fueron pacientes conmigo  
a los hombres que tienen mi confianza y para las que “solo son una chica en el  
mundo”*

*las flores del mal*

*gracias*



## Resumen

Esta tesis aborda el imaginario y conceptos ligados a la experiencia del amor romántico mediada generacionalmente y se justifica por su impacto crucial en la construcción de la identidad y el autoconcepto. La hipótesis postula que existe una tensión importante entre los polos inicio-fin durante el tránsito de una relación romántica, la cual tiene un modelo social aceptado en la que evoluciona. La resignificación de estas experiencias para que no dependan únicamente de un desenlace trascendental que desemboquen en cumplir expectativas y mitos románticos, sino que se reconozca en los meros signos o huellas que contribuyen a la configuración de la historia personal y el autoconocimiento.

Combina la investigación teórica con la práctica artística ya que recurre al análisis de productos culturales contemporáneos como videoensayos en internet, cine y literatura, medios que se caracterizan por su alcance masivo.

Incorpora visiones culturales y filosóficas como la leyenda del hilo rojo, así como el uso de experiencias personales utilizadas en el formato de ensayo que une texto e imagen. El proyecto artístico *Punto hueco* materializa estas reflexiones a través de una instalación (fotografía, video, objetos) que representa el desgaste de una relación desde la perspectiva femenina mientras reflexiona sobre las construcciones y asperezas alrededor del amor romántico.

Reconocer la complejidad y las limitaciones de los modelos y representaciones socioafectivos que vinculan a los individuos, revisar la jerarquización de los afectos es necesario para implementar una escala de valores propia, algún sentido de significado personal.

## Abstract

This thesis addresses the imagery and concepts linked to the generationally mediated experience of romantic love and is justified by its crucial impact on the construction of identity and self-concept. The hypothesis postulates that there's a significant tension between the beginning and end poles during the transition of a romantic relationship, which has accepted social models and patterns that must evolve in a preferable ways. The redefinition of these experiences is needed so that they don't depend solely on a transcendental outcome that leads to fulfilling external social expectations and romantic myths, but rather are also recognized in the mere signs or traces that contribute to the configuration of personal history and self-knowledge.

It combines theoretical research with artistic practice, and resorts to the analysis of contemporary cultural products such as video essays on the internet, film, and literature, media characterized by their massive reach.

The incorporation of cultural and philosophical perspectives such as the legend of the red thread, as well as the use of personal experiences merges text and image in the essay format. The art project *Punto hueco* materializes these reflections through an installation (photography, video, objects) that represents the wear and tear of a relationship from a female perspective while reflecting on the constructions and difficulties surrounding romantic love. Recognizing the complexity and limitations of the socio-affective models, representations that bind individuals, and reviewing the hierarchy of relationships is necessary to implement a scale of values and a sort of sense of personal meaning.

## ÍNDICE DE CONTENIDO

Introducción	1
1. Capítulo I. Rojo. Idealización.	6
1.1 Recuento histórico de la idea de amor romántico actual	6
1.2 Mitos del amor	25
1.3 La idealización como proceso social	40
2. Capítulo II. Verde. Incertidumbre.	51
2.1 <i>Is love a social construct?</i>	51
2.1.1 Las limitaciones del determinismo biológico	53
2.1.2 Los panoramas en la teoría social	57
2.2 Tara Mooknee sobre la amatonormatividad	59
2.2.1. Perspectivas <i>aroace</i> sobre el mito romántico	63
3. Capítulo III. Azul. Post Romance	67
3.1 ( <i>amor mundi</i> )	68
3.2 Transitar el camino	78
3.3 <i>Meaning-less</i>	81
4. Capítulo IV. Los grises. Punto hueco.	83
4.1 Descripción del proyecto	86
4.2 Montaje	94
5. Conclusiones	112
6. Referencias	115

## Índice de figuras

- Figura 1.** Pigeron, G. (2005) *Clivage de l'Androgyne (Rotura del andrógino)*. Cerámica. 8
- Figura 2.** Pigeron, G. (2005) *Androgyne en mouvement (Andrógino en movimiento)*. Cerámica. 8
- Figura 3.** González-Torres, F. (1991). "*Untitled*" (*Perfect Lovers*). Instalación. 9
- Figura 4.** González-Torres, F. (1988). *Carta de Felix Gonzalez-Torres a Ross de 1988*. 9
- Figura 5.** Yazawa, A. (2006). *Poster promocional para la animación del manga de Nana*  
Extraído de: <https://www.justwatch.com/ar/serie/nana> 10
- Figura 6.** Fan art de MyDearBasil compartido en Tumblr. Extraído de:  
<https://mydearbasil.tumblr.com/post/123352860742/i-finished-the-nana-anime-the-other-day-the-dub> 12
- Figura 7.** Exposición virtual *Diosas de Huarochiri y Pachacamac* (2020). Fotografía. 13
- Figura 8.** Liu, B. (2008-2009). *Tie . Untie / 解 . 结*. Videoinstalación. Extraído de:  
<https://www.beililiu.com/TieUntie> 16
- Figura 9.** Ignatyev, K. *Micelio*. (2011). Fotografía. Extraído de:  
[https://www.flickr.com/photos/bushman\\_k/6177594429](https://www.flickr.com/photos/bushman_k/6177594429) 18
- Figura 10.** Shiota, C. (2019) *Uncertain Journey*. Instalación. *Fotografías de Sunhi Mang*,  
*cortesía de: Mori Art Museum, Tokyo*. Extraído de:  
<https://www.chiharushiota.com/uncertain-journey-1> 19
- Figura 11.** Amadís de Gaula edición sevillana de 1539. Xilografía 28
- Figura 12.** Biblioteca Nacional de Colombia. *Portada de la edición del Amadís de Gaula de la Editorial Verbum*. 29
- Figura 13.** Botticelli, S. (1480) *El Abismo del Infierno*. Pintura. 37

<b>Figura 14.</b> Captura de pantalla de la cuenta oficial de X de Radio Exitosa Perú, medio que entrevistó al candidato presidencial Rafael López Aliaga.	
<a href="https://x.com/exitosape/status/1370438939719393281">https://x.com/exitosape/status/1370438939719393281</a>	39
<b>Figura 15.</b> Captura de pantalla del Diario peruano Ojo sobre Rafael López Aliaga.	
<a href="https://ojo.pe/politica/rafael-lopez-aliaga-cuando-veo-un-mujeron-pienso-la-virgen-maria-es-mas-bonita-noticia/">https://ojo.pe/politica/rafael-lopez-aliaga-cuando-veo-un-mujeron-pienso-la-virgen-maria-es-mas-bonita-noticia/</a>	39
<b>Figura 16.</b> Captura de pantalla argentino Clarín sobre Rafael López Aliaga.	
<a href="https://www.clarin.com/mundo/rafael-lopez-aliaga-candidato-presidente-peru-enamorado-virgen-maria_0_Z20Lzm3QT.html">https://www.clarin.com/mundo/rafael-lopez-aliaga-candidato-presidente-peru-enamorado-virgen-maria_0_Z20Lzm3QT.html</a>	40
<b>Figura 17.</b> Captura de pantalla. Adaptado de <i>Mitos del amor romántico</i> , de Alicia Pascual Fernández a partir de Peña, 2011, Sobre el mito del amor romántico. Amores cinematográficos y educación.	43
<b>Figura 18.</b> Calle, S. (2009). <i>Take care of yourself</i> . Instalación. Registro de Paula Cooper Gallery.	45
<b>Figura 19.</b> Escena de la adaptación cinematográfica del libro <i>The fault in our stars</i>	46
<b>Figura 20.</b> Captura de pantalla sobre reseña del videojuego de Dante's inferno en Google	50
<b>Figura 21.</b> Captura de pantalla del videojuego donde se alude a la poesía de Dante.	50
<b>Figura 22.</b> Captura de pantalla del videoensayo de Olivia Sun subido en Youtube <i>is love a social construct?</i>	52
<b>Figura 23.</b> Captura de pantalla del videoensayo en Youtube de Tara Mooknee <i>Amatonormativity</i>	59
<b>Figura 24.</b> Captura de pantalla de <i>The relationship escalator</i> . Visto en la web de <a href="https://medium.com/@daryiou/thoughts-about-solo-poly-e4f630438cfc">https://medium.com/@daryiou/thoughts-about-solo-poly-e4f630438cfc</a>	61
<b>Figura 25.</b> Captura de pantalla de escena de <i>Little Women</i> que aparece en el video de Mooknee.	64

<b>Figura 26.</b> Captura de pantalla de escena de <i>Little Women</i> que aparece en el video de Mooknee.	64
<b>Figura 27.</b> <i>The Lobster</i> . (2015) <i>Fotografía</i> . Extraído de <a href="https://media.vanityfair.com/photos/5555fc9d1aacc7043ea4a9f0/master/w_1920,c_limit/cannes-film-festival-2015-the-lobster-colin-farrell.jpg">https://media.vanityfair.com/photos/5555fc9d1aacc7043ea4a9f0/master/w_1920,c_limit/cannes-film-festival-2015-the-lobster-colin-farrell.jpg</a>	71
<b>Figura 28.</b> Galhardo, V. Ilustrador brasileño cuyo trabajo se enfoca en la cultura indígena y el folklore brasileño.	79
<b>Figura 29.</b> Peralta, M. (2023) Still del videoarte.	84
<b>Figura 30.</b> Gómez, R. (2022) Promesas escritas en hielo. Fotografía <a href="https://rociogomezgp.com/promesas-escritas-en-hielo/">https://rociogomezgp.com/promesas-escritas-en-hielo/</a>	85
<b>Figura 31.</b> Peralta, M. (2023) Mapa visual del proyecto. Ilustración digital.	86
<b>Figura 32.</b> Peralta, M. (2023) Storyboard-calendario del video.	86
<b>Figura 33.</b> Peralta, M. (2023) Still del videoarte.	88
<b>Figura 34.</b> Peralta, M. (2023) Still de videoarte.	88
<b>Figura 35.</b> Peralta, M. (2023) Afiches decolorados por el sol. Fotografía	89
<b>Figura 36.</b> Peralta, M. (2023). Paleta de colores seleccionada para el video. Degradación del verde, fase incertidumbre.	89
<b>Figura 37.</b> Peralta, M. (2023) Still de videoarte.	91
<b>Figura 38.</b> Peralta, M. (2023) Fotografía de un afiche impreso con fugas de color.	93
<b>Figura 39.</b> Aguilar Mendo, K., Amorin Cesenarro, A., Campos Simeon, A., La Rosa Ucañan, J. y Vasquez Correa, F. (2024) Render del montaje.	95
<b>Figura 40.</b> Aguilar Mendo, K., Amorin Cesenarro, A., Campos Simeon, A., La Rosa Ucañan, J. y Vasquez Correa, F. (2024) Render del montaje.	95
<b>Figura 41.</b> Aguilar Mendo, K., Amorin Cesenarro, A., Campos Simeon, A., La Rosa Ucañan, J. y Vasquez Correa, F. (2024) Sketch up del montaje.	96

<b>Figura 42.</b> Aguilar Mendo, K., Amorin Cesenarro, A., Campos Simeon, A., La Rosa Ucañan, J. y Vasquez Correa, F. (2024) Sketch up del montaje.	96
<b>Figura 43.</b> (2024) Aguilar Mendo, K., Amorin Cesenarro, A., Campos Simeon, A., La Rosa Ucañan, J. y Vasquez Correa, F. (2024) Sketch up descrito con los elementos necesarios para el montaje hecho por el equipo museográfico.	97
<b>Figura 44.</b> Aguilar Mendo, K., Amorin Cesenarro, A., Campos Simeon, A., La Rosa Ucañan, J. y Vasquez Correa, F. (2024) Inventario de soportes y bases. Ilustración	98
<b>Figura 45.</b> Aguilar Mendo, K., Amorin Cesenarro, A., Campos Simeon, A., La Rosa Ucañan, J. y Vasquez Correa, F. (2024) Inventario de elementos electrónicos. Ilustración	98
<b>Figura 46.</b> Aguilar Mendo, K., Amorin Cesenarro, A., Campos Simeon, A., La Rosa Ucañan, J. y Vasquez Correa, F. (2024) Inventario de elementos divisorios. Ilustración	98
<b>Figura 47.</b> Peralta, M. (2025) Proceso de instalación de plafones.	99
<b>Figura 48.</b> Peralta, M. (2025) Proceso de instalación de plafones	100
<b>Figura 49.</b> Peralta, M. (2025) Proceso de instalación de plafones	101
<b>Figura 50.</b> Peralta, M. (2025) Proceso de instalación de plafones	102
<b>Figura 51.</b> Peralta, M. (2025) Instalación de flores y carta	103
<b>Figura 52.</b> Peralta, M. (2025) Instalación de flores	104
<b>Figura 53.</b> Peralta, M. (2025) Instalación de flores.	105
<b>Figura 54.</b> Peralta, M. (2025) Instalación de flores.	106
<b>Figura 55.</b> Peralta, M. (2025) Instalación de flores.	107
<b>Figura 56.</b> Peralta, M. (2025) Instalación de flores.	108
<b>Figura 57.</b> Peralta, M. (2025) Instalación de flores.	108
<b>Figura 58.</b> Peralta, M. (2025) Instalación fotográfica	109
<b>Figura 59.</b> Peralta, M. (2025) Instalación fotográfica	109
<b>Figura 60.</b> Peralta, M. (2025) Instalación fotográfica.	110

**Figura 61.** Peralta, M. (2025) Instalación fotográfica

110

**Figura 62.** Peralta, M. (2025) Instalación fotográfica

111



## Introducción

En la semana en que escribía las últimas páginas de este trabajo de investigación, Olivia Sun, la videonsayista a quien dedico gran parte del segundo capítulo subió un video sobre el mismo hecho de elaborar videoensayos y sobre su proceso haciéndolos. Olivia, como yo, es una joven mujer en sus veintes, recién graduada de la carrera de Filosofía y que ha podido hallar un nexo entre sus intereses académicos y el mundo virtual. Ver los miles de comentarios en un video se hace más rápido que buscar un artículo que explique una situación intrigante. El campo de la investigación significa para mí una serie de herramientas que pueden estar presentes o manifestarse de distintas formas y parece ser que en el arte son herramientas que son flexibles de una manera más obvia. Es decir, no hay respuestas o soluciones perfectas, hay conclusiones que pueden funcionar, que son coherentes, que invitan a ramificar los caminos.

Al igual que en la medicina, los cuerpos reaccionan de manera diferente a las composiciones. Hay distintas soluciones, diferentes medicamentos para un solo malestar. A veces, no hay solución y se emplea lo que se llama un tratamiento paliativo, una serie de cuidados que intentarán controlar el cuadro de síntomas. Este ánimo de control es el que me ha llevado a usar la investigación para ahondar sobre mis preocupaciones. Uno de los puntos que desarrollaré más adelante propone una interrogante: si es que históricamente se ha propuesto un modelo de amor romántico heterosexual (con el conjunto de fantasías y aspiraciones clase medieras publicitarias que la constituye) ¿estaríamos hoy tan preocupados de construirnos como sujetos dignos de amor? Y si bien, han aparecido en los medios nuevos cuerpos, nuevos rostros, otros tamaños, otros colores; mi yo adolescente se sentía inquieta, ¿por qué se sienten estos nuevos modelos paliativos? Definitivamente hay más aceptación e información que antes, pero había temas con los que yo no lograba conectar y me hacían “ruido”.

La investigación puede hacerse desde diversas aristas y como una persona crónicamente *online* ha sido gracioso darme cuenta que, si bien puedo identificarme más con *iPad kid* que con un investigador académico, también se trata de un tema generacional. Es así que esta investigación está centrada en tal tema generacional influenciando, a su vez, el cómo investigo y cómo busco la información. En línea con lo anteriormente dicho, esta investigación no está enfocada exclusivamente al “amor”, sino a lo que *me preocupa acerca de la experiencia del amor* específicamente mediada en mi generación.

Hace unas semanas, se me atravesó un TikTok de un *sketch* de una mujer que actuaba de científico y de científica. Trataba de cómo la mayoría de estudios médicos estaban hechos por sujetos con biología masculina y una minoría de sujetos con biología femenina y al ser probados, luego, en mujeres los resultados eran impredecibles. Los medicamentos reaccionaban en sujetos con biología femenina de una manera bastante inexacta. Además, las condiciones a las que nos enfrentamos: condiciones climáticas, alimentarias, el entorno son distintas que las de hace décadas. De ahí que hay que recalcar la importancia de la repetición. No solo porque la repetición permite verificar hechos y datos que pueden haber sido omitidos por error anteriormente, sino porque bajo condiciones distintas, tanto como del sujeto como del contexto permite elaborar y corroborar conclusiones.

Asimismo, la repetición es una técnica que ha sido implementada para la efectividad de la asimilación del aprendizaje. Sun habla sobre cómo a veces lo novedoso de la investigación puede transmitirse en cierto valor de *shock*: el nuevo gran descubrimiento, el giro inesperado, algo magnánimo que sacude la vida tal y como la conocemos. Esto me recuerda no solo a la idea del mito romántico y cómo se liga a la ilusión, al ánimo de que todo está bajo control, sino que a veces un recuento y replicar los ensayos o los experimentos permite dar ese espacio, ese proceso que necesita el aprendizaje, maduración y obtener conocimiento.

He podido hacer esta investigación teniendo en cuenta artículos publicados recientemente de autores analizando a otros autores más antiguos. Creo que esto ha podido esclarecer conceptos que quizás no hubiera podido tener tan nítidos si es que hubiera leído la fuente de primera mano, pues el lenguaje con el transcurso de un gran tiempo puede teñirse de otro sentido. El lapso de tiempo es importante ya que los contenidos investigativos han sido alimentados por la historia y las voces de otras autoras y artistas.

Entre otros métodos particulares que he podido usar en mi práctica investigativa, se encuentra el mismo hecho de vivir y estar inmersa en este periodo digital donde las plataformas como TikTok y YouTube han permitido el surgimiento de formas de videoensayos y microensayos visuales en formatos verticales que en pre pandemia no eran tan populares como lo son ahora. Pensar en la relación con la pantalla—16:9, 9:16, 1:1, 3:4—parece indispensable. Ahora se hace incluso antes de la elaboración de un producto audiovisual por más casual o casera que parezca su producción.

En la diferencia del contenido entre ambas plataformas destaca la duración del tiempo de los videos, pues es YouTube donde suelen buscarse reseñas, tutoriales, opiniones, clases y ensayos más largos y elaborados. Hay una variedad de niveles en la que uno puede ubicarse para pulir su conocimiento en un área y progresar, escalón por escalón, paso por paso, para así evitar el estancamiento o el miedo a una sola gran meta. En TikTok, los videos son más cortos, más generales, y con un ritmo más acelerado. El entretenimiento parece ser un factor que prima sobre la pedagogía, aunque podría tratarse también de una forma alterna de enseñanza: la emoción de la fase introductoria, de algo nuevo que no se ve imposible de hacer y que puede animar a las personas a probar distintos métodos, pasatiempos, un pequeño truco que hace la rutina diaria más sencilla. Este contenido que se construye a partir de las palabras que uno va introduciendo en la barra de búsqueda sigue una lógica muy parecida a la creación de la narrativa audiovisual. El algoritmo registra una línea de intereses, por lo que va creando un determinado perfil de usuario a quien recomendará una selección de contenido que vaya más acorde con lo que cree que espera aquel espectador. Se trata de la edición, de la yuxtaposición de imágenes que da sentido e hila una concatenación de contenidos visuales que necesita de una extensión de tiempo, de un desarrollo para entender la idea en vez de una sola imagen que capture y explique en un único momento.

Creo que es muy interesante aquí (en la presente tesis) la forma del ensayo: el encuentro entre texto e imagen. Tanto la imagen como la palabra pueden simbolizar un proceso que necesita de tiempo para desarrollarse y con eso me refiero tanto al proceso de investigación escrito, que derivó en esta tesis, como en el proyecto audiovisual.

El primer capítulo (rojo) de este trabajo consistirá en revisar algunas bases históricas del amor romántico, mapear algunas visiones generales que se tiene de este alrededor del mundo y poder hacer ciertas comparaciones de cómo se ha ido construyendo y afianzando determinadas creencias a lo largo del tiempo. El énfasis se hace en la fase inicial del enamoramiento, la etapa de la idealización y de lo que “debería ser” según lo que tenemos comúnmente entendido por amor.

El segundo capítulo (verde) contiene el análisis de dos videoensayos que exploran el concepto de amor romántico como constructo social y las posibilidades de este así como sus limitaciones. Entre estos factores hay un margen que define su rol social y las autoras en esta sección

discutirán sobre la diferencia entre la naturalización y la normalización de este margen, pues no son palabras equivalentes en este contexto.

El tercer capítulo (azul) está dedicado al post romance: ¿qué hay después de superar la fase de la idealización o al término de una relación? Esta pregunta con tintes más filosóficos y existenciales ha sido planteada con anterioridad no solo como una cuestión personal sino como una cuestión política, por lo que propuestas como las de Hannah Arendt, el *amor mundi* y visiones descentralizadas del amor se explorarán en esta parte del texto.

Finalmente, el cuarto capítulo (los grises) se titula así para hacer referencia a que no hay una única gran solución y no se trata de encontrar una salida directa. El capítulo trata sobre el proceso de investigación para realizar el proyecto artístico y la propuesta de montaje. Además este se presenta como la oportunidad para conversar desde mi lado de la pantalla, las decisiones detrás de las escenas, paletas de color y la narrativa que dolorosamente se arrastran de las comedias románticas que alguna vez me tomé de la manera más literal de pequeña.

Entre las motivaciones que tuve para hacer este trabajo me encontré frente a anécdotas personales que fueron construyendo, en mi memoria y en mi identidad, el margen del entorno en el que me hallo sumergida hoy. Estudiar artes, investigar la visualidad de los objetos, observar el panorama y dotar de personalidad a lo inanimado parten de mis intereses más iniciales. A lo largo de estos años, el proyectar una imagen se ha mantenido como un área de exploración en el que veo significados nuevos. Entre atribuir intenciones, imaginar cualidades, y representar en una superficie, las proyecciones en la investigación abarcan el eje tanto artístico como teórico. La proyección de las jerarquías afectivas, de los ideales de vida, del compás moral que selecciona a vínculos por encima de otros me devuelve a momentos de cuestionamiento. Al momento de formular una hipótesis como la de esta tesis, me pregunto, ¿no era un sentimiento remotamente similar al de tener nueve años y no entender cuál era la conexión entre crecer, tener un periodo menstrual y dejar ir las cosas de niñas para empezar a hablar de novios y de ser mujer? ¿Cuál es la relación entre hacerse un individuo de valor para la sociedad, un ciudadano modelo, un hijo del cual estar orgulloso y el amor romántico? La amenaza del tiempo que no da tregua, hay una variedad de factores que aportan a la sensación de inestabilidad en un país como Perú, sin empezar a bordear temáticamente los registros y altos índices de pobreza, inseguridad ciudadana e informalidad laboral que como peruanos estamos acostumbrados. El amor romántico es este *starter* con el que veo a muchas personas

explicar diversos fundamentos tanto orígenes míticos como propósitos. Pensé que era un buen tema para indagar.



## Capítulo 1: Rojo. Idealización.

### 1.1 Recuento histórico de la idea de amor romántico actual:

dónde empieza la categorización y jerarquización de los afectos

Esta primera parte estará centrada en mostrar algunos de los argumentos encontrados para la construcción del mito romántico. Quisiera decir que inicio hablando de occidente porque el amor romántico es una forma relacional que incluye y refuerza parámetros uniformes que provienen de la hegemonía y es justamente dicha civilización la que ha aparcado gran territorio sobre la obtención y maneras de entender el conocimiento. Uno de los antecedentes más sólidos se remonta a la cuna de la civilización occidental: la cultura griega. La herencia de los conocimientos griegos se ve reflejada en numerosos componentes del amor romántico.

Las relaciones románticas se han estudiado como cualquier otro tipo de formas relacionales y sus bases se asientan tanto en estudios que provienen de las funciones y procesos biológicos así como teóricos sociales. La normalización de las actitudes y presupuestos acerca de las parejas conllevan una línea tradicional que por su antigüedad y popularidad se atribuyen como “naturales” y conocerlos permite hacer una revisión acerca del porqué de su origen y preservación. Mencionar a los antiguos griegos es un punto importante para poder separar en fases la concepción tradicional, esta categorización inicial de los afectos se ramifica en los debates contemporáneos sobre qué tanto uno puede desfasarse de la tradición romántica además de plantear la trascendencia que se da a las jerarquizaciones.

Hay ciertas concepciones y valores que rescatan los griegos en sus mitos que cimientan los tipos de amor como el que Platón cuenta en el mito del andrógino. Alicia Pascual Fernández, artista y docente con formación en la especialidad de Grabado de la Escuela de Arte de Zaragoza, comenta en un artículo para la revista DEDiCA de la Universidad de Granada que al ser el amor uno de los ejes temáticos más usuales en los productos culturales significa un gran impacto en la configuración y sentido de la identidad, en especial en adolescentes. Pascual hace un análisis sobre las bases de las figuras románticas en la literatura y la cinematografía y detalla que para el desenvolvimiento de muchas de estas narrativas se hace uso de las cualidades dadas al amor en la época griega.

En El Banquete, Platón narra la historia de unos seres duales, seres que podían reunir características de ambos sexos, dando lugar a seres: hombre-hombre, mujer-mujer o

hombre-mujer. Estos seres, duales y completos en sí mismos, intentaron invadir el Monte Olimpo cuando Zeus —haciendo manifestación de la ira de los dioses—, lanzó un rayo que hizo que cada ser se dividiera en dos mitades. Mitades incompletas y castigadas eternamente a buscar su otra mitad. Por un lado, este mito daba explicación a la androginia y la homosexualidad en la antigüedad. Por otro, asentaba las bases sobre las cuales Occidente ha justificado históricamente un amor basado en los principios de universalidad y naturalidad. (Pascual, 2016, p. 65)

La tradición estética que deja este mito en diversas piezas artísticas es notable. Núria Raposo en su trabajo de investigación de bachiller en Ciencias de la Antigüedad escribe sobre y cómo el amor legitima la fuerza de la creatividad en el arte. Ella desarrolla este discurso filosófico en el que el ser humano se concibe incompleto y es arrastrado por el amor en la búsqueda de su otra mitad, con quien solo así podrá alcanzar su máxima plenitud.

Según la tradición del andrógino, la relación física guiada por Eros — es decir, las experiencias amorosas corporales y atracciones de tensión determinada— nacen de un deseo de regreso a la naturaleza unitaria —el sexo andrógino—, la cual nunca se podrá lograr porque el desgarró que la causó es irreparable. De este modo, se plantea una paradoja que determina nuestra identidad como fragmentaria: aquello que articula la posibilidad de componer el sentido de nuestra propia identidad es una búsqueda de alguien que nos complemente, cuando en realidad, aún si lo encontramos, nunca vamos a poder volver a esa integridad física. Por contraparte, esa fuerza incontrolable en la que Eros nos conduce prepara un camino de búsqueda que termina siendo un motor generativo de movimiento y, mientras no nos rindamos ante Eros y dejemos de buscar la unión, el amor será para nosotros una energía de creatividad indisciplina. (2023, p.34)

Desde el análisis del mito del andrógino podemos encontrar varias ideas que cimientan la concepción de amor romántico como hoy se conoce en el imaginario popular, más adelante reforzadas por corrientes de pensamiento como el Romanticismo y el amor en la religión cristiana. Raposo Villar reúne tres diferentes artistas en su investigación: Gérard Pigeron, Félix González-Torres y Ai Yazawa. A continuación, quisiera profundizar en estos 3 casos de estudio para enfatizar el impacto de la idea platónica anteriormente exhibida. El primero construye sus imágenes a partir del estilo característico de las cerámicas griegas y elabora su propia versión ilustrativa de la ruptura y representación de los seres duales de Platón.



**Figura 1**



**Figura 2**

El segundo artista al que menciona Raposo es a Félix González-Torres para proceder a comentar una de sus obras más populares conformada por dos relojes. González Torres enfrenta con una sensibilidad particular sus condiciones de vida en este trabajo debido a que gira en torno a la relación homosexual con su pareja Ross quien falleció de SIDA, una enfermedad con una carga y dimensión tanto política como social. Andrea Encira (2019) escribe en la revista *Capitel* sobre el concepto de la sincronicidad imperfecta en la pieza y cómo la discontinuidad puede desembocar en la “condición de posibilidad del amor y no como obstáculo”. Raposo hace énfasis en cómo esta obra habla de la grieta imposible de reparar que ha separado a ambos individuos, el rastro que deja el mito de Platón (p. 33).



**Figura 3**

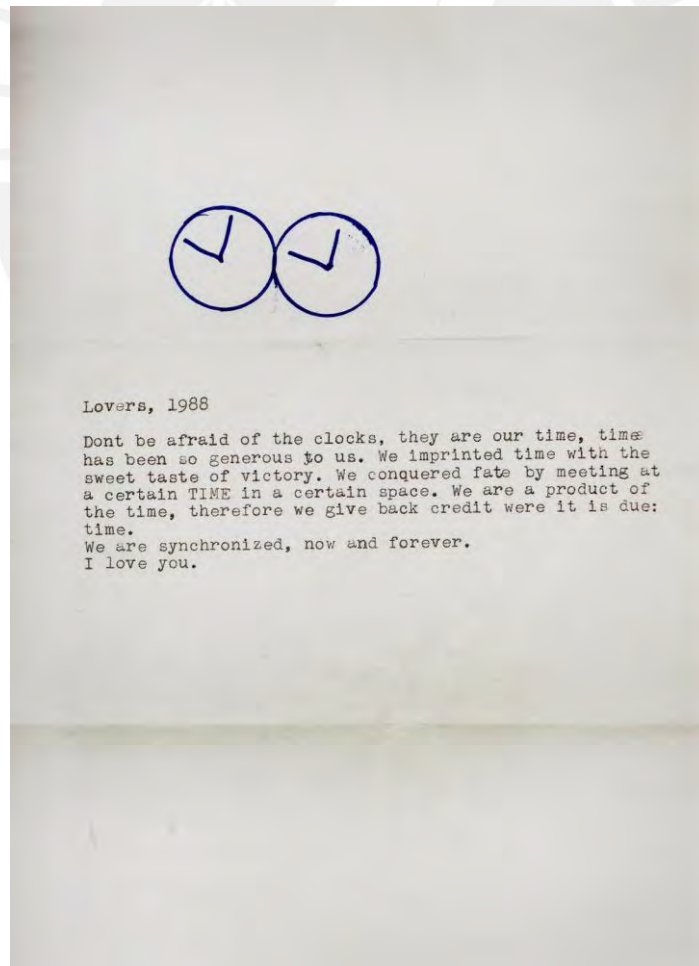

**Figura 4**

La tercera artista a quien menciona Raposo (2023) es la mangaka Ai Yazawa con quien hace un paralelo con Gonzáles Torres. Yazawa posee una obra que ilustra la dualidad complementaria en la obra gráfica *NANA*, un *manga* que narra la historia sobre dos chicas con el mismo nombre y personalidades opuestas:

Inicialmente, se puede observar ya en la misma presentación cómo la autora nos intenta transmitir esa conexión preestablecida que comparten, tal y como si fuesen un mismo ser de doble naturaleza: el mismo nombre; la misma edad; se conocen yendo en el mismo tren, etc. Entre algunas de esas características más que tienen en común está la de que ambas se mudan a la misma ciudad para dejar atrás su pasado y así reencontrarse a ellas mismas, cada una cumpliendo su sueño. Este intento de construir su propia identidad estará, al igual que en el mito del andrógino, muy ligado a sus experiencias amorosas, en las cuales nunca se verá completa echo que será motor de movimiento y de arte; en el caso de Osaki, que quiere una estrella de Rock Punk, estará perfectamente ilustrado en sus canciones, que son composiciones artísticas indisciplinadas (p. 34-35).

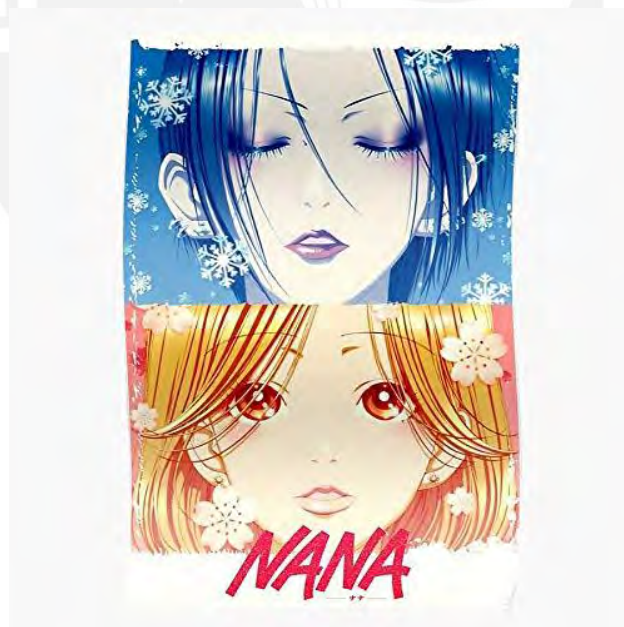

**Figura 5**

Una parte importante en la historia de estos seres platónicos que quisiera resaltar es el rasgo de la naturalidad, una característica que constantemente es reforzada en la idea colectiva del amor junto con otras series de rasgos. Es “natural” que el amor sea de dos, complementario. A partir

de figuras griegas como el *symbolon* se pueden hacer conexiones a las materializaciones del afecto en objetos, una manifestación presente en el cotidiano actual.

Otro aspecto que demuestra la pervivencia del mito del andrógino en la obra es la noción de la otra mitad como lo que nos es propio por naturaleza. En el mito se presenta una visión del amor como exclusivo para la otra mitad —y sólo en caso de que uno muera, la otra mitad sobreviviría buscando lo que más se le parezca—, y hace una metáfora en la que toma como ejemplo un elemento de la vida cotidiana para explicarlo: el *symbolon*. Este ítem era un objeto cualquiera partido en dos que servía para reconocerse tras haber hecho un convenio legal entre dos personas, y Platón, para explicar que un amado corresponde al otro, dice que cada ser humano tiene su propio *symbolon*. En efecto, en NANA las protagonistas comparten dos vasos que compran juntas a modo de *symbolon*, es decir, como objeto que reconoce en forma de pacto esa unión que comparten. Tal y como lo describía Platón, la grieta que secciona al andrógino es irreparable. Félix González-Torres también lo reflejó en la inevitable desincronización que sufrirán los relojes. Del mismo modo, llega un momento en NANA en el que uno de esos vasos se rompe, hecho que causa un colapso en Nana Osaki, que empieza a desarrollar problemas de salud a causa de una ansiedad por la distancia que separa a las protagonistas. En definitiva, NANA es una práctica estética que hereda del mito del andrógino la idea de la identidad fragmentaria, en este caso, mujer que es parte de mujer; el deseo imposible de unión amorosa eterna; el uso del *symbolon* para reconocer a la otra mitad; y la tristeza por la añoranza de la amada, lo que causa problemas fisiológicos (*furor amoris*). (Raposó Villar, p. 35)



**Figura 6**

Asimismo, es en la cultura griega donde se refuerza la búsqueda romántica de otro ser en el que se depositan y proyectan los anhelos, los ideales comandados por la esfera personal-social. Esto catapulta y contiene la esencia de la fase de idealización en el tránsito de una relación romántica. El ser que es objeto de deseo posee una serie de cualidades que valoran ciertos rasgos más que otros para la contemplación y establecimiento de una relación. Es así que el interés amoroso está vinculado con nociones sociopolíticas que enmarcan la idea de un estándar, de una pareja ideal. Estos estándares están conformados por líneas de pensamiento que han sido estudiadas acorde al contexto, momento histórico y ubicación geográfica al igual que otros tipos de fenómenos sociales. Las interacciones de este tipo entonces pueden verse desembocadas al momento de estructurar legislaciones y se categorizan en concepciones morales, es decir, formas “correctas” de amar, y quiénes son los sujetos ideales para ser amados.

Para incluir una visión latinoamericana (y más específicamente, peruana) acerca de esta fuerza creadora que establece un camino de búsqueda analizaré un mito traducido por José María Arguedas y recogido por Francisco de Ávila. José María Arguedas fue un antropólogo y escritor peruano cuya obra incorpora las costumbres y el imaginario andino, por lo que su literatura constituye una crítica social y revalorización de lo autóctono. El Padre Francisco de Ávila fue un sacerdote que recopiló en un manuscrito quechua-castellano los mitos y las

creencias espirituales que relataron oralmente habitantes de Huarochirí. Dicha recopilación se hizo originalmente para idear métodos más efectivos de adoctrinamiento evangelizador y extirpación de idolatrías en la época. La narración en *Dioses y hombres de Huarochirí* es considerada una de las fuentes más importantes para el conocimiento de los rasgos sociales y culturales de la sociedad andina prehispánica y colonial.

El mito que analizaré es el capítulo de Cuniraya Viracocha y la huaca Cavillaca. El relato trata acerca de este poderoso hombre sabio con dones mágicos que embaraza a una hermosa doncella a través de un fruto de lúcuma. Después de que la mujer da a luz a su hija intenta descubrir por medio del lazo sanguíneo quién es el padre, es así que la pequeña niña en una junta llena de hombres que esperaban ser electos señala a Cuniraya, quien tenía la apariencia de un hombre pobre y harapiento. La mujer no soporta estar relacionada al pordiosero ni haber engendrado a su descendencia, por lo que antes de que Cuniraya pueda mostrarse resplandeciente en su traje de oro, huye y se arroja con la niña al mar de Pachacamac donde ambas se convierten en piedra.



**Figura 7**

Es entonces que Cuniraya corre para alcanzarla y en el camino pregunta a los animales pistas sobre su paradero. Los animales que le comunicaban buenas noticias y lo apoyaban animosos eran dotados de habilidades y reconocimientos festivos, mientras aquellos que lo desalentaron se vieron maldecidos y restringidos a la categoría de alimañas, rastrosos y presas permanentes

del hombre. Cuniraya logra rastrear a Cavillaca hasta Pachacamac<sup>1</sup> donde sus interacciones con los personajes femeninos surgen creaciones de abundancia como la de repoblar de peces las aguas sin esta forma de vida marina. También es en este mito donde se puede observar las limitantes que impone Cavillaca contra las fuerzas creadoras en el recurso del agua, un territorio en el que puede escapar de los dones divinos del protagonista masculino y ejerce drásticamente un espacio sagrado de autonomía. Estas islas son conocidas por la producción de guano que es utilizado como fertilizante agrícola, se crea así una fuerte asociación a la maternidad y fertilidad femenina (Museo de Pachacamac, 2020).

En este relato se puede concebir la complementariedad y el dualismo como naturales: el agua y la tierra, el establecimiento del caos y el orden que separa a los animales majestuosos de las bestias salvajes.

No quisiera dejar de puntualizar el factor de la trascendencia en este tipo de relaciones. Es entonces que reluce la adaptación y formación de uno mismo con una dirección pautada, para ser percibidos como “sujetos dignos de amor”, la relevancia con la que se significa a esta experiencia se expande y genera una tensión expectante, prepararse para lo que aún no viene pero que ya tiene forma. La trascendencia de este tipo de vínculo en su máxima es el que carga con el factor tiempo más prolongado, la búsqueda de un compromiso “para siempre” y que requiere de una constancia en el compromiso, un propósito que sobrepasa lo mundano.

Estas características de los estándares se segmentan en roles de género binario cuya base se puede rastrear en la época griega y que investigadoras como Marcela Lagarde incluyen en sus propuestas. Lagarde es una política y antropóloga mexicana quien ha sido promotora de leyes como la Ley General de Acceso de las Mujeres a Una vida Libre de Violencia. Es autora de diversas publicaciones, entre ellas una serie de títulos que empiezan con la frase Claves feministas siendo los más conocidos *Claves feministas para el autoestima de las mujeres* y *Claves feministas para la negociación en el amor*. Esta autora a quien continuaré citando en otros capítulos reconoce la importancia del desenvolvimiento de la mujer en sus relaciones románticas debido a que la construcción de su identidad pivota alrededor de su rol como cuidadora. Los roles de género y la construcción de la identidad son conceptos que quisiera continuar cuando presente la fase de idealización en el mito romántico y considero pertinente

---

<sup>1</sup> Pachacamac es un valle costero ubicado al sureste de la ciudad de Lima. Posee uno de los sitios arqueológicos más importantes de la época prehispánica. El grupo de islas que rodean el litoral se asocian con el santuario religioso dedicado a la divinidad de Pachacamac.

hacer mención a la figura porque suscita las siguientes preguntas que imperan en el imaginario colectivo: ¿Quién es mi otra mitad? ¿Cómo se ve mi otra mitad? ¿Qué características la hacen ser mi otra mitad?

Para la tradición griega, el amor hace perfectas a las personas. La cultura griega consideró que el amor pone a las personas en un proceso de perfección. Los griegos veían al amante como un ser imperfecto que ama para encontrar en el otro o en la otra lo que le falta, aquello de lo que carece y que le impide ser perfecto. Desde esta óptica, el amado es lo perfecto. (Lagarde, 2001, p. 25)

Si bien han sido los griegos quienes son conocidos por el ímpetu de esta búsqueda, existen otros paralelos con la idea de la otra mitad. Continuaré con la presentación de estas líneas de pensamiento que comparten la creencia de “destinados a ser”. Entre estas creencias es conocida en oriente la leyenda del hilo rojo. En el artículo *La metáfora del hilo en la práctica artística. Alegorías de un viaje* los artistas visuales Hortensia Mínguez García y Carles Méndez Llopis escribieron juntos acerca del trabajo reciente de algunas artistas que incluyen el tópico del hilo rojo del destino. Mínguez y Méndez son profesores e investigadores en la Universitat Politècnica de València, ambos conforman parte del Departamento de Dibujo de la universidad mencionada para la cual explicaron la leyenda:

Según las creencias populares orientales, todas las personas nacemos con un hilo rojo invisible que nos ata a la pareja a la cual estamos destinada, (chino tradicional 紅線; japonés: 赤い糸); un hilo ligado al dedo meñique según Japón [por ser este donde se encuentra la arteria ulnar, la cual conecta con el corazón] mientras que, en China, se habla de una sogá roja ceñida al tobillo. Lo curioso es que, en cualquiera de los casos, se alude a que nuestras almas están destinadas a encontrar su gemela sin importar la edad, las condiciones físicas o las distancias geográficas o sociales, solo que en ocasiones nuestro destino se trunca, porque la longitud del hilo impide que la encontremos en esta vida presente. (2020, p. 453)

Una de las artistas a la que analizan es Beili Liu, quien habla de la constante construcción y destrucción que se origina con los diferentes encuentros que se dan con las personas destinadas. *Tie. Untie* es sobre el proceso de ordenamiento y caos interno. La instalación se trata de una proyección de video hecha sobre hilos blancos ubicados en la esquina del cuarto. El video es un loop centrado en la acción de desenredar las marañas de un ovillo de hilo rojo. Al final

cuando logra hallar los extremos del ovillo, los ata con un nudo. Mínguez y Méndez establecen puentes entre el trabajo de Liu y el mito griego del Minotauro:

En este sentido, centrar la pieza en el acto de desovillar el hilo de Ariadna, alude al mito armando diversas dimensiones de sus tres figuras principales: a la enamorada le asegura la certidumbre que necesita mientras que, en Teseo concreta la determinación de acabar con el objetivo, y a la vez, que justifica la presencia de la monstruosidad. “El hilo de Ariadna es entonces la intuición (lo «arquetípico femenino» de cada uno), que guía a la mente consciente por las curvas laberínticas que conducen a la fuente, y en la que se puede confiar para que nos guíe de vuelta sin contratiempos” (Baring y Cashford, 2005, p. 173). Así, enroscar y desenroscar dicho ovillo es una forma de recorrer nuestro autoconocimiento, descubrir los trazados de nuestra cárcel para unificarlo a nuestra vida e intentar descifrarla. (2020, p. 98)



**Figura 8**

Una fuente que dedica un artículo a la leyenda del hilo rojo y que presentó por la relevancia de su formato como medio de comunicación masivo es el diario digital *El Confidencial*. Los diarios y periódicos siguen manteniendo una forma de prensa escrita preponderante en países como Perú<sup>2</sup>. La diversificación de temáticas que se seccionan en los diarios abarca una gama que se extiende desde noticias políticas y análisis de prospectos económicos hasta columnas dedicadas específicamente a las problemáticas de amor y sexo (Bernaola, 2019). La diversidad de tópicos de interés genera una óptica curiosa: los apartados más “serios” como los de economía y gobierno están a una página de distancia de la trivialidad consignada a los asuntos de la esfera íntima personal.

Carmen Macías es una autora recurrente de artículos en *El Confidencial*, en un apartado del diario escribe sobre “buscar sentido al vínculo” donde analiza productos culturales ligados a la metáfora del hilo y del destino. La imagen del hilo como conductor del destino que señala un inicio y un final también produce una tensión pues enmarca narrativas no lineales que, al igual que los hilos, se enmarañan y entorpecen una lectura limpia sobre la continuidad entre los polos opuestos:

A diferencia de otras supersticiones amorosas, en este caso no se limita a un asunto romántico, ni a una sola persona a la que uno estaría destinado a encontrar. Se trata de todas las conexiones sociales que hacemos a lo largo de nuestra existencia, como el micelio de los hongos que nos sostiene bajo tierra. En nuestro caso, una ramificación arterial que surge del dedo hacia todos aquellos con los que haremos historia y todos aquellos a los que recordaremos de una forma u otra. (Macías, 2023)

El análisis de la leyenda del hilo rojo permite comparar la intensidad e importancia del punto de encuentro. Mientras que en el mito de Platón los seres se unen con una súbita fuerza que los proveerá de plenitud tras una tensa búsqueda, en la leyenda asiática se habla de una serie de encuentros que no determinan una unión definitiva. El vínculo en la creencia asiática resulta en la formación de una amalgama de motivos. Dichos motivos los harán llamarse constantemente a lo largo del periodo de vida sin que resulte en una fusión definitiva. Traslada el peso de la fusión a uno que no esclarece objetivos más allá de un llamado que está destinado a ser, a una compañía pasiva de la que no se puede desatar por más que se haga indistinguible

---

<sup>2</sup> El Trome se mantiene con más de 2 millones y medio de lectores a nivel nacional, por lo cual sigue siendo el líder en los medios escritos en el Perú.

a la vista: “Sea como sea, este hilo rojo puede enredarse, contraerse o estirarse, como seguramente sucede a menudo, pero nunca se puede romper”. Asimismo, Macías extiende la imagen del hilo hacia dos figuras sugestivas en el cotidiano y la naturaleza.

La primera figura hace alusión al uso cotidiano de la palabra hilo en el diálogo. La frase “perder el hilo” en una conversación hace referencia al nexo que se ha roto en el discurso hablado, en la confusión de ideas que no hallan un conector que las ordene y clarifique el por qué de su mención. Se establece una cadena: inicio, nexos conductores al propósito, fin/destino. La segunda figura que presenta Macías es la del micelio de los hongos:

A diferencia de otras supersticiones amorosas, en este caso no se limita a un asunto romántico, ni a una sola persona a la que uno estaría destinado a encontrar. Se trata de todas las conexiones sociales que hacemos a lo largo de nuestra existencia, como el micelio de los hongos que nos sostiene bajo tierra. En nuestro caso, una ramificación arterial que surge del dedo hacia todos aquellos con los que haremos historia y todos aquellos a los que recordaremos de una forma u otra. (2023)



**Figura 9**

Este juego entre hilo, palabra y destino es usado por la artista que Macías menciona en el artículo: Chiharu Shiota. El trabajo artístico de Shiota une a estos componentes de los que analiza Macías pues sus instalaciones, al igual que el micelio, sostienen a través de sus conexiones hiladas lo que es la pieza. No se consigue visualizar dónde empiezan o terminan los entramados, forman un guiño a la remembranza y la construcción de memorias, a veces tan entrelazadas entre ellas que no se sabe qué vino antes o después.



**Figura 10**

Sobre su propio trabajo, Shiota declara para la revista japonesa Pen:

Hay un momento donde las delgadas líneas se acumulan y se dispersan. De pronto las líneas no pueden ser seguidas por los ojos. Cuando cada hilo deje de ser visible, parece que, por fin, la verdad se hace visible. (Traducción propia)<sup>3</sup>

La siguiente creencia que quisiera introducir proviene al igual que la anterior de Oriente y se engloba en la palabra *Yuanfen*. Esta concepción es usada en China para describir a personas que están destinadas a conocerse. Yang y David Ho son dos autores que participaron en la

---

<sup>3</sup> “There is a moment when the thin lines gather and spread out. And suddenly the lines cannot be traced by the eyes. When each thread is no longer visible, it seems that the truth inside it finally becomes visible”

elaboración de la investigación *Asian Contributions to Psychology*. Este trabajo recopila y analiza las características distintivas de las sociedades asiáticas, las contribuciones asiáticas a la psicología y la necesidad de estudios de investigación relevantes que incluyan modos indígenas de comportamiento humano. De esta manera es que consideran hacer una revisión acerca de los valores que dirigen las relaciones interpersonales chinas que en casos como este contienen una influencia del budismo y las relaciones kármicas. Los autores muestran los múltiples giros e interpretaciones alrededor del *yuan*, siendo el *yuanfen* un tipo de relación predestinada abierta a un sinfín de posibilidades, tanto favorables como adversas. Además, podría usarse para referir a una afinidad, suerte o una condición del momento en la que las personas son reunidas para conocerse.

El budismo sostiene que todo fenómeno existe en las relaciones y son transitorias en la naturaleza. Esto implica una falta de permanencia en las relaciones interpersonales. Duran hasta que el *yuan* exista; se disuelven cuando el *yuan* se extingue. *Suyuan* se refiere al propio apego de uno con el plano mundano; una persona cuyo *suyuan* aún no se ha extinguido no está lista para el *huayan* (esa es la vida monástica). Estas creencias budistas han ejercido una fuerte influencia en la visión china hacia la vida (1988, p.265)<sup>4</sup>.

Esta condición en la que dos personas están destinadas a estar juntas puede salir a flote en ámbitos laborales. Sean Upton-McLaughlin es un especialista en marketing global y relaciones públicas, parte de su formación académica fue instruida en China y debido a la frecuencia del intercambio cultural que se hacen en los negocios chinos con los occidentales decidió escribir sobre sus experiencias y su proceso de adquisición de conocimientos culturales de dicho país. Upton-McLaughlin (2013) explica en su blog *Are Relationships Predestined? They are in China!* que, a diferencia de otros tipos de relaciones, resulta peculiar la carga simbólica que se le atribuye al *yuanfen* en situaciones de trabajo debido al menor nivel de intimidad emocional que envuelve el ambiente de la transacción. Además, también contrasta la visión oriental/occidental del destino y el propósito:

En primer lugar, la inevitabilidad de este lazo no deriva de ninguna figura divina como

---

<sup>4</sup> Buddhism holds that all phenomena exist in relationships and are transient in nature; individual entities do not exist. This implies a lack of permanence of interpersonal relationships. They last as long as *yuan* remains; they dissolve when *yuan* is extinguished. *Suyuan* refers to one's attachment to the mundane world; a person whose *suyuan* is not yet extinguished is not ready for *huayuan* (that is, the monastic life). These Buddhist beliefs have exerted a strong influence on Chinese views toward life.

los occidentales podrían entenderlo. En segundo lugar, se enfoca más específicamente en dos personas que comparten una fuerte conexión que los junta, y no necesariamente se relaciona a lo que podrían o no lograr juntos.<sup>5</sup>

Entre las posibilidades favorables del encuentro puede surgir una alianza para promover el bienestar y la resolución de conflictos. Por ejemplo, cuando se cierra un contrato o se establecen nuevas relaciones laborales se suele decir que existe *Yuan fen* entre sus partes, pues el destino los ha reunido para un propósito como el de encontrar juntos la solución a una problemática o el crecimiento profesional, explica Upton-McLaughlin (2013).

Annie Wong es una médica oncológica que reside en Nueva Zelanda que relaciona la imagen del lazo, su profesión laboral y su relación con lo comunitario. Como inmigrante reconoce el valor de establecer diálogos entre el médico y el paciente que capturen y resguarden las preocupaciones y expectativas del consultante sobre la elección del futuro tratamiento. Wong rescata la importancia de la información que se da de forma hablada, un valor que emana desde la vulnerabilidad, las risas nerviosas, los cambios sutiles que se suscitan a través del intercambio en la conversación que, por su contexto, no es ligera de sobrellevar. La profesional de medicina provee de una carga simbólica (*yuanfen*) a su lazo con su profesión y sus pacientes oncológicos.

Wong (2022) extiende el alcance de lo que significa para ella el cuidado médico con otros inmigrantes pues representa abrir una ventana en la que se visualizan los valores de la cultura que comparten:

El Sr. L siempre estaba en paz ya que se veía como parte del lazo de la vida conectado a su familia, y su propia salud solo era un hilo en esta cuerda tejida a la generación del futuro. En la escuela de médicos aprendimos sobre la autonomía y el individualismo como un pilar de la ética médica. En la clínica, el Sr. L me recordó que la salud no solo pertenece al individuo, en cambio, como lo consideran muchas familias chinas, la salud del ecosistema familiar es mucho más importante. Los niños inmigrantes pasamos mucho intentando ocultarnos a nosotros y partes de nuestra identidad así que es fácil sentir que dejamos de tener una conexión firme a nuestras raíces. Resulta que nunca fuimos invisibles por más que intentemos camuflarnos, y que nuestra diversidad es en

---

<sup>5</sup> First, the inevitability of this link does not in fact derive from any god-like figure as Westerners might understand it. Second, it focuses more specifically on two people sharing a strong bond which draws them together, and does not necessarily relate to what they may or may not be fated to accomplish together.

realidad una forma en la que podemos contribuir a nuestra sociedad médica.<sup>6</sup>

Se puede observar en las expresiones que usa los detalles de un patrón: *ribbon of life, a thread in this woven rope. we were never invisible*. El futuro y las conexiones que dan forma al imaginario popular chino sobre las personas destinadas a ser se construyen sobre el lenguaje de lo tejido, del hilo delgado que es apenas perceptible. Traer a colación esta visión permite conocer otros modos de entender la trascendencia y la mundanidad. Los eventos y las relaciones pueden seguir siendo enormemente trascendentes aún si carecen de permanencia y se caracterizan por una puntualidad específica, los parámetros se desdibujan al poder continuar con el conocimiento y la experiencia que deja la huella.

Existe esta palabra 緣份 *yuan fen* en chino, la cual no tiene una traducción directa en inglés. Hay un tipo de destino que reúne a las personas. El dicho dice que si están destinados a estar juntos, se encontrarán incluso estando a miles de millas de distancia; sin este destino, podrían estar cara a cara y no conocerse. Conocer a estos pacientes y confiar el uno en el otro para reír y llorar es un gran privilegio. Quizás se trata de ser un inmigrante mirando a otro y saber que conocen el sentimiento de ser dejado de lado en el mundo, y lo que es finalmente conocer a alguien que puede verte tal y como eres.<sup>7</sup> (Traducción propia)

La idea de que hay una persona destinada para uno se materializa a través de otros mitos populares como la existencia de un *bashert*. Así comenta el rabino mayor Chaim Steinmetz de la Congregación Kehilath Jeshurun en Nueva York para *Jewish Journal* en un artículo sobre cómo escoger esposa:

Muchas personas creen que están destinadas a casarse con alguien en particular. Hay

---

<sup>6</sup> Mr L. was always at peace as he saw himself as part of ribbon of life connected to his family, and his own health is only a thread in this woven rope to the future generation. In medical school, we learned about autonomy and individualism as a pillar of medical ethics. In clinic, Mr L. reminded me that health is not only pertaining to the individual, instead, as is true for many Chinese families, the health of the family ecosystem is far more important. For immigrant children, we spend a long time trying to conceal ourselves and parts of our identities, so it is easy to feel we no longer have a firm connection to our roots. It turns out that we were never invisible, as hard as we may try to camouflage, and that our diversity is actually a way that we can contribute to our medical community.

<sup>7</sup> There is this word 緣份 *yuan fen* in Chinese, which does not have a direct translation in English. It is a type of fate that brings people together. The saying goes that if you are fated together, then you will meet even when you are thousands of miles apart; without this fate, you could be face-to-face and not know each other. Knowing these patients and trusting each other to laugh and cry together is such a privilege. Perhaps it is one immigrant seeing another and knowing the feeling of being cast out into the world and what it is like to finally meet someone who can see you exactly as you are.

una creencia popular sobre el *bashert*, una persona que Dios ha destinado para ser tu esposa. Esta idea está basada en un pasaje del Talmud, que dice que 40 días antes de que un bebé nazca, una voz divina anuncia con quién se casará el niño. Un concepto similar, llamado almas gemelas, ha surgido en la sociedad en general. Está basado en un pasaje de Platón que narra que el hombre y la mujer se dividieron al inicio de su creación, y que las dos mitades continúan buscándose hasta que finalmente se reúnan. Desde esta perspectiva, no estás realmente eligiendo, estás experimentando un milagro cuando tu *bashert*/alma gemela te es revelada.<sup>8</sup> (Steinmetz, 2023)

Se puede observar en su declaración que hace también un paralelo con el mito del andrógino mencionado al inicio. A diferencia de otras religiones con valores judeocristianos, el judaísmo permite el divorcio, pues a pesar de que dos personas estén destinadas a casarse no impediría que puedan arruinar su matrimonio. Según Jewish Virtual Library, el matrimonio requiere de esfuerzo, dedicación y energía como cualquier otra cosa de valor en la vida; por ende, el lazo divino puede estropearse y romperse.

De acuerdo al Talmud, Rav Yehuda enseñó que 40 días antes de que un niño varón sea concebido, una voz desde el cielo anuncia con la hija de quién ha de casarse, ¡es literalmente un emparejamiento hecho en el cielo! En *Yiddish*, este emparejamiento perfecto se llama *bashert*, una palabra que significa suerte o destino. La palabra *bashert* puede usarse para referirse a cualquier tipo de evento fortuito como encontrar el trabajo perfecto o la casa indicada, pero usualmente es usada para referirse al alma gemela de uno. Hay una serie de declaraciones en el Talmud que parecen contradecir la idea de *bashert*, las más notables son encontradas en los consejos dados para elegir esposa. A pesar de esto, la idea tiene un fuerte arraigamiento en la comunidad judía: si ves la lista personal de avisos de una persona judía probablemente encontrarás a alguien que coloque “buscando a mi *bashert*”.<sup>9</sup> (Jewish Virtual Library, s.f.)

---

<sup>8</sup> Many people believe that we are fated to marry a particular person. There is a folk belief in a *bashert*, a person that God intended to be your spouse. This idea is based on a passage in the Talmud, which says that 40 days before a baby is born, a divine voice announces who the child will marry. A similar concept, called soulmates, has evolved in general society. It is based on a passage in Plato that says that man and woman were divided at the beginning of their creation, and that the two halves continue to search for each other until they are finally reunited. From this perspective, you are not actually choosing; you are experiencing a miracle, when your *bashert*/soulmate is revealed to you.

<sup>9</sup> According to the Talmud, Rav Yehuda taught that 40 days before a male child is conceived, a voice from heaven announces whose daughter he is going to marry, literally a match made in heaven! In *Yiddish*, this perfect match is called “*bashert*,” a word meaning fate or destiny. The word “*bashert*” can be used to refer to any kind of fortuitous good match, such as finding the perfect job or the perfect house, but it is usually used to refer to one’s

Los distintos modos de vida que son condicionados por el territorio permiten la evaluación de un panorama a otra escala. Medir con otras reglas el mismo objeto hace que resalten las similitudes y los ángulos que aún faltan de constatar. “Lo esencial es invisible a los ojos” es probablemente una de las frases más famosas de *El principito*, un libro para niños que concentra la ingenuidad y la inocencia del lenguaje con la que se dirige a las infancias, y asimismo preserva el sentido de trascendencia. El juego y la ternura se alzan como alternativas a la formalidad y a la pasión desmedida como la mayor expresión de amor.

En resumen, partiendo del pilar de la búsqueda de la perfección y armonía que buscaban los griegos se establecen las diferenciaciones sobre el amor *eros*, *ágape* y *filia* con el factor más importante que los separa siendo el deseo sexual y curiosamente pone el enfoque: quién es el sujeto amado para establecer la intensidad y los límites para ejercerlo. Porque como continúa Lagarde (2001), la diferencia entre *ágape* y *filia* vendría a traducirse en los conceptos más cercanos de amistad y simpatía, siendo la simpatía la que trasciende la cercanía y expande el límite de por quién se siente afinidad. Simpatía habla de solidaridad, de sentir aprecio por un grupo o individuo a quien no se le conoce de una forma propiamente física o próxima pero cuyas condiciones o características despiertan un apego emocional por un sentido de afinidad que parte de lo unitario a la comunidad (p. 25). La influencia griega condiciona las creencias más popularizadas sobre el imaginario romántico y pauta la consumación de la relación de pareja como una meta a la que se debe alcanzar para lograr la plenitud personal: obtener lo que hace falta en uno.

Como se ha visto a lo largo de los ejemplos dados que construyen paralelismos a la idea de la otra mitad se encuentran similitudes y diferencias que conforman el marco del concepto de amor romántico. La jerarquización de los afectos, el estado de búsqueda constante y los estándares que engloban a la figura de una pareja ideal se verán reforzados por las dos siguientes vertientes: El movimiento del Romanticismo y el amor cristiano donde la diferenciación de género y sus respectivos roles cobran mayor rigidez e importancia.

---

soul mate. There are a number of statements in the Talmud that would seem to contradict the idea of bashert, most notably the many bits of advice on choosing a wife. Nevertheless, the idea has a strong hold within the Jewish community: look at any listing of Jewish personal ads and you're bound to find someone "Looking for my bashert.

## 1.2 Mitos del amor

El amor romántico está influenciado por dos grandes vertientes: la etapa del Romanticismo y el amor cristiano. Según la investigación "Global Christianity: A Report on the Size and Distribution of the World's Christian Population" publicada en el Pew Research Center se estima que hay alrededor de 2.18 billones de cristianos de todas las edades, siendo una de las religiones con más aceptación de creyentes en el mundo.

El Romanticismo ha tenido una influencia significativa en la concepción moderna del amor romántico. Un aspecto importante en el que el Romanticismo ha aportado a la visión del amor actual es promover la pasión como motor de la acción y el progreso, un factor que también caracteriza al amor cristiano y con el que comparte diversas similitudes.

El Romanticismo enfatizó la importancia de la individualidad y la autenticidad en las relaciones amorosas. Estos ideales se sumarían al conjunto de medidas adoptadas para lograr la ruptura con las normas sociales estrictas de la época y a las convenciones establecidas en materia de amor y matrimonio, por lo que se acrecienta la idea del amor omnipotente, el amor como una fuerza sobrenatural que permite escapar a las estructuras familiares y sociales (García Vázquez, 2018, p.10).

A lo largo de la historia se puede observar cómo los movimientos consecuentes a un periodo suelen estallar en manifestaciones que subvierten las ideologías precedentes, una respuesta que ansía la ruptura con un ordenamiento que con el tiempo se considera obsoleto:

El Romanticismo invierte el orden de aproximación a la realidad. En vez de hacerlo de fuera a dentro, dejando que lo exterior condicione lo interior, lo hace desde dentro hacia fuera, modelando el mundo desde el mundo interno. Desde esta libertad interior se reclama la Libertad como la meta suprema: liberalización del individuo frente a la sociedad, de la mujer frente al hombre, de la región frente a la metrópoli, del obrero frente al burgués; liberalización en la educación, permitiendo el desarrollo de la personalidad; liberalización en la religión, admitiendo la convivencia de cultos y previniendo la salvación universal (Universidad Complutense de Madrid, 2014, p.4)

La postura tornada al desafío autoritario permitió a los individuos y artistas explorar nuevos territorios del conocimiento y de la experiencia humana que se mantenían desconocidos por la represión. Según García Vásquez, este desafío sentó las bases para iniciar una fase de transición hacia el cambio y la innovación en el arte, la literatura y la cultura en general pues se buscaba liberar el potencial creativo humano para permitirse experimentar con temas, estilos y técnicas que generaran una representación genuina de las emociones humanas, incluso aquellas que eran consideradas tabú o inapropiadas. Esta revolución valoró la perspectiva personal en un mundo que a menudo valoraba la conducta uniforme y la conformidad: los románticos creían en la importancia de la verdad emocional en el arte y la vida.

En muchas sociedades europeas durante el Romanticismo existían normas sociales estrictas que dictaminaron el comportamiento y las relaciones personales, especialmente en términos de género, clase social y moralidad por lo que supusieron una serie de limitaciones a la libertad y expresión individual. La censura gubernamental y eclesiástica era común en muchos países durante el Romanticismo: los gobiernos y las instituciones religiosas controlaban y prohibían la difusión de ideas consideradas subversivas o peligrosas para el orden establecido.

Los países bajo regímenes autoritarios o monarquías absolutas extendieron una represión política significativa durante este periodo. Los individuos que expresaban puntos de vista contrarios al gobierno o que participaban en actividades políticas consideradas subversivas enfrentaban la persecución, la prisión, la incautación de bienes e incluso la ejecución comandada por la Inquisición. Cristina Gómez Álvarez es una investigadora en los campos de filosofía, historia y literatura mexicana docente de la Facultad de Filosofía de la UNAM. Guillermo Tovar de Teresa fue un historiador, cronista mexicano que investigó sobre el Barroco novohispano de México.

Con el edicto de los inquisidores mexicanos fechado el 13 de marzo de 1790, se iniciará un nuevo periodo de censura en la Nueva España. Este periodo se caracterizará por impedir que el orden político y social imperante en la monarquía española fuera destruido. A partir de ese año, para el Santo Oficio los impresos sujetos a prohibición serán aquellos que formaban un «código teórico-práctico de independencia a las legítimas potestades», o que alteraran la «pública vida quieta y tranquila» y sedujeran a los individuos a «sacudirse el yugo de subordinación y sujeción a las legítimas autoridades" (Gómez y Tovar, 2009, p.40)

Las relaciones personales estaban sujetas a restricciones sociales durante el Romanticismo como los matrimonios entre personas de diferentes clases sociales o religiones que podían ser desaprobados o prohibidos, lo que limitaba la libertad de elección de pareja. A partir de este movimiento se consolida la idea contraria de que el amor era un componente esencial para mantener una unión marital satisfactoria que posteriormente contribuyó al cambio de las actitudes sociales hacia el matrimonio. Un antecedente que se tiene de la censura, que el movimiento romántico trataba de responder, es la mención a la prohibición del Amadís. Una pieza popular de la literatura medieval que gira en torno a las experiencias de las caballerías y que por estar constantemente expuestos a las vivencias de los viajes y el intercambio se le asocia a la resistencia y al ejercicio de la voluntad propia, en especial a la búsqueda y enaltecimiento del amor desenfrenado.

En 1531, la reina Isabel prohibió que pasaran a las Indias «libros ninguno de historias y cosas profanas», con ese fin se autorizó a los oficiales de la Casa de Contratación de Sevilla (puerto que tenía el monopolio comercial con América), para que registraron cada libro e impedir así que llegaran a las Indias. Disposición que se reiteró en 1536 y 1543 con el argumento de que no era propio que los indios leyeran libros de «mentirosas historias» como el Amadís, pues se darían a las malas costumbres, amenazando la autoridad a las Sagradas Escrituras. (Gómez y Tovar, 2009, p.16)

Así como el Talmud<sup>10</sup> de los judíos contiene las transcripciones fieles de la cultura oral antigua del pueblo de Israel y preserva así su cultura, costumbres y religión, el Amadís de Gaula sirvió como una serie de normativas que definían al amor caballeresco y las formas de cortejo de la época. La edición sevillana de la Biblioteca Nacional de Colombia esclarece en su presentación hecha la importancia de estos manuscritos para el desenvolvimiento de las relaciones en ese periodo histórico:

---

<sup>10</sup> El judaísmo fundamentado en las leyes mosaicas de la Torah o Pentateuco, que Dios entregara a Moisés en el monte Sinaí o Horeb; los cinco primeros libros de la Biblia, a saber: Génesis, Éxodo, Levítico, Números y Deuteronomio que la tradición judía denomina Torah (Ley) porque contiene lo esencial de la legislación hebrea, de fiel scato por la ortodoxia judía, -fundamento del judaísmo-. El Talmud, es un libro que contiene la tradición oral, fija la enseñanza de las grandes escuelas rabínicas, doctrinas, mandatos y ceremonias del judaísmo. (Márquez, 2023)

Constituyó una auténtica ética amorosa, simultáneamente parecida y en conflicto, cuando no opuesta, a la ética cristiana. Las prácticas de los preceptos del amor cortés devinieron en un culto refinado, en un estilo de vida destinado a influir enormemente en la sensibilidad occidental, al concebir la vida del hombre como un servicio de amor en el que se pueden desarrollar todas las virtudes de la persona. (Rodríguez y Cabarcas, s.f.).



Figura 11

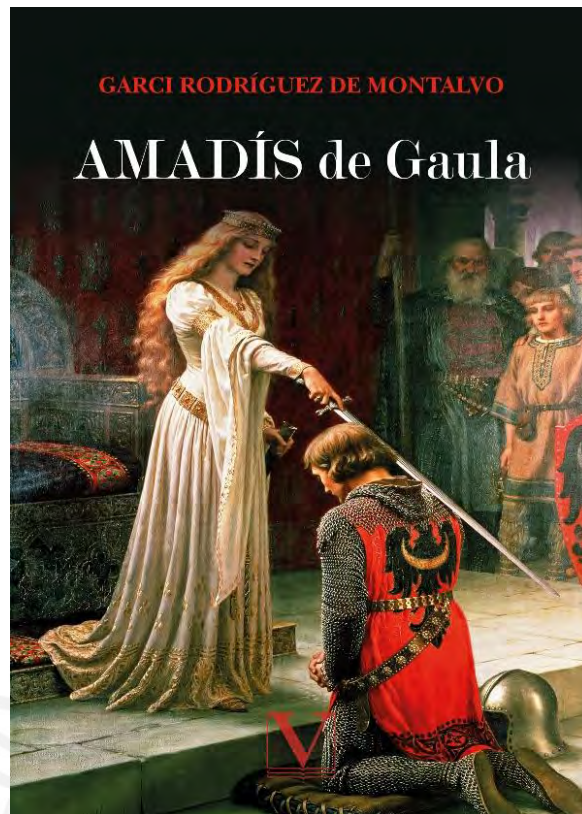

**Figura 12**

En Análisis de los elementos amorosos en tres parejas del Amadís de Gaula, se explica acerca de la complejidad de los personajes de la obra literaria. Se analizan las parejas y sus deseos desde su posición social y estrato económico, lo que dictamina también el porqué de la compatibilidad y problemáticas en sus relaciones:

La novela se estructura por el encadenamiento o entrelazamiento de episodios y las hazañas del héroe se encadenan con su comportamiento como enamorado de Oriana; el tratamiento que Amadís da a Oriana es un verdadero manual de cortesanía, al cual se puede acudir para conocer lo que normaba una sociedad cortesana [...] Amadís al vencer al rey Abiés es consciente de su individualidad, ha conseguido un nombre y sabe todo sobre su origen, lo que le permite unirse a Oriana. (Ortiz-Hernán p. 435)

Este periodo promovió una idealización del amor, retratándolo como una fuerza poderosa y trascendental que puede transformar vidas, siendo una de las figuras más populares el arquetipo literario del Don Juan:

Hombres investidos de sentimientos desenfrenados por mujeres a las que atraían y enamoraban con su palabra, su pasión y valentía. Se veían impulsados a la conquista constante como forma de vida y de sentido. Aún a pesar de esa trayectoria las personas contaban con una redención final: una de sus conquistas le enamorará tan ciegamente que no pudiera resistirse a ella. De aquí podría surgir en la actualidad la idea generalizada de “cambiar por amor”, de que “el chico malo cambie por amor”. De la misma forma, la idea de que el amor y la pasión traspasan todas las circunstancias en contra de los amantes –como clase social o enemistades familiares- viene del Romanticismo, incluyendo la idea de redención final del Don Juan. Ambas ideas son el surgimiento de “el amor todo lo puede”, uno de los mitos del Amor Romántico más potentes de la cultura occidental amorosa. (García Vázquez, 2018, p.10)

Esta idealización se refleja en la literatura, la música y el arte romántico de la época, donde el amor se presenta impetuoso, místico y visceral. Jane Austen fue una escritora del siglo XVIII que ha sido reconocida por retratar las preocupaciones y el estilo de vida de las mujeres de la época. Pionera en el área de la novela centrada en el conflicto amoroso de la mujer, así como su cruce con las aspiraciones personales de sus personajes, Austen consiguió reconocimiento en un ámbito donde la labor creativa y la escritura se relegaba a un rol masculino. En la narrativa de Austen, el matrimonio por amor supuso una emancipación personal por la oportunidad de elección y la búsqueda del sentido de la felicidad conyugal. Este principio otorga un sentido de autonomía sobre la capacidad y libertad de decisión, una problemática que se sigue abordando en las políticas feministas de la actualidad.

En épocas anteriores había necesidad de sobrevivir y atender a pautas de utilidad matrimonial y posición económica. Era tal la necesidad que no cabía el mundo de la elección, del amor y de las emociones. Como hemos dicho, en la actualidad la pareja no es tanto una alianza provechosa entre familias, sino una elección individual de las dos personas que componen la pareja. Se abre entonces la posibilidad de proyectar la felicidad en la pareja, una relación íntima que es elegida desde el corazón. La familia como micro sociedad, como una sub realidad o un universo concreto construido por dos personas. (Olaya García, 2018, p.12)

Con esta disminución de la influencia de las estructuras familiares tradicionales, ha habido más espacio para que los individuos elijan a sus propias parejas basándose en la construcción del

afecto y la compatibilidad emocional. Posteriormente llevó a un cambio en las expectativas sobre el matrimonio para dirigirse al sentido de la satisfacción emocional. Con este desarrollo es que se logra obtener más oportunidades para interactuar y conocer a una variedad de individuos de diferentes orígenes y culturas, ampliándose las posibilidades de encontrar una pareja que satisfaga las necesidades emocionales y personales, en lugar de limitarse a las opciones dentro de la comunidad o la familia. Con la evolución del tiempo, la abolición de las leyes que prohibían el matrimonio interracial o interreligioso, así como la legalización del divorcio han ampliado las opciones disponibles para las personas que buscan casarse por amor.

Tanto el Romanticismo como el cristianismo promovieron la idea del amor idealizado y espiritual. En el cristianismo, el amor se considera un valor fundamental, reflejado en principios como el amor al prójimo y el amor divino, el amor como un vínculo profundo que va más allá de lo meramente físico, basado en el sacrificio y la entrega desinteresada. Ya sea el amor divino en el contexto religioso o el amor humano en el contexto romántico, en ambas tradiciones se enfatiza la idea de que la pasión y la emoción son vehículos para la manifestación integral de la experiencia humana. En el cristianismo, se celebra la pasión de Cristo como un acto supremo de amor redentor que contiene una dimensión trascendental en la que las emociones y la pasión están vinculadas a lo divino o lo sobrenatural. Jürgen Moltmann es un teólogo protestante alemán y profesor emérito de la Universidad de Tubinga en Alemania. Sus trabajos han sido enfocados hacia una perspectiva ético-política y analiza la experiencia trinitaria de Dios.

Interpreta la muerte de Jesús, abandonado por su Padre, como el acto de amorosa solidaridad de parte de Dios con todos los impíos y abandonados por Dios. Como acto de identificación amorosa de Dios con todos los que sufren, eleva el problema del sufrimiento a la historia misma de la Trina Deidad en la esperanza del triunfo final sobre todo sufrimiento. (Moltmann, 1992)

La pasión y el sufrimiento de Cristo se consideran sagrados y la vida de Jesús sirve como modelo para los cristianos en su propia vida emocional, a una entrega completa y a la devoción absoluta: “[...] la historia de Cristo es la historia de una gran pasión, de un amor apasionado. Con ello y justo por ello se convirtió también en la historia de una agonía mortal” (Moltmann, 1992, p. 642).

Estos sentimientos impulsan a los creyentes a realizar actos de bondad y servicio hacia los demás, mientras que en el Romanticismo, la pasión amorosa inspira a los amantes a sacrificarse y luchar por su amor, por lo que propician la acción y el compromiso. Se convierte en un motivo para sobreponerse al sufrimiento más profundo por apuntar a un bien mayor.

En la tradición cristiana, se enseña sobre el trabajo personal para alcanzar la semejanza a la imagen y valores de Cristo, quien por amor renuncia a la vida y se inmola para vencer a la muerte y rescatar del pecado a los suyos. La Pasión de Cristo contiene una narrativa explícita y detallada sobre el miedo, el abandono y la superación de estos sentimientos para afrontar y renovar lo impío. La exploración de estas cuestiones sobre el sufrimiento también evoca la empatía, el sentido de acompañamiento y la incondicionalidad de la compañía y la entrega. Provocan sensaciones de una proximidad desconocida y anhelada especialmente en quienes han atravesado por la complejidad de vivencias ligadas al ciclo de vida y muerte, de la mitigación del dolor.

Nunca nos podremos acostumbrar a que en la esencia de la fe cristiana se escuche este clamor a Dios del Cristo abandonado por Dios. Más bien trataremos de mitigar sus efectos y de reemplazarlo con palabras de despedida más "piadosas", como ya ocurrió en el Nuevo Testamento y después en la historia eclesiástica. No obstante: por terrible que sea ese grito de muerte de Cristo, se siente de alguna manera misteriosa que es importante, que de hecho es vital para nosotros. Porque es ese grito al que pueden adherirse tantos hombres atormentados, porque expresa su situación real: "Dios mío, ¿por qué me has abandonado?". (Moltmann, 1992, p. 645)

La transformación religiosa incluye una renovación de los afectos humanos, capacitando a los creyentes para experimentar emociones de manera más profunda y significativa, vistas como elementos esenciales en la búsqueda de la trascendencia y la plenitud en la vida. Se habla del desprendimiento de lo terrenal para acceder a un tipo de conexión divina, como Dios entrega al Cristo crucificado:

El Dios que resucitó a Cristo de entre los muertos es el mismo Dios que "lo entregó" para morir en la cruz. Dios lo entregó "por nosotros"; Dios lo hizo por amor a nosotros. En el desamparo del Cristo crucificado que grita: "¡Mi Dios ¿por qué?!" San Pablo ya encuentra la respuesta: "El que no perdonó a su propio Hijo, antes bien le entregó por

nosotros, ¿cómo no nos dará con él graciosamente todas las cosas?" (Rm 8, 32).  
(Moltmann, 1992, p. 646)

Desde estos textos bíblicos podemos encontrar diversas similitudes con la actitud contemporánea sobre las formas adecuadas de amar que establecen una polarización muy clara de los afectos: la idealización que produce lejanía y enajenamiento (el yo y el otro), la entrega y el abandono (se está completamente o no se está en lo absoluto), la necesidad del sacrificio y la constancia de la demostración porque es en la acción donde reside principalmente la reafirmación y mantenimiento del compromiso. En las siguientes citas se explica como un ser divino se hace atravesar por la experiencia mundana por el bienestar de sus adeptos, una divinidad que no comparte de las necesidades humanas para su subsistencia, pero cuya simpatía transgrede esos límites para convertirse en un protector que comprende verdaderamente a sus adeptos:

En el abandono de que Dios hace objeto a Cristo, Dios se abandona a sí mismo, abandona su cielo y está en Cristo mismo para convertirse en Dios y Padre de los abandonados.

¿Qué sentido tiene el acontecimiento horrendo del Calvario? A esta pregunta hay dos respuestas:

- a) para estar con nosotros en nuestro sufrimiento y nuestro dolor, o sea la solidaridad de Dios para con nosotros;
- b) para existir por nosotros en nuestra culpa, para liberarnos de su carga, o sea, la mediación de Dios por nosotros. (Moltmann, 1992, p. 647)

Asimismo, existen otros tipos de cualidades que valora esta religión que separan las demostraciones de afecto femeninas y masculinas. Se observa que la figura del hombre ya toma un tinte importante sobre la protección, mientras que los íconos femeninos se relacionan a los cuidados que proveería una madre, aludiendo a la cualidad de calidez e inocencia, formas más pasivas y menos avasalladoras:

El amor cristiano ha tenido responsabilidad en unir el Amor Romántico a la fidelidad, a la unicidad en la pareja pero también al cuidado y la ternura de la otra persona –como valores representados por la Virgen María. A diferencia del Romanticismo, el

Catolicismo ha acrecentado la idea del “para siempre”, de una unión hasta la muerte en la que el divorcio era imposible. (García Vázquez, 2018, p. 10)

Louis George Tin investiga acerca de la invención de la cultura heterosexual y el papel de la Iglesia cristiana en la formación de su concepto. El autor escribe sobre la homosocialidad. José Delfino Soto analiza el trabajo de Louis George Tin sobre los tres apartados que reflejan la construcción y proceso de “naturalización” de la pareja hombre-mujer, exponiendo, así como en la historia los conceptos de amor, amistad y jerarquías se van estableciendo de la manera en las que estamos familiarizados.

La obra de Tin según Delfino Soto se puede dividir en tres tipos de resistencia: la caballeresca, la clerical y la médica ante el concepto que define como homosocialidad. Este término se refiere a la socialización en la que los hombres son vistos y tratados como individuos horizontales, dignos de ser asignados con un valor social y que se rescata y se realza de manera cotidiana, pues es este tipo de afinación la que permite el flujo del trabajo en conjunto, una sociedad hecha por y para hombres. En este entorno, las mujeres son notablemente inferiores y el deseo que es producido por ellas es incomprensible, pues aquellos sentimientos denominados como superiores y enaltecedores como la admiración, el cortejo y la pasión son inteligibles de proceder por la bajeza de quienes lo producen. Así lo dice Andrés el Capellán en el *Tratado del amor cortés* y sus razones como Hombre de la Iglesia para alejarse del erotismo. Tin cita fragmentos de la obra para describir la situación que ponía a hombres y mujeres en una balanza valorativa:

Por otra parte, las mujeres no sólo son avaras por naturaleza; también son curiosas y hablan mal de sus pares; son voraces, esclavas de su vientre; volubles, inconstantes en sus palabras; desobedientes, rebeldes a las prohibiciones; están manchadas por el pecado del orgullo y codician la gloria vana; son mentirosas, intemperantes, charlatanas; no respetan ningún secreto; son lujuriosas al extremo, propensas a todos los vicios y finalmente no sienten ningún afecto verdadero por los hombres (Andrés el Capellán en Tin, p.93, 2012)

Con el surgimiento del amor cortés y la masificación de la literatura caballeresca, el poder divino de la iglesia se ve amenazado pues la pasión carnal toma una importancia que ya no puede seguir siendo reprimida. Como consecuencia la iglesia promoverá una serie de medidas

adaptativas, entre ellas reivindica y fortalece la importancia del sacramento del matrimonio como una forma de adoptar el amor romántico y el amor de pareja. Es así que las relaciones románticas comulgan con los principios de la religión cristiana y se puede preservar el control mediante este tipo de aparatos ideológicos. La misión eclesiástica no se preocupaba anteriormente por promover un tipo de amor heterosexual, pues no estaba interesada en la reproducción de los seres humanos. Es decir, esto significaba desatender las necesidades mundanas del cuerpo que se traduciría en despreocuparse por poblar la tierra, pues es el reino divino en el que están enfocados a alcanzar.

La antropología cristiana se fundaba por el contrario en el rechazo de la carne, e incluso, en cierta medida, en el desprecio por cualquier tipo de descendencia. La vida sacerdotal, monástica y eremítica eran presentadas como superiores; el amor por las mujeres y la inquietud por la reproducción eran por lo tanto preocupaciones inferiores, vulgares, cuando no reprobables. (Tin, 2014, p.90)

La literatura y el amor caballeresco se convierten en amenazas al poder establecidos y así propone Delfino Soto (2012) sobre el libro de Tin y los intentos por recuperar y mantener el orden establecido:

Con la prohibición del casamiento para los clérigos producto del II Concilio de Letrán en 1139, se dio un paso enorme; no obstante, las prácticas heterosexuales iban ganando terreno y carecían de un control político y eclesiástico. Ante estos embates, el clero adoptó dos medidas interesantes para frenar el desarrollo de esta naciente cultura: 1) una reforma moral a la profesión de los poetas y 2) la instauración del matrimonio como sacramento (p.196)

Es así que se establecen “alianzas” y permisos para poder continuar con el poder reforzado por los múltiples canales que de algún modo resistían ante la naturalización de la heterosexualidad.

En el infierno de Dante Alighieri podemos observar la fuerte partición entre el amor carnal y el amor divino, además de exponer los peligros de atender a los impulsos del cuerpo. Uno de los círculos en el infierno de Dante está lleno de estos personajes históricos que pudieron haber alcanzado la grandeza y sin embargo se encuentran sufriendo por la eternidad debido a que hicieron caso omiso a los principios del amor divino. Este amor es el que encamina estas

motivaciones del individuo hacia sus metas por el camino del bien. Si es que no existe este amor regido por el dogma religioso entonces resulta siendo corrupto. La ambición pecaminosa y la lujuria deviene en la corrupción del alma y en la perdición del ser, las elecciones que no son virtuosas (según los principios religiosos) desembocan inevitablemente en el sufrimiento irreparable.

Así pues, tras constatar de una manera contundente la irracionalidad como causa principal por la cual se producen las desviaciones del amor carnal («la razón somete al deseo»), Dante, del mismo modo que en los demás círculos, procede a enumerar una serie de personajes condenados por la lujuria procedentes de la historia antigua, de la literatura medieval, así como prácticamente contemporáneos a él. Vemos pues en este círculo a Semíramis, Dido, Cleopatra, Elena de Troya y París; a Tristán e Iseo y «a más de mil/ sombras fue señalándome \[el guía Virgilio\] y nombrando (...)» (Infierno, V, 67-69). Es notable observar la compasión del poeta ante esta muchedumbre de condenados a los que «Amor los separó de nuestra vida» (Infierno, V, 69). Al ver cuán grande es el número de «antiguas damas y caudillos» que trágicamente sucumbieron en el desorden irracional del amor que, en vez de ser un medio para acercarlos a la fuente de todo amor, les hizo desviarse de ella, el poeta exclama: «me dieron pena, y casi me desmayo». (Infierno, V, 72 en Kazmierczak y Zafra, 2024, p.1658)

En el canto tercero se indica que hay líneas inscritas en las puertas del infierno que Dante está a punto de cruzar. A manera de advertencia, proclama las atrocidades por las que está dispuesto a enfrentarse. El infierno indica que es resultado también del primer amor: este amor desordenado sin camino, uno de los círculos del sufrimiento que nunca acaba. Es en este temido territorio que Dante está dispuesto a entrar por amor, y por amor es que existe el infierno también.

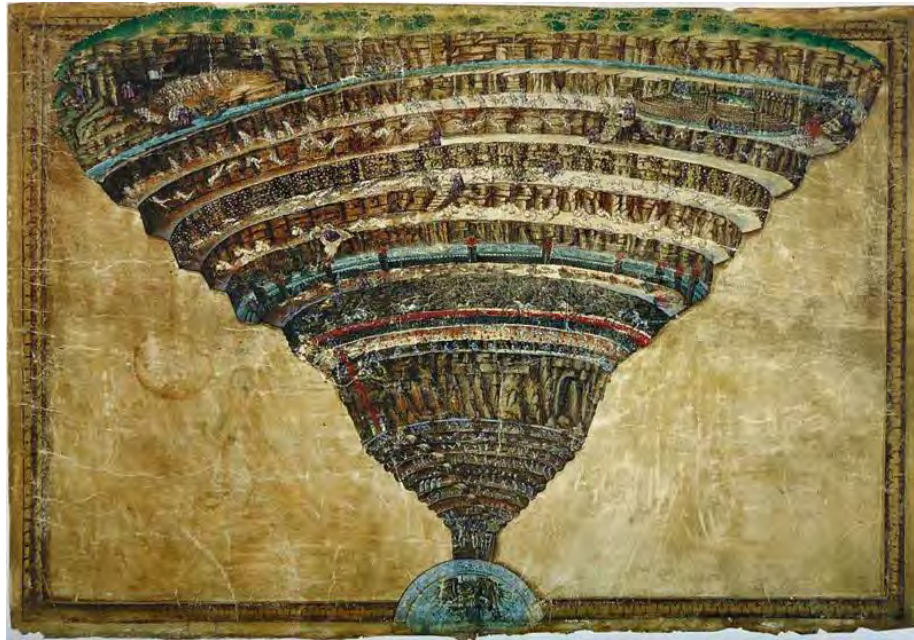

**Figura 13**

Por mi se va a la ciudad del llanto,  
por mi se va al eterno dolor  
por mi se va hacia la raza condenada  
la justicia animó a mi sublime arquitecto, me hizo la divina potestad,  
la suprema sabiduría y el primer amor.  
Antes que yo no hubo nada creado,  
a excepción de lo eterno, y yo duro eternamente.  
¡Oh vosotros los que entráis, abandonad toda esperanza!  
Vi escritas estas palabras con caracteres negros en el dintel de una puerta,  
por lo cual exclamé: Maestro, es grave el sentido de estas palabras.<sup>11</sup>

Por ello, según afirma el profesor Abbate “cuando amamos las cosas las amamos porque son bellas y por esto nos atraen, pero también es cierto que las amamos en cuanto su bien es participación del sumo bien al cual todo se ordena”. Este reordenamiento del amor, dicho sea de paso, constituye uno de los motivos principales del viaje de Dante en la Comedia. La idea del amor hacia las cosas que debe seguir un

---

<sup>11</sup> “...through me you enter into the city of woes, through me you enter into eternal pain, through me you enter the population of loss. justice moved my high maker, in power divine, wisdom supreme, love primal. no things were before me not eternal; eternal i remain. abandon all hope, you who enter here. These words I saw inscribed in some dark color Over a portal. "Master," I said, "make clear Their meaning, which I find too hard to gather”.

orden del amor de lo inmanente hacia lo trascendente está en toda la obra de Dante y su manifestación más emblemática es la atracción que ejerce sobre él la figura de Beatriz (Infierno, V, 72 en Kazmierczak y Zafra, 2024, p.1658)

La dulzura de la pasión que condujo a los amantes a la condenación representa la bondad de todas las cosas, incluida la pasión amorosa y, como ya se ha dicho antes, en esto precisamente consiste la dolorosa paradoja: el deseo de un bien, que objetivamente es tal, sin embargo, al no estar ordenado por la razón al bien supremo, se desvía y lleva a grandes males. (Infierno, V, 72 en Kazmierczak y Zafra, 2024, p.1659)

En conclusión, podemos observar la polarización y la dualidad tomar fuerza en cuestiones de vida-muerte, hombre-mujer, lo divino y lo terrenal. Es en entonces que a pesar de que el amor ha podido ser estudiado como las otras emociones del espectro sentimental humano, los debates que ha se han dado al respecto han podido retratarlo como una emoción excepcionalmente trascendente que genera a su vez dos desenlaces extremos: la decepción, fracaso o el final feliz, el triunfo.

Además, se concreta el amor hacia la mujer como una forma aceptada bajo los lineamientos sacros. El uso de la figura de la Virgen María divide el amor correcto que hay que sentir por las mujeres del amor desordenado que desencadena la lujuria, la corrupción del ser y el pecado. Este tipo de razonamiento puede observarse aceptado actualmente entre practicantes religiosos cuya opinión es difundida por los medios actualmente.

En Perú, el candidato a la presidencia Rafael López Aliaga declaró en marzo de 2021 para Radio Exitosa que practicaba el celibato desde hace más de cuarenta años. López Aliaga pertenece a la organización religiosa Opus Dei. Para mantener la disciplina y reprimir su deseo sexual recurría también a la autoflagelación para sentirse unido a Cristo con el uso de un cilicio, un instrumento de penitencia conformado por cadenillas de hierro con puntas para causar mortificación en el cuerpo con propósitos de purificación espiritual.

Cuando veo un 'mujerón', le digo a la Virgen María 'tú eres más bonita que esta chica'. Estoy tan enamorado de la virgen María, que me llena de paz, de alegría y de fortaleza. (Exitosa Noticias, 2021)



**Figura 14**

Luis Alberto Morocho (2023) presenta en su tesis de posgrado *Twitter como herramienta discursiva: El caso del excandidato presidencial Rafael López Aliaga en las elecciones generales de 2021* los análisis de diferentes publicaciones de la plataforma ahora llamada X. Los anteriormente conocidos como “tuits” demuestran, acorde a Morocho, la violencia política y los discursos de odio que se exacerbaban en época de campañas electorales, siendo López Aliaga un claro ejemplo de la legitimación del lenguaje ofensivo que puede vulnerar la dignidad humana y ponen en mayor peligro a grupos históricamente marginados.

En un contexto de desigualdades sociales y la predominancia de la cultura misógina en Perú, los comentarios de figuras políticas que poseen cierta aceptación social y un poder discursivo relevante no son fácilmente ignorados, tienen una resonancia en los medios y así lo demuestran diferentes títulos de periódicos que capturan la noticia.



**Figura 15**



**Figura 16**

La exaltación de las cualidades que enmarcan a una persona como “buena” o “ideal” conforman una característica principal identificable en la etapa inicial de enamoramiento. Como el uso de la figura de la Virgen María para determinar a una mujer “digna de amor” se puede notar el agrandamiento del sujeto de deseo, masculino o femenino. Ya sea desde la visión tradicional cristiana, emerge la constitución de un amor perfecto que es brindado por la pareja ideal, vista incluso como salvadora. Esta exacerbación de los sentidos en el enamoramiento se ha explicado desde su función social y biológica, en la que se podrá mostrar a través de las posturas y casos de estudio a continuación.

### 1.3 La idealización como proceso social

Para entender por qué existe la idealización como fase en el desarrollo de la relación romántica hay que entender el contexto en el que hace su necesidad. ¿Por qué sería útil un filtro rosa que hace ver mejor las cosas de lo que realmente son? La idealización como mecanismo adaptativo es una respuesta a la hostilidad del entorno. Tomando en cuenta las herencias anteriores, se puede sentar el claro precedente de las características de un amor romántico. Palabras como natural, dualidad, proximidad física y emocional, entrega, sacrificio concretan y separan lo que son las formas de amar a una pareja y sus aceptaciones sociales.

Existe una fase crucial del amor romántico para el desenvolvimiento de esta historia que es la fase de idealización. En la investigación de *El proceso de idealización en las relaciones de pareja: una revisión de la literatura*, se propone que, si bien dicha fase no tiene necesariamente connotaciones negativas en una relación, puede tornarse en efectos desfavorables que conforman un mecanismo de defensa ante una realidad no deseada. María Fernández Calixto y Lina Montaña son dos psicólogas de la Universidad de Los Andes. Escribieron sobre el proceso de la idealización en parejas en el periodo de los últimos treinta años e incluyeron un análisis de la influencia de productos culturales escritos. Para describir de qué consta esta fase se sirvieron de estudios previos que lo configuran como un proceso social que cumple un rol importante para el desenvolvimiento de las relaciones:

Murray, Holmes & Griffin (2006) plantean que la idealización es un proceso social y cognitivo en el cual una persona en vez de sentirse restringida por los atributos reales, a veces decepcionantes, de su pareja; puede llegar a ver a su compañero sentimental a través de filtros prometedores (*rosy filters*) brindados por la imagen o expectativa del compañero ideal. Este proceso se ve motivado por la necesidad de seguridad y estabilidad que buscan las personas en sus parejas. (Fernández y Montaña, 2015, p. 10).

Radica en la naturaleza de los seres humanos un perpetuo cambio que se sostiene a través del tiempo. Los cambios y los eventos futuros pueden traer además el miedo o la incertidumbre de no saber qué esperar, si uno será capaz de sobrellevarlo. Ante la hostilidad de un mundo que no está bajo nuestro control ni es respetuoso con los procesos personales que uno pueda estar atravesando, idealizar a una pareja funciona para aplacar la constante fragilidad a la que estamos sometidos. El amor romántico se presenta como una fuerza implacable que va contra todo sentido lógico, incluso se retrata como el triunfo sobre esta naturaleza que nos hace vulnerables.

El Proyecto de Investigación DETECTA (2011) ha sido creado por el Instituto Andaluz de la Mujer para diseñar herramientas y programas destinados a la prevención e intervención eficaces contra la violencia de género en la población adolescente de la comunidad andaluza. El estudio de investigación ha sido realizado por Fundación Mujeres con la cooperación de la Universidad Nacional de Educación a Distancia y la colaboración de la Consejería de

Educación que ayudó a facilitar los datos y el acceso a los Centros Educativos para recolectar las diversas muestras de datos.

Esta investigación parte de una indagación exhaustiva de las cogniciones, creencias y valoraciones de la población juvenil que se mantienen frente a las desigualdades entre los roles de mujeres y hombres. Analizar para prevenir la violencia de género provee de medidas preventivas por lo que constituyen un pilar fundamental para la eficacia y eficiencia de intervenciones. Dentro de estas medidas está la identificación de los mitos románticos que fueron divididos en cuatro grupos, siendo el primero el que se presenta un resumen a continuación:

#### Grupo 1: El amor todo lo puede

- Mito de la omnipotencia: el enunciado de que “el amor de verdad lo resiste todo y si confías en este se superan todos los obstáculos” imposibilita tener en cuenta otros factores para el desarrollo de una relación saludable. En contraparte se presenta la idea de que sentir amor verdadero es necesario pero no suficiente para que una relación funcione.
- Falacia de cambio por amor: esta creencia lleva a aceptar y tolerar comportamientos ofensivos mediante el convencimiento de que el amor puede cambiar a las personas y transformarlas.
- Normalización del conflicto y creencia de que los “polos opuestos se atraen”: a pesar de que compartir estilos de vida e intereses favorece el entendimiento mutuo, defender las extremas discrepancias minimiza la gravedad del conflicto.
- Mito de la compatibilidad entre amor y maltrato: La normalización de que amar conlleva siempre un grado de malestar justifica conductas de maltrato, haciéndolas verse como pruebas de la intensidad del amor cuando querer y hacer daño resultan incompatibles.
- Mito de que el amor verdadero lo perdona y aguanta todo: esta creencia se impone desde el chantaje y la manipulación, busca anular la voluntad

y criterios propios de la pareja pues “si no me perdonas, no me amas de verdad”.

<p><b>Grupo 1. “El amor todo lo puede”</b></p> <ol style="list-style-type: none"> <li>1. Falacia de cambio por amor</li> <li>2. Mito de la omnipotencia del amor</li> <li>3. Normalización del conflicto</li> <li>4. Creencia en que los polos opuestos se atraen y entienden mejor</li> <li>5. Mito de la compatibilidad del amor y el maltrato</li> <li>6. Creencia en que el amor “verdadero” lo perdona/aguanta todo</li> </ol>	<p><b>Grupo 3. “El amor es lo más importante y requiere entrega total”</b></p> <ol style="list-style-type: none"> <li>12. Falacia del emparejamiento y conversión del amor de pareja en el centro y la referencia de la existencia</li> <li>13. Atribución de la capacidad de dar la felicidad</li> <li>14. Falacia de la entrega total</li> <li>15. Creencia de entender el amor como despersonalización</li> <li>16. Creencia en que si se ama debe renunciarse a la intimidad</li> </ol>
<p><b>Grupo 2. “El amor verdadero predestinado”</b></p> <ol style="list-style-type: none"> <li>7. Mito de la “media naranja”</li> <li>8. Mito de la complementariedad</li> <li>9. Razonamiento emocional</li> <li>10. Creencia en que solo hay un amor “verdadero” en la vida</li> <li>11. Mito de la perdurabilidad, pasión eterna o equivalencia</li> </ol>	<p><b>Grupo 4. “El amor es posesión y exclusividad”</b></p> <ol style="list-style-type: none"> <li>17. Mito del matrimonio</li> <li>18. Mito de los celos</li> <li>19. Mito sexista de la fidelidad y de la exclusividad</li> </ol>

**Figura 17**

Este primer grupo se complementa con los demás grupos para erigir una visión del amor elevado, mientras enaltece y complejiza el amor romántico. Pone parámetros más estrictos a diferencia de otras formas relacionales, y lo hace ver como un tipo de amor más difícil de conseguir, así como las exigencias para mantenerlo. Sin embargo, este enaltecimiento parece envolverlo de una gratificación mayor en cuanto a los logros de desarrollo personal, como una señal clara de que uno se ha convertido en un sujeto capaz de crear y sostener dicha relación. Es entonces que se produce la separación entre la carnalidad y lo percedero para resaltarse como una conexión a lo divino, lo permanente y lo más cercano a lo perfecto, purificando así también a uno mismo a través del acto de amar.

La tradición occidental clasifica las diversas clases de amor. Habla de amor físico y de amor espiritual, considerando que son dos amores diversos, y olvidando que no hay amor que no sea físico. En la tradición occidental se jerarquizan las formas de amor y se escinde la experiencia amorosa en dos planos, el físico y el espiritual, considerándolos autónomos. Se habla de carne y de espíritu y por tanto, de amor carnal, que siempre se piensa como apasionado; y de amor espiritual, al que se le asigna

siempre un valor positivo, trascendente, moralmente bueno y sobre todo, superior al del amor carnal, que se supone dominado por las "bajas pasiones". (Legarde, 2001, p. 24)

Quisiera presentar 3 casos de estudio de la cultura popular contemporánea (arte, literatura y videojuegos) donde se puede apreciar la relación entre amor carnal y amor divino. Además, se pueden ubicar representaciones de figuras literarias que han sido mapeadas anteriormente y cómo continúan trayéndose al presente para legitimar el imaginario del amor.

Sophie Calle (1953) es una artista que explora en su trabajo las posibilidades de la emoción humana en su amplio rango de manifestaciones para así examinar cómo se enlazan con los temas de identidad, género e intimidad. La obra *Take care of yourself* (2009) está basada en un correo electrónico que le envía su pareja donde comunica que está rompiendo la relación, este concluye con las palabras "cuídate mucho". Ella consternada por la situación emprende este proceso de duelo amoroso que implica reflexionar sobre la serie de emociones a veces yuxtapuestas y contradictorias que abarca una ruptura. Con sentimientos que van desde el agradecimiento hasta la ira y el rechazo, esta obra reúne las interpretaciones de 107 mujeres desde distintas disciplinas, entre ellas incluídas un títere de madera y un loro. En el intento por comprender, Calle le pide a estas mujeres que analicen y diseccionen las partes de esta carta. Así, palabra por palabra interpretan desde sus campos de estudio y sus experiencias por lo que puede procesar la ruptura acompañada por otras mujeres.

Este acompañamiento es que le permite practicar una suerte de autocuidado: cuidar de sus emociones, poner en palabras sus pensamientos y si bien intenta comprender qué es lo que sucedió, al quedarse en este estancamiento que prolonga la última fase de la relación valida su propio sentir que va más allá de un entendimiento lógico. El estudio de una situación compleja de duelo compromete no solo una parte formal como lo es leer y captar la información de una carta, sino de procesar una experiencia humana en todo el bagaje emocional en el que se puede explayar.



**Figura 18**

Recibí un correo que decía que se había terminado  
No supe cómo responder  
Era casi como si no hubiera sido escrito para mí  
Terminó con las palabras “Cuídate mucho” Y eso hice  
Le pregunté a 107 mujeres (incluyendo dos hechas de madera y una de plumas)  
elegidas por su profesión o habilidad que interpreten esta carta  
Que la analizaran, la comentaran, la bailaran, la cantaran  
Que la diseccionen. Exhaustivamente. Que la entiendan por mí.  
Respondan por mí.  
Fue una manera de tomar tiempo para romper  
Una manera de cuidar de mí misma.<sup>12</sup>  
(Traducción propia)

---

<sup>12</sup> I received an email telling me it was over. I didn't know how to respond. It was almost as if it hadn't been meant for me. It ended with the words, “Take care of yourself.” And so I did. I asked 107 women (including two made from wood and one with feathers), chosen for their profession or skills, to interpret this letter. To analyze it, comment on it, dance it, sing it. Dissect it. Exhaust it. Understand it for me. Answer for me. It was a way of taking the time to break up. A way of taking care of myself (Paula Cooper Gallery).



**Figura 19**

El segundo caso de estudio es literario. John Green (1977) es un escritor de novelas juveniles y es conocido por la obra “Bajo la misma estrella” del año 2012 en donde narra la historia de amor de dos adolescentes. La peculiaridad de esta novela, que fue un *Best Seller* en su momento, es que ambos padecen de distintos tipos de cáncer: Hazel Grace aparece en la película como una paciente de cáncer con una limitada capacidad pulmonar y Augustus padece de osteosarcoma, que como consecuencia lo hace tener una de sus piernas amputada. En la última década se ha podido observar un afloramiento de este tipo de películas en los géneros *coming of age*<sup>13</sup> y *rom-coms*<sup>14</sup> donde se intenta incluir una diversidad de cuerpos adolescentes. Los adultos jóvenes, quienes atraviesan por un periodo crucial de transición de la inocencia a la consciencia de la toma de responsabilidades, se preguntan quiénes son en el mundo por lo que se embarcan en la búsqueda del sentido y explicación de su identidad. Es entonces donde aparece el amor como una forma ordenadora: una fuerza que organiza y lleva a estos sujetos por el camino del bien.

La enseñanza final de la película transmite que atravesar por el sufrimiento ha valido la pena debido a que han experimentado y han sido transformados por esta fuerza del amor. La problemática que puedo señalar en este tipo de películas es que a pesar que quienes experimentan el amor vienen de distintas circunstancias, de distintos cuerpos con discapacidades o enfermedades, de distintas etnias u orientaciones sexuales, los mitos del amor

<sup>13</sup> Temática que se enfoca en el crecimiento y paso de la infancia a la adultez de un protagonista

<sup>14</sup> Abreviación de *romantic comedy*

romántico normativo siguen presentes durante toda la narrativa independientemente a estas diversidades. La idea del amor transformador, de la compatibilidad y necesidad del sufrimiento siguen presentes por lo que es difícil presentar la forma relacional romántica en los medios masivos que no escape de una trascendencia e impacto existencial desproporcionado. Además, la falta de compatibilidad, de funcionalidad y del propio atrofiamiento de las capacidades del cuerpo eleva la pureza del amor que comparten.

En los siguientes extractos del libro se puede observar la conversión de eventos casuales y cotidianos, que, vistos desde otro ángulo, pueden tornarse en sucesos trascendentales, es decir, lecciones de vida. Uno de estos ejemplos sucede en el capítulo en el que Augustus convence a Hazel de viajar a Ámsterdam para buscar al escritor Peter Van Houten y así conocer el final de su libro favorito *Un dolor imperial*. Cuando logran ubicar al escritor y pedirle que conteste sus preguntas, este les explica una paradoja de Zenón de Elea. La paradoja de Aquiles y la tortuga presupone que a pesar de que Aquiles sea más rápido que la tortuga, cuando haya dado la vuelta completa para sobrepasar a la tortuga, esta ya se habrá movido de lugar, aunque haya sido por unos pocos pasos, por lo tanto, el punto de partida no es el mismo y Aquiles jamás podrá atrapar realmente a la tortuga desde el lugar en el que partió. Esta paradoja la asocia a la Teoría de los conjuntos de George Cantor que sostiene que hay infinitos más grandes que otros infinitos. Los números contienen un infinito fraccionamiento en más pequeñas partes de sí mismos, mientras mayor sea el número, se podrán hacer más divisiones que distancien y conecten los extremos, pero no minimiza la infinidad de los números de menor tamaño, conservan la propiedad de continuar en la eternidad. Se puede observar en esta explicación el rescate imprescindible de la mundanidad y su conversión en signos magnánimos y trascendentales. No preservan la cotidianidad del signo, lo mínimo se convierte en un punto de quiebre decisivo, un antes y un después del amor.

Me puse a ver las fotos del móvil, un catálogo en sentido inverso de los últimos meses, que empezaba con él e Isaac frente a la casa de Monica y terminaba con la primera foto que le hice, cuando fuimos a los Funky Bones. Parecía una eternidad, como si hubiéramos estado juntos una breve pero infinita eternidad. Hay infinitos más grandes que otros infinitos. (Green, 2012)

Otro elemento del amor romántico que se rescata es el mito de la compatibilidad entre amor y sufrimiento. En el libro se subraya este mito, poniéndolo en cuestión de reflexión. En el capítulo

donde Hazel visita la casa de Augustus puede ver que está llena de frases motivacionales, muy usuales en libros de autoayuda y grupos de apoyo. Él le explica que la casa estaba decorada con “estímulos”, que es así como llaman sus padres a las frases que les sirven de apoyo y ánimo para sobrellevar el tratamiento oncológico de su hijo.

Supongo que yo estaba mirando el estímulo de encima de la tele, un dibujo de un ángel con la leyenda: «Sin dolor, ¿cómo conoceríamos el placer?». (Podríamos analizar este estúpido y poco sofisticado argumento sobre el sufrimiento durante siglos, pero baste con decir que la existencia del brócoli en ningún caso afecta al gusto del chocolate).  
—Sí —le contesté—. Una idea preciosa. (Green, 2012)

Ella reflexiona con tedio sobre la frase, cuyo pensamiento indica que rechaza la idea de que para que la felicidad exista, el sufrimiento es necesario. Sin embargo, al final del libro, Augustus le escribe una carta donde dice que no se puede evitar sufrir por las personas, pero pueden elegir quién es el motivo de su sufrimiento y que esperaba que ella estuviera conforme con sus elecciones, con la elección de sufrir con la pérdida y su muerte. El libro concluye con Hazel confirmando que ella está contenta con las decisiones que tomó a pesar del enorme dolor que acabó sintiendo; un dolor que no podía evitarse debido a la condición de sus enfermedades.

Finalmente, termino esta serie de casos de estudio con el videojuego inspirado por la Divina Comedia de Dante. En el juego aparecen textos y fragmentos recogidos de la obra. La trama del videojuego se basa en Dante cuando regresa a su hogar y encuentra que ha sido destruido. Mientras se va acercando puede ver a su amada Beatriz siendo arrastrada hacia el infierno por Lucifer. Es entonces donde Dante tiene que enfrentarse a su propia historia personal que incluye los crímenes de guerra que ha cometido en el pasado siendo un veterano, y a su oscuro pasado familiar para sobreponerse a los desafíos en su rescate a Beatriz. Dante emprende este viaje por los nueve círculos del infierno en donde ve a estas almas ser castigadas por la eternidad. Es un videojuego de combate y, según las reseñas de los usuarios, al momento de diseñarlo se tuvo presente los componentes de los pecados capitales, entre ellos la lujuria, el pecado ligado al amor carnal: al amor desordenado. Una forma gráfica de retratar la monstruosidad de este pecado incluyó las decisiones de mostrar los cuerpos desnudos de los demonios que habitan en el infierno. Estos cuerpos son puestos de formas atemorizantes y se usa la genitalia de los demonios como una forma de ataque en el combate.

Las reseñas comentan cómo este videojuego ha integrado los elementos religiosos de los poemas junto con la temática y travesía de aventura de este género de batalla. Fue una mezcla que se sintió inesperada para muchos jugadores pero que tuvo una gran aceptación por parte del público:

Por momentos, te sientes triste por las personas y las criaturas atrapadas ahí. Por el otro lado, hay momentos en el que el juego parece incluir elementos solo por el *shock value* –como monstruos que proyectan genitalia humana como un ataque a distancia (Haynes, 2012)<sup>15</sup>

Por otro lado, un jugador anónimo cuyo comentario se puede encontrar en las reseñas del juego en el portal de Google comenta lo siguiente:

Mientras más lejos llegas, más sientes por Dante (sin spoilers). En el inicio lo vemos casi como el villano con buenas intenciones, la historia retrata las emociones perfectamente, por ejemplo cuando ves a Dante pasar por su duelo, o sintiéndose celoso. Yo he sentido esas emociones a través de la pantalla casi como si fuera Dante mirando la panorámica de la cámara desplegándose. La inmersión es 9.8/10 porque lo único que rompe la inmersión es el poema “divina comedia” (en el cual el juego está basado). Toma fuentes de múltiples textos religiosos y los combina en uno solo. (2022)<sup>16</sup>

---

<sup>15</sup> At times, you do feel sorry for the people and creatures trapped there. On the other hand, there are times when the game seems to include things just for shock value – like monsters that project human genitalia as a ranged attack.

<sup>16</sup> The farther you go the more you feel for Dante, (no spoilers) in the beginning we see him as a run of the mill crusader, but when we see what drives him to delve into hell, we see him as almost the bad guy with good intentions, the story definitely portrays the emotions perfectly, for example when you see Dante grieving, or feeling jealousy, I felt those emotions through the screen almost as if I was Dante watching the camera pan to the event unfolding, the immersion is 9.8/10 because the only thing that breaks the immersion is the poem “divine comedy” (what this game is based from,) takes sources from multiple religious texts and combines them into one.



Figura 20



Figura 21

## Capítulo 2: Verde. Incertidumbre

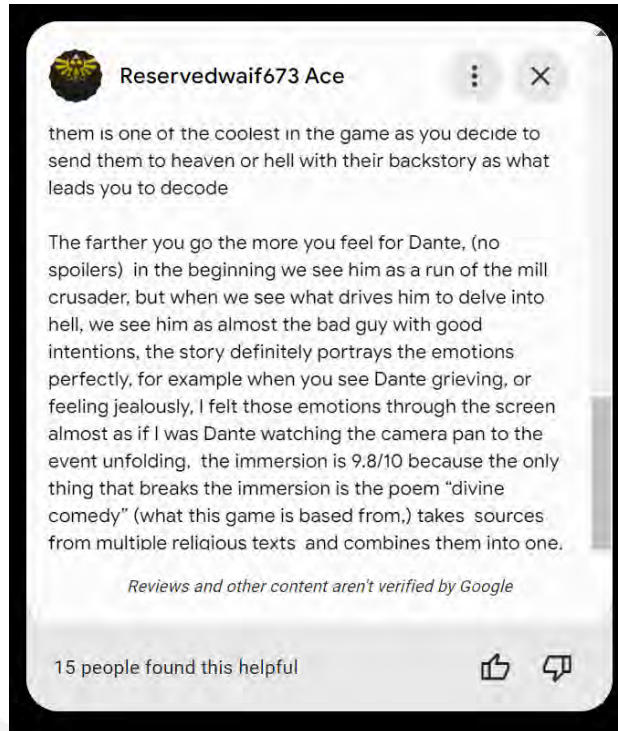
En el siguiente capítulo la temática está enfocada a presentar los diferentes estudios que se han realizado acerca de las funciones del amor. Para explicar las dinámicas actuales las teorías acerca de la socialización romántica utilizan no solo el bagaje histórico, sino que también analizan la participación material en la que se involucran lo que hace estos intercambios posibles: los cuerpos de los amantes. Para esta segunda parte se considera algunas vivencias alrededor del imaginario romántico y cómo han participado en él personas que se relacionan desde la no monogamia, como la Dra. Carrie Jenkins quien es investigadora y autora de un libro sobre la temática del amor. Además, se extraen ejemplos, testimonios y puntos de vista publicados por personas del espectro *aroace* y lo que es comprender y vivir el romance de una forma inexacta a lo esperado.

La representación mediática juega un papel importante en el discurso del amor, pues así muestra de formas gráficas y específicas lo deseado de lo indeseado. Mediante la teatralización, escenificación, el planeamiento de la dirección de los guiones en los que trabajan un conjunto de especialistas se busca comunicar efectivamente un mensaje. Este mensaje no va solo sino que está acompañado de sutilezas que logran concretar y armar la escena. Hablamos de un canal que fluye con un estilo de lenguaje, colores, sensaciones que se amarran con fuerza para forjar un concepto que se dice subjetivo, pero que apenas se deshila alguno de sus componentes crea temor por dejar de llamarse y ser reconocido como lo que es: amor.

### 2.1 *is love a social construct?*

Olivia Sun es una egresada de Filosofía de la Universidad de Toronto. En el 2021 fue la ganadora de la beca David Chu destinada a estudiantes y egresados de la mencionada institución que realizan investigaciones relacionadas a la región de Asia Pacífico, en el Este y Sureste de Asia. Con el financiamiento de esta beca realizó un viaje a Denpasar, Bali para investigar sobre la efectividad de los programas de educación sobre el tabaco en la juventud rural. Ha sido autora de artículos publicados en *Inquires Journal* y *Mindful Journal of ethics* sobre temas como la asignación de la culpa reflejada en el sistema jurídico legal y análisis sobre la belleza arquitectónica traducida en un bien público.

Sun publica videoensayos en la plataforma de YouTube cuyo contenido abarca temas coyunturales y etnográficos. En enero del 2023 publica *Is love a social construct?* en el que recoge pensamientos mediáticos de Internet sobre la construcción del amor romántico. En este video incluye dos principales posturas que se contraponen dirigidas por las biólogas Helen Fisher y Carrie Jenkins.



Figura 22

Sun empieza explicando en el video las diferentes teorías que circulan acerca de por qué amamos de la manera en que amamos para esclarecer el panorama debido a la mística y tono mágico que envuelven al concepto del amor. Para esto, incluye en el video una entrevista que hizo a Helen Fisher, una antropóloga que estudia el amor desde sus fundamentos biológicos. Fisher ha sido entrevistada por canales populares de internet como Wired y TedTalk, y sostiene que el amor puede y debe ser estudiado como cualquier otra emoción. La existencia de la esotérica que acompaña a este proceso químico cerebral en particular lo diferencia de otros procesos emocionales que se producen en el cuerpo. Fisher argumenta que el amor romántico puede explicarse mediante los diferentes sistemas cerebrales que han sido desarrollados por millones de años y son producto de la evolución. Sin embargo, biólogas como la doctora Carrie Jenkins cuestionan su perspectiva. Jenkins quien también estudia el amor y analiza el trabajo de Fisher refuta desde el ángulo biosocial e incluye su experiencia como persona poliamorosa.

### 2.1.1 Las limitaciones del determinismo biológico

Para contextualizar la teoría de Fisher, establece componentes del amor romántico como consecuencia natural, entre ellos la monogamia en la que enfatiza la negativa de su atributo social. Sostiene que la monogamia está instalada en nuestros cerebros producto de la evolución<sup>17</sup> ya que el apego monógamo condicionado en nuestros cerebros preserva la continuidad del linaje, la variedad genética. Ella explica que como humanos hemos desarrollado tres distintos sistemas cerebrales para el emparejamiento y la reproducción de la especie. Estos sistemas combinan el deseo sexual que es conducido por sustancias conformadas por la dopamina, la oxitocina, el estrógeno y la testosterona. Lo describe como un impulso humano básico que proviene de las partes más antiguas del cerebro. Los procesos cerebrales se integran en sentimientos de amor romántico intenso que producirán un profundo apego entre sus partes para cumplir la meta de la reproducción heterosexual.

Ante esta premisa, Jenkins advierte sobre basarse únicamente en la biología, pues decir que ciertas áreas del cerebro se vuelven más activas cuando se atraviesa el proceso de enamoramiento por la segregación de hormonas es completamente distinto a decir que la esencia del amor romántico es la actividad cerebral. Helen Fisher también estudia los efectos culturales del amor, más su postura se sedimenta en que el sentimiento de amor no está socialmente construido:

El entorno definitivamente te dice cómo actuar. En la China tradicional estaban aterrorizados del amor romántico porque podía derribar todas las relaciones familiares. Ahora eso está socialmente construido. En Estados Unidos parecemos muy interesados en el amor a primera vista, aunque creo que eso está debilitándose un poco. Besarse en público estaba prohibido en Japón por un largo periodo de tiempo mientras nosotros besamos mucho en público en nuestra sociedad. Diferentes culturas definen cómo cortejar, pero el sentimiento en sí no está socialmente construido. Es un sistema cerebral básico. (Fisher, 2023, 10'15'')<sup>18</sup>

---

<sup>17</sup> "It's wired into our brains through evolution" (Fisher, 2023, 5'30').

<sup>18</sup> The environment definitely tells you how to act. In traditional China they were terrified of romantic love because it could topple all the family relations. Now that's socially constructed. In America we seem to be very interested in love at first sight, although I think that's declining a little. Kissing in public was forbidden in Japan for a long period of time whereas we do a lot of kissing in public in our society. Different cultures are going to define how you court, but the actual feeling is not socially constructed. It's a basic brain system.

Esta perspectiva contribuiría, según Jenkins, a que las diversas expresiones de amor que se desvían de la norma son tratadas como anómalas. En el libro de Fisher *Why we love?: the nature and chemistry of romantic love* argumenta que las personas *queer*, durante el embarazo o la niñez desarrollaron un “enfoque diferente para su pasión”. Además, manifiesta que las personas asexuales que no poseen deseo sexual tienen una división inusual en sus sistemas cerebrales. Supone sobre la asexualidad que “eventualmente muchas de estas personas descubrirán el sexo, pero simplemente no lo sé.” Sun expone que existen teorías alternativas sobre la evolución han especificado cómo los humanos evolucionaron por una variedad de actividades cooperativas, no solo con enfoque hacia la reproducción.

Si no estableciéramos suposiciones de que el amor originalmente era todo sobre emparejamiento reproductivo “masculino-femenino”, entonces después no tendríamos que retroceder para acomodar el amor *queer* como un tipo de desviación. (Jenkins, 2017)<sup>19</sup>

Sun señala que el punto principal a señalar en esta conversación es la importancia de diferenciar algo meramente biológico de una familiaridad cultural:

No ha pasado una gran cantidad de años desde que se decía que era antinatural amar a alguien del mismo sexo de una diferente origen racial-étnico. Aún nos estamos enfrentando a un montón de afirmaciones biológicas sin fundamento sobre el género. (Sun, 2023, 12’57’)

Además, la videoensayista explica sobre el determinismo biológico, una teoría que sostiene que nuestras acciones están determinadas únicamente por nuestra biología. En el video muestra afirmaciones comunes que se viralizan en las redes sociales, entre ellas: “los hombres son cazadores, y está en la naturaleza del hombre ser infiel”, “el amor es temporal porque está diseñado para que dos personas se dediquen a criar a un infante, el amor tiene una fecha límite porque el niño eventualmente crece”. Sun analiza cómo el determinismo biológico naturaliza el romance y el amor como una característica atribuida a la feminidad. Ejemplifica con la

---

<sup>19</sup> If we didn’t set out by assuming that love was originally all about “male-female” reproductive coupling, then we wouldn’t later need to backtrack to accommodate queerlove as some kind of deviation

popularización del uso de términos como *chick flicks* para referirse a películas dirigidas al público femenino. Según la docente y escritora de artículos en *The Fordham Ram*, Elizabeth Smislova (2017) estos films implican típicamente una abundancia de escenas de emociones desbordantes, romance, una trama predecible, y por supuesto, un final feliz<sup>20</sup>.

En mayor gravedad, Sun propone los casos de la recategorización de *murder charges* (homicidio) a *manslaughter* (homicidio involuntario provocado por respuestas emocionales o negligencia) en los que el motivo del cambio de la sentencia fue que el móvil (rupturas abruptas o la revelación de infidelidades) provocó la reacción desmedida pero no intencional. Sun sostiene que las normas sociales como esta que se aceptan y se naturalizan ponen en peligro la seguridad de las personas. Fisher en diversas conferencias incluye en su discurso que las personas “viven, mueren y matan por amor. El amor romántico produce obsesión y esto es lo que lo diferencia de otros tipos de amor como el filial” (Fisher, 2008, 2022).

La doctora Jenkins propone que el amor romántico es ambos: construido socialmente y biológico. Se puede notar cómo el amor se experimenta a través de las reacciones del cuerpo en la que no rige una influencia social:

Cuando noto mi corazón latir al pensar en un ser amado o siento la adrenalina cuando estamos juntos después de la ausencia estoy siendo atraída por la mirada biológica. No hay nada socialmente construido acerca de este amor que estoy experimentando: este es un fenómeno natural... Aún así, cuando me siento frustrada con la norma social de la monogamia universal y al escuchar sobre cómo estar en dos relaciones significa que no estoy “realmente” enamorada hace bastante obvio que el amor romántico es lo que -colectiva, socialmente- hacemos de él. (Jenkins, 2017)<sup>21</sup>

Jenkins dice que no hay nada contradictorio en que sea un fenómeno que suceda a la par. Si bien existe la predisposición a pensar que las ciencias naturales y las humanidades se contraponen y que estas no pueden existir de forma independiente, se necesitan una a la otra

---

<sup>20</sup> This so-called “chick-flick” genre typically implies an abundance of overwhelming emotional scenes, romance, a predictable plot and, of course, a happy ending.

<sup>21</sup> “When I notice my heart beating faster at the thought of a loved one or feel the rush of adrenaline when we are together after an absence I am drawn to the biological view. There’s nothing socially constructed about this love that I’m experiencing: this is a natural phenomenon... Then again, when I get frustrated with the social norm of universal monogamy and hearing about how being in two relationships means I’m not ‘really’ in love, it seems obvious that romantic love is what we -collectively, socially- make of it.” (6’34’’)

para evaluar el panorama de forma integral. El problema del determinismo biológico se da debido a que la familiaridad hace que sea fácil confundir lo cultural por lo natural<sup>22</sup>. Sun procede a enfatizar que algo esté socialmente construido no equivale a ser falso. Ejemplifica que las leyes, partidos políticos, cumpleaños o fronteras nacionales son construcciones sociales, pero no se categorizan como ficción. Propósitos como la meta de alcanzar la felicidad verdadera tampoco se denomina ficticia. Puede que no se esté referenciando un objeto físico que seamos capaces de tocar o ver pero siguen representando algo real. “Beall y Sternberg en *The social construction of Love* argumentan que el amor está socialmente construido basado en la función que debe cumplir en un tiempo y lugar específico. La experiencia romántica en sí misma varía culturalmente” (Sun, 2023, 15’51’’).

Sun expone la idea que dependiendo del contexto histórico y geográfico, componentes como la admiración, el deseo sexual, el desarrollo de la intimidad emocional puede tomar menor o mayor importancia; a veces siendo uno de estos factores indispensable para que se considere una relación romántica como tal, como podría ser el caso de una mujer canadiense en la época victoriana o una mujer canadiense contemporánea, en la que las relaciones sexuales y la conexión emocional son factores implícitos al momento de hablar de amor romántico. La autora continúa que en el caso de la mujer victoriana, la admiración distante y la contemplación son características mientras que el profundo conocimiento mutuo podría ser considerado dispensable. La variabilidad de estos aspectos no contiene como principal una explicación biológica, sino social.

---

<sup>22</sup> 15:11 “familiarity makes it so easy to mistake culture for nature”

### 2.1.2 Los panoramas en la teoría social

Se continúa la idea de Jenkins explicando que somos criaturas con límites: necesitamos entender la biología para entender qué cambios son en realidad posibles. En el capítulo *Aliens versus Nineteenth century lesbians* de la Dra. Jenkins propone un ejercicio que desarrolla su teoría. Plantea un caso hipotético en el que una sociedad de aliens practica costumbres y hábitos románticos como los nuestros; sin embargo, al poseer una biología completamente diferente, ¿podrían considerarse estos aliens románticamente enamorados?

Tal vez experimenten algo que parezca amor, pero decir que literalmente están enamorados sería como decir que tienen ataques al corazón solo porque a veces se desploman mientras se agarran los lugares donde su corazón estaría si tuvieran uno (el cual no poseen). Sin embargo, a nivel social, sí están enamorados.<sup>23</sup> (Jenkins, 25'41'')

Por otro lado, las lesbianas experimentan lo que es el amor romántico, pero debido a la heteronormatividad eran prohibidas de participar en el rol social del amor. Presentan las mismas reacciones fisiológicas y deseos sexuales que las personas heterosexuales, sin embargo, con la restricción cultural de la época estas relaciones eran denominadas como meras curiosas y profundas amistades. Jenkins detalla que los individuos *queer* se enfrentan a la injusticia hermenéutica: un término que explica la situación en la que las personas no pueden conceptualizar su identidad o experiencia debido a la falta de lenguaje para describirlas.

La falta de una palabra como poliamorosa. Una persona poliamorosa puede encontrarse utilizando palabras que engloban un juicio negativo (como 'infidel') o sugerir un crimen o un pecado (como 'adúltera')<sup>24</sup>. Solo es capaz de describir sus sentimientos más íntimos mientras atraviesa un juicio negativo personal que repercute psicológicamente. (Jenkins, 2017)

---

<sup>23</sup> "Maybe they fall in something that looks like love, but to say they literally fall in love would be a bit like saying they have "heart attacks" just because they sometimes fall down clutching the places where their hearts would be if they had heart (which they don't). However, at a social level, yes: they do love each other.

<sup>24</sup> "...lacking a word like 'polyamorous'. A polyamorous person can be left reaching for words that encode a negative judgment (such as 'unfaithful') or suggest a crime or sin (such as 'adulterous'). Only being able to describe your intimate feelings by passing negative judgment on yourself has psychological consequences."

Sun comenta el punto en que a veces está lo biológico, pero no lo social, como en el caso de las lesbianas del siglo XIX; y a veces está el componente social pero no el biológico, como en el ejemplo de los aliens. Establece la pregunta: ¿No es acaso una contradicción? ¿Solo puede existir uno? La Dra. Jenkins dice que no, el fenómeno puede suceder de forma separada y simultánea. Como ver una película y reconocer al actor, y al mismo tiempo, al personaje que interpreta, es correcto en ambas versiones.

Sun retoma que similarmente, la biología del amor ha tomado diferentes roles sociales en la historia, construyendo en cada etapa un diferente rol del amor: “¿Cómo nosotros, como actores biológicos, contribuimos al guión social del amor? ¿Cómo podemos cambiar el guión social?” (2023). Ella plantea que existe la preocupación de que cambiar el paradigma del amor romántico demasiado o rápidamente lo pueda convertir en irreconocible. Por ello, explica que la Dra. Jenkins recomienda que el cambio debe ser gradual y que suceda con un background de continuidad. Es una suerte de intercambio que se ha dado anteriormente para la legitimación de las identidades y diversidad sexuales:

Al ser la función social del amor crear familias nucleares monógamas, la aceptación del matrimonio entre personas del mismo género ha hecho que la discusión sobre la obtención de sus derechos se centre en esta forma relacional que se reivindica y toma legitimidad a través de las leyes. (Jenkins, 2017 en Sun, 2023)

Pero los teoricistas queer han señalado que el matrimonio es una norma heterosexual transmitida a las comunidades queer y asumen que quieren que su amor cumpla exactamente el mismo rol social. Es más sencillo que la sociedad en su mayoría heterosexual y monógama acepte las relaciones entre personas del mismo sexo si estas luchan por el matrimonio y prometen ser buenas familias nucleares. Es más difícil demandar tener más de una pareja o no estar enamorado en su totalidad. (Sun, 2023, 30’46’)

Para Sun, el amor es una cuestión política y menciona la politización del amor. En muchos casos al contraponer posturas ideológicas conservadoras contra las liberales se habla de este desorden que causaría las propuestas reformistas: “quieren destruir el amor (como lo conocemos)” (Sun, 2023). En el discurso político del amor, este rige una vez más como la fuerza ordenadora que separa el bien del mal, y que sin un objetivo común y consensuado por

la mayoría, se corrompe, se atrofia y se convierte en algo irreconocible y oscuro: lujuria, desviación, pecado. Sin los componentes del mito romántico no se puede definir al amor como tal.

Por lo tanto, Sun comenta que politizar el amor politiza a los sujetos que aman. Manifiesta que reconocer que el amor romántico tiene una naturaleza dual permite que podamos cambiar el amor a nivel social para mejor mientras somos empáticos de nuestros límites biológicos. La forma en la que lo entendemos puede cambiar, pero de todas formas siempre lo está haciendo. Las personas pueden amarse sin tener hijos, sin estar casadas, siendo de razas distintas, divorciarse y amar a alguien nuevo, y todas estas opciones estuvieron alguna vez excluidas del rol social del amor.

## 2.2 Tara Mooknee sobre la amatonormatividad

Tara Mooknee es una creadora de contenido que es conocida por hacer videos comentando de temas sociales y políticos, además de analizar posturas y figuras conservadoras asociadas al espectro político de derechas.

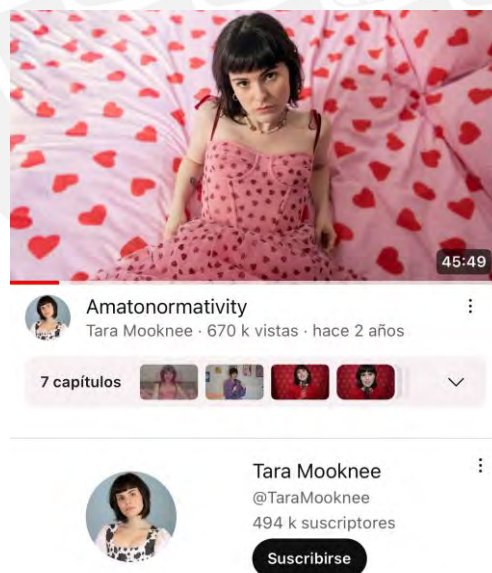

**Figura 23**

En el 2022, Mooknee publicó un video hablando sobre la amatonormatividad, un concepto acuñado por Elizabeth Brake. Brake es una filósofa, escritora y docente en Rice University. Su libro *Minimizing Marriage* ganó la Mención honrosa en American Philosophical Association

Book Prize en el 2014. Sus investigaciones se centran en los tópicos de ética, filosofía política y filosofía feminista, entre ellos amor, sexo y matrimonio. En el video, Mooknee detalla cómo incluso en un contexto secular se involucra el matrimonio como concepto sacro.

Basándose en Brake, el matrimonio acarrea un rico simbolismo de adultez, ciudadanía completa y respetabilidad moral<sup>25</sup> (Mooknee, 2022). Mooknee sostiene que aunque parezca un asunto meramente burocrático, hay repercusiones tangibles y categóricas: al momento inoportuno de encontrarse en una situación decisiva, los lineamientos legales del matrimonio pueden separar radicalmente un camino de otro al no tener la potestad de involucrarse en la toma de decisiones.

Las expectativas sociales de las relaciones se pueden graficar en una escalera, esta es una propuesta hecha por Amy Gahran en *Stepping off the relationship escalator: Uncommon Love and Life* (2017). Los pasos que conlleva subir estos escalones es lo que, en palabras de Gahran, “las relaciones íntimas deberían verse, cómo se supone que deberían funcionar y lo que cualquier adulto emocionalmente sano debería querer” (2017)<sup>26</sup>.

El conjunto predeterminado de expectativas sociales para las relaciones íntimas. Las parejas siguen un conjunto progresivo de escaleras, cada uno con señalizaciones visibles, hacia una meta clara. La meta al final de la escalera es alcanzar un permanente monogámico (sexual y románticamente exclusivo entre dos personas) matrimonio cohabitante — legalmente sancionado si es posible. En muchos casos, comprar una casa y tener hijos es parte de la meta también. Se espera que las parejas permanezcan juntas encima de la Escalera hasta la muerte<sup>27</sup>. (Gahran, 2017)

Estos escalones son los que categorizan a los “sujetos dignos de amor”, pues engloban una serie de características que priorizan unas sobre otras y cuyas acciones son dirigidas por los mitos románticos anteriormente. Los productos culturales y los medios masivos propagan el

---

<sup>25</sup> 12:41 it carries a rich symbolism of adulthood, full citizenship, and moral respectability.

<sup>26</sup> ...In other words, the Relationship Escalator is what most people grow up believing (or more accurately, assuming) that intimate relationships “should” look like, how they are “supposed” to work — and indeed, what any emotionally healthy adult “should” want.

<sup>27</sup> The default set of societal expectations for intimate relationships. Partners follow a progressive set of steps, each with visible markers, toward a clear goal. The goal at the top of the Escalator is to achieve a permanently monogamous (sexually and romantically exclusive between two people), cohabitating marriage — legally sanctioned if possible. In many cases, buying a house and having kids is also part of the goal. Partners are expected to remain together at the top of the Escalator until death.

alcance de esta información para ser naturalizada y estandarizada para así conformar el imaginario popular romántico como lo conocemos. Es este imaginario el que se analiza para verificar de dónde vienen estas verdades sobre el amor, que como se puede observar en su historicidad no se clasifica como una sola, una sola verdad para un amplio colectivo con diferentes deseos que no encajan con la expectativa. Este deseo no solo es imposibilitado de ser explorado, de poder hallar adaptaciones, alternativas y negociaciones entre sus componentes, sino que también es patologizado, villanizado, cuestionado y demeritado.

Las formas relacionales, tanto dentro como fuera del romanticismo, son jerárquicamente desplazadas cuando en la red de intereses y soportes hay otros pilares de igual o mayor valor emocional. Las extensiones relacionales que no pueden definirse por los límites descritos son privadas de calificarse como significativas, serias, buenas, comprometidas o dignas de ser perseguidas o continuadas<sup>28</sup>.

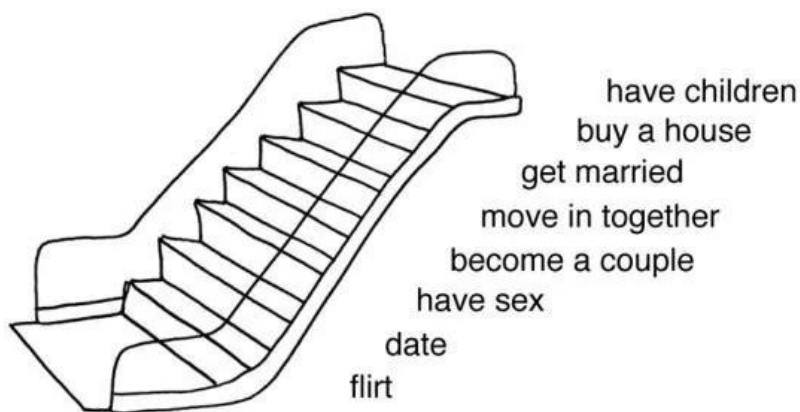

**Figura 24.**

De ahí deviene el concepto de amatonormatividad acuñado por Brake:

La suposición de que todos están mejor en una relación exclusiva, romántica a largo plazo y que todos están buscando dicha relación. Esto consiste en que las suposiciones de que una relación amorosa, centralizada y exclusiva es normal para los humanos, en

<sup>28</sup> The Escalator is the standard by which most people gauge whether a developing intimate relationship is significant, “serious,” good, healthy, committed or worth pursuing or continuing. (Gahran, 2017)

ella radica la universalidad de una meta compartida y que dicha relación es normativa por lo que debe preferirse antes que otro tipo de relaciones. (2012)<sup>29</sup>

Además, Mooknee expone que escritoras como la Dra. Bella de Paulo ha incluido en sus investigaciones la representación colectiva de que las parejas casadas son más felices que las personas solteras, por lo que pone en jaque a quienes piensan divorciarse que si se separan serían aún más infelices de lo que ya son, y en soledad (Bella de Paulo, 2004 en Mooknee, 2022, 18'11'').

La amatonormatividad impulsa el sacrificio de otras relaciones para el amor romántico y el matrimonio y relega las amistades y la soledad a la invisibilidad cultural. También alienta a estructurar las leyes y a la sociedad en el supuesto de que las relaciones amorosas son la norma. Esto genera discriminación, y en el peor caso crear barreras para hacer otro tipo de relaciones - amistades, romances asexuales, tipos de poliamor-centrales en la vida de uno<sup>30</sup>. (Brake, 2012)

Mooknee extiende la conversación sobre las repercusiones legales de la amatonormatividad y que el sistema jurídico apoya la meta de la convivencia en pareja. La videoensayista propone el problema del *housing*, pues comenta que comprar o rentar una casa es mucho más difícil cuando eres una persona soltera lo que anima a las personas en quedarse en las relaciones equivocadas para poder vivir en algún sitio (2022, 20'37'').

El juego de adquirir vivienda está montado contra la población soltera de este país, poseer una vivienda como una persona soltera no debería ser una anomalía estafalaria. ¿Cuánto tiempo le tomará al gobierno entender que algunos de nosotros, la gente soltera, no quieren ser una verdadera ama de casa antes de que podamos construir un hogar? (Jenn Gannon, 2021 en Mooknee, 2022)<sup>31</sup>

---

<sup>29</sup> "...assumption that everyone is better off in an exclusive, romantic, long-term coupled relationship, and that everyone is seeking such a relationship. This consists in the assumptions that a central, exclusive, amorous relationship is normal for humans, in that it is a universally shared goal, and that such a relationship is normative, in that it should be aimed at in preference to other relationship types".

<sup>30</sup> Amatonormativity prompts the sacrifice of other relationships to romantic love and marriage and relegates friendship and solitudinousness to cultural invisibility. It also encourages structuring law and society on the assumption that amorous relationships are the norm. This discriminates against, and at worst creates barriers to making other kinds of relationships – friendships, asexuales romances, some kinds of polyamory – central to one's life.

<sup>31</sup> The housing game is rigged against the single population of this country, owning a home as a single person shouldn't be some freakish anomaly. How long will it take the government to understand that some of us single people don't want to be a real housewife before we can make a home?

### 2.2.1 Perspectivas *aroace* sobre el mito romántico

El video de Mooknee incluye la colaboración de David J. Bradley, una persona arromántica y asexual quien incluye la ejemplificación de su perspectiva *aroace* mediante el análisis de *Little woman* (2019) de Greta Gerwig. Él describe a Jo March como un personaje que se ve afectado por el conflicto que supone vivir como *aroace*. Jo, una de las integrantes de la familia March, rechaza el matrimonio para ella y sus hermanas y no entiende por qué debería estar casada, meta que es lo que se espera de ellas. Es tanto el rechazo que le produce la idea de casarse que le propone a su hermana Meg huir juntas para evitar el matrimonio. Cuando Meg le explica que está enamorada y que es su deseo casarse, Jo parece no entenderlo, es un concepto completamente ajeno y no comprende por qué alguien tendría dicha aspiración. Para Jo, el matrimonio de Meg está separando a su familia y llevándose a su hermana de su lado. Otra de las situaciones que se ven en la película es el enamoramiento que desarrolla Laurie hacia Jo. Ella le explica a Laurie, su mejor amigo, que no se trata de quererlo como él desea, sino que ella no puede, no es capaz de hacerlo.

Cuando Jo grita “¡No puedo, no puedo! ¡Lo he intentado y he fallado! ¡No puedo!” nos muestra el panorama: tiene una hermana casada, una yéndose a Europa para poder ser desposada, una debilitada por la enfermedad y su mejor amistad ha sido arruinada por el amor romántico. En el contexto, ella es quien se siente culpable por no poder sentirse de la manera en la que es esperada. Esta escena, según J. Bradley, ejemplifica un gran miedo *aroace*: en un mundo que se valora más las relaciones románticas sobre las platónicas o el amor familiar, puede ser difícil preocuparse por las personas cuando existe siempre la posibilidad, la amenaza de que en cualquier momento pueden ser arrebatadas de tu lado, porque el amor que la sociedad ha establecido que existe un amor más importante.



**Figura 25**



**Figura 26**

Después de la muerte de su hermana causada por la enfermedad prolongada, Joe considera nuevamente la propuesta de matrimonio de Laurie y siente que la única manera de que una mujer no esté sola es estar casada: “¡Estoy cansada de que la gente diga que el amor es todo lo que una mujer está hecha para, estoy cansada de eso! ¡Pero estoy tan sola!”. Es entonces, como explica J. Bradley, que uno se siente forzado a centrar su vida hacia conseguir una pareja romántica, pues otras relaciones como las amicales o los familiares no equivalen en importancia, y puedes ser desplazado de sus vidas si encuentran dicha relación. Es difícil para las personas como él y Jo no internalizar que estás haciendo algo mal por no buscar el amor romántico, pues el entorno cree que su idea de la felicidad debe aplicarse a todos por unanimidad.

La película incluye las repercusiones legales de la época, pues la presión socioeconómica pesa sobre las hermanas March. Meg es ridiculizada por su interés amoroso, quien es un profesor sin muchos recursos económicos. En una de las escenas, la tía adinerada le dice a Amy, la menor de las hermanas, que es ella quien debe salvar a su familia a través del matrimonio, pues el resto de sus familiares son una causa perdida, incapaz de sustentarse un futuro por su cuenta. Se encuentra el monólogo que Amy le explica a Laurie sobre la importancia de elegir un esposo adecuado, no deseado, cuando él intenta persuadirla de cesar su compromiso, perseguir sus sueños de convertirse en una artista reconocida y buscar el amor verdadero. Ella le responde que las personas tienen cierto poder sobre quiénes aman, no es algo que simplemente sucede. Él refuta diciendo que los poetas difieren de su postura, por lo que ella contesta:

Bueno, no soy un poeta, solo soy una mujer. Y como mujer, no hay manera para mí de hacer mi propio dinero. No lo suficiente para ganarme la vida o mantener a mi familia. Y si tuviese mi propio dinero, que no lo tengo, ese dinero pertenecería a mi esposo en el momento en que nos casemos. Y si tuviéramos hijos, serían suyos, no míos. Serían de su propiedad. Así que no te sientes ahí a decirme que el matrimonio no es una proposición económica porque lo es. Tal vez no lo sea para ti, pero ciertamente lo es para mí.<sup>32</sup>

La amatonormatividad y sus privilegios pueden presionar a las personas a entrar y permanecer en relaciones sexuales exclusivas y diádicas -incluso cuando dichas relaciones son malas para ellos, o costosas, o simplemente lo que el individuo no necesita. Por ejemplo, el consejo de “sentar cabeza” con una pareja mediocre, solo para estar acompañado o emparejado<sup>33</sup>. (Brake, 2012)

El concepto de amatonormatividad está modelado con el término de “heteronormatividad” que establece la heterosexualidad y el binarismo de género como normas prescritas. Ya que la heteronormatividad normaliza los roles de género que definen la heterosexualidad, así como la

---

<sup>32</sup> Well, I'm not a poet. I'm just a woman. And as a woman, there's no way for me to make my own money. Not enough to earn a living or to support my family. And if I had my own money, which I don't, that money would belong to my husband the moment we got married. And if we had children, they would be his, not mine. They would be his property. So don't sit there and tell me that marriage isn't an economic proposition because it is. It may not be for you, but it most certainly is for me. *Little Women* (2019) - Marriage Is an Economic Proposition

<sup>33</sup> Amatonormativity and its privileges can also pressure people to enter and remain in exclusive sexual dyadic relationships – even when such relationships are bad for them, or costly, or simply not what that individual needs. For example, think of advice to ‘settle’ for a mediocre mate, just to be partnered or coupled!

heterosexualidad misma, su crítica emerge del feminismo y de la teoría *queer*<sup>34</sup>. Entre la diversidad de orientaciones sexuales que se definen como anormales o desviaciones, la asexualidad emerge como una asociación al bajo libido, un síntoma coyuntural de alguna enfermedad. O como lo describió Fisher anteriormente, un sistema de cableado cerebral inusual.

El feminismo y la teoría *queer* enlazan sus análisis ante el desarrollo de las relaciones románticas actuales. Desde el feminismo, se ve involucrada la falta de valor que se asigna a las conexiones entre mujeres, la compañía no es reconocida por no ser romántica o provenir de un hombre; así como la unión matrimonial es impuesta a las personas del mismo sexo para legitimar su relación, dirigiéndola a la reproducción heterosexual, la meta de crear familias tradicionales.

La heterosexualidad compulsiva (término de Adrienne Rich) desmerece fuertes relaciones entre mujeres al atraer la atención de las mujeres magnéticamente hacia sus compañeros masculinos. Algunos críticos de la heteronormatividad argumentan que las relaciones diádicas y exclusivas son una idea heterosexual. De este modo, las leyes del matrimonio que solo reconocen diádicas es heteronormativa incluso si reconoce el matrimonio del mismo sexo, por lo que la heteronormatividad maginaliza las conexiones de cuidado adultas<sup>35</sup>. (Brake, 2012)

---

<sup>34</sup> “amatonormativity” is modeled on the term “heteronormativity,” which refers to the assumption of heterosexuality and gender difference as prescriptive norms. Because heteronormativity normalizes the gender roles that define heterosexuality, as well as heterosexuality itself, its critique emerges from feminist as well as queer theory.

<sup>35</sup> Compulsory heterosexuality’ [Adrienne Rich’s term] undermines strong relationships between women by drawing women’s attention magnetically to their male partners. Some critics of heteronormativity argue that the exclusive, dyadic relationship is a heterosexual ideal. Thus, marriage law that recognizes only exclusive dyads is heteronormative even if it recognizes same-sex marriage, and so heteronormativity marginalizes adult care networks.

### Capítulo 3: Azul. Post romance

Como hemos podido observar en los anteriores capítulos el imaginario del amor romántico está atañido de limitaciones de diversos tipos. Se cuestiona la herencia arcaica que imposibilita el expandir otras formas de las vivencias en el amor. Las experiencias se ven capturadas por un marco que las encasilla y divide no solo a los sujetos dignos de los indignos de amor, sino que establece características en la misma experiencia que de no cumplirse, a modo de una lista para marcar, se clasifica como no apta, invisible, imposibilitada de calificarse como amor romántico. Debido a que el amor es feminizado, la cuestión política y social ha estado minimizada a un asunto individual y enteramente subjetivo por la mística que se le atribuye al sentimiento. Después de la revisión del proceso a nivel histórico y su papel fundamental en la construcción de la identidad (esto incluye a quienes son inconformes de participar en él), de manera tangible se puede evidenciar el gran peso que se le atribuye a esta forma relacional.

Como ejemplificaba Sun, las personas toman decisiones importantes sobre el futuro en base a sus relaciones románticas que implican movimientos económicos que pueden determinar no solo su situación financiera de los próximos años, sino también definir un estilo de vida, uno centrado en la vida en pareja y el posible desarrollo de un núcleo familiar. El concepto de amatonormatividad exploya la importancia de los distintos pilares de apoyo en los que un individuo construye un entorno emocional seguro donde a la par puede desenvolverse y erigir así una percepción positiva que parte del autoconocimiento. Sin esta oportunidad, se imposibilita conocer los deseos que son compatibles con uno. La dirección que toman dichos deseos puede verse como un camino poco claro o como un recorrido mecánico. La opinión general está instalada en nosotros por el ejemplo de socialización y la exposición mediática, canales que transportan la regularización de los códigos de comunicación. A modo de manual, la expectativa de una relación es fácilmente graficada en una serie de pasos, ya vista en la escalera de la monogamia.

La frase “la familiaridad hace que sea sencillo confundir la familiaridad con lo natural” se mezcla con la mística mágica del amor que ha sido dotado por toda clase de poderes omnipotentes. El resultado complica la meditación acerca de las posibilidades, alcances y limitaciones de la práctica romántica.

Este capítulo abarca el análisis de algunas posturas filosóficas sobre lo que denomino post-romance: ¿qué queda después del amor? Una vez que las etapas han transcurrido, es común entrar en un periodo reflexivo sobre lo ocurrido. Autoras como Hannah Arendt no son ajenas a este proceso y han escrito sobre la (in)trascendencia del amor. Arendt denomina la conversión del amor y el rescate de su mundanidad a través de lo que llama *amor mundi*. Anabella Di Pego analiza las conexiones que llevaron a Arendt formar estas conclusiones en el ámbito sociopolítico, que estuvieron profundamente atravesadas por sus vínculos afectivos.

### 3.1 (*amor mundi*)

Hannah Arendt fue una filósofa judía nacida en la Alemania nazi. Ha sido vinculada fuertemente con el filósofo Heidegger con quien sostuvo un romance y se especula que cuyas conclusiones sobre las prácticas amorosas se vio influenciada por esta experiencia que vivió de joven. Arendt, al contrario de las manifestaciones en la cultura popular que se han explicado, pone en observación la mundanidad como pilar para establecer comunidades políticas sólidas. El sentido comunitario y la reivindicación de valores como la amistad para la construcción de comunidades solidarias se constituyen no solo como esenciales para un entorno empático sino también como una forma de resistencia ante el autoritarismo ideológico. Arendt postula sobre el reflejo del sistema en el trato de la pareja, pues en esta dinámica se refuerza el sentido de propiedad, avasallamiento, conquista y exclusión.

El desmantelamiento de las asimetrías entre mujeres y varones, tanto en las relaciones amorosas como en los vínculos comunitarios, se muestra indispensable para forjar lazos que den lugar a un mundo compartido y a comunidades políticas acogedoras de la pluralidad y la diversidad. La reflexión arendtiana efectúa así un descentramiento del amor respecto del amor de pareja, permitiendo tanto su apertura como fenómeno más amplio, así como una mundanización del mismo, que se expresa paradigmáticamente en el amor *mundi* y en la amistad cívica. Así, en disputa con la tradición filosófica, Arendt despliega una concepción del amor, en donde el mundo se forja a través del amor a la vez que el amor se vuelve mundano. (Di Pego, 2022, p. 7)

En la concepción arendtiana se trata de ver y aceptar radicalmente el mundo para poder ser parte de este sin tener que romantizarlo, pues a través del filtro rosa da lugar a otra imagen, una despersonalizada. En su condición de mujer judía Arendt se ve doblemente excluida: separada del campo de acción de los hombres y sin un lugar llamado patria al cual pertenecer.

Es a través del amor con sus cónyuges que las mujeres de la época podían participar y conocer del mundo, formando así un mundo compartido, pero del cual tienen poca potestad. No son consideradas agentes en una negociación, sino como una parte pasiva que recibe lo dado. Y recibir lo dado en las condiciones socioeconómicas a las que se enfrentaban las mujeres significaba un destino mejor que la nada, transformándose tanto el amor como el exilio en un asunto de supervivencia.

Por nuestra parte, sostenemos que el amor mundi implica asimismo una fractura con el modo tradicional de concebir el amor en tanto huida del mundo, es decir, como un tipo de vínculo que suprime el mundo y cualquier espacio entre los amantes y por eso, conlleva un impulso apolítico e incluso antipolítico. El amor mundi, por el contrario, es amor al mundo, así como un amor mundano, una forma de amor capaz de forjar mundo y que resulta en consecuencia de suma importancia para la comunidad política. Este amor se funda en la confianza en el mundo y en la confianza mutua que emerge de la escucha atenta que reconoce en el otro a un igual.

Por eso es importante ser reconocidas con agencia política, pues ¿cómo negocia alguien que se le despoja de poder? ¿Qué capacidad de diálogo tiene alguien que es acorralado a decir que sí? El concepto de musa es analizado por Arendt, quien critica que ser amada de esa forma conlleva a relaciones dispares donde no se le reconoce su individualidad. Se trata de asemejarse más a un depósito de proyecciones antes que plantear el reconocimiento a la mujer como sujeto.

En ellas puede apreciarse “el hecho de que a Heidegger le gustara pensar en ella como una musa, más que como igual, de que su amor por ella era romántico” (Young-Bruehl, 1993: 393). La musa en tanto se erige como una exaltación idealizada deviene objeto de adoración en los términos en que Arendt se refiere críticamente en su libro sobre Rahel. En el amor romántico, la mujer amada se torna un objeto abstracto que se independiza y amenaza con engullirla haciéndola perderse a sí misma. (Di Pego, 2022, p.13)

Arendt escribe sobre el rechazo y el miedo hacia asumir el amor y el mundo como divinos, pues desvalorizaban lo propiamente terrenal. En aquella búsqueda por despojarse de sus cualidades mundanas se convertía en una proyección, incompleta de ella misma por alcanzar un deseo “mayor” que no solo la limitaba de participar, sino que la suspendía como individuo: “El amor romántico se mostraba así para Arendt como un sentimiento que negaba al mundo, resultando un amor sin mundo” (Di Pego, 2022, p.14).

La mundanidad de Arendt se diferencia en casos que abordan la intrascendencia vistos en la literatura juvenil de John Green o en las adaptaciones de romance adolescente que siguen dicha línea valorativa. Las escenas magnifican los eventos mundanos por lo que pierden su trivialidad. Lo insignificante no solo se vuelve simbólico, sino que traspasa los alcances anteriores de trascendencia. El mito del amor transformador y la compatibilidad con el sufrimiento cobran el mismo sentido, igual contenido con diferente envase. Son cuerpos disidentes que sirven a un propósito común, el de ser tocados por la fuerza ordenadora que los devuelve al camino del bien para ser sujetos valorados para la sociedad, aún si las situaciones como la enfermedad les depara un destino fijo.

Continuando la conversación sobre los productos culturales y el mensaje llevado por los medios masivos, han surgido piezas cinematográficas que especulan teorías y escenarios del futuro del amor romántico. Una de estas películas es *The lobster*, un film distópico en el que los seres humanos que no encuentran una pareja son convertidos en animales. Quienes intentan huir de este destino y son opositores al régimen son denominados *loners* (solitarios), prófugos que son cazados por huéspedes del hotel que alberga a personas aún por emparejar.



**Figura 27**

Richard Lawson escribió una reseña sobre la película que ganó un premio del jurado en el Festival de Cannes de 2015. Lawson es el crítico en la jefatura de la revista *Vanity Fair*, en donde reseña películas, televisión y teatro. Es un miembro de asociaciones como *New York Film Critics Circle* y *National Society of Film Critics*. La reseña publicada en *Vanity Fair* y titulada *Cannes Standout The Lobster Contemplates Love in the Time of Tinder* destaca con sarcasmo el elemento de la compatibilidad y elegibilidad. En la película las parejas demostraban la veracidad de su vínculo a través de un rasgo particular que compartían fuertemente. Dicho rasgo podía ser una afección que ocasionase el entendimiento del malestar entre las partes a un nivel profundo y singular. Se trata de formar un lazo que solo ellos pueden comprender debido a la raíz de su situación y que indicaría que pueden permanecer juntos para siempre. Una de estas afecciones compartidas era la de una joven mujer que sufría de continuas hemorragias nasales lo que le generaba un súbito e inesperado sangrado.

El amigo de David, John, es un hombre viudo que recientemente perdió a su esposa. La característica que los unía era que ambos cojeaban y John manifiesta que le gustaría seguir casado con ella, por quien se sentía comprendido verdaderamente. Por el temor de convertirse en un animal, decide fingir que sufre de hemorragias nasales para conquistar a la mujer con aquella afección y así poder ser emparejado. Esto lo lleva a provocarse sangrados mediante golpes que se inflige a él mismo contra muebles y superficies duras. Es sobre este tipo de escenas que Lawson (2015) decide comparar con métodos de emparejamiento actuales como lo serían las aplicaciones de citas. Menciona a *Tinder* que fue pionera para esta clase de

encuentros y el proceso en el que el algoritmo simplifica las maneras de hacer conexiones, que precisa son complejas, ricas y buscan ser muchas veces la entrada a vínculos significativos.

Tomé esto como una broma sobre los perfiles de citas en Tinder y el *like* reducen la complejidad de una persona, toda la rareza y maravillosos degradados y la contradicción de la humanidad, en rápidas viñetas. “Me gusta esto, ¿te gusta a ti también? Entonces somos compatibles”. La película podría discutir que estamos encaminados a perder nuestra habilidad de hacer conexiones significativas y reales. Pero no pienso que *The Lobster* sea una película que apunta a eso, es más una serie de melancólicas observaciones más de lo que es una oscura profecía.<sup>36</sup>

Quisiera detallar que la película inicia con David, el protagonista, siendo dejado por su esposa quien se ha enamorado de otro hombre. Este le hace una pregunta muy específica: “¿usa él anteojos o lentes de contacto?”. Con la progresión de la película, David logra escapar del hotel y se une a los solitarios. En el grupo de prófugos es donde conoce a quien ocasionalmente narra la historia, una mujer que, como él, es miope. Ambos se enamorarán lo que significa que deben abandonar el grupo, pues si bien rechaza la normativa de convivir en pareja, se muestra abyecto hacia todas las variantes del romance. En el grupo las parejas están prohibidas, así como el coqueteo, los besos y las relaciones sexuales que pueden iniciar la relación romántica. Los castigos se dan de manera física y gráfica, pues los más temibles llevan los nombres de “beso rojo” y “coito rojo”. La narradora explica que el castigo es severo e incluye mutilar el cuerpo. Durante la película, se puede observar a miembros del grupo que llevan vendas en la boca producto de haber sido encontrados besándose.

Se contraponen así dos totalitarismos que usan la violencia y el castigo corporal para asegurarse del *status quo*. En el hotel, no solo se practican castigos físicos, sino que además del amedrentamiento y la amenaza constante a perder su humanidad, el personal a cargo procura cerciorarse de que los huéspedes internalicen los beneficios de vivir en pareja. A través de puestas en escena que teatralizan las ventajas de tener un cónyuge, el personal instrumentaliza los miedos que implicaría encontrarse solo: sin nadie que cuide de uno, ¿qué les protege en

---

<sup>36</sup> I took this to be a joke about how dating profiles, on Tinder and the like, reduce the complexity of a person, all the weird and wonderful shading and contradiction of humanity, to quick bullet points. “I like this. Do you like this too? Then we’re a match.” With this the film could be arguing that we’re on the way to losing our ability to make real, meaningful connections. But I don’t think *The Lobster* is actually that pointed a film—it’s more a series of melancholy observations than it is a dark prophecy.

caso de ser mujeres, ser atacadas por otro hombre? ¿Qué le depara a los hombres en una vida sin la atención, el trabajo de cuidados provisionados por las mujeres?

Los solitarios refuerzan la idea de soledad e independencia. Dentro de sus costumbres son dejados para salvarse solos de trampas y ataques de los huéspedes quienes los cazan para ser premiados con días extras de estancia. Cada solitario cazado simboliza un día más agregado al límite de tiempo que se les asigna para conseguir pareja, un periodo inicial de 45 días. Además, es una regla de los solitarios que se encarguen de elegir un lugar para cavar sus propias tumbas, pues nadie lo hará por ellos.

El final abierto de la película es dejado a interpretación del público. La mujer corta de vista es cegada por la líder de los solitarios, quitándole así el atributo físico más distintivo de su relación con David. Ambos huyen a la ciudad para poder vivir como una pareja, pero deben encontrar un rasgo que los una para poder ser aceptados. David tiene que enfrentarse a la decisión de cegarse también o correrá el peligro inminente de ser convertido en un animal. Curiosamente en la película, se les deja decidir en qué animal quisieran ser convertidos, y la elección inicial de David es ser una langosta. En la escena final se puede escuchar el sonido del mar, por lo que comentaristas en el internet deducen que él eligió ser convertido, una decisión propia que lo libera de posicionarse en algún extremo. A pesar de amar a la mujer corta de vista, sabe que provocarse la ceguera basaría su relación en una mentira, y vivir como solitario lo orilla a suprimirse de la identidad que no puede evitar anhelar.

En otros mundos fantásticos, el amor comunitario es un tema que se desarrolla para explicar sobre los orígenes y pilares de la realidad, así como guías para su preservación. Pedro Favaron (2023) escribe sobre el perspectivismo amazónico basándose en el término de perspectivismo de Eduardo Viveiros de Castro (2013) y hace una revisión del concepto de *Nete*.

Cada *Nete* está conformado por vínculos de afecto y parentesco; los miembros de un mismo mundo comparten una perspectiva, prácticas culturales similares, y un lenguaje común. Un mundo podría ser definido, tentativamente, como un campo de sociabilización. En términos indígenas, entonces, la cultura no es algo exclusivo de los seres humanos, ya que todo ser vivo sociabiliza, tiene sus costumbres particulares y sus propias maneras de interactuar con sus congéneres. Por eso, no es posible hablar de una separación excluyente entre naturaleza y cultura; por el contrario, los seres humanos

somos naturaleza, y todos los seres en la naturaleza mantienen complejas redes culturales unos con otros.

El desplazamiento entre los mundos se favorece a través de la ingesta de plantas como la ayahuasca y la infusión de la flor de floripondio, y es así que se establecen diálogos fluidos sobre la condición humana y la existencia cósmica entre sus partes. Esta relación rompe con la jerarquía de distintas formas. En primer lugar, el conocimiento y las disciplinas nutren un saber que no está dividido ni prioriza unas formas de conocimiento sobre otras, en el caso de la medicina y la literatura, son saberes que se complementan y coexisten al momento de la sanación. A través del diálogo es que se obtiene el conocimiento curativo, y así, mediante la palabra, nace una poesía curativa que conlleva los consejos y la sabiduría otorgados desde los mundos espirituales. Estas relaciones pueden ser difíciles e interrumpir su fluidez debido a los conflictos entre sus partes. El perspectivismo definido por Viveiros de Castro desarrolla sobre este posicionamiento y la mirada ajena entre uno y el resto, tanto humanos como no humanos.

...el mundo está poblado por muchas especies de seres (además de lo humanos propiamente dichos) dotados de conciencia y de cultura y, en segundo lugar, de que cada una de esas especies se ve a sí misma y a las demás especies de un modo bastante singular: cada una se ve a sí misma como humana, viendo a las demás como no humanos, esto es, como especies de animales o de espíritus. (Viveiros de Castro, 2013, p. 36).

Las percepciones que construyen el mundo se hacen de manera dinámica y compartida. La historia que inicia un mundo es continuada en otro con una mirada distinta que busca preservar el contenido mientras lo hace suyo.

Por ejemplo, las aves de una determinada especie tienen una perspectiva propia de la existencia; y esta perspectiva, según se desentraña de la propia lengua shipiba, moldea a tal punto la realidad, que forma un mundo propio. Puede hablarse, por ejemplo, del mundo de los picaflores (pino nete), en el que ellos se ven a sí mismos como “gente”, conversan entre sí con un lenguaje compartido, tienen parejas, cuidan a sus hijos y hacen sus propias casas (Favaron, 2023).

El respeto se conforma sobre la acepción de las verdades sin la necesidad de atropellamientos, el cazar, matar para alimentarse se diferencia de la aniquilación o el brutalismo que denota la palabra asesinato. Los legítimos humanos (que en lengua shipiba se conocen como *jonikon*) pueden perder la humanidad que caracteriza su especie si no se comportan como tal. Los antiguos shipibos contemplan la posibilidad de la pérdida de la condición humana, pues la apariencia se convertiría en un mero envase que no representa lo que contiene.

Los relatos de los ancianos cuentan que, al principio, todos éramos gente, hasta que, debido a diferentes transgresiones, algunos seres perdieron esta condición y se transformaron en animales; adoptaron la apariencia que tienen en la actualidad por haber pensado, hablado y actuado de forma impropia. No supieron comportarse como humanos legítimos, sino que fueron dominados por sus deseos egoístas y se olvidaron del amor hacia sus parientes. (Favaron, 2017, citado en Favaron 2023)

Esta cita nos devuelve al tópico del amor y el comportamiento, así como su actitud ética. Existe un principio ordenador, según Favaron (2023) en la cultura indígena shipibo que promueve la fluidez sin acaparar el espacio correspondido a los otros. La búsqueda de la dominación hace que los humanos legítimos se pierdan en la conciencia ajena, dejándose llevar por cualidades impropias que caracteriza a su mundo. Este peligro que no solo acecha la integridad física sino la moral debe ser precavido a través de la acción. Los afectos en este sentido son principios ordenadores, sí, pero ese orden también implica separar, así como desarrollar cierta agudeza para calcular las distancias mediante el instinto. Es el instinto alimentado de la experiencia y el conocimiento lo que permiten que estas relaciones se desenvuelvan de manera armoniosa.

Si bien la superficie de la tierra se muestra el lugar más adecuado para vivir desde nuestra perspectiva humana, esto no es cierto para el pez, que prefiere las aguas, ni para el mono, que se siente seguro en la copa de los árboles; en aquellos lugares en los que el ser humano se experimentaría en riesgo, otros en cambio se perciben a salvo. De igual manera, el barro, del que los seres humanos no nos alimentamos, es para las huanganas una bebida nutritiva y sabrosa, semejante al masato. Este tomar en cuenta la sensibilidad y la perspectiva de los diferentes seres tiene hondas implicaciones filosóficas, que nos liberan de cualquier dogmatismo ontológico; el entender, en contra del dualismo cartesiano, que la conciencia, los sentimientos y el lenguaje no son

exclusivos de la humanidad, implica que el ser humano no puede imponer infinitamente su dominio a los demás. (Favaron, 2023)

Las similitudes del principio ordenador pueden parecer igual de tajantes, pero el tinte de control se relaciona al equilibrio. No se trata de prohibir una acción en sí en su totalidad, sino de que se haga con prudencia y que sea guiada por las intenciones correctas. Lo correcto se define pensando en la relación con el otro y su propia dinámica natural.

Si un cazador mata animales por placer y codicia, el Dueño de la especie agredida lanzará un ataque sobre él y lo enfermará, robándole su alma y arrebatándole su perspectiva humana. Un cazador legítimo, siguiendo las enseñanzas de los antepasados, no ha de matar por el gusto de dar muerte, sino que caza por amor hacia la familia, para satisfacer las necesidades nutricionales de quienes dependen de él (Favaron, 2017, citado en Favaron, 2023).

Este ordenamiento se reconoce como natural en el sentido de que los límites pueden ser interpelados. La negociación constante es parte de la existencia en conjunto, y quien desvalorice o arremeta contra la interdependencia puede sufrir daños irreversibles. El daño no se centra en el afectado o la víctima de dicha transgresión, sino en la enajenación de uno mismo. Es un horror conformado no solo de ser aislado, también se pierde el autoconcepto. Estos castigos pueden ser retratados como la transfiguración animalesca del ser humano, pues quien se comporta como un animal, es en realidad un animal.

...el jaguar reconoce este principio que pone límites a la depredación. Quien se pierde en el espíritu de la violencia, de la codicia y el egoísmo, poco a poco irá perdiendo su propia humanidad, irá olvidando sus vínculos de afecto y sus costumbres, para convertirse en un ser semejante a los animales que cazó de forma desmedida e irrespetuosa. Esta enfermedad se conoce en shipibo como *kopia*, y los mestizos de la Amazonía peruana la llaman *kutipado*. (Favaron, 2023).

El pueblo shipibo konibo demuestra estas continuas negociaciones no solo con la naturaleza sino también con otros seres humanos que participan en otras comunidades. Incluso en el estado de batalla, recuerdan en cierta medida que las diferencias ancestrales existen y en

contraposición con otras culturas, no buscan la completa dominancia ideológica como las impuestas por la Santa Inquisición.

Sin embargo, a diferencia de la modernidad hegemónica, los antiguos shipibos no realizaban guerras para eliminar por completo a sus adversarios e imponer sobre los demás su propia cultura y perspectivas. Por el contrario, pensaban que la subsistencia de la diferencia era necesaria, ya que la existencia de los diferentes mundos garantiza la subsistencia del propio mundo. (Favaron, 2023)

Después de haber recorrido el carácter del post romance, la conversación se torna hacia el balance de las limitaciones y los alcances que queremos darles a las expresiones del amor.

Amar es una cuestión ética y la definición de “sujetos dignos de amor” sigue abriendo las discusiones acerca de las actitudes hacia el amor desde una perspectiva con tintes filosóficos y existenciales. En el caso visto de Arendt, ella elabora un enfoque hacia un amor más comunitario mientras se respeta la búsqueda de un sentido propio, que a su vez ha sido alimentado por la base de la comunidad. Dicho sentido se va formando con las experiencias particulares de vida y moldea las convicciones de un individuo para forjar “un amor que, en lugar de evadirse del mundo, posibilita la emergencia de un pequeño mundo entre los amantes” (Di Pego, 2022, p.8)

Debido a la naturalidad con la que nos enfrentamos al mundo cotidiano olvidamos que en un mundo mediado por convicciones sociales y leyes, la vida sigue siendo impredecible. Estamos en una constante alerta sin reconocer exactamente a qué estamos hiper vigilantes. A pesar del incremento de hallazgos y el conocimiento que pueda dar respuestas múltiples de nuestras preguntas sobre nuestra propia humanidad seguimos estando limitados pues lo manufacturado, lo que deviene del ser humano tiene las huellas de haber sido modelado por las manos de alguien más. En la búsqueda por hacer un modelado perfecto, podría ser representarlo con una forma esférica. Pasa de mano en mano, generación tras generación y por medio de maquinarias inventadas intentando que alcance una circunferencia completamente simétrica. Sin embargo, puede no ser medida con exactitud por una herramienta humana.

### 3.2 Transitar el camino

Se ha podido ver a lo largo de esta investigación que la práctica amorosa está vinculada con ideologías que se desdoblaron del sistema económico desarrollado. Las personas se convierten a su vez en un bien al que cuidar, un bien valioso con instrucciones para su duración. Un contrato, parte de una negociación, el amor es traducido en una de sus formas como un negocio en donde se separa la pasividad y la parte activa. El amor es algo que se hace o el amor es algo que le hacen a uno, que se da o que se recibe.

Hace que se genere la imagen de dos polos que se tensan a través del inicio y el fin de una liga que se va estirando para crear más distancia. La negociación en el amor es una conversación que está en constante cambio porque nosotros mismos estamos en constante cambio. Al ser modelados a través de las experiencias, los deseos también cambian y se reinicia la negociación, con uno mismo y con el otro. Parte de afrontar el cambio conlleva el miedo y encontrar algo perenne, algo que sobreviva al estado de mutación.

En el sentido de preservación, Marcela Lagarde (2001) comenta que el miedo al abandono parte de un lugar primitivo, de un instinto de supervivencia inicial que es el separarse de la fuente de vida, pues separarse de la comunidad significa desprotección. Para sentirse parte de una comunidad hay que acatar las normas de convivencia, transformarse en un sujeto digno de amor.

La transformación y el proceso de enamoramiento es representado en diversas culturas a lo largo del tiempo. En Brasil entre los pueblos indígenas existe la leyenda oral tupi-guaraní de Rudá, una entidad del amor. Rudá es representado, similarmente a Cupido o al símbolo de los Sagitarios, por ser un hombre con un arco y una flecha. Dicha herramienta es un arma en la que uno apunta y dispara, y la casualidad de la figura es bastante curiosa al momento de hablar sobre la acción del amor. Como si amar fuera una decisión en la que uno apunta y dispara, uno elige amar a alguien, pero también puede ser disparado, elegido.

Muchos nombres se dan para manifestar características y atributos deseables en el recién nacido, siendo Rudá un nombre masculino. Entre las distintas versiones del mito, Rudá viene a ser el mensajero del amor entre Guaraci y Jaci, divinidades del sol y la luna, pues son separados por el día y la noche.

Entonces Guaraci creó a Rudá, el mensajero de su amor...  
Para decirle lo que sentía al verla crecer en la oscuridad de su sueño...  
Y cómo, en la claridad de su sueño, la admiraba.  
Y lo solo que se sintió cuando ella desapareció<sup>37</sup>  
(Couto de Magalhães en Tainara Mello, 2021)



**Figura 28**

Mencionar esta leyenda tradicional sirve para contemplar que entre dos extremos que parecen incompatibles pero necesarios para el mundo tienen un hilo en común que los atraviesa y los une contra el pronóstico no de poder permanecer conectados.

Hay una frase que se le atribuye a Albert Camus que dice “yo no creo en Dios pero tampoco soy ateo”. Abordándola superficialmente, en esta paradoja hay opiniones populares que

---

<sup>37</sup> Então Guaraci criou Rudá, o mensageiro de seu amor...  
Para dizer a ela o que sentia quando a via crescer no escuro do seu sono...  
E como, na clareza do seu sonho, ele a admirava.  
E como ele se sentia só quando ela desaparecia.

interpretan el “no creo en Dios” como el rechazo al dogma creado por el hombre para dotar de sentido a su propia vida. Al decir Camus que tampoco es ateo podría hablar de una fuerza más grande de la que no está interesado. En esta interpretación, no niega la existencia divina ni da mayor relevancia pues reconoce que su comprensión llega a cierto límite dentro de su humanidad. Esto hace que el sentido y valor de la vida humana gire en torno a la dirección del comportamiento.

En cierto modo, lo expresa “la búsqueda de la santidad sin Dios”, en otro pasaje de *La peste*, cuando Tarrou pregunta al doctor Rieux “cómo se hace uno santo”. Rieux le responde: “¿Pero usted no cree en Dios?”. A lo que Tarrou contesta: “Justamente: ¿puede ser uno santo sin Dios?; es el único problema concreto que me interesa actualmente”. Pero esa actitud, ese compromiso ético, está irremisiblemente lleno de Dios, de humanismo... (Rodríguez, 2010).

Esta interpretación de Camus me hace pensar que las explicaciones místicas pueden dotar de tranquilidad porque explican la emoción que parece justificarlo todo. Me atrevo a hacer un salto abrupto comparativo entre esta interpretación y la lectura ancestral de los *Meraya*, los médicos visionarios de la nación shipiba, que “comprendían que el cosmos era mucho más amplio que la estrecha margen de espacio y tiempo que podemos percibir con los sentidos biológicos” (Favaron, 2023). Dos ideas de contextos completamente diferentes que guardan relación entre sí y portan una verdad vista desde ángulos distintos.

En la fase de idealización del amor puede difuminarse dónde termina uno y dónde empieza el otro. La fusión, esta despersonalización que busca el amor romántico promete potenciar las habilidades humanas, los seres dotados de las cualidades de las que carecen mediante su complemento pueden alcanzar y refiriéndome al mito, superar los dotes divinos. Creo que son pensamientos que pueden brindar, al igual que la religión, calma a la incertidumbre inexplicable a la que uno se enfrenta todos los días en distintas áreas de su vida, el estar juntos por un propósito mayor, más noble, con sentido.

Contrastando las posturas entre la omnipotencia y la banalización del amor no se puede desvalorizar la tranquilidad que da una respuesta preestablecida. Esa verdad es aceptada y se vuelve nuestra de cierta forma. Sin embargo, para quienes dicha verdad no termina de convencerlos, la incertidumbre se convierte en desasosiego. Las piezas, en especial de quienes

cuyo pensamiento ha sido atravesado por diferencias estructurales, no pueden encajar en un mundo que parece estar de cabeza. Hay diferencias y situaciones complejas que hacen cuestionar el orden, el sentido en que las cosas están construidas y hechas. Creo que empujar un poco más los parámetros de esas respuestas no siempre simbolizará acabar en un punto distinto, pues es posible regresar a la partida y su única relevancia constituiría en el recorrido hecho, ya sea en su totalidad o parcialmente.

### *3.3 Meaning-less*

Al momento de hablar de la experiencia romántica se puede señalar que lo importante es la travesía. No hay producto final y la frase puede dejarte inconforme, hay poca aceptación porque el horizonte no se divisó nunca, las metas no se alcanzaron. En contraparte, se visualiza el optimismo de mirar hacia atrás y ver el largo camino trazado. Si el cardinal de ese camino se encuentra exactamente en la coordenada de la que se partió, el regreso puede parecer decepcionante: volver al mismo lugar. Uno vuelve a encontrarse solo una y otra vez, construir y destruir, estar solo para volver a emparejarse, y emparejarse para volver estar solo, un ciclo que parece no terminar mientras la vida continúe.

En la etapa del post romance lo que perdura puede conformar una parte de la misma experiencia que se vivió. Experimentar el “juntos para siempre” es una sentencia que puede juzgar implacablemente las relaciones. Cuando se explora otros finales que no concluyeron en el “juntos hasta la muerte” resalta la pregunta: ¿para que se vivió esa relación? Se piensa nuevamente en el retrato del amor ideal y entre ellas, la figura del primer amor se hace relevante. El primer amor, una experiencia trascendental que cambia la vida de quienes lo atraviesan, crea expectativas: “¿cómo será este amor que me ordenará?”.

Al relatar este tipo de historias, muchos se ríen o la recuerdan con poca seriedad, describiéndola incluso como una relación de niños. El primer amor es una vivencia que suele estar cargada de inocencia y trivialidad. Es la trivialidad lo que me lleva a hacer este contraste. De manera sucedánea, existe la figura del amor a primera vista. Múltiples canciones detallan encuentros frugales mientras suenan en antros y propician nuevas de estas historias. Los encuentros que no dan pie a ningún tipo de relación formal son asociados al deseo carnal, al pecado cristiano y, por ende, conforman algo que no es digno de ser perseguido o recordado. Se sentencia en que solamente porque algo no está hecho para perdurar en la eternidad o porque no está siendo

perseguido con el dicho motivo de establecer una relación ideal, no es merecedor de cualquier atributo relevante.

Cuando pienso en la palabra en inglés "*meaningless*", *meaning* viene a ser sentido y *less* es un sufijo que denota el carecer; escrita así se traduce como "sin sentido". En español, cuando separamos el *meaning* de *less*, *meaning less* podría traducirse en "menor importancia". Esta pequeña separación me lleva a reflexionar sobre el lenguaje que se usa para describir los eventos y la injusticia hermenéutica, pues el hecho de que una experiencia es de menor duración o destinada a lo efímero inmediatamente pierde cualquier tipo de simbolismo trascendental. El "menos" puede interpretarse diferente a "nada en lo absoluto" en especial cuando para muchas personas son este cúmulo de experiencias sin sentido lo que construyen un grupo de convicciones sólidas que dirigen las próximas aspiraciones a ser perseguidas, incluyan o no el romanticismo.

Reuniendo estos conceptos, quisiera ejemplificar mi punto a través de una historia. Cuando uno es pequeño, crece escuchando estas historias sobre el amor y cómo se verá para uno. De repente llega, sucede y con el paso del tiempo y el experimentar otro tipo de vivencias hacen que esa situación inicial que parecía tan magnánima y cuantiosa se haga ínfima en comparación, la relación de niños. Surge la pregunta, ¿qué es lo que quedó de lo que parecía ser tan grande? Continúa pasando el tiempo sin tenerse en claro la respuesta, y un día como cualquier otro alguien te señala que preparas el té de una forma muy curiosa, específica. Preparar el té cotidianamente no parece ser una actividad muy relevante en la cual detenerse a pensar. Sin embargo, otro día, como cualquier otro, mientras lo preparas y te preguntas de tu curioso hábito recuerdas: "Cierto, yo estuve con alguien que era fanático del té".

Este pequeño hábito puede albergar en cierta forma el interés del otro sobre las historias acerca de sus prácticas ceremoniales, la importancia de una correcta preparación, los tiempos. No se transmite la trascendencia en sí, sino una pequeña parte de lo que conllevaba algo más grande. No es necesario transportar toda la carga simbólica que acarrea un acto, sino puede solo ser el compartir a través de los signos apenas visibles en la rutina. Son pequeños signos los que conforman oraciones, partes de un todo que dan sentido y ordenamiento mientras se continúa la oración.

#### Capítulo 4. Los grises. Punto hueco

Esta pieza es una invitación. Nace de un recuento, de un historial en el que encontré puntos en común con otras personas. Pienso que en mis ánimos introspectivos hay un interés particular por compartir mis conclusiones y compararlas con quienes supongo deben tener experiencias de vida muy distintas a las mías. En este intercambio nunca dejo de sorprenderme por las conexiones que hago, ya sea que estén en polos opuestos o más cerca de lo que hubiera imaginado.

Es una invitación que da avistamientos sobre procesos de asimilación, situaciones que en este caso están marcadas por la ausencia y el abandono por parte de un interés afectivo. El tema propuesto se ubica en el universo del amor romántico, más precisamente, en el desenlace de este en una relación con dos personajes establecidos. Quisiera mencionar que en esta historia el carácter heterosexual (heteronormado) de esta relación no busca representar ni agotar las posibilidades de las formas de relacionarse; por el contrario, busca evidenciar los parámetros con los que se define una relación romántica.

Por un lado, tenemos al personaje femenino que vivía en la cúspide de la ilusión. Tardíamente se dará cuenta que quien alimenta esas esperanzas de estar compartiendo una vida de pareja soñada es esencialmente ella misma. Del otro lado de la historia tenemos a su pareja masculina que, si bien se encargó de construir las bases de la ilusión en el vínculo con su compañera, lo vemos adaptar en el tiempo una postura poco receptiva, poco cuidadosa, desatenta. De manera casi inevitable esta postura resulta en la traducción de silencios expectantes, suspensivos, castigadores. Estos silencios representativos en el proyecto esperarán transformarse en una figura musical más, una parte importante que establece un ritmo y no una creación impediende.



**Figura 29**

La conversación se abre sobre la construcción de la identidad y cómo los estándares suponen a veces no una evolución sino una negación del yo. Los límites excedidos desembocan en vínculos negligentes, tormentosos. La dirección pautada por el entorno social no siempre continúa la línea de anhelos que uno plantea perseguir. A veces estos posibles caminos no conversan con los propósitos de una escala de valores distinta.

Considero importante la apertura de un debate sobre otras formas relacionales, sobre qué tanto uno se puede distanciar de las aspiraciones con las que se nos bombardea cotidianamente. El rescate de cualidades como la resiliencia, la resistencia, el mostrarse vulnerable fuera de lo capitalizable son objetivos adyacentes al planteamiento de la obra. Además, pretendo conectar el permitirse disfrutar de la ilusión romántica y la intimidad al mismo tiempo que se trazan marcas que no se pueden cruzar.

El título tentativo es Punto hueco porque da la apariencia de ser mínimo, apenas un signo; sin embargo, define un antes y un después. Punto de ebullición, punto ortográfico, punto de costura, punto de partida: señales que evidencian un contraste entre etapas. Hueco porque lo cóncavo usualmente se percibe pasivo, un llamado a ser llenado, tapado, cubierto. Hay cosas que están mejor descubiertas.

La hipótesis es que el tránsito entre los polos (inicio y fin de una relación romántica) forma una parte mínima o sustancial, de la configuración personal. Es necesario resignificar la experiencia

romántica como una serie de eventos que no concluye necesariamente en un sentido trascendental, sino que puede prevalecer mediante meros signos. La justificación al elegir este tema para desarrollarlo en una pieza artística es que las relaciones interpersonales constituyen una parte crucial para el desarrollo de la identidad y la definición del autoconcepto. El impacto de los vínculos románticos es situado comúnmente dentro de las experiencias más significativas en una jerarquía relacional. Por ende, es pertinente analizar las prácticas vinculatorias que circulan alrededor de un eje valorativo-sentimental personal.

Uno de mis referentes para el proyecto es *Promesas escritas sobre hielo* de Rocío Gómez en el que habla sobre la fragilidad humana. Usa el medio del calendario para hablar sobre el proceso de cuarentena, término que abundó en la pandemia y busca resignificar como un periodo de autocuidado. Además, mediante el uso de audiovisuales captura el descongelamiento de la frase hecha con letras de hielo “estoy preparada”, una promesa que por lo imprevisible que es el tiempo no puede cumplir. Alza un triunfo paradójico cuando muestra la frase congelada en un refrigerador: ha logrado retenerla, pero de una forma artificial que anula la condición de estado vivo.



**Figura 30**

## 4.1. Descripción del proyecto



Figura 31



Figura 32

El proyecto empezó como una serie fotográfica que se dividía en un tríptico, pues contemplaba tres fases que recorrían la relación: idealización, incertidumbre y post romance. La serie recogía la composición esencial de un calendario personal en el que se destacan eventos significativos.

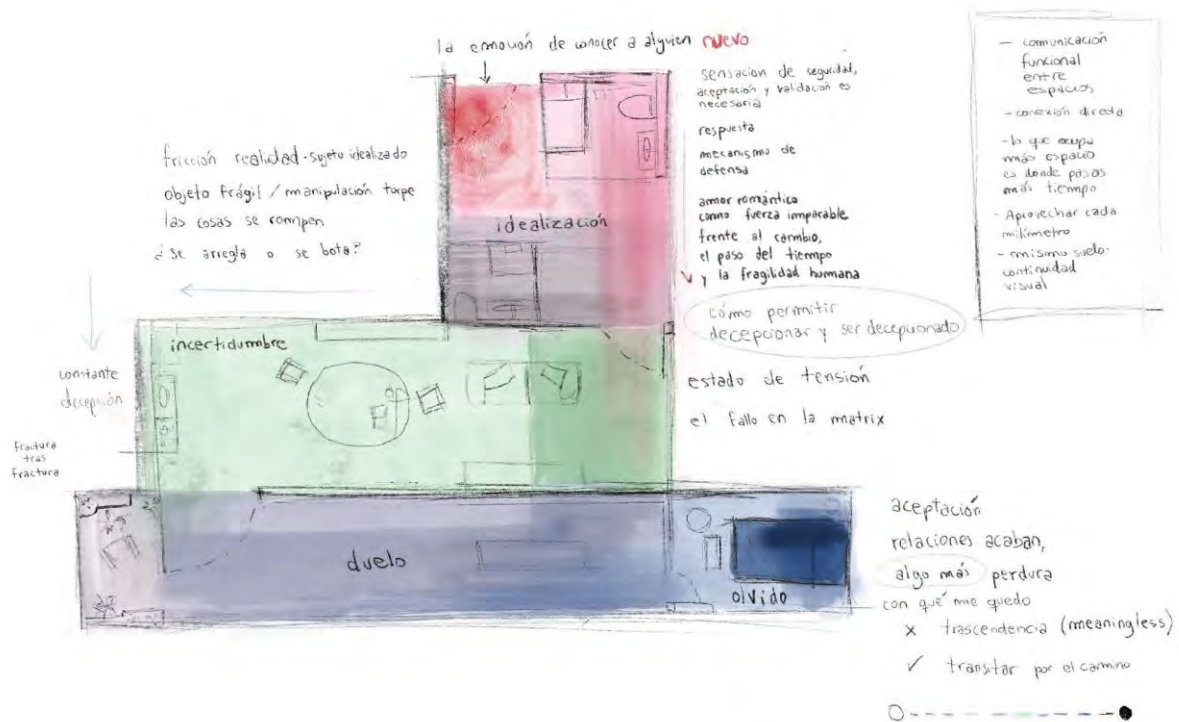
De esta forma, las fotografías están alineadas para organizar una grilla con siete columnas (siete días) y cinco filas (cinco semanas). La obra impresa combina una serie de lenguajes metafóricos para hablar sobre el proceso de desgaste en una relación romántica. En esta parte, se puede observar una degradación progresiva a través del daño y descuido que sufre una selección de objetos recurrentes en el imaginario doméstico.

Tomando como punto de partida la idea de una carta que le escribe una mujer a su pareja donde intenta explicarle su sentir, mi intención era hacer una composición narrativa que propone una suerte de calendario de la ruptura, una relación con fecha de caducidad.

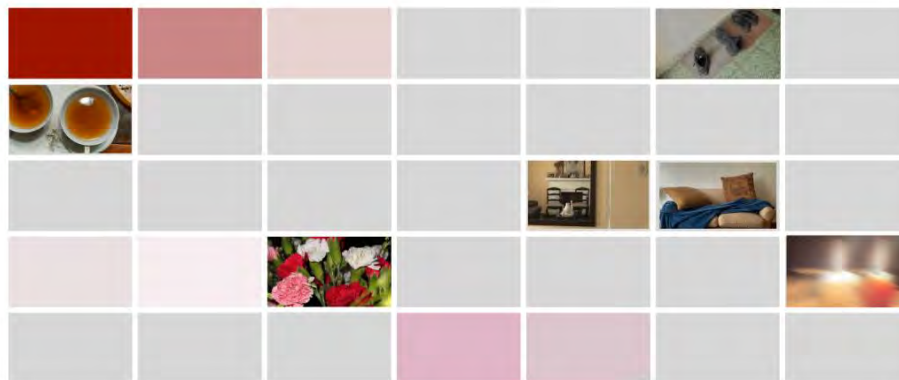
Antes de conocerte me gustaba pensar en mí misma como una gran casa. Para interactuar con el resto de personas soy muy cuidadosa, no quiero que entren y hagan un desorden en el que puedo perder cosas. Supongo que cuando nos conocimos dejé pasar por alto mi miedo a no tener el control. Te abrí todas las puertas y ventanas, las ranuras que nunca se usan chirriaron y dejé que te pasearas por las habitaciones, las habitaciones que no son para invitados. Luego me obligaste a cerrarlas todas. No tuviste cuidado. Ni con mis cosas ni con los residentes. Y no solo las cerré, sino que quise asegurarme de que no pudieras volver a moverte por aquí sin que yo estuviese al tanto de cada paso que pretendías dar. Aún así, no entiendo qué buscas.

Volví a abrirte una ventana y te dije: “desde aquí puedes mirar” y no te bastó. Desde entonces te paseas por los alrededores, husmeas por otras ventanas que no son la que te asigné. A veces incluso te atreves a golpear la puerta para ver quién está adentro y me encuentro con tu cabeza que se asoma por los vidrios, siempre intentando ver más allá. Siento que es cuestión de tiempo para que te decidas entrar, aún si eso significa llevarte la casa abajo. De igual forma, te advierto que esta vez no la tienes fácil.

El propósito de esta separación en una pareja romántica femenino-masculino no es con el fin de asignar roles de género a los participantes de la relación, quienes nunca aparecen en el video. Se toma las características a las que se suele representar una pareja ideal en las *rom-coms*, *chick flicks* y campañas publicitarias, el imaginario romántico por default: la pareja heterosexual, el sueño estándar y la promesa clasemediera con la que “fácilmente te identificarías”.



**Figura 33**

Las casillas del calendario revelan la aparición y transformación de estados anímicos que se representan a través de la variación de tres colores: rojos, azules y verdes. Los estados mutan, se agrisan porque pierden intensidad, desaparecen. Estos tonos aluden al proceso de despigmentación por el que atraviesa una imagen impresa cuando es expuesta al sol durante un periodo extenso de tiempo. Los tonos cálidos como el magenta y amarillo (percibidos como rojizos) tienden a desvanecerse primero, dando paso a tonos fríos como el azul.



**Figura 34**



Figura 35



Figura 36

Con esta línea de pensamiento trazada, hago un enlace a lo que popularmente aluden los colores siendo el rojo asociado a la pasión, la intensidad y el amor. La tristeza, desolación y desesperanza por otro lado, se manifiestan comúnmente con el azul. El verde en el proyecto se presenta como la resistencia al cambio, el no poder aceptar el paso de un estadio a otro pues contiene en cierta medida la frialdad azulina, la ausencia del amor. El verde es un espacio intermedio donde vive la incertidumbre, la espera insoportable de una promesa que no verá la luz.

Además de la noción de calendario, la serie fotográfica toma elementos de la herramienta técnica del storyboard realizada antes de una producción audiovisual. Los storyboards reúnen visualmente una sucesión de escenas que se planea grabar. Esto entra en diálogo con el producto audiovisual del proyecto. Las fotografías hacen un seguimiento progresivo de la relación donde se dan pistas acerca del punto de quiebre y las tensiones que se pudieron suscitar a lo largo de esta.

La narrativa audiovisual plantea, a través de tomas fijas y de sonidos de electrodomésticos que emiten los motores de artefactos como ventiladores y refrigeradores, el contraste de un antes y un después. Un actor genera el desorden en el intermedio de estos dos momentos: no lo vemos, pero su existencia y movimiento se registran en la transformación de los objetos mediante su uso y descomposición. El causante comparte características con los sonidos de las máquinas: a veces sutil, pero siempre permanece durante la metamorfosis doméstica. Esta última idea conecta con la evidencia de que en él se halla el origen de un caos inusual.

Las ideas sobre el proceso y fases de una relación romántica conviven en el universo del amor y se reproducen en manifestaciones artísticas populares como poemas y canciones. Pablo Neruda escribió en su Poema 20: “Ya no la quiero, es cierto, pero tal vez la quiero. Es tan corto el amor, y es tan largo el olvido.” (Neruda, 2003, p. 35). Veinte poemas de amor y una canción desesperada es uno de los escritos más célebres del poeta chileno y un referente universal para hablar sobre el amor desenfrenado.

Debido a esta construcción del amor romántico edificada sobre las bases de una sociedad binaria, capitalista y patriarcal se establecen roles que son descritos como necesarios para que una relación funcione. Hay un ánimo y expectativa de independencia en los hombres, el panorama les ofrece mayor facilidad para desenvolverse en una esfera pública y de trabajo.

Dadas las condiciones, las mujeres ven en sus parejas un abanico de posibilidades para lograr sus anhelos personales, el sinónimo de estabilidad y protección (Pascual, 2016). Esta información se conecta con la carta que es el punto de partida del proyecto, una carta que escribe una mujer a su pareja en la desesperación de no hallar reciprocidad o respuesta a sus pedidos, esfuerzos y entrega.



**Figura 37**

La adscripción de las mujeres al poder de los afectos le llevará a “establecer un tipo de relaciones íntimas que van a convertirse en la principal fuente para construir sus identidades” señalan Esteban y Távora (2008, p. 7); relaciones entre dominados y dominadores de “afiliación servil” Baker Miller (1992). Servil en cuanto a que las mujeres “olvidan” su yo y la identificación de sus necesidades y emociones para centrarse en el descubrimiento de necesidades y deseos en los otros para, después, cubrirlas; creyendo que esto garantizará su amor. Miller acuña el concepto del “yo en relación”, Gioconda Belli (2010) habla de la “mujer habitada” que ha perdido su individualidad y, después del amor, se queda vacía, ya que el centro de su vida, pensamientos y afectos los ocupaba otra persona y no ella (Pascual, 2016, p. 69).

Mi proceso fotográfico se basa en la reafirmación de una dualidad: una pareja de dos, un antes y un después, el principio y el fin. Asimismo, mi selección de los espacios y objetos estuvieron basados en la proximidad y uso recurrente que puede establecer el público con la imagen: una

habitación, una sala, una taza, un par de zapatos. Los medios que empleo para erigir el proyecto también tienen una connotación de proximidad: una carta, una nota, un calendario, un video grabado en su mayoría con un celular, la noción de diario.

Empieza con el calendario de tonos rojizos y los objetos nuevos, listos para iniciar su vida útil. Se continúa con el segundo calendario de tonos verdosos donde ya se puede observar un cambio y uso de los objetos, un uso no adecuado o que presentan desgaste. En el calendario final de tonos azules ya se presencia el caos donde conviven. Las últimas fotos relatan los intentos por volver a ingresar y participar de la dinámica doméstica de pareja, pero ya no queda una pareja por rescatar. El video hace referencia a los objetos usados en el calendario y contrasta inmediatamente el antes y el después de su detrimento.

Para iniciar este proyecto sabía que quería recoger influencias de medios de comunicación masivos como el cine, los pósters y elementos publicitarios que circulan alrededor de los audiovisuales. Mi decisión se basa en que el proceso de idealización proyecta en el sujeto de deseo cualidades o estilos de vida a los que uno aspira. Estas aspiraciones en gran parte son inducidas por modelos que benefician las cadenas de producción, y que exigen una serie de estándares y requisitos que diferencian las características personales deseadas de las indeseadas según el rol de género asumido. Este deseo-repelo también se traduce en la selección de las escenas: una situación que se espera con ansias contrapuesta con la misma situación resultada en decepción, hastío.

Partí de estas nociones generales del amor romántico y las cualidades esperadas en una mujer y en un hombre organicé la historia en la que la mujer desesperada observa el decaimiento de una vida anhelada al lado de su pareja. El conflicto se traduce en objetos estropeados, rotos y sucios. No se menciona una problemática en específico, sino que deja a la especulación del espectador sobre qué situación de abandono o desgaste puede estar hablando la imagen. Al no ser determinado el problema se permite una lectura más amplia que se puede relacionar con experiencias cercanas al espectador: quizás no una vivencia de relación personal, pero sí haberla observado en una dinámica de pareja de alguien próximo.

La importancia de los medios de comunicación masivos radica entonces en su función de orillarnos a perseguir características de un individuo ideal tanto en nosotros mismos como en otros. Debido a que marcan la pauta de una forma persistente, ayudan a normalizar nociones

como los mitos del amor romántico. Esto llega a conducir a la amortiguación de señales de riesgo de maltrato y no permite detectar con facilidad situaciones desfavorables para el bienestar emocional integral.

Por esta razón es tan rígida la presencia inicial de la mujer en el proyecto, hablamos de una mujer que a toda costa busca cumplir y superar la expectativa de ella como persona y pareja. De la relación casa-invitado pasan a ser hospedante y huésped (refiriendo esta última como la relación simbiótica en la que un organismo alberga a un parásito).



**Figura 38**

## 4.2 Montaje del proyecto

Para la propuesta creativa de Punto Hueco se contó con el apoyo en el diseño del montaje con las estudiantes Katherine Elizabeth Aguilar Mendo, Angie Carolina Amorin Cesenarro, Alessandra Aydee Campos Simeon, Jazmin La Rosa Ucañan y Fátima Vasquez Correa bajo la asesoría de la docente Luisa Fernanda Lindo para el curso de Museografía de la Pontificia Universidad Católica del Perú. El equipo escribió para el brief del proyecto:

A partir de ello [el proyecto], elegimos un recorrido cíclico, para que los presentes al recorrer el espacio tengan una inmersión con las etapas que se pasan en una relación romántica. Esta disposición permite recorrer el espacio mientras se escuchan los sonidos del video sin poder ver ninguna imagen hasta el final.

Este diseño del espacio está hecho en cuenta con una sala en específico donde se realizará la sustentación de tesis. El recorrido empieza por la derecha, para lograr obtener más oscuridad en el interior y aprovechar las luces naturales del espacio se pensó en tapar tres de las puertas transparentes con viniles de colores adhesivos, uno por cada puerta que representen cada color de un estadio (rojo, azul y verde). El circuito está armado por la estructura de los nueve biombos en el centro de la exposición y que habrá que rodear para poder ver cada parte del proyecto. Además, se puede escuchar el sonido del video en todo momento, aunque no se le esté observando y de esta manera generar una experiencia inmersiva, parte de este territorio doméstico. Está planteado que el recorrido empiece por la derecha y que la primera pieza que se observe sea la de la carta impresa en vinilo en la pared, texto que originó la idea del proyecto.

Luego continúa con una instalación que consta de un arreglo de rosas naturales preservadas que son iluminadas por una lámpara con un foco inteligente que va cambiando de colores. El propósito es explorar las perspectivas y los puntos de vista en situaciones concretas, representadas por las rosas. Las rosas en sí, materialmente no cambian, pero al bañarse de una luz diferente se perciben de forma distinta: más oscuras, casi negras, opacas o brillantes, de un matiz o tonalidad distinto. Esto alega a la influencia que tienen los estados anímicos sobre los recuerdos.

Finalmente, la última instalación antes de la proyección del video es un conjunto de fotografías impresas en acetato. Imitan la apariencia de un negativo y se disponen en pequeños plafones con micas que funcionan como filtros de colores. La lectura de esta instalación es lineal y está dividida en tres grupos con los colores al que se le asignan una etapa de la relación: rojo, verde y azul.



**Figura 39**

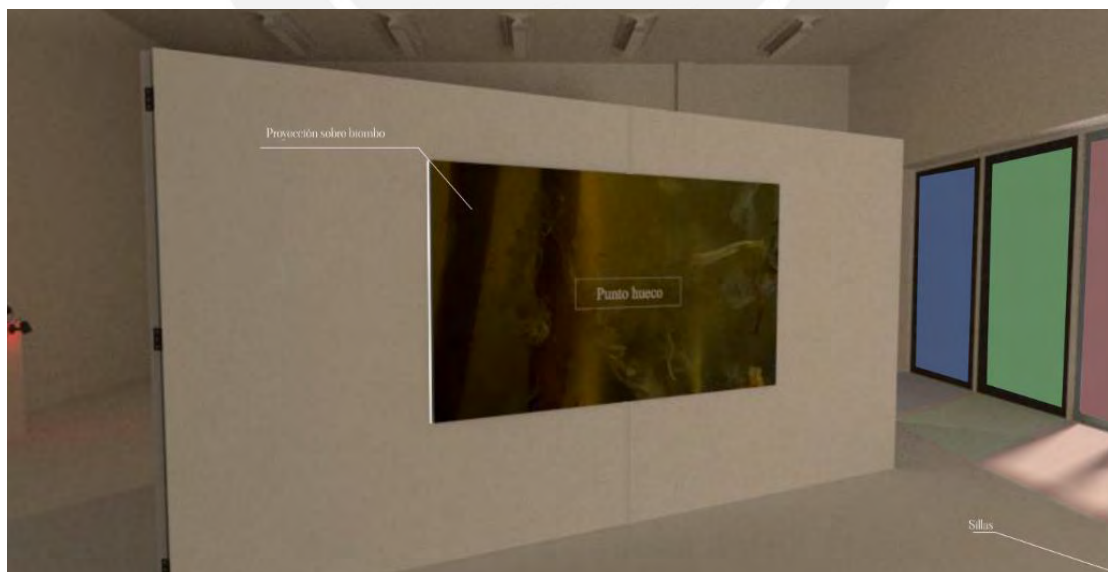

**Figura 40**

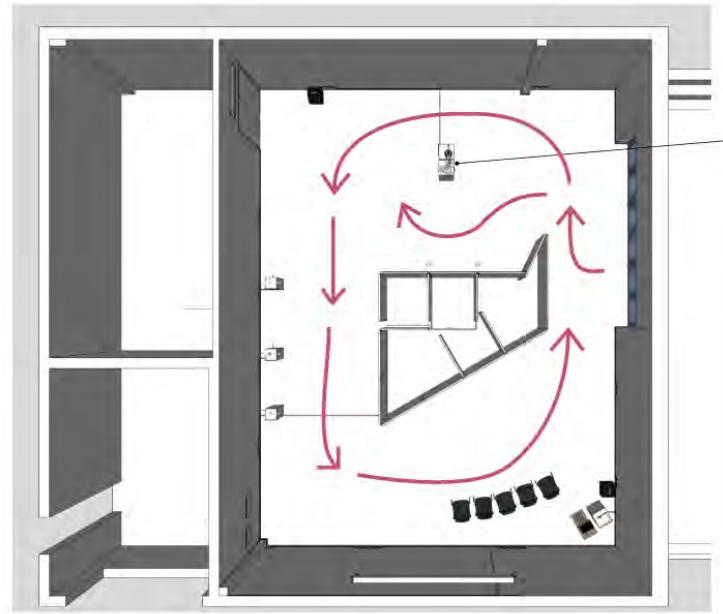

**Figura 41**

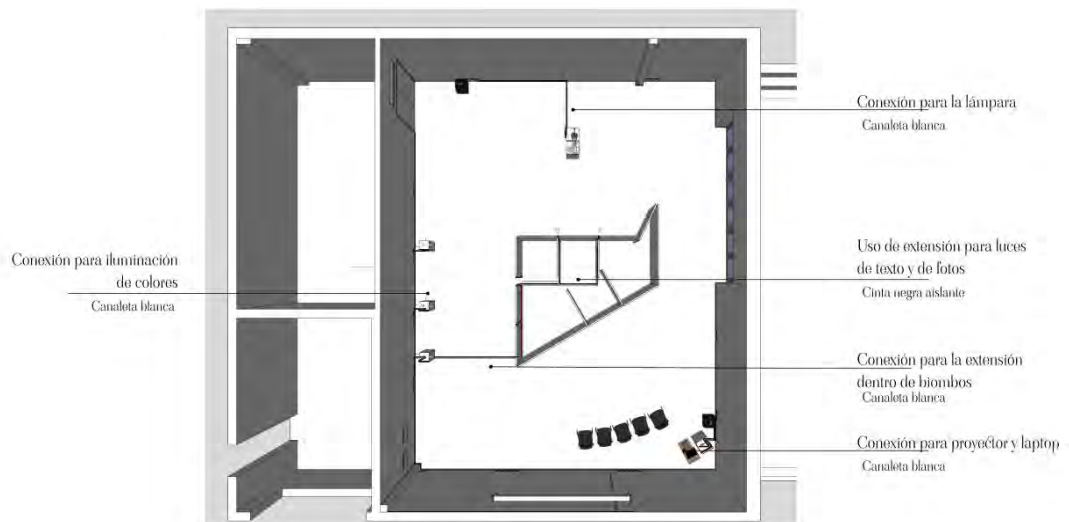

**Figura 42**

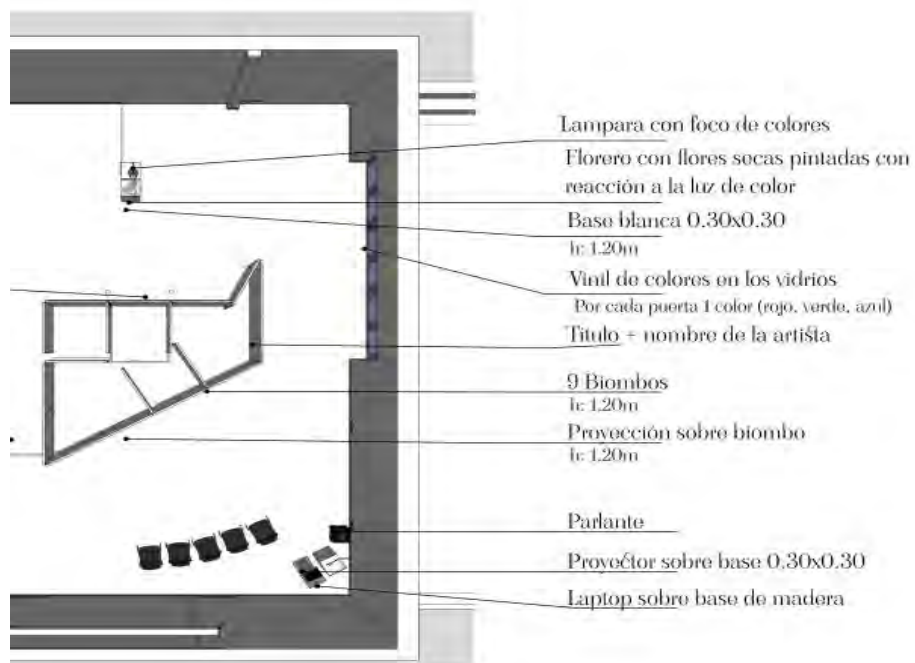

**Figura 43**

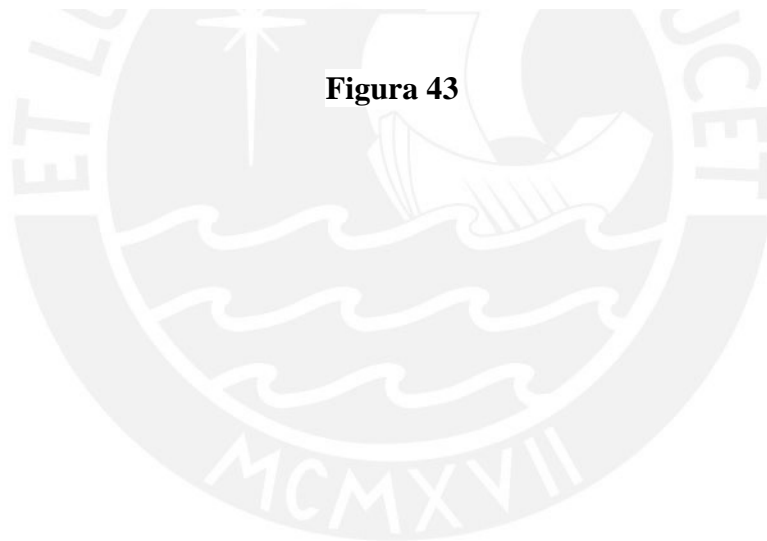



Figura 44



Figura 45

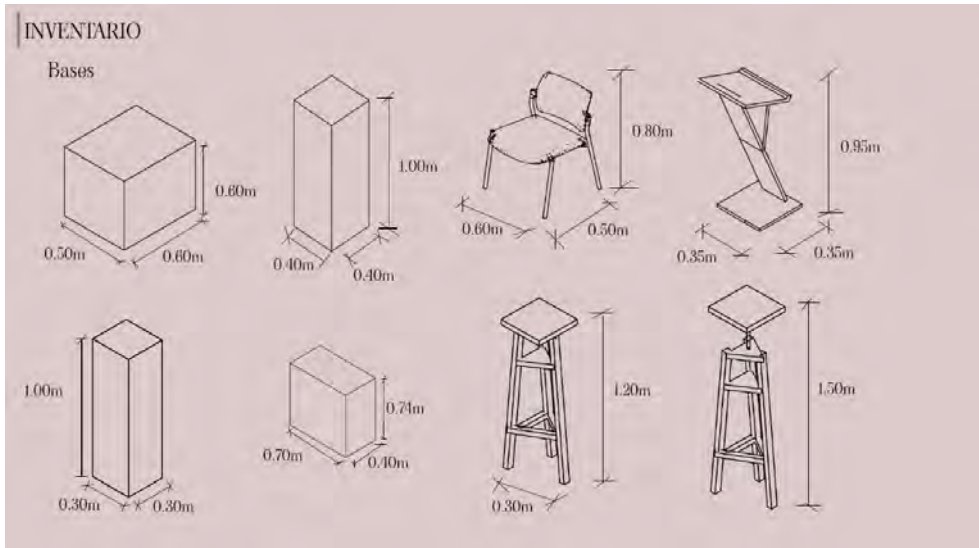

Figura 46

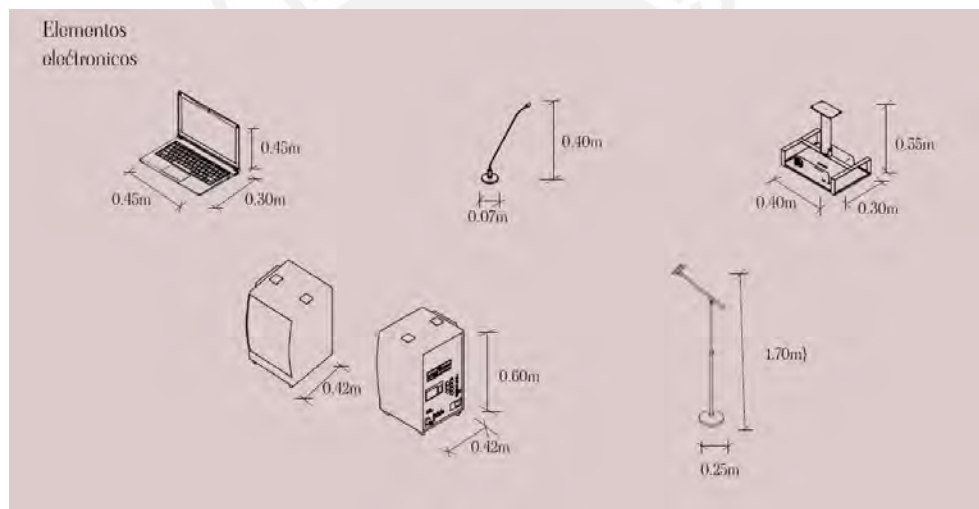

**Figura 47**

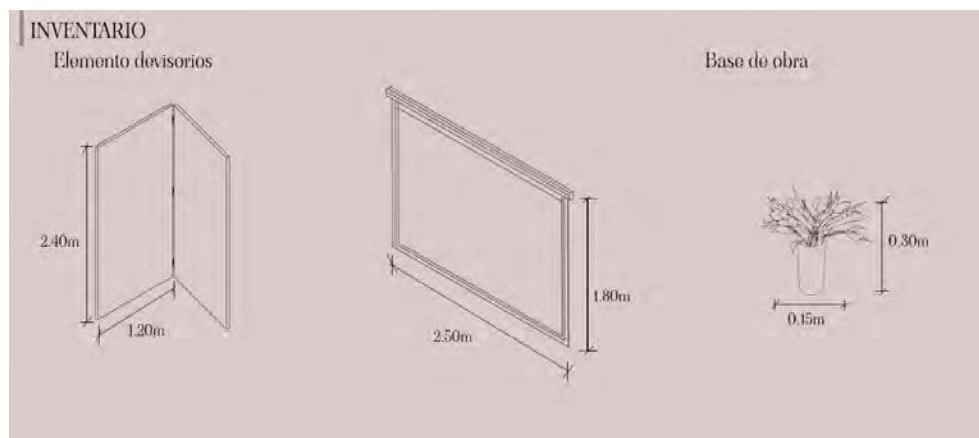

**Figura 48**



**Figura 49**



**Figura 50**



**Figura 51**

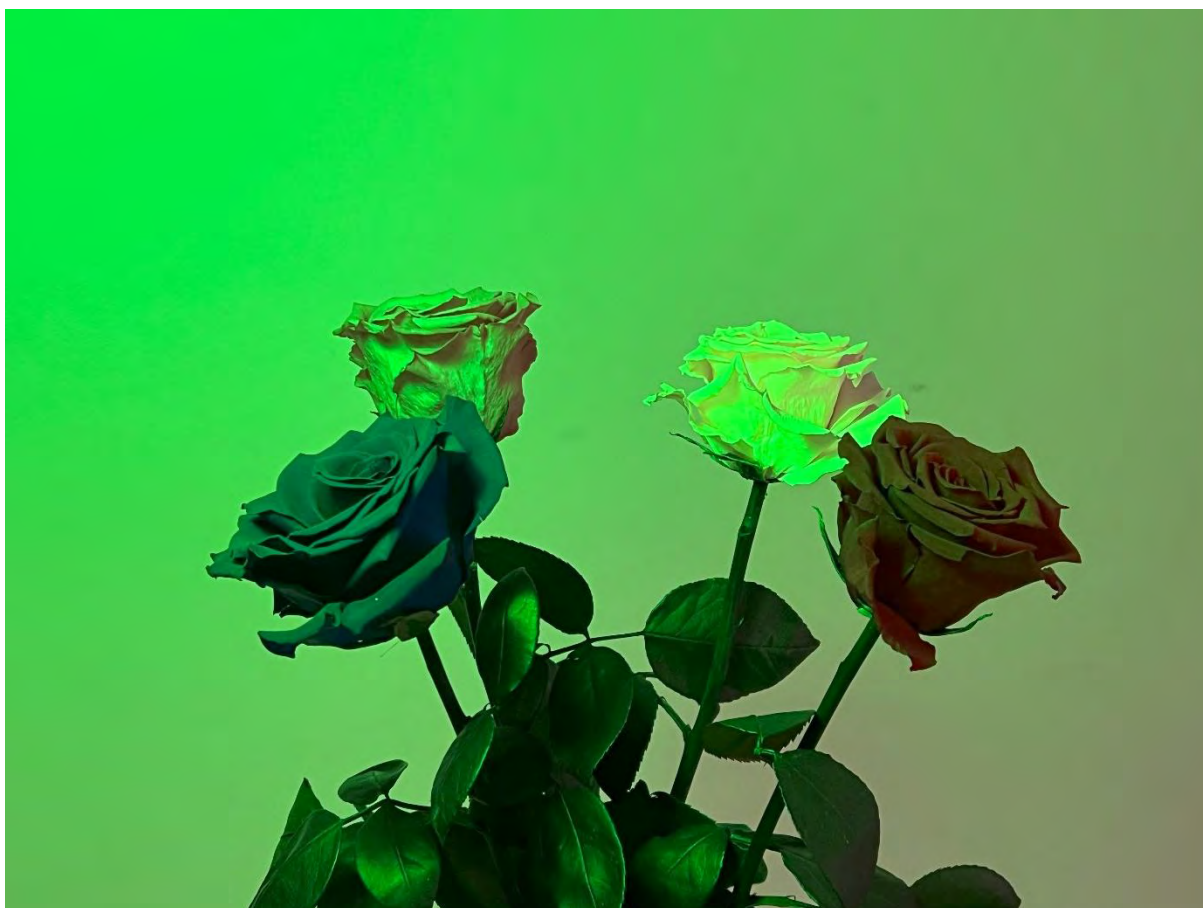

**Figura 52**





**Figura 53**



**Figura 54**



**Figura 55**



**Figura 56**



**Figura 57**

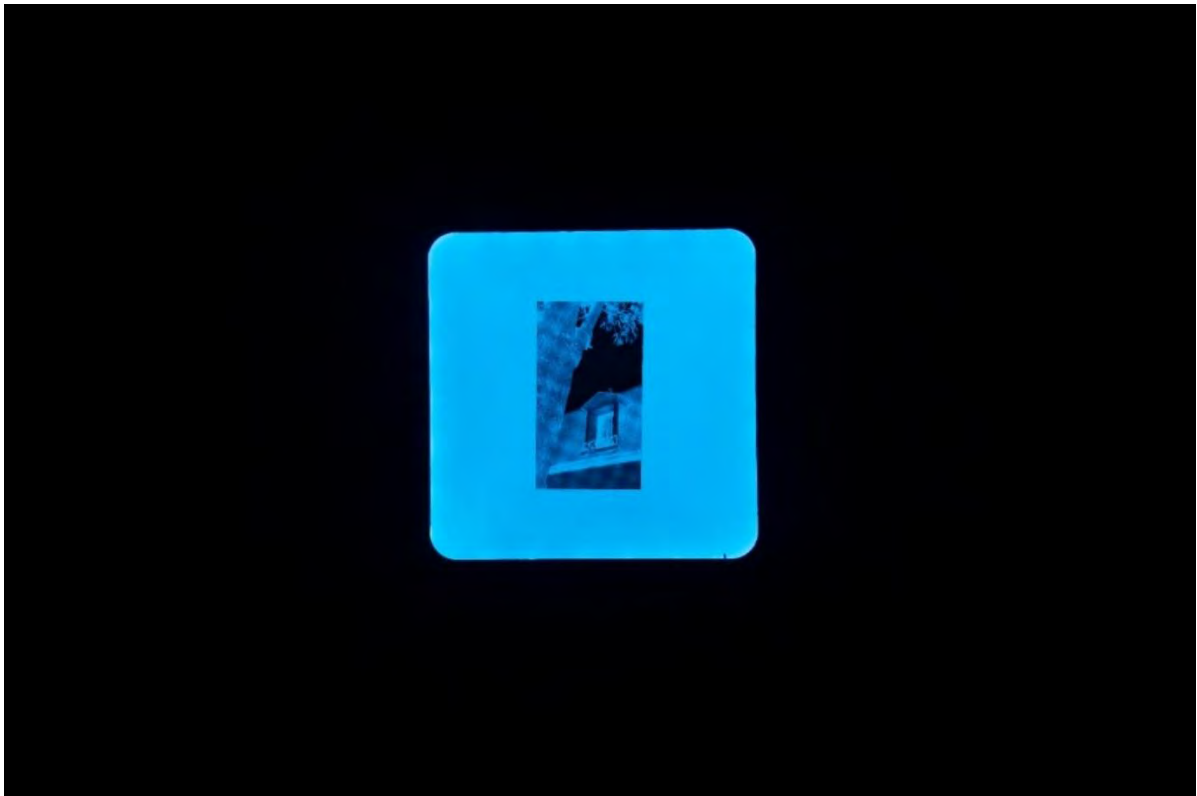

**Figura 58**



**Figura 59**

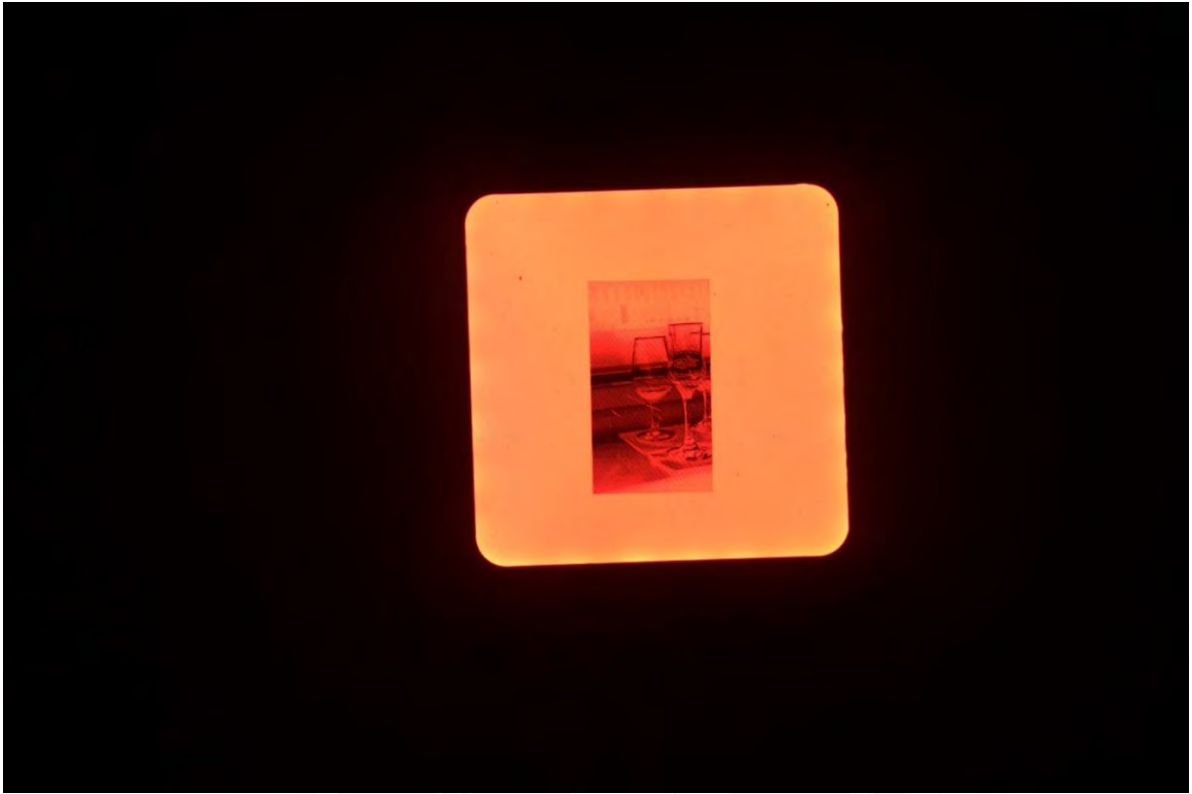

**Figura 60**

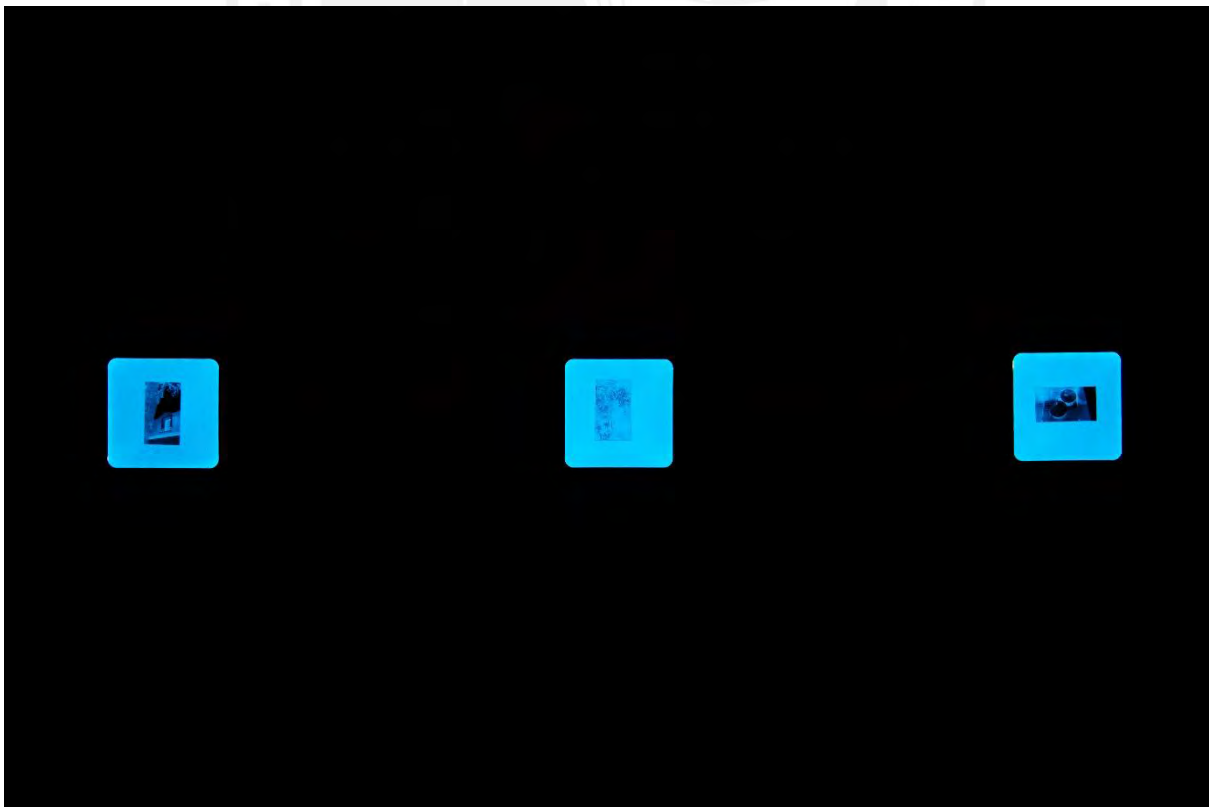

**Figura 61**

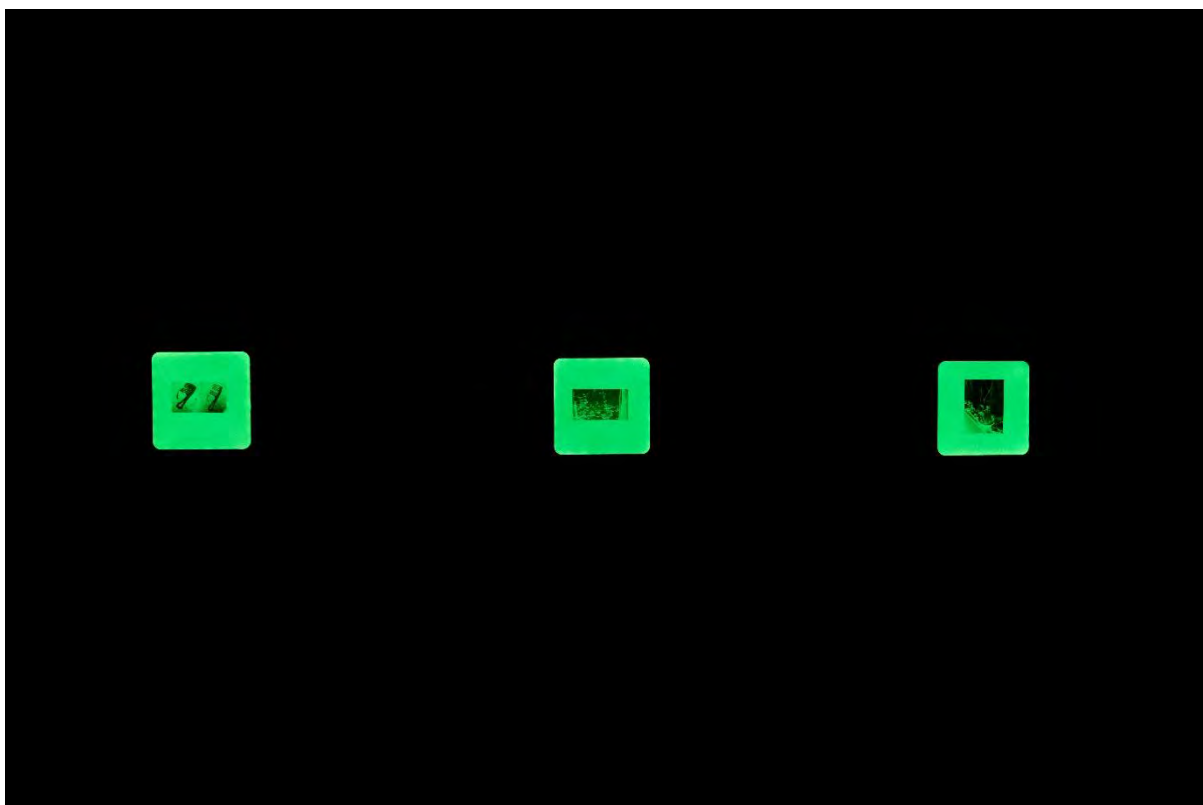

**Figura 62**

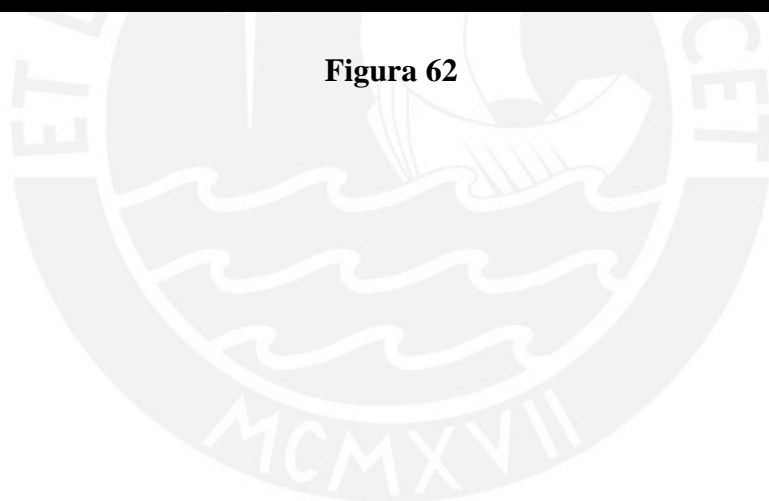

## Conclusiones

A lo largo de esta investigación se ha examinado el amor romántico como una relación social construida históricamente, en el que existen implicancias tanto en la configuración de la identidad individual como en la colectividad. Desde los mitos griegos hasta manifestaciones contemporáneas, el amor romántico aparece en el imaginario popular conteniendo normas y expectativas en las relaciones interpersonales que generan, a su vez, tensiones y cuestionamientos sobre su validez y alcances en el mundo actual.

Para las conclusiones quisiera incluir una película de Disney con la que muchos adultos jóvenes de mi generación crecieron y se les hace familiar: Mulan. Además, creo que incluir el tema de las princesas de Disney en algún punto de la tesis sería prudente al tener en cuenta el impacto cultural en el arte y el mundo del entretenimiento para niños que tales producciones han tenido. Hay quienes consideran que Mulan en sí no es una princesa pues no pertenece a ningún tipo de realeza ni por un lazo de sangre o por matrimonio. Por otro lado, se ve incluida junto a otras princesas en numerosas ilustraciones y pertenece al imaginario de protagonistas femeninas animadas de esta industria. *Mulan me será muy útil para poder ilustrar de manera más amable cada una de mis conclusiones.*

Entre las conclusiones del primer capítulo están las observaciones de que el amor romántico está construido sobre dos grandes bases: el Romanticismo y el amor cristiano. Las bases de este amor funcionan como una guía en la que uno, en base a su género (la naturaleza dual que se le atribuye al ser humano) perseguirá las cualidades que lo construirán como sujeto digno de amor. *En Mulan, las primeras escenas tratan sobre esta joven mujer preparándose para su visita con la casamentera, quien la evaluará para encontrarle esposo. En repetidas ocasiones durante esta breve situación se repite la palabra “honor”. No contar con la aprobación de la casamentera, traerá deshonra a su familia; pues Mulan no cumple con las cualidades que una mujer de la época debe reunir; tanto física como actitudinalmente. La evaluación es rápida y la casamentera (una mujer mayor) critica abiertamente a Mulan. Esto incluye si se ve apta para engendrar hijos físicamente. “Mulan hace trampa y se escribe las respuestas en el brazo”*

El segundo capítulo explora las limitaciones del determinismo biológico y la importancia de la teoría social para comprender el amor romántico como un fenómeno complejo que va más allá de la mera biología. Se hace un análisis de la “amatonormatividad” como una norma social que privilegia las relaciones románticas monógamas y margina otras formas en que se puede

expresar el amor. La “escalera de la monogamia” ilustra las expectativas sociales que rodean la progresión de las relaciones, desde el coqueteo hasta el matrimonio y la familia nuclear, reforzando, así, la idea de que la felicidad se encuentra en el cumplimiento de estas etapas. Uno de los temas que se aborda es el del miedo y la incertidumbre que trae el sentimiento de no pertenecer a una comunidad, en el caso del video Mooknee se abarca las preocupaciones de la comunidad aroace. Muchas de estas personas intentaron perseguir y mostrarse según los lineamientos que proponía el amor romántico a los cuales, más tarde que temprano, se encontraron desistiendo. *Cuando la casamentera le dice a Mulan: “Podrás parecer una novia, pero no brindarás honor a tu familia nunca” abre una herida significativa que inicia la trama de la película. Mulan se plantea: “No soy una buena hija y, al demostrar quién soy en realidad, podría causar un gran dolor a mi familia”. Pocos días después, reclutan a su padre para la guerra por mandato general a quien, la familia de Mulan, lo tiene como único miembro masculino. En la escena del reclutamiento, se observa como en una familia anterior a la de Mulan, reclutan a un padre de familia, y al ser este de avanzada edad, el hijo mayor toma su lugar por iniciativa propia. Es este contraste el que hace que Mulan, después, escape con la solicitud de reclutamiento a escondidas de su familia para salvarlo. Este se encuentra muy débil de salud como para asistir a una guerra nuevamente. “No puedo ser una esposa, entonces seré un guerrero (por lo bajo)”*.

En el tercer capítulo de este trabajo se introduce la propuesta filosófica-política de Hannah Arendt sobre el *amor mundi* y la “amistad cívica” como pilares para la construcción de comunidades solidarias y de la resistencia frente al autoritarismo. la visión de este imaginario puede generar tensiones o unidad en el colectivo. *La canción de Mi chica es la razón que cantan todos antes de encontrarse con el descampado para llenarse de esperanza. En la película y las letras de la música se menciona que China que está siendo atacada por los hunos, en momentos difíciles como la guerra, la comunidad se mantiene unida a través de valores como el honor o una meta compartida: el de volver a casa a salvo con la persona que aman.* Asimismo, se realizan distintas lecturas a la idealización romántica en la cual la agencia política se coloca como eje central. Se exploran otras formas en que se concibe la trascendencia y sus posibilidades ligadas al amor, como el perspectivismo amazónico y el concepto de *Nete* en la cultura shipiba, donde la comunidad y el respeto por la diversidad son aspectos esenciales para la armonía social y la preservación del mundo. En este capítulo del post romance hay un ensayo personal que desarrolla sobre la transformación de los afectos en memorias o huellas de las que no se está del todo consciente. La obra reflexiona sobre la fragilidad y el desgaste en las

relaciones románticas. Por medio de la concatenación de imágenes y sonidos se busca exponer los mitos del amor romántico y, al mismo tiempo, explorar la construcción de la identidad más allá de las expectativas sociales. En otras palabras, se busca resignificar la experiencia romántica como una sucesión de eventos que no tienen un desenlace necesariamente trascendental, sino que pueden dejar huellas significativas en la memoria y en el autoconcepto.

Tanto mi investigación teórica como el proyecto artístico que lo acompaña no busca ofrecer respuestas definitivas, sino generar un espacio de reflexión sobre las diversas formas de amar y las implicaciones del amor romántico en su especificidad histórica actual. Se invita al espectador a cuestionar la normatividad social, explorar la experiencia propia y construir un significado personal sobre el amor y las demás formas de relacionarnos socialmente. El análisis del amor romántico desde diferentes perspectivas abre paso a la comprensión de su complejidad y, a la vez, da cuenta de sus limitaciones; solo así es posible el camino hacia un post romance que valore la diversidad, la individualidad y la construcción de comunidades de sujetos libres e iguales.

*Tal como Mulan desafía las expectativas de género y encuentra su propio camino hacia el honor, se nos invita a despegarse de los moldes preestablecidos y construir un sentido propio sobre el amor.*

## Referencias

- Ancira, A. (2019, 25 de febrero). En nombre de un amor imperfecto. Félix González-Tores. *Capitel*. <https://capitel.humanitas.edu.mx/en-nombre-de-un-amor-imperfecto-felix-gonzalez-torres/>
- BBC Mundo (2021, 1 de agosto). Por qué «La divina comedia» sigue siendo tan relevante 700 años después de la muerte de Dante. *BBC News Mundo*. Recuperado 8 de noviembre de 2024, de <https://www.bbc.com/mundo/noticias-57936063>
- Biblioteca Nacional de Colombia. (s. f.). *Amadís de Gaula: Edición sevillana de 1539*. <https://bibliotecanacional.gov.co/es-co/colecciones/biblioteca-digital/publicacion?nombre=Amad%C3%ADs+de+Gaula+edici%C3%B3n+sevillana+de+1539>
- Brake, E. (2017, 29 de agosto). Amatonormativity. *Elizabeth Brake*. <https://elizabethbrake.com/amatonormativity/>
- Clie. (s. f.). Moltmann, Jürgen. *Editorial Clie*. Recuperado 8 de noviembre de 2024, de <https://www.clie.es/autor/moltmann-jurgen>
- Crescer. (s. f.). *Significado do nome Rudá*. Crescer. Recuperado 9 de noviembre de 2024, de <https://revistacrescer.globo.com/guia-de-nomes/ruda/>
- Cruea, S. M. (2005). Changing Ideals of Womanhood During the Nineteenth-Century Woman Movement. *University Writing Program Faculty Publications*. 1. [https://scholarworks.bgsu.edu/cgi/viewcontent.cgi?article=1000&context=gsw\\_pub](https://scholarworks.bgsu.edu/cgi/viewcontent.cgi?article=1000&context=gsw_pub)
- Di Pego, A. (2023). Desmantelamiento del amor romántico y apertura a otras modalidades del amor en Hannah Arendt. *Protrepis* (23), 7-30. [https://www.memoria.fahce.unlp.edu.ar/art\\_revistas/pr.17137/pr.17137.pdf](https://www.memoria.fahce.unlp.edu.ar/art_revistas/pr.17137/pr.17137.pdf)

- Favaron, P. (2023). *Netebo*: Aportes del perspectivismo shipibo-konibo a una reflexión filosófica indígena. *Alpha (Osorno)*, 56, pp. 9-24. <https://doi.org/10.32735/s0718-22012023000563036>
- Gahran, A. (2021). What is the Relationship Escalator? *Off the Relationship Escalator*. Recuperado 8 de noviembre de 2024, de <https://offescalator.com/what-escalator/>
- Gautier, J. (2011, 6 de noviembre). Erotismo y periodismo: ¿matrimonio de amor o de conveniencia? *Diario Siglo XXI*. <https://www.diariosigloxxi.com/texto-diario/mostrar/56831/erotismo-periodismo-matrimonio-amor-conveniencia>
- Gómez, C., & Tovar, G. T. (2009). *Censura y revolución: Libros prohibidos por la Inquisición de México (1790-1819)*. Trama Editorial.
- Hackett, C., Grim, B., Skirbekk, V., Stonawski, M., & Goujon, A. (2011). *Global Christianity: A Report on the Size and Distribution of the World's Christian Population*. <https://doi.org/10.13140/2.1.5098.1761>
- Jenkins, C. (2017). *What Love Is: And What It Could Be*. Hachette UK.
- Jewish Virtual Library (s. f.) *Marriage in Judaism*. Recuperado 8 de noviembre de 2024, de <https://www.jewishvirtuallibrary.org/marriage-in-judaism>
- Kawachi, H. (2020, 13 de febrero). Chiharu Shiota, Red Threads of the Soul. *Pen Magazine International*. <https://pen-online.com/arts/chiharu-shiota-red-threads-connecting-the-here-and-there/>
- Kazmierczak, M., & Carreira, C. (2023). Las desviaciones del amor carnal en la «Divina Comedia»: Clasificación y reelaboraciones literarias en la «No-Divina Comedia» de Z. Krasinski y «Don Juan en el infierno» de C. Fisas. *Pensamiento. Revista de Investigación e Información Filosófica*, 79(305), Artículo 305. <https://doi.org/10.14422/pen.v79.i305.y2023.011>

- Lagarde, M. (2001). *Claves feministas para la negociación en el amor*. Puntos de encuentro. Recuperado 8 de noviembre de 2024, de <https://we.riseup.net/assets/119761/claves-feministas.pdf>
- Lawson, R. (2015, 15 de mayo). Review: Cannes Standout The Lobster Contemplates Love in the Time of Tinder. *Vanity Fair*. <https://www.vanityfair.com/hollywood/2015/05/the-lobster-cannes-review>
- Leal, A. (2007). Nuevos tiempos, viejas preguntas sobre el amor: Un estudio con adolescentes. *Posgrado y Sociedad*, 7(2), 50-70. <https://dialnet.unirioja.es/servlet/articulo?codigo=3662521>
- Macías, C. (2023, 6 de abril). La leyenda del hilo rojo de Japón: Cuando el destino ata muñiques. *El Confidencial*. [https://www.elconfidencial.com/alma-corazon-vida/2023-04-06/leyenda-hilo-rojo-japon-china-corea-dedo-menique\\_3604683/](https://www.elconfidencial.com/alma-corazon-vida/2023-04-06/leyenda-hilo-rojo-japon-china-corea-dedo-menique_3604683/)
- Martínez, R. (2016, 10 de mayo). Crónica de una familia entre dos mundos, de Guillermo Tovar de Teresa. *Letras Libres*. <https://letraslibres.com/libros/cronica-de-una-familia-entre-dos-mundos-de-guillermo-tovar-de-teresa/>
- Márquez, I. A. (2023, 9 de noviembre). La Torah, el Talmud y el Corán. *El Universal*. <http://www.eluniversal.com/el-universal/168278/la-torah-el-talmud-y-el-coran>
- Mello, T. (2021, 7 de marzo). Mito de Rudá: Conheça a história por trás da nossa estampa! *Blog Chico Rei: um bocado de conteúdo sobre brasilidade, cultura pop, arte e muito mais*. <https://blog.chicorei.com/mito-de-ruda/>
- Mooknee, T. (2022, 15 de febrero). *Amatonormativity* [Video]. Youtube <https://www.youtube.com/watch?v=gsW3VsraJqo>

- Moltmann, J. (1992). La Pasión de Cristo y el dolor de Dios (La cuestión de la compasión e impasibilidad de Dios. Carta a K. Rahner. *Carthaginensia*, 8(13-14), pp. 641-659. <https://revistacarthaginensia.com/index.php/CARTHAGINENSIA/article/view/299/248>
- Museo de Cultura Peruana. (2019). *Catálogo: Diosas de Huarochirí y Pachacamac* [Exposición virtual]. [https://museos.cultura.pe/sites/default/files/publicaciones/pdf/catalogo\\_diosas\\_de\\_huarochiri\\_y\\_pachacamac\\_final.pdf](https://museos.cultura.pe/sites/default/files/publicaciones/pdf/catalogo_diosas_de_huarochiri_y_pachacamac_final.pdf)
- oliSUNvia (Director). (2023, 17 de enero). *Is love a social construct?* [Video]. Youtube. <https://www.youtube.com/watch?v=tW1Qa3ElaC8>
- Ortiz-Hernán, E. (2007). Análisis de los elementos amorosos en tres parejas del «Amadís de Gaula». *Las dos orillas: actas del XV Congreso de la Asociación Internacional de Hispanistas*. Monterrey, 1, 433-446. [https://cvc.cervantes.es/literatura/aih/pdf/15/aih\\_15\\_1\\_041.pdf](https://cvc.cervantes.es/literatura/aih/pdf/15/aih_15_1_041.pdf)
- Pascual, A. (2016). Sobre el mito del amor romántico. Amores cinematográficos y educación. *DEDiCA Revista de Educação e Humanidades (dreh)*, 10, 63-78. <https://doi.org/10.30827/dreh.v0i10.6850>
- Peña, E. M., Ramos, E., Luzón, J. M., & Recio, P. (2011). *Sexismo y violencia de género en la juventud andaluza: Resultados y recomendaciones*. Recuperado 9 de noviembre de 2024, de [https://www.observatoriodelainfancia.es/oia/esp/documentos\\_ficha.aspx?id=3400](https://www.observatoriodelainfancia.es/oia/esp/documentos_ficha.aspx?id=3400)
- Piazzesi, C., Blais, M., Lavigne, J., & Lavoie, C. (2018). Contemporary Western Love Narratives and Women in TV Series: A Case Study. *New Series*, 11. [https://www.analyze-journal.ro/wp-content/uploads/issues/numarul\\_11/11\\_9\\_piazzesi\\_et\\_al\\_177-198.pdf](https://www.analyze-journal.ro/wp-content/uploads/issues/numarul_11/11_9_piazzesi_et_al_177-198.pdf)

- Pinsky, R. (1994). Dante's "Inferno", Canto III. *The Princeton University Library Chronicle*, 55(3), pp. 506–509. <http://www.jstor.org/stable/26509435>
- Raposo, N. (2023). *El mito del andrógino y de la "otra mitad": orígenes y tradición estética* [Trabajo de fin de grado, Universidad Autónoma de Barcelona]. [https://ddd.uab.cat/pub/tfg/2023/280762/RaposoVillarNuria\\_TFG2023.pdf](https://ddd.uab.cat/pub/tfg/2023/280762/RaposoVillarNuria_TFG2023.pdf)
- Rodríguez, G. (1508). *Amadís de Gaula*. [https://catalogoenlinea.bibliotecanacional.gov.co/client/es\\_ES/search/asset/86704/0](https://catalogoenlinea.bibliotecanacional.gov.co/client/es_ES/search/asset/86704/0)
- Sha'bāni, M., Harehdasht, H. A., & Naseri, F. (2019). A Comparative Study of Plato's and Jane Austen's Concept of Love in *Pride and Prejudice*. *International Journal of Applied Linguistics and English Literature*, 8(3), 37-45. <https://doi.org/10.7575/aiac.ijalel.v.8n.3p.37>
- Smislova, E. (2017, 8 de febrero). "Chick-Flicks:" An Underrated But Important Genre. *The Fordham Ram*. <https://thefordhamram.com/culture/chick-flicks-an-underrated-but-important-genre/>
- Soto, J. D. (2020). La invención de la cultura heterosexual Louis-Georges Tin. *Revista de Estudios de Antropología Sexual*, 1(11), Artículo 11. <https://revistas.inah.gob.mx/index.php/antropologiasexual/article/view/16937/18108>
- Steinmetz, C. (2021, 31 de octubre). How to Choose a Spouse. *Jewish Journal*. <https://jewishjournal.com/commentary/opinion/341924/how-to-choose-a-spouse/>
- TED. (2008, 15 de julio). *Helen Fisher estudia el cerebro enamorado* [Video]. Youtube <https://www.youtube.com/watch?v=OYfoGTIG7pY>
- Universidad Complutense de Madrid (2014). *El Romanticismo. Marco histórico y social*. <https://www.ucm.es/data/cont/docs/119-2014-02-13-EI%20Romanticismo.pdf>

Upton-McLaughlin. (2013, 15 de diciembre). Are Relationships Predestined? They are in China! *The China Culture Corner*.  
<https://chinaculturecorner.com/2013/12/15/yuanfen-are-relationships-predestined-they-are-in-china/>

Vida Nueva (2010). *Camus o el hombre que quiso creer*.  
<https://www.vidanuevadigital.com/2010/01/28/camus-o-el-hombre-que-quiso-creer/>

WIRED. (2022, 14 de febrero). *Biological Anthropologist Answers Love Questions From Twitter | Tech Support | WIRED* [Video]. Youtube.  
<https://www.youtube.com/watch?v=6DYgImG1CKo>

