

**ESCUELA DE POSGRADO
DOCTORADO EN PSICOLOGIA**



**ESTUDIOS SOBRE RELACIONES INTERGRUPALES, IDENTIDADES
COLECTIVAS E IDEOLOGÍA POLÍTICA EN DOS REGIONES DEL PERÚ**

TESIS PARA OPTAR POR EL GRADO DE DOCTORA EN PSICOLOGÍA
ROSA MARÍA CUETO SALDÍVAR

ASESOR:

AGUSTIN ESPINOSA PEZZIA

MIEMBROS DEL JURADO:

DORA HERRERA PAREDES

FEDERICO LEON EYZAGUIRRE

DARIO PAEZ ROVIRA

SALVADOR SANDOVAL MIRELES

LIMA, 2017

Agradecimientos

En primer lugar quiero agradecer a mi amigo, colega y asesor Agustín Espinosa. El mejor en los tres casos. Agradezco también a mis colegas del Departamento de Psicología de la PUCP, especialmente a Cecilia Chau, Lennia Matos, Rafael Gargurevich, Jan Marc Rottenbacher, Mónica Cassaretto, Chery Raguz, Noelia Rodríguez, Nani Pease, Sheyla Blumen y María Isabel La Rosa. Cada uno/a de ellos me ofreció su aliento, sus conocimientos y su cariñosa atención en el momento preciso y con enorme generosidad.

A Henry Guillén, Raysa Robles, Meir Tintaya y Mathias Schmitz, asistentes, amigos y compañeros. Les agradezco su compromiso, su capacidad, y su disposición para seguir aprendiendo juntos.

A mis padres y mi hermana, por ser mi familia y por darme los mejores sobrinos.

A mis compañeros del Doctorado, a Angela Vera y Alfredo Pérsico, quienes me acompañaron en la aventura de ser alumna otra vez.

A mis amigos y colegas de Ayacucho, que me ayudaron con la recolección de información. Especialmente a Gumercinda Reynaga y Heeder Soto por darme tantas razones para recordarlos y admirarlos.

A todos los que accedieron a ser encuestados y entrevistados.

A Iván, Mirko y Tiago, por todo el amor.

Tabla de Contenido

Introducción General	1
Relaciones intergrupales e identidades colectivas	1
Relaciones intergrupales y su relación con la ideología política	5
Relaciones intergrupales e identidades colectivas en el Perú	10
Problema de investigación, objetivos e hipótesis	16
Estudio 1. Narrativas sobre la sociedad peruana y la identidad nacional en universitarios limeños	21
Introducción	21
Método	21
Resultados y discusión	23
Estudio 2: Representaciones sociales de las relaciones intergrupales y las identidades colectivas en Lima y Ayacucho	36
Introducción	36
Método	37
Resultados	42
Discusión	59
Estudio 3: Ideología política y su relación con las relaciones intergrupales y las identidades colectivas en pobladores de Lima y Ayacucho	67
Introducción	67
Método	68
Resultados	80
Discusión	159
Conclusiones	197
Referencias	201
Anexos	226
1. Guía de Grupos Focales para el Estudio 1	226
2. Guía de Entrevista en profundidad del Estudio 2	228
3. Cuestionario del Estudio 3	231

Índice de Tablas

Tabla 1 <i>Indicadores Departamentales 2013</i>	17
Tabla 2 <i>Distribución los participantes según sociodemográficos</i>	21
Tabla 3 <i>Distribución por sexo en cada Grupo focal</i>	22
Tabla 4 <i>Características de los participantes</i>	37
Tabla 5 <i>Características de los participantes</i>	68
Tabla 6 <i>Análisis factorial exploratorio de la Escala de Estereotipos Colectivos</i>	71
Tabla 7 <i>Análisis factorial confirmatorio de la Escala de Estereotipos Colectivos</i>	72
Tabla 8 <i>Análisis factorial exploratorio de la Escala de Percepción de las Relaciones Intergrupales en el Perú</i>	74
Tabla 9 <i>Análisis factorial confirmatorio de la Escala de Percepción de las Relaciones intergrupales en el Perú</i>	75
Tabla 10 <i>Diferencias de Identidades Colectivas, Ideología Política, Valoración del Categorías Regionales, Clima Emocional y Percepción de Relaciones Intergrupales entre Lima y Ayacucho</i>	81
Tabla 11 <i>Diferencias entre dimensiones de las identidades colectivas en la muestra de Lima</i>	82
Tabla 12 <i>Diferencias entre dimensiones de las identidades colectivas en la muestra de Ayacucho</i>	82
Tabla 13 <i>Diferencias de Emociones Intergrupales entre Lima y Ayacucho</i>	83
Tabla 14 <i>Resumen de las correlaciones entre las variables de estudio (TOTAL)</i>	88
Tabla 15 <i>Resumen de las correlaciones entre las variables de estudio (LIMA)</i>	93
Tabla 16 <i>Resumen de las correlaciones entre las variables de estudio (AYACUCHO)</i>	98
Tabla 17 <i>Regresión Múltiple Jerárquica con la variable Grado de Identificación con el Perú como variable dependiente en la muestra total</i>	100
Tabla 17a <i>Regresión Múltiple Jerárquica con la variable Grado de Identificación con el Perú como variable dependiente en la muestra de Lima</i>	102
Tabla 17b <i>Regresión Múltiple Jerárquica con la variable Grado de Identificación con el Perú como variable dependiente en la muestra de Ayacucho</i>	103
Tabla 18 <i>Regresión Múltiple Jerárquica con la variable Autoestima Colectiva Nacional como variable dependiente en la muestra total</i>	104
Tabla 18a <i>Regresión Múltiple Jerárquica con la variable Autoestima Colectiva Nacional como variable dependiente en la muestra de Lima</i>	104
Tabla 18b <i>Regresión Múltiple Jerárquica con la variable Autoestima Colectiva Nacional como variable dependiente en la muestra de Ayacucho</i>	105
Tabla 19 <i>Regresión Múltiple Jerárquica con la variable Peruanos Morales como variable dependiente en la muestra total</i>	106
Tabla 19a <i>Regresión Múltiple Jerárquica con la variable Peruanos Morales como variable dependiente en la muestra de Lima</i>	106
Tabla 19b <i>Regresión Múltiple Jerárquica con la variable Peruanos Morales como variable dependiente en la muestra de Ayacucho</i>	107
Tabla 20 <i>Regresión Múltiple Jerárquica con la variable Peruanos Competentes como variable dependiente en la muestra total</i>	108
Tabla 20a <i>Regresión Múltiple Jerárquica con la variable Peruanos Competentes como variable dependiente en la muestra de Lima</i>	108

Tabla 20b <i>Regresión Múltiple Jerárquica con la variable Peruanos Competentes como variable dependiente en la muestra de Ayacucho</i>	109
Tabla 21 <i>Regresión Múltiple Jerárquica con la variable Peruanos Negativos como variable dependiente en la muestra total</i>	110
Tabla 21a <i>Regresión Múltiple Jerárquica con la variable Peruanos Negativos como variable dependiente en la muestra de Lima</i>	110
Tabla 21b <i>Regresión Múltiple Jerárquica con la variable Peruanos Negativos como variable dependiente en la muestra de Ayacucho</i>	111
Tabla 22 <i>Regresión Múltiple Jerárquica con la variable Grado de Identificación con la Región como variable dependiente en la muestra total</i>	112
Tabla 22a <i>Regresión Múltiple Jerárquica con la variable Grado de Identificación con la Región como variable dependiente en la muestra de Lima</i>	113
Tabla 22b <i>Regresión Múltiple Jerárquica con la variable Grado de Identificación con la Región como variable dependiente en la muestra de Ayacucho</i>	113
Tabla 23 <i>Regresión Múltiple Jerárquica con la variable Autoestima Colectiva Regional como variable dependiente en la muestra total</i>	114
Tabla 23a <i>Regresión Múltiple Jerárquica con la variable Autoestima Colectiva Regional como variable dependiente en la muestra de Lima</i>	115
Tabla 23b <i>Regresión Múltiple Jerárquica con la variable Autoestima Colectiva Regional como variable dependiente en la muestra de Ayacucho</i>	115
Tabla 24 <i>Regresión Múltiple Jerárquica con la variable Clima Emocional Positivo Perú como variable dependiente en la muestra total</i>	116
Tabla 24a <i>Regresión Múltiple Jerárquica con la variable Clima Emocional Positivo Perú como variable dependiente en la muestra de Lima</i>	117
Tabla 24b <i>Regresión Múltiple Jerárquica con la variable Clima Emocional Positivo Perú como variable dependiente en la muestra de Ayacucho</i>	117
Tabla 25 <i>Regresión Múltiple Jerárquica con la variable Clima Emocional Negativo Perú como variable dependiente en la muestra total</i>	118
Tabla 25a <i>Regresión Múltiple Jerárquica con la variable Clima Emocional Negativo Perú como variable dependiente en la muestra de Lima</i>	119
Tabla 25b <i>Regresión Múltiple Jerárquica con la variable Clima Emocional Negativo Perú como variable dependiente en la muestra de Ayacucho</i>	119
Tabla 26 <i>Regresión Múltiple Jerárquica con la variable Exclusión Social como variable dependiente en la muestra total</i>	120
Tabla 26a <i>Regresión Múltiple Jerárquica con la variable Exclusión Social como variable dependiente en la muestra de Lima</i>	121
Tabla 26b <i>Regresión Múltiple Jerárquica con la variable Exclusión Social como variable dependiente en la muestra de Ayacucho</i>	121
Tabla 27 <i>Regresión Múltiple Jerárquica con la variable Favoritismo Endogrupal como variable dependiente en la muestra total</i>	123
Tabla 27a <i>Regresión Múltiple Jerárquica con la variable Favoritismo Endogrupal como variable dependiente en la muestra de Lima</i>	124
Tabla 27b <i>Regresión Múltiple Jerárquica con la variable Favoritismo Endogrupal como variable dependiente en la muestra de Ayacucho</i>	125
Tabla 28 <i>Regresión Múltiple Jerárquica con la variable Emociones Positivas Dirigidas hacia el Exogrupo como variable dependiente en la muestra total</i>	126
Tabla 28a <i>Regresión Lineal Múltiple con la variable Emociones Positivas Dirigidas hacia el Exogrupo como variable dependiente en la muestra de Lima</i>	126

Tabla 28b <i>Regresión Múltiple Jerárquica con la variable Emociones Positivas Dirigidas hacia el Exogrupo como variable dependiente en la muestra de Ayacucho</i>	126
Tabla 29 <i>Regresión Múltiple Jerárquica con la variable Emociones Negativas Dirigidas hacia el Exogrupo como variable dependiente en la muestra total</i>	127
Tabla 29a <i>Regresión Múltiple Jerárquica con la variable Emociones Negativas Dirigidas hacia el Exogrupo como variable dependiente en la muestra de Lima</i>	128
Tabla 29b <i>Regresión Múltiple Jerárquica con la variable Emociones Negativas Dirigidas hacia el Exogrupo como variable dependiente en la muestra de Ayacucho</i>	128
Tabla 30 <i>Regresión Múltiple Jerárquica con la variable Valoración del Exogrupo como variable dependiente en la muestra total</i>	129
Tabla 30a <i>Regresión Múltiple Jerárquica con la variable Valoración del Exogrupo como variable dependiente en la muestra de Lima</i>	129
Tabla 30b <i>Regresión Múltiple Jerárquica con la variable Valoración del Exogrupo como variable dependiente en la muestra de Ayacucho</i>	130
Tabla 31 <i>Estimadores del modelo hipotético para la muestra total</i>	134
Tabla 32 <i>Estimadores del modelo final para la muestra total</i>	139
Tabla 33 <i>Estimadores del modelo hipotético para la muestra de Lima</i>	142
Tabla 34 <i>Estimadores del modelo final para la muestra de Lima</i>	146
Tabla 35 <i>Estimadores del modelo hipotético para la muestra de Ayacucho</i>	149
Tabla 36 <i>Estimadores del modelo final para la muestra de Ayacucho</i>	153
Tabla 37 <i>Resumen de variables dependientes y predictoras de los tres modelos finales</i>	155

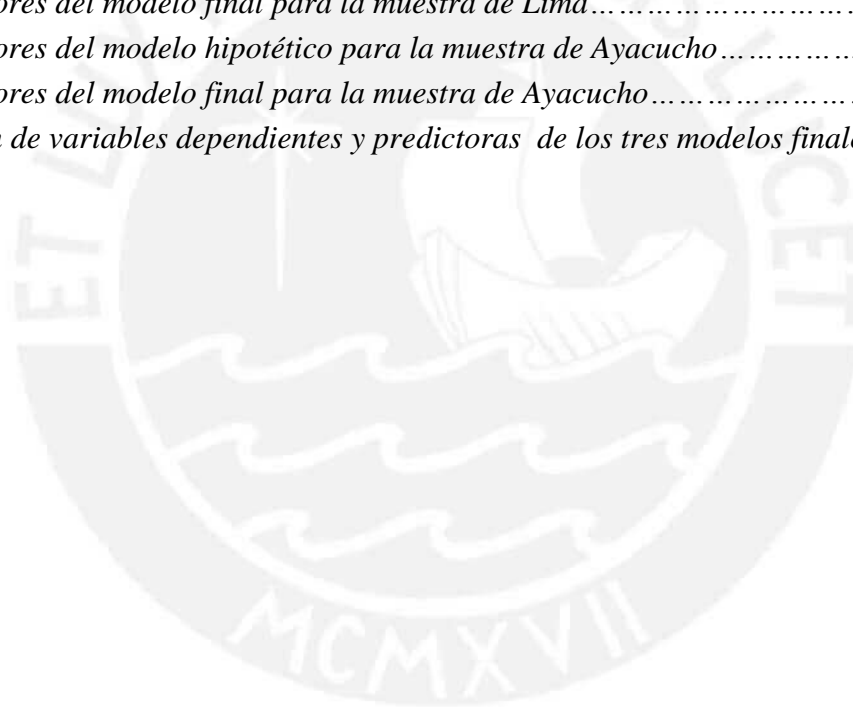

Índice de Figuras

Gráfico 1 <i>Características atribuidas los ayacuchanos por los participantes de Ayacucho</i>	44
Gráfico 2 <i>Características atribuidas los ayacuchanos por los participantes de Lima</i>	44
Gráfico 3 <i>Características atribuidas a los limeños por los participantes de Lima</i>	46
Gráfico 4 <i>Características atribuidas a los limeños por los participantes de Ayacucho</i>	46
Gráfico 5 <i>Resumen de contenidos asociados a las relaciones entre ayacuchanos y limeños</i>	47
Gráfico 6 <i>Resumen de las aproximaciones afectivas hacia la propia categoría regional</i>	55
Gráfico 7 <i>Resumen de las aproximaciones afectivas hacia la categoría regional diferente</i>	56
Gráfico 8 <i>Variables y niveles del modelo hipotético general</i>	132
Gráfico 9 <i>Modelo hipotético para la muestra total</i>	133
Gráfico 10 <i>Variables y niveles del modelo final para la muestra total</i>	136
Gráfico 11 <i>Modelo final para la muestra total</i>	137
Gráfico 12 <i>Variables y niveles del modelo final para la muestra de Lima</i>	141
Gráfico 13 <i>Modelo final para la muestra de Lima</i>	144
Gráfico 14 <i>Variables y niveles del modelo final para la muestra de Ayacucho</i>	148
Gráfico 15 <i>Modelo final para la muestra de Ayacucho</i>	151

Resumen

La investigación sobre las identidades colectivas en Perú evidencia un vacío en el análisis de procesos identitarios sub-nacionales, así como en el estudio de la relación entre las identidades regionales y la identidad nacional. El contexto intergrupales en el que se desarrollan estos procesos da cuenta de cómo las relaciones entre grupos sociales comprenden categorías sociales de alto y bajo estatus por razones étnico-raciales, de cercanía al poder, entre otras. Así, la presente tesis tuvo como objetivo general estudiar la relación entre las identidades colectivas, las relaciones intergrupales y la ideología política en dos regiones geográficas del Perú: Lima y Ayacucho. Se realizaron dos estudios cualitativos en el marco de la Teoría de las Representaciones Sociales, uno de ellos con grupos focales ($n=26$) cuyo objetivo fue explorar las narrativas de jóvenes limeños en torno a la sociedad peruana y la identidad nacional, y otro con entrevistas en profundidad a limeños y ayacuchanos ($n=31$) con el objetivo de profundizar en las identidades regionales y las relaciones intergrupales entre ambas regiones. El tercer estudio, de tipo correlacional con muestras de ambas regiones ($n=809$), buscó analizar la naturaleza de la relación entre las variables de interés y describir de modo integrado la ruta que sigue la configuración de la identidad nacional, poniendo en evidencia tanto aspectos comunes de la representación sobre el ser peruano, así como en las particularidades regionales de dicha representación.

Los resultados tanto cualitativos como cuantitativos establecen discrepancias en la conformación de las identidades colectivas, y confirman el rol de la ideología política y las relaciones intergrupales en dicha conformación. Las discrepancias aludidas se evidencian como un conjunto de combinatorias entre variables que se presentan diferenciadas por región; lo anterior corroboraría la susceptibilidad de los componentes implicados en la constitución de las identidades nacionales a las condiciones sociales e históricas específicas del país y de cada grupo regional.

Finalmente, el análisis integrado de los tres estudios confirma la relevancia de considerar modelos complejos que den cuenta de las diferencias regionales en la configuración de las identidades locales y de la identidad nacional peruana, así como la interrelación entre diversas variables que han demostrado tener un efecto en la constitución de estos procesos identitarios y las dinámicas intergrupales que se derivan de los mismos.

Palabras clave: Identidad nacional, Identidad regional, Relaciones intergrupales, Ideología política.

Abstract

Research on collective identities in Peru shows a lack of analysis of local/regional identity processes, as well as lack of analysis of the relationship between regional and national identities. The social context in which local/regional identities and intergroup processes take place is defined by power asymmetries where ethnic-racial, social, regional among other characteristics, might be used to comprise the Peruvian society in high and low-status social categories. Under this scenario, the main research objective is to understand the relationship between collective identities, intergroup relations and political ideology in two geographic regions of Peru: Lima and Ayacucho. To accomplish this objective, three studies were conducted. First and second studies were qualitative research designs framed on the Theory of Social Representations. Specifically, the first study consisted of focus groups ($n=26$ participants), whose objective was to explore the narratives of young Peruvians about Peruvian society and national identity. The second study consisted of in-depth interviews with young people from Lima and Ayacucho ($n=31$ participants), whose objective was to describe in-depth contents related to regional identities and the intergroup relations between Lima and Ayacucho. The third study consisted of a quantitative correlational research design ($n=809$) that analysed the relationship between local/regional identity, perception of intergroup relations, political ideology among others. This study also described and analyzed an integrative structural model of the relations mentioned above in order to explain how these relations derive in the national identity highlighting both common aspects of the representation of being Peruvian (Ser Peruano), as well as the regional particularities of this meaning.

Both qualitative and quantitative results establish discrepancies between Lima and Ayacucho in the conformation of collective identities and confirmed the role of political ideology and intergroup relations in this conformation. The mentioned differences evidenced a set of combinatory between variables that are differentiated by region. This relation would corroborate the susceptibility of the components involved in the constitution of national identities to specific social and historical conditions of the country and each regional group. Finally, the integration of the three studies confirmed the relevance of considering complex models that account for the regional differences in the configuration of local identities and Peruvian national identity. The interrelationship among several variables that have been

shown to have an effect on the constitution of these identity processes and the intergroup dynamics that derive from them.

Keywords: National identity, Regional Identity, Intergroup Relations, Political ideology



Introducción General

Relaciones intergrupales e identidades colectivas

Desde una aproximación psicosocial las relaciones intergrupales hacen referencia a las formas en que se vinculan dos o más grupos y sus miembros (Hogg & Abrams, 2001). Estas relaciones se dan en circunstancias en las que los individuos pertenecientes a un grupo interactúan colectiva o individualmente con otros grupos o sus miembros en términos de sus identificaciones grupales (Sherif, 1958, 1966; Sherif & Sherif, 1969). A la base de la constitución de las relaciones intergrupales se encuentra la categorización social, definida como el proceso psicológico a través del cual los estímulos sociales se organizan en unidades o categorías que permiten diferenciar al propio grupo (endogrupo) de los grupos ajenos (exogrupos) (Fiske, 1998; Stangor, 2000; Tajfel, 1984, 1982).

Es en este escenario, en el cuál se distinguen categorías sociales a las que el sujeto se adhiere de otras de las cuáles se diferencia, donde se vuelve saliente la identidad social definida como “aquella parte del autoconcepto de un individuo que deriva del conocimiento de su pertenencia a un grupo (o grupos) social junto con el significado valorativo y emocional asociado a dicha pertenencia” (Tajfel, 1984, p.292). Se consideran tres dimensiones de la identidad social: a) la identificación con una categoría social determinada, b) los elementos autoestereotípicos que representan las características de la categoría (Hogg & Abrams, 2001; Sherif, 1958, 1966; Sherif & Sherif, 1969; Tajfel, 1982, 1984) y c) la evaluación personal respecto de dicha representación, la cual definirá la autoestima colectiva (Luhtanen & Crocker, 1992). A partir de lo anterior se pensará, sentirá y actuará ante uno mismo y frente a otros en función de la membresía grupal (Hogg & Abrams, 2001), siendo así la identidad social un factor de la autopresentación y de la interacción social (Oyserman, 2004).

En general, la evidencia empírica sostiene la existencia de una consistencia cognitivo-afectiva al interior de la identidad social, que se ve reflejada en las asociaciones que se encuentran entre la dimensión colectiva de la autoestima y el autoconcepto colectivo, este último referido tanto a los contenidos estereotípicos asociados a las categorías sociales de identificación (Páez et al, 2004), como a la consistencia y claridad de los mismos (Campbell, 1990). En este escenario, la autoestima colectiva dará cuenta de la actitud del individuo hacia las categorías y los grupos sociales a los que pertenece (Páez et al, 2004; Baumeister & Twenge, 2003; Luhtanen & Crocker, 1992; Crocker & Major, 1989). De igual manera, la

autoestima colectiva se vería beneficiada por la comparación social ventajosa para la propia categoría social, especialmente en sujetos identificados con ésta (Hewstone et al, 2002). En casos en los que la comparación social resultara en una desventaja para el autoconcepto colectivo asociado a la categoría social de identificación, se desplegarían estrategias individuales y colectivas que evitarían la emergencia de niveles muy disminuidos de autoestima colectiva (Páez et al, 2004).

Por otro lado, se tiene evidencia de que los diversos componentes de la identidad social son relativamente susceptibles a las condiciones sociales y situaciones específicas (Oyserman, 2004) dado el efecto del contacto social e interpersonal en la categorización social (Urban & Miller, 1998). Así, estudios con población inmigrante en Europa y los Estados Unidos de Norteamérica encuentran que los procesos de identificación con la categoría y los valores endogrupales se ven afectados tanto por la percepción de distancia entre los valores del grupo de origen y del grupo de recepción (Basabe, Páez, Aierdi & Jiménez-Aristizabal, 2009), como por la valoración percibida de la categoría a la cual se pertenece (Goar, 2007; Urban & Miller, 1998); ambos efectos derivados de la interacción social. De igual forma, se tiene evidencia respecto de la relación entre la estabilidad del autoconcepto en el tiempo y la estabilidad social en el contexto en el que se desenvuelve el individuo (Freeman, 2001). Dado lo anterior, la identidad social actuaría como el correlato psicológico de los procesos sociales y los momentos históricos específicos por los que atraviesan los grupos sociales.

En resumen, la identidad social constituye un fenómeno consustancial a la adhesión psicológica a colectivos sobre los que se construyen categorías sociales, en contextos sociales e históricos específicos. Cuando el colectivo que da origen a una categoría social da cuenta de la existencia de un Estado-nación y permite una identificación con éste, nos referimos a la identidad nacional como un fenómeno particular de identidad (Gavidia, 2003; Pérez, 1999; Salazar, 1996; Salazar & Salazar, 1998; Rottenbacher & Espinosa, 2010) y, en este sentido, como un tipo de identidad social (Nigbur & Cinnirella, 2007; Smith, Giannini, Helkama, Maczynsky & Stumpf, 2005). La identificación con la categoría nacional estará acompañada por un sentimiento vinculado a la denominación del colectivo nacional a través de un nombre propio, a una localización geográfica que delimita un territorio compartido, a una cultura común y a una memoria histórica transmitida de una generación a otra (Cashmore, 2000; Herranz & Basabe, 1999; Salazar, 1996). Se ha señalado que en el proceso de construcción de

la identidad nacional intervienen tanto la comparación intergrupala con otras naciones como la comparación entre la situación actual y el pasado de la nación. Estas evaluaciones tendrán impacto en el modo en que las personas caracterizan a sus naciones de pertenencia (Genna, Espinosa & Páez, 2010; Nigbur & Cinnirella, 2007). Así, se encuentra que quienes se identifican más con la categoría nacional suelen describirla en mejores términos, así como recordar eventos positivos u omitir hechos negativos con el objetivo de mantener una buena imagen de su nación (Dresler-Hawke & Liu, 2006; Espinosa, 2011; Marques, Páez, Valencia & Vincze, 2006; Páez, Marques, Valencia & Vincze, 2006; Rottenbacher & Espinosa, 2010).

Estudios a nivel mundial referidos a la identidad nacional como constructo psicológico difieren entre sí en cuanto a los énfasis otorgados al análisis y a las variables con las cuáles se la relaciona. El interés por el constructo y la forma de abordarlo teórica y empíricamente están estrechamente vinculados con los intereses y necesidades que se desprenden de los diferentes procesos históricos y políticos. Así, por ejemplo, en países europeos se estudia la identidad nacional desde el interés por valorar el nivel de identificación con la categoría nacional en relación con los contenidos autoestereotípicos de la misma, en contraste con los países vecinos y con la categoría general europeo (Haller & Ressler, 2006; Müller-Peters, 1998; Smith et al., 2005). Los estereotipos se definen como estructuras de conocimiento conformadas por los atributos que consideramos característicos de grupos sociales o de individuos pertenecientes a dichos grupos (Stangor, 2009).

En América Latina, se encuentra tres comprensiones complementarias de la identidad nacional (Espinosa, Beramendi & Zubieta, 2015; Salazar & Salazar, 1998). Una primera asume una serie de rasgos estereotípicos característicos de los miembros de una determinada nación, relacionados con las condiciones sociales, económicas y políticas específicas del país (Gavidia, 2003; Salazar & Salazar, 1998). Al respecto, el Modelo del Contenido Mixto de los Estereotipos (Stereotype Content Model) desarrollado por Fiske y sus colaboradores (Fiske, Cuddy, Glick & Xu, 2002) establece que el contenido de los estereotipos suele usualmente agruparse en dos dimensiones: a) calidez, que se asocia a personas tolerantes, buenas y sinceras y b) competencia, que se asocia a personas inteligentes y competitivas (Fiske, Cuddy & Glick, 2003; Fiske et al., 2002). Estas dimensiones se asocian a expectativas, valoraciones y emociones que regulan las interacciones con miembros de los grupos sociales estereotipados (Smith-Castro & Pérez, 2007).

Un estudio con muestras de 6 países latinoamericanos (Brasil, Colombia, Perú, México, Argentina y Chile) encuentra cuatro dimensiones que agrupan los contenidos autoestereotípicos de las categorías nacionales, estas son las calidez y competencia, así como dos categorías adicionales (Espinosa et al., 2016): a) moralidad, asociada a características como honestos, respetuosos, solidarios y cultos; y b) nacionalismo ideal asociado a personas cuestionadoras, desarrolladas y patriotas. Estas dos últimas, junto con la dimensión de competencia, tendrían influencia en los niveles de autoestima colectiva e identificación con la categoría nacional (Espinosa et al., 2016). De la agrupación de características estereotípicas de los grupos sociales se derivarían tanto respuestas afectivas hacia éstos, como percepciones respecto de su estatus y competencia, así como tendencias de acción frente a sus miembros (Cuddy, Fiske & Glick, 2007; Espinosa et al., 2007; Fiske et al., 2002; Fiske & Taylor, 2007; Smith et al., 2005). La segunda perspectiva en el estudio de la identidad nacional analiza la calidad de los atributos autoestereotípicos de las categorías nacionales (Salazar & Salazar, 1998). Esta perspectiva ha transitado desde un balance negativo y una desvalorización de los colectivos nacionales (cf. D'Adamo & García Beudoux, 1995; Montero, 1996; Morales & Páez, 1996) hacia una consideración de aspectos tanto positivos como negativos como parte de los autoestereotipos colectivos de estas categorías (cf. Beramendi & Zubieta, 2013; Espinosa, 2011; Monsegur, Espinosa & Beramendi, 2014; Roselli, 2000). Al respecto existe evidencia que demostraría que si los grupos sociales de identificación están vinculados a situaciones negativas la identidad colectiva generará vergüenza y culpa (Páez, et al., 2006), afectándose así negativamente la autoestima de los miembros de tales grupos (Doosje, Branscombe, Spears & Manstead, 1998).

Finalmente, la tercera aproximación establece una vinculación entre la identificación con una categoría nacional y la valoración que se haga respecto de la misma (Espinosa & Tapia, 2011; Pérez de León, 2007) como resultante de un proceso de autoclasificación originado en la interacción social (Salazar & Salazar, 1998).

La evidencia señala que el proceso de identificación con un colectivo impacta positivamente en el ajuste social y el bienestar (Espinosa, Freire & Ferrándiz, 2016; Espinosa & Tapia, 2011; Espinosa et al., en prensa; Simon, 2004; Suh, 2000, 2002; Vignoles, Regalía, Manzi, Golledge & Scabini, 2006). Así, la identidad nacional se asociaría al bienestar general (Vignoles et al., 2006), al bienestar social y al bienestar subjetivo (Espinosa et al., 2015; Espinosa & Tapia, 2011). Lo anterior sería de especial relevancia en países de niveles

económicos bajos (Espinosa, et al, 2015; Espinosa & Tapia, 2011; Morrison, Tay & Diener, 2011) en tanto la identidad satisface una serie de motivaciones relacionadas con el funcionamiento social y con la sensación de control sobre el entorno (Espinosa & Tapia, 2011).

Los estudios sobre identidad nacional en Latinoamérica se han interesado especialmente por el análisis de la conformación de sub grupos al interior de la categoría nacional conformados por diferencias de tipo étnico-racial, cultural o geográfico, así como por las características y valoraciones asignadas a estos sub grupos o sub categorías (cf. Espinosa, 2003; Espinosa, 2011; Espinosa & Calderón-Prada, 2009; García, Orellana, García, Vega & Torres, 2000; Gavidia, 2003; Rottenbacher, 2009; Rottenbacher & Espinosa, 2010; Salgado, 1999; Vicuña, 2002). Lo anterior daría cuenta del rol que estos subgrupos juegan en el modo en el cuál estos configurarían la categoría nacional que los incluye, el cual se derivaría de la autovinculación con la subcategoría (endogrupo) y su valoración, así como de la identificación y valoración de subcategorías externas (exogrupos) (Genna & Espinosa, 2012; Pancorbo, Espinosa & Cueto, 2011). En la medida en que los subgrupos que componen las categorías nacionales son valorados de manera diferente y caracterizados de modo distinto, se establecerían diferentes niveles de estatus entre los grupos que componen la categoría mayor (Espinosa et al., 2007).

Así, la inclusión en una categoría específica terminaría ubicando al individuo en un nivel determinado de la jerarquía social (Espinosa, 2011; Espinosa et al., 2007). Siguiendo lo anterior, la membresía a diversas categorías étnicas, raciales y culturales tendría un efecto en la autoestima personal, dadas tanto las condiciones y valoraciones particulares a las que se asocien dichas categorías sociales (Espinosa, 2011; Páez et al., 2006), como la vinculación de estas categorías con la categoría nacional integradora.

Como se ha señalado antes, el vínculo con la categoría nacional genera sentimientos de protección, seguridad, reconocimiento, respeto, sentido de trascendencia y pertenencia al saberse integrante de una entidad superior (Pérez-Rodríguez, 2012). Además, el modo en que se construye la identidad nacional es importante debido a la influencia que ésta tiene en el comportamiento ciudadano (Pérez-Rodríguez, 2012) en tanto las personas perciben, sienten y piensan de acuerdo al grupo o los grupos a los cuales pertenezcan. Por lo anterior, las representaciones que los individuos compartan colectivamente al interior de un grupo social serán el marco para interpretar la realidad y guiar sus comportamientos y prácticas (Pérez-

Rodríguez, 2012). En este sentido, lo ideal es que el individuo asuma que comparte un pasado positivo y que es miembro de un colectivo nacional con cualidades que le permitirán lograr sus expectativas de desarrollo (Pérez-Rodríguez, 2012). Sin embargo, algunas circunstancias históricas y sociales, tales como conflictos violentos y crisis económicas sostenidas, pueden debilitar o amenazar la identidad nacional; frente a ello el individuo podría utilizar mecanismos de protección más intensa de su identidad (p.e. asimilación, omisión) o buscar categorías alternativas de identificación (Páez et al., 2006).

Como se ha visto, la identificación con una categoría social y sus correlatos emocionales orientarán la conducta de los individuos en los casos en los que la pertenencia a la categoría social resulte relevante; teniendo ello efectos tanto a nivel del comportamiento individual como colectivo (Espinosa & Cueto, 2014; Stangor, 2009). Estos procesos de identificación y vinculación afectiva con ciertas categorías sociales (endogrupos) determinan relaciones intergrupales que han sido descritas como de cooperación o de conflicto intergrupal, lo cual dependerá de la evaluación de las personas respecto de la dinámica endo-exo grupal (Hogg & Abrams, 2001; Sherif, 1966).

Relaciones intergrupales y su relación con la ideología política

En el marco de las relaciones intergrupales los procesos de categorización social e identificación antes descritos se vincularán estrechamente con la construcción de estereotipos y prejuicios intergrupales (Espinosa, 2011; Fiske, 1998; Kunda, 2001; Smith & Mackie, 2000). Los estereotipos, si bien permiten organizar información de distintos grupos e individuos del entorno social haciéndolos funcionales (Moghaddam, Taylor & Wright, 1993; Stangor, 2000) resultan problemáticos cuando incorporan contenidos negativos o imprecisos (Moghaddam, 1998; Stangor, 2009). En la medida en que los estereotipos se articulan a valoraciones negativas de los grupos, se origina el prejuicio intergrupal, entendido como una actitud negativa hacia un grupo o hacia sus miembros (Allport, 1954/1979; Stangor, 2000; 2009). Tanto los prejuicios como los estereotipos comprenderán procesos mentales que se harán visibles a través de conductas discriminatorias, avaladas por estructuras sociales políticas y culturales que refuerzan inequidades de poder (Pratto, Sidanius, Stallworth & Malle, 1994; Stangor, 2009). Es así como las relaciones intergrupales, principalmente aquellas que son percibidas como de conflicto, evidencian la importancia del proceso de identificación social (Hogg & Abrams, 2001; Sherif, 1958, 1966; Sherif & Sherif, 1969) por el cual la percepción de homogeneidad del exogrupo, junto con la cohesión y la preferencia

endogrupal, (Fiske, 1998; Reynolds, Turner, & Haslam, 2000; Ruggiero & Marx, 1999; Smith & Mackie, 2000; Stangor, 2000), así como los estereotipos colectivos que legitiman las jerarquías sociales (Smith-Castro & Pérez, 2007), favorecerían la discriminación y la exclusión social de los exogrupos.

Se define la exclusión social como el conjunto de prácticas sociales por las que los grupos de menos poder, objetos de prejuicio, son impedidos de acceder al ejercicio de derechos sociales y políticos, así como a una serie de preocupaciones morales de las que sí gozan los miembros de grupos sociales más poderosos (Molero, 2007; Morales, 2003). Se consideran contextos de exclusión social aquellas sociedades que se estructuran de modo jerárquico y que se caracterizan por una distribución inequitativa de poder y estatus entre los diferentes grupos sociales que las componen (Chong & Ñopo, 2007; Espinosa, 2011; Espinosa et al., 2007; Espinosa & Cueto, 2014; Espinosa & Pancorbo, 2009; Genna & Espinosa, 2012; Pancorbo et al., 2011). La exclusión social se enmarca en un contexto en el que las instituciones y el sistema legal y normativo dominante no son competentes en promover y garantizar el bienestar colectivo (Vite, 2006) y más bien replican patrones normalizados de exclusión de ciertos grupos sociales (Drinot, 2006).

Una estrategia de afrontamiento de los grupos excluidos se vincula con la defensa de la autoestima individual y colectiva, al configurar una identidad social alrededor de las características estigmatizantes salientes (Branscombe, Schmitt & Harvey, 1999; Espinosa, 2003; Frable, Platt & Hoey, 1998; Ramos de Oliveira, 2009) y culpabilizar a la sociedad por su situación y no a ellos mismos (Crocker & Major, 1989; Páez, Zubieta, & Mayordomo, 2004; Williams, Spencer & Jackson, 1999). Asimismo, se ha encontrado que los grupos excluidos suelen incorporar en sus autopresentaciones grupales los atributos por los que resultan menos valorados o son estereotipados negativamente (Bianchi, Zea, Belgrave & Echeverry, 2002; Pancorbo et al., 2011; Smith et al., 2005; Traverso-Yépez, 2005). En el caso de grupos excluidos por razón de sus características raciales y étnicas en América Latina, se reporta un efecto negativo en las actitudes hacia el propio origen étnico, así como mayores actitudes de reivindicación del endogrupo y una mayor desconfianza hacia los grupos dominantes (cf. Bianchi et al., 2002; Pancorbo et al., 2011). A su vez, los grupos de mayor estatus intentarán mantener su posición imponiendo al resto su ideología y sistemas de valores, siendo estas representaciones muchas veces aceptadas por los grupos menos poderosos (Crocker, Major & Steele, 1998). Estos procesos psicológicos mantienen y

agudizan las asimetrías entre los grupos sociales, dificultando a los colectivos de bajo estatus lograr mejoras en su calidad de vida y promoviendo el mantenimiento de relaciones intergrupales conflictivas (Bianchi et al., 2002; Espinosa & Cueto, 2014; Portocarrero, 1992; Quilaqueo, Merino & Saiz, 2007; Smith et al., 2005).

La psicología social y en especial la psicología política han encontrado en el estudio de la ideología política conservadora una manera de aproximarse a procesos psicológicos que estarían a la base de la exclusión social (Sidanius & Pratto, 1993), particularmente en el caso de la Orientación a la Dominancia Social (SDO por sus siglas en inglés). Se señala que la ideología política provee a las personas de un marco de actitudes, creencias y valoraciones útiles para la comprensión y actuación en el mundo social, siendo a su vez compartida socialmente (Jost, Federico & Napier, 2009).

La SDO se define como una actitud general hacia las relaciones intergrupales vinculada con la adhesión y defensa de diversas formas de desigualdad social (Zubieta, Delfino & Fernández, 2008). Empíricamente, la SDO se asocia a las ideologías prejuiciosas y a los valores y actitudes políticas conservadoras (Altemeyer, 2004; Duckitt, 2003; Pratto, Sidanius, Stallworth & Mallé, 1994; Sidanius & Pratto, 1999). En este marco, se prefieren y aceptan como válidas las relaciones inequitativas entre los grupos que conforman una sociedad (Duriez, Van Hiel & Kossowska, 2005; Pratto et al., 1994; Sidanius & Pratto, 1999), se aprueban posturas políticas e ideológicas que refuerzan las jerarquías sociales (Pratto et al., 1994), se percibe al mundo social como un escenario de lucha por el poder y los recursos, y se está más motivado hacia la dominación del mismo (Duriez et al., 2005). Es justamente en contextos de alta estratificación social que se originan estas creencias de dominación social (Altemeyer, 2004) a partir de las cuales los grupos justifican la jerarquía y la posición del endogrupo en ella (Sidanius & Pratto, 1999). Lo anterior es consistente con las asociaciones reportadas entre altos niveles de SDO, la discriminación y el prejuicio hacia exogrupos de bajo estatus (Espinosa et al., 2007; Pratto et al., 1994), así como con la tendencia a reaccionar con hostilidad contra éstos (Marasca, Marasca & Imhoff, 2013; Rottenbacher, Espinosa & Magallanes, 2011), los cuales, a su vez, estarían siendo estereotipados en términos de una baja competencia que los alejaría de los espacios de poder (Espinosa & Cueto, 2014; Espinosa et al., 2007; Pancorbo et al., 2011).

Por otra parte, la evidencia indica que la expresión del prejuicio basado en las creencias de dominación social dependerá del grado en que el entorno social se perciba como

favorable al mantenimiento de la inequidad (Espinosa et al., 2007; Pires, 2010). Cabe señalar que en algunos contextos la propia existencia de ciertos grupos será percibida como una amenaza para el orden social, lo cual alentará a los sectores de ideología más conservadora al prejuicio y la discriminación (Rottenbacher et al., 2011). Lo anterior demostraría la importancia de las características del contexto como facilitadoras o inhibidoras de la expresión conductual de ciertas tendencias de acción contrarias a los grupos estereotipados negativamente.

El autoritarismo de ala derecha, RWA (por sus siglas en inglés) es otra dimensión de la ideología conservadora, que se caracteriza por una fuerte adhesión a las normas hegemónicas (convencionalismo), por la respuesta violenta ante las amenazas provenientes de grupos minoritarios (agresión autoritaria) y por la sumisión y obediencia a la autoridad reconocida como legítima (sumisión autoritaria) (Altemeyer, 2004). Adicionalmente, la RWA tiene un efecto al interior del endogrupo, al generar cohesión social y favorecer la orientación prosocial hacia el colectivo de pertenencia (Altemeyer 2004). Cabe señalar que la RWA no se relaciona directamente a una orientación política de derecha (como podría asumirse dada su denominación), en tanto da cuenta más bien de preferencias personales con base en características de personalidad antes que de una ubicación en el continuo derecha-izquierda de la orientación política (Altemeyer, 2006). Si bien la SDO y la RWA suelen correlacionar moderadamente (Altemeyer, 2004; Duckitt, 2003; Duckitt & Sibley, 2007), la evidencia empírica señala que la SDO actúa en defensa del estatus endogrupal a través del prejuicio, mientras que la RWA lo hace como estrategia para contrarrestar el miedo y la ansiedad generadas por la incertidumbre y la ambigüedad (Altemeyer, 2004; Duckitt, 2003; Duckitt & Sibley, 2007).

Como se sugirió anteriormente un contexto intergrupales de estas características da origen al conflicto y la competencia entre grupos percibidos como distintos y que son valorados de forma desigual. El conflicto intergrupales en este caso se entiende como un conflicto de tipo realista en tanto tiene su origen en la percepción por parte de los grupos sociales que ocupan diversos espacios en la jerarquía social, de disputar con otros grupos recursos y beneficios que se consideran limitados o imposibles de compartir (Sherif, 1958, 1966; Sherif & Sherif 1969). Esta percepción de disputa tendrá un impacto a nivel de las identidades endogrupales, en la medida en que los grupos tenderán a cohesionarse,

intensificándose los estereotipos y valoraciones negativas respecto del exogrupo (Sherif, 1958, 1966; Sherif & Sherif 1969).

Con base en la Teoría Integrada de la Amenaza (Stephan & Stephan, 2000; Stephan, Ybarra & Ríos, 2009) sería posible encontrar a la base de estos conflictos la evaluación de una situación particular como una amenaza ya sea a elementos simbólicos vinculados con la estabilidad o el estatus de los endogrupos, como reales referidos a las condiciones de vida y/o las características del entorno (Stephan & Stephan, 2000; Velasco, Verkuyten, Wessie & Poppe, 2008). Tal dinámica intergrupala derivaría asimismo en un conjunto de emociones negativas que serían los detonadores del conflicto (cf. De Rivera, 1992; Páez, Espinosa & Bobowik, 2013; Tajfel, 1984). Al respecto, ante la percepción de amenaza los perfiles ideológicos conservadores tienden a desplegar estrategias orientadas a la disminución de la incertidumbre y la recuperación del control, las cuáles se relacionan con el incremento del prejuicio intergrupala, la discriminación y la identificación con el endogrupo (Espinosa & Calderón-Prada, 2006).

La literatura da luces respecto de la emergencia de percepciones acerca de las emociones colectivas e interpersonales características de situaciones sociales y políticas específicas, denominados climas emocionales. Así, se tiene evidencia respecto de que las dinámicas intergrupales de desigualdad respecto al poder, el bienestar y el estatus están a la base de la percepción de la existencia de intereses grupales opuestos (cf. Jackman & Jackman, 1983 citado en Ashmore, Jussim & Wilder, 2001), así como de emociones colectivas de enojo, características de contextos de conflicto social (Techio, Zubieta, Páez, De Rivera, Rimé & Kanyangara, 2011). Los climas emocionales a su vez, tienen efectos en las creencias sociales (Páez et al., 2013), en el comportamiento político (Bar-Tal, Halperin & De Rivera, 2007) y en las emociones personales (Rimé, Páez, Basabe & Martínez, 2009). Así, mientras climas emocionales positivos como el de confianza y seguridad resultan favorables a la conformación del capital social y la percepción del respeto por los derechos humanos (De Rivera, 1992; De Rivera & Páez, 2007), climas de miedo y amenaza promueven el sometimiento ante la autoridad a nivel macrosocial y la emergencia de actitudes favorables a la agresión autoritaria (Altemeyer, 2006; De Rivera, 1992; Techio et al., 2011).

Relaciones intergrupales e identidades colectivas en el Perú

El análisis histórico de las relaciones entre los diversos grupos que componen la sociedad peruana describe cómo la herencia de la conquista española determina un patrón de

relaciones sociales entre los españoles y sus descendientes, identificados étnicamente como blancos, y los descendientes de los pobladores originarios del Perú (Drinot, 2006; Espinosa, 2011; León & Tang, 1998; Montero, 1995; Thorp & Paredes, 2011; Zapata & Rojas, 2013). Estas relaciones han estado marcadas por la inequidad y la hegemonía de lo blanco sobre lo mestizo e indígena, impactando no sólo en las condiciones de vida sino también en la conformación de identidades personales y colectivas (Bustamante, 1986; Drinot, 2006; Herencia, 1991; León & Tang, 1998; Montero, 1995; Thorp & Paredes, 2011; Zapata & Rojas, 2013). Así, la conformación y la estructuración de la sociedad peruana han estado históricamente teñidas por distinciones entre grupos sociales que marcan diferencias jerárquicas y escenarios de exclusión social, los cuales han derivado en situaciones de conflicto y violencia colectiva, teniendo su expresión más intensa en el conflicto armado interno (CAI) acontecido entre los años 1980 y 2000 (Comisión de Entrega de la CVR, 2004; León & Tang, 1998) y cierta persistencia en los conflictos sociales más recientes (Defensoría del Pueblo, 2014b, 2016). Oficialmente se reconoce que el Perú vivió durante el CAI el período de mayor conflictividad social en su historia republicana, caracterizado por el enfrentamiento entre el Estado peruano y dos grupos subversivos: el Partido Comunista del Perú-Sendero Luminoso (PCP-SL) y el Movimiento Revolucionario Túpac Amaru (Comisión de Entrega de la CVR, 2004).

El informe final de la Comisión de la Verdad y la Reconciliación (CVR) calculó un aproximado de 69,000 personas muertas o desaparecidas, la mayoría de ellas provenientes de los estratos históricamente más marginados de la sociedad peruana: población andina y amazónica, con alguna lengua nativa como lengua materna, agricultores y habitantes de las zonas más pobres del país (Comisión de Entrega de la CVR, 2004). Se ha reconocido que la profunda inequidad social permitió que la decisión del PCP-SL de iniciar la lucha armada contra el Estado peruano tuviera eco, al menos inicialmente, en un sector importante de pobladores de los sectores sociales excluidos del poder, tales como estudiantes, académicos y profesionales de las provincias del interior del país (Espinosa, Cueto & Rottenbacher, en prensa).

En un sentido más amplio, estudios en contextos universitarios, laborales y empresariales evidencian la persistencia de situaciones de discriminación en las interacciones cotidianas que tienen a su base, entre otras, diferencias respecto del origen geográfico, las características físicas, la condición de autoridad y la posición económica de los involucrados

(Kogan & Galarza, 2014; Santos, 2002; Uccelli & García Llorens, 2016). Se ha encontrado también que el tener como lengua materna una diferente del español resulta ser una barrera para la inserción en el sistema educativo formal, aún en contextos en los cuales estos idiomas son parte de la identidad cultural local (Strocka, 2008; Zavala & Córdova, 2010).

Las situaciones señaladas y su análisis evidencian cómo las relaciones entre los grupos sociales en el Perú comprenden categorías sociales de alto y bajo estatus derivadas de sus orígenes étnico-raciales, regionales, y de su vinculación histórica con el poder económico y político (Drinot, 2006; Espinosa et al., 2007; Herencia, 1991; León & Tang, 1998; Sanborn, 2012). Desde una aproximación psicosocial se señala que estas situaciones se sostendrían en creencias y valoraciones particulares acerca de cada una de estas categorías sociales (Bustamante, 1986; Espinosa et al., 2007; Genna & Espinosa, 2012; León & Tang, 1998; Pancorbo et al., 2011; Silva Santisteban, 2008), siendo este el escenario en el que se desarrollan los procesos de identificación, representación cognitiva y aproximación afectiva a la categoría nacional.

La identidad nacional peruana ha sido estudiada, desde la psicología social y política, en relación con una serie de fenómenos psicológicos y sociales como el bienestar subjetivo, psicológico y social (Espinosa, 2011; Espinosa, et al., 2015; Espinosa, Schmitz & Rottenbacher, 2016; Espinosa & Tapia, 2011; León, 2013; Robles, 2014), los valores y la ideología conservadora (Espinosa, 2011; Espinosa et al., 2007), la valoración de la historia y la memoria histórica colectiva (Espinosa, 2011; Robles, 2014; Rottenbacher, 2009, 2010; Rottenbacher & Espinosa, 2010), entre otros. Del análisis de los resultados reportados se desprende que la identidad nacional peruana se construye sobre la base de una vinculación con el espacio geográfico antes que de una percepción de cohesión o similitud con los diversos grupos que lo habitan (Espinosa, 2003, 2011; Rottenbacher, 2009; Salgado, 1999).

Los estudios sobre el tema permiten sostener la existencia de un alto nivel de identificación, una autoestima colectiva positiva, así como contenidos autoestereotípicos más bien ambivalentes, expresados en características vinculadas con la calidez y la competencia, junto con la viveza y el pragmatismo (Espinosa, 2011; Espinosa & Calderón-Prada, 2009; Espinosa, Páez et al., en prensa; Espinosa & Tapia, 2011; Rottenbacher, 2009; Rottenbacher & Espinosa, 2010; Salazar & Salazar, 1998; Salgado, 1999). En este sentido, es posible sostener la idea de una identidad nacional fragilizada y poco cohesionada (Bruce, 2007; Comas-Díaz, Lykes & Alarcón, 1998; Espinosa, 2011), sensible a información del contexto.

Lo anterior estaría relacionado a la dificultad para procesar las diferencias y la diversidad como lo han demostrado diversos estudios en su mayoría con muestras no representativas y de clases medias educadas de Lima (cf. Espinosa, 2011; Espinosa & Calderón-Prada, 2009; Rottenbacher, 2009; Rottenbacher & Espinosa, 2010; Thorp & Paredes, 2011), aunque también se cuenta con evidencia en este mismo sentido en muestras de estratos socioeconómicos medios-bajos y bajos de Lima y otras regiones (cf. Espinosa, 2003; León, 2013; Pancorbo et al., 2011).

En población joven, los estudios reportan que el sentido de pertenencia a la nación y el compromiso de participación en proyectos comunes son débiles, lo cual afecta la participación de los jóvenes en el Estado, la confianza en lo que representan sus instituciones y su compromiso con los proyectos de su país (Pérez-Rodríguez, 2012). En términos generales, muestras de jóvenes de la ciudad de Lima describen al Estado peruano como un ámbito de exclusión social, que no considera ni integra a los grupos que lo componen, lo cual se evidenciaría en una serie de políticas que no reconocen los derechos y la dignidad de todos los grupos sociales existentes de manera igualitaria (Cueto, Fourment, Seminario & Fernández, 2014).

Con base en lo señalado anteriormente, los conflictos sociales en el Perú contemporáneo serían expresiones del conflicto intergrupar agudizado por las dinámicas de exclusión y las dificultades para la construcción de una identidad nacional positiva e integradora (Bustamante, 1986; Comas-Díaz et al., 1998; Drinot, 2006; Espinosa, 2011). Estas situaciones de conflicto serían indicadores de una baja cohesión social y de dificultades para la acción social coordinada, que se presentan de modo permanente y con tendencia a incrementarse. Al respecto, la Defensoría del Pueblo registró en el mes de agosto de 2016, 208 conflictos sociales, de los cuales el 95.2% tienen lugar en provincias (Defensoría del Pueblo, 2016). Estos conflictos tienden a presentarse mayoritariamente en las regiones más desfavorecidas del país, cuyos pobladores, quienes pertenecen a los grupos sociales con menos acceso al poder, expresan su malestar muchas veces a través de actos de violencia (Córdova, 2013; Defensoría del Pueblo, 2016; Jara, 2012). En concordancia con lo anterior es posible encontrar discursos reivindicativos y justificatorios de la reacción violenta ante el Estado en importantes actores sociales como docentes del sector público, estudiantes de educación secundaria estatal y jóvenes universitarios (Salazar, 2012; Salazar & Tamara, 2011; Uccelli, Agüero, Pease, Portugal & Del Pino, 2013), lo que sería indicador de una

prevalente conciencia respecto de la desigualdad social existente y una muestra de que la violencia como mecanismo de solución de problemas no ha sido completamente extirpada de los imaginarios colectivos de determinados grupos sociales.

Situaciones de desigualdad como las descritas en el contexto peruano no sólo afectan la conformación de las identidades colectivas, sino que reproducen y consolidan estereotipos y prejuicios intergrupales que suponen un desafío mayor para la identificación con una supra-categoría nacional (Espinosa, 2011; Jara, 2012; León & Tang, 1998), aún más cuando las situaciones de inequidad se mantienen, junto con expresiones de racismo y discriminación en perjuicio de grupos sociales minoritarios en razón de sus características étnicas y culturales (cf. CEPAL, 2014; El Comercio, 2014a, 2014b; Manrique, 1999 en Drinot, 2006; PNUD, 2013; Perú21, 2014; Vega, 2014).

Lo anterior corroboraría que en el Perú existen graves problemas de integración social que no se están resolviendo y que afectan la convivencia entre sus miembros (Bustamante, 1986; Comas-Díaz, et al., 1998; León & Tang, 1998). En un contexto de crecimiento económico sostenido durante las últimas décadas subsisten al interior de la nación una serie de desigualdades objetivamente comprobables y que afectan principalmente a los espacios geográficos habitados por personas de origen andino o amazónico y afrodescendiente (Valdivia, Benavides & Torero, 2007). Las condiciones de desigualdad señaladas configuran escenarios de confrontación intergrupala, enmarcados en la disputa por recursos, beneficios y poder económico y político. Son estas características las que distinguen al Perú de entre los procesos de desarrollo y crecimiento económico a nivel latinoamericano, como un país en un proceso de crecimiento con desigualdad (Contreras, 2015; Gonzales de Olarte, 2005).

Es importante señalar que, si bien a nivel nacional se hacen patentes diversas situaciones generadoras de conflicto, y muchas de éstas son expresadas incluso violentamente, la gran mayoría de expresiones de descontento no esgrime argumentos vinculados con reivindicaciones de tipo étnico o racial. A partir de lo anterior es posible sostener que lo que originaría el conflicto, o al menos lo que sustentaría su expresión en el espacio público, más que la movilización de una identidad social en sí misma es la constatación y la vivencia de las desigualdades que ésta provoca (Herencia, 1991; Thorp & Paredes; 2011). Los estudios parecen indicar que la población peruana es consciente de las dificultades para la convivencia y el manejo de la diversidad (Bruce, 2007; Cueto et al., 2014; Sulmont, 2007) y, sin embargo, los tratos diferenciados y las dinámicas de exclusión se

atribuyen más a aspectos vinculados a lo económico antes que a lo étnico, racial o local (Chong & Ñopo, 2007; León & Tang, 1998; Van Dijk, 2007).

Por otro lado, la evidencia sugiere que en la última década conviven percepciones de mejora en la situación general del país y de menos exclusión (Aragón, Martínez, Córdova, Cruz & Guilbert, 2013; Cueto et al., 2014; Sanborn, 2012; Sulmont, 2007) junto con otras que mantienen una visión pesimista del presente del país e inclusive de su futuro (Aragón et al., 2013; Cueto et al., 2014; Espinosa, 2011; Jara, 2012). Esta última visión correspondería a la percepción de emociones colectivas negativas derivadas de la evaluación de la situación actual del país y de las relaciones entre los grupos que lo conforman. Específicamente, el efecto de la confrontación entre grupos sociales en el país ha dado origen a la percepción de emociones colectivas de enojo, miedo y desconfianza, una sensación de falta de cohesión social (Comisión de Entrega de la CVR, 2004; Espinosa, 2011; Espinosa, Herschkowicz & Genna, 2011). La literatura internacional señala además que contextos como el descrito se asocian a una mayor percepción sobre la existencia de problemas sociales (cf. Basabe, Páez, Valencia, González, Rimé & Diener, 2002; Basabe & Valencia, 2007; Páez et al., 1997). Se ha reportado también que grupos y sociedades en los que predominan estas emociones y percepciones negativas tienden a presentar comportamientos agresivos y violentos, que pueden llegar a institucionalizarse y traducirse en prácticas autoritarias que, a su vez, alimenten el enojo y el miedo colectivos (cf. De Rivera, 1992; Yurtsever & De Rivera, 2010). Emociones negativas como las señaladas fortalecerían las barreras para la identificación con los colectivos nacionales (Espinosa, 2003; Montero, 1996). En este mismo sentido, los estudios sugieren que la identificación endogrupal así como una autoestima colectiva positiva estarían vinculados con climas emocionales positivos (Páez et al., 2013), de modo contrario el contenido autoestereotípico negativo se asociaría a la percepción de climas emocionales negativos (Espinosa, 2011; Espinosa et al., 2013).

En este contexto es relevante mencionar el surgimiento en el Perú de nuevos discursos identitarios reivindicadores de lo regional y territorial, que se apoyan fuertemente en factores históricos, culturales y sociales que respaldarían una diferenciación y demandarían su reconocimiento explícito (Urrutia, 2014; Vera, 2014). Por otro lado, durante los últimos años los partidos políticos nacionales han ido perdiendo presencia y legitimidad en los espacios de deliberación locales (Aragón et al., 2013; Velázquez, Cueto, Rivera & Morote, 2011), dando lugar a propuestas políticas de carácter local que articulan demandas que apelan

principalmente a reivindicaciones identitarias de carácter étnico, regional y sectorial, en una lógica de desagregación y fraccionamiento de demandas (Caballero, 2009), agudizada por la competencia por incidir en la toma de decisiones a nivel central (Asencio, 2014; Vera, 2014).

Esta movilización regional de los últimos años plantea un contexto de confrontación que evidencia la prevalencia de antiguos prejuicios intergrupales, generadores de situaciones de exclusión y naturalización de lógicas supremacistas que promueven diferenciaciones entre costa-sierra, urbano-rural, etc. (Asencio, 2014). Estas nuevas identidades regionales, étnicas y culturales emergen como categorías políticas que buscan subvertir un orden social que ha mantenido históricamente a un grupo de ciudadanos al margen de la vida pública (Cuenca, 2014). De ahí que estas identidades colectivas de matices locales se levantan también como estrategias que buscan romper con dinámicas de desigualdad y operan a través de la ocupación de espacios de poder local y regional que, como se ha señalado, se utilizan también como escenarios desde los que se reacciona de forma confrontacional frente a la pretensión abarcadora de una única representación de la identidad nacional, socialmente excluyente, y de un modelo de desarrollo que se propone como hegemónico (Urrutia, 2014; Vera, 2014). En este escenario, la acción política local se define cada vez menos por la adhesión ideológica o la articulación de intereses compartidos y cada vez más por la necesidad de responder a las condiciones de inequidad vinculadas con la pertenencia a un determinado grupo social, regional, étnico o cultural, de mantener derechos adquiridos (Caballero, 2009) y/o como una necesidad de asegurar la supervivencia del colectivo de identificación primaria (Huber, Hernández & Zúñiga, 2011). Como se ha delineado anteriormente, el conflicto social de base intergrupacional en el Perú da cuenta de una respuesta ante la amenaza del estatus, derechos y/o recursos del endogrupo en un contexto de inequidad y exclusión.

Problema de investigación, objetivos e hipótesis

La revisión de las investigaciones sobre las identidades sociales en el contexto nacional peruano presentada anteriormente permite identificar como un vacío el análisis de procesos identitarios en los cuáles la categoría saliente se vincula con espacios sub-nacionales dando origen a identidades regionales, así como el estudio de la relación entre estas identidades regionales, la identidad nacional y el papel de la ideología política. Asimismo, considerando que los procesos identitarios son resultado de procesos complejos y deben ser

entendidos en contextos y coyunturas particulares (Bustamante, 1986; Hogg & Abrams, 2001) es necesario complementar y contrastar la evidencia existente en la actualidad con las formas diversas de construcción de conocimiento acerca de la sociedad peruana, de su composición y de las dinámicas de convivencia intergrupales, originadas en espacios regionales tradicionalmente subrepresentados en los estudios de identidad nacional en el país.

Atendiendo a lo anteriormente expuesto, la presente tesis se propone como objetivo general estudiar la relación entre las identidades colectivas, las relaciones intergrupales y la ideología política en dos regiones geográficas del Perú: Lima y Ayacucho. La elección de estas dos regiones abre la posibilidad de contrastar la evidencia proveniente de contextos sociales y culturales diferentes entre sí, los cuáles históricamente han atravesado por procesos sociales y políticos que habrían tenido efecto en la configuración de las identidades colectivas de sus habitantes, así como en la percepción respecto de las relaciones intergrupales en el Perú, tal como lo establece la teoría sobre el efecto de las coyunturas históricas en las identidades sociales (Oyserman, 2004).

En primer lugar, Lima además de ser la capital del país y concentrar el poder económico y político, tiene una historia de migración interna que ha dado pie a una composición multicultural, así como a grandes bolsones de pobreza urbana (Degregori, 1986; Lynch, 2014). Por su parte, Ayacucho ha sido tradicionalmente una región empobrecida y excluida de los beneficios y la toma de decisiones políticas del nivel central (Degregori, 2010), además de haber sido la región más afectada por la violencia política generada durante el Conflicto Armado Interno (Comisión de Entrega de la CVR, 2004; Consejo de Reparaciones, 2011) y hoy, junto con las secuelas de la violencia política, enfrenta el desafío de la reconstrucción y la lucha contra el narcotráfico (Defensoría del Pueblo, 2014a; García, 2013; Li, 2009; Oficina de las Naciones Unidas contra la Droga y el Delito, 2014; Valencia, Joo, Huerta & Gonzáles, 2011). Al respecto diversos estudios demuestran que la exposición a eventos de esta naturaleza genera un impacto en la cohesión social en términos de una mitigación del sentido de pertenencia e integración social y el surgimiento de emociones colectivas negativas (Arnosó et al., 2011, Bar-Tal et al., 2007; Comisión de Entrega de la CVR, 2004; De Rivera, 1992; Larisgoitia, Izarzugaza, & Markez, 2009; Martín-Baró, 1984; Techio et al., 2011).

Por otra parte, las estadísticas oficiales hacen evidentes los efectos concretos de estos procesos históricos en la calidad de vida de la población que habita ambas regiones y que indican patrones de exclusión social tal como se muestra en la siguiente tabla (ver Tabla 1):

Tabla 1
Indicadores Departamentales 2013

Indicador	Lima	Ayacucho
Población rural	2.10%	47%
Tasa de mortalidad neonatal (defunciones por 1000 nacidos vivos)	9%	12%
Viviendas sin desagüe	10%	53.10%
Tasa de analfabetismo (en mayores de 15 años)	2.30%	13%
Tasa de desnutrición crónica (en menores de 5 años)	5.10%	28%
Población con al menos 1 necesidad básica insatisfecha	10.30%	27.40%

Fuente: INEI, 2014

Para responder al objetivo general de la tesis, anteriormente señalado, se presentan tres estudios con sus objetivos específicos que son reportados y discutidos permitiendo arribar a conclusiones derivadas de la integración de sus resultados.

En primer lugar, se realizaron dos estudios cualitativos, ambos desde el modelo de Representaciones Sociales. La Teoría de las Representaciones Sociales propuesta por Moscovici en 1961 propone que éstas dan cuenta de cómo las personas adquieren y construyen conocimiento respecto de objetos de su realidad a partir de las interacciones cotidianas (Restrepo-Ochoa, 2013). Estos conocimientos se organizan de modo sistemático, funcionando como guías para la comprensión y la acción (Abric, 2001). Una representación social incluye una serie de diversos procesos y mecanismos relacionados con la construcción social de imágenes y significados acerca de objetos de la realidad (Sandoval, 2004). Como productos y procesos socioculturales, las representaciones sociales dan cuenta de las características del momento histórico específico que atraviesa una sociedad (Alfonso, 2007; Sandoval, 2004), así como de las identidades sociales de los colectivos, en tanto un colectivo reconocería a sus propios miembros y distinguiría a los extraños a partir de compartir o no representaciones acerca de objetos sociales relevantes para el mismo (Tajfel & Turner, 2004). Si bien se tiene evidencia, mayoritariamente proveniente de estudios cuantitativos, respecto de los niveles de identificación nacional y sus correlatos cognitivos y afectivos, son escasas las investigaciones que han explorado las narrativas que subyacen a estos procesos en el Perú,

por lo cuál las representaciones sociales resultan útiles para la comprensión de cómo diferentes grupos sociales y regionales al interior del colectivo nacional construyen sus identidades y se refieren a las relaciones entre los grupos diversos en la sociedad peruana. Dado lo anterior, la Teoría de las Representaciones Sociales plantea un modelo analítico pertinente para el cumplimiento de los objetivos correspondientes al primer y segundo estudio de la tesis.

Así, el Estudio 1 explora las narrativas y representaciones sociales de jóvenes limeños en torno a la sociedad peruana y la identidad nacional. Este estudio permite abordar desde el enfoque cualitativo dos de los intereses centrales de la tesis: las narrativas sobre la construcción de la identidad nacional y las relaciones intergrupales; variables ampliamente estudiadas desde propuestas cuantitativas y en muestras de perfil similar (estudiantes universitarios limeños). Además, este estudio produce contenidos útiles para la formulación del instrumento utilizado en el Estudio 2. El Estudio 2 permite profundizar en las identidades regionales en el marco de las relaciones intergrupales establecidas entre las dos regiones de interés de la tesis, permitiendo establecer comparaciones y analizarlas en el marco de las relaciones intergrupales. Este estudio tuvo como objetivos: a) explorar las representaciones sociales de las relaciones intergrupales y la identidad regional en Lima y Ayacucho y b) identificar algunos contenidos específicos a ser utilizados para la adaptación lingüística de los instrumentos a usarse en el Estudio 3.

Los resultados de ambos estudios cualitativos permiten evidenciar el conocimiento compartido localmente respecto de los temas de interés de la tesis, enriqueciendo desde el enfoque cualitativo la discusión integrada de los resultados de los tres estudios propuestos.

Posteriormente, siguiendo con la línea tradicional en el estudio de la identidad nacional peruana, se plantea un estudio de tipo cuantitativo correlacional, que permite analizar la naturaleza de la relación entre las variables de interés de la tesis y describir de modo integrado la ruta que sigue la configuración de la identidad nacional, poniendo en evidencia tanto aspectos comunes como particularidades regionales.

En este sentido, el Estudio 3 tiene como objetivo analizar la relación entre la identidad nacional, la identidad regional, las relaciones intergrupales y la ideología política en las dos regiones de interés. A través de este estudio se propone contrastar las siguientes hipótesis:

- 1) Los niveles de identificación, los componentes autoestereotípicos positivos de las categorías endgrupales y la autoestima colectiva mostrarían una

asociación directa entre sí, tanto para el caso de la identidad nacional como para la identidad regional. Las relaciones serán inversas en el caso de los componentes autoestereotípicos negativos.

- 2) Los niveles de identificación, la autoestima colectiva y los componentes autoestereotípicos positivos de la identidad regional se asociarán positivamente con los componentes de la identidad nacional. Las relaciones serán inversas en el caso de los componentes autoestereotípicos negativos.
- 3) Un mayor nivel de SDO se asociará inversamente a la valoración y a la representación positiva del exogrupo y del mismo modo a la valoración y a la representación positiva de la categoría nacional.
- 4) La percepción de un clima emocional negativo se asociará directamente al RWA, así como a la emocionalidad negativa vinculada con el exogrupo.

Si bien como se ha señalado anteriormente los tres estudios incorporan constructos similares, cada uno de ellos es presentado y discutido a partir de sus propios resultados en tanto en cada uno se abordó el problema de investigación desde un ángulo específico. Así, la articulación de los tres estudios permite partir de un abordaje de tipo cualitativo que posibilita la identificación de las representaciones sociales de los colectivos regionales (Estudios 1 y 2) para luego transitar hacia un enfoque metodológico que permite establecer la relación entre las variables de interés, así como evidenciar la interacción entre éstas, plasmadas en modelos integradores (Estudio 3).

Así, los resultados de los estudios cualitativos van integrándose en la discusión del tercer estudio, en una lógica de triangulación metodológica favorecida por la selección de métodos de investigación diversos (Okuda & Gómez-Restrepo, 2005; Silvio, 2009). De este modo se favorece la complementariedad en el análisis, a partir de los alcances y limitaciones de cada uno de los métodos de investigación, así como una mayor consistencia y una comprensión más profunda en la interpretación de los fenómenos de interés (Okuda & Gómez-Restrepo, 2005; Silvio, 2009). Se presentará al final de la tesis un acápite de conclusiones generales derivadas de la integración de los tres estudios, con el objeto de poner en relevancia los hallazgos más importantes en diálogo con la teoría y las proyecciones futuras para el estudio de las identidades colectivas y sus correlatos psicológicos y psicosociales en el Perú.

Estudio 1: Narrativas sobre la sociedad peruana y la identidad nacional en universitarios limeños¹

Introducción

El presente estudio se propone como objetivo analizar el discurso de un grupo de jóvenes universitarios de Lima, Perú, respecto de la composición de la sociedad peruana, las relaciones entre los grupos que la componen y los procesos de identificación con la categoría nacional. Para realizar este análisis se considerará la teoría de las Representaciones Sociales, específicamente desde su enfoque procesual, que se orienta a recuperar el contenido de las mismas a través del análisis de los significados, imágenes y actitudes asociadas a los objetos representacionales de interés (Banchs, 2000; Jodelet, 1991).

Método

Participantes

En total participaron 26 estudiantes universitarios de una universidad privada de Lima, con edades de entre 20 y 24 años; 23 de ellas mujeres, 21 de los cuáles han nacido y/o vivido la mayor parte de su vida en Lima y 5 en provincias del centro y sur del país (Tarma, Cusco, Arequipa e Ilo). Dadas las estadísticas de la misma universidad sobre el perfil socioeconómico de sus estudiantes es posible sostener que éstos provendrían de estratos socioeconómicos medios y medios-altos (Dirección de Estudios Académicos de la PUCP, 2012).

Tabla 2
Distribución los participantes según sociodemográficos

Variable	Cantidad
Sexo	
Mujer	23
Hombre	3
Lugar de nacimiento	
Lima	21
Arequipa	1
Ilo	1
Cusco	2

¹ Este estudio fue publicado como artículo en: Cueto, R.M., Espinosa, A. & Robles, R. (2017). Narrativas sobre la sociedad peruana y la identidad nacional en universitarios peruanos. *Límite. Revista Interdisciplinaria de Filosofía y Psicología*, 12(38), 7-21.

Tarma	1
Edad	
20	10
21	8
22	5
23	1
24	2

Se consideraron los siguientes criterios de inclusión: ser mayor de edad y acceder a participar y a ser grabado en audio. La distribución por sexo de los participantes en cada grupo focal se presenta en la tabla a continuación:

Tabla 3

Distribución por sexo en cada Grupo focal

N° Grupo focal	Hombres	Mujeres
1	2	4
2	0	7
3	1	6
4	0	6

Técnica de recolección de información

Se elaboró una guía temática semiestructurada de Grupo Focal (Hernández, Fernández & Baptista, 2010), que consta de 3 partes: a) la sociedad peruana y su composición, b) las relaciones intergrupales en la sociedad peruana y c) la identidad nacional, las características estereotípicas y correlatos afectivos del sentido de pertenencia al Perú. Cada una de estas partes contenía una serie de preguntas orientadoras para la discusión, que luego eran complementadas con repreguntas o preguntas aclaratorias, conforme se iba desarrollando la interacción entre los participantes (Anexo 1).

Procedimiento

Los participantes fueron contactados días antes a través de sus profesoras y consultados por ellas sobre su disposición a participar; la aplicación de la técnica se realizó en los salones de clase en el horario regular de los cursos con los alumnos que voluntariamente accedieran a participar. Así, los grupos se configuraron de modo accidental y espontáneo, lo cual explica la integración de varones y mujeres como parte de un mismo grupo focal, condición que no se consideró que alteraría el normal desarrollo de la técnica. La misma consideración se tuvo en el caso del lugar de nacimiento.

Los grupos focales tuvieron entre 6 y 8 participantes cada uno, manteniéndose los márgenes sugeridos en la literatura sobre esta técnica (Freeman, 2006; Krueger, 2006). La investigadora principal se encargó de su moderación. En total se realizaron 4 grupos focales con una duración promedio de 60 minutos, lo que se considera una duración adecuada para esta técnica (Aigner, 2002; Freeman, 2006).

Al inicio del grupo focal se explicitaron los objetivos y condiciones de la investigación. En tanto los participantes habían sido previamente consultados sobre su disposición a participar no fue necesario reiterar la voluntariedad de la participación, aunque sí se recordó que podían abstenerse de contestar cualquier pregunta, así como retirarse en el momento que consideraran conveniente. Se solicitó autorización para grabar en audio la sesión, se informó que dicha información se utilizaría únicamente para efectos de la investigación y que la transcripción no identificaría a los participantes, por tanto, las respuestas serían anónimas. Se dio también los datos de contacto de la investigadora principal para preguntas posteriores sobre el estudio. El proceso de explicación y aceptación de los participantes de las condiciones del estudio consta en las grabaciones realizadas. Al finalizar la sesión se pidió a los participantes realizar comentarios y/o preguntas si las tuvieran, de modo de retroalimentar la Guía de Grupo Focal, enriquecer los resultados y realizar un cierre adecuado con los participantes.

Finalmente se realizó un análisis de contenido del total de respuestas obtenidas en los 4 grupos focales, el cual permitió identificar y analizar los resultados a partir del enfoque procesual de las Representaciones Sociales (Banchs, 2000; Jodelet, 1991). Así, el análisis se orientó a establecer los contenidos y significados generados alrededor de cada uno de los ejes establecidos en la Guía de Grupo Focal referida anteriormente, así como las relaciones establecidas entre éstos, las cuáles dan sentido a la Representación Social, al tiempo de establecerse como orientaciones y guías para la conducta de los participantes. Se utilizó para este fin el programa Atlas Ti versión 6.2.

Resultados y discusión

A continuación, se presentan y discuten los principales resultados del estudio. Estos están organizados en tres acápites: el primero hace referencia a las representaciones sobre el Perú y la sociedad peruana, el segundo reseña los contenidos acerca de las relaciones entre los diferentes grupos que conforman la sociedad peruana, finalmente, el tercer acápite presenta los contenidos asociados a la construcción de la identidad nacional peruana. Finalmente se plantean algunas conclusiones del estudio.

Es importante en este punto retomar las características descritas en el perfil de los participantes (mayoritariamente mujeres, en general de clases medias y altas, todos estudiantes universitarios), dado que generarían un sesgo en las respuestas. En concordancia con lo que sugieren estudios previos que evalúan variables ideológicas y de percepción de la realidad nacional, estos sectores se ubicarían ideológicamente en el espectro menos conservador, así como más crítico en su evaluación de la sociedad peruana (Cueto et al., 2014; Rottenbacher & Molina, 2013).

Sobre el Perú y los peruanos

Las narrativas recogidas respecto de las características del Perú y la sociedad peruana han sido organizadas en seis ejes de significado: 1) un país caracterizado por la diversidad en general, 2) un país de atractivos turísticos y tradiciones exportables, 3) una sociedad de gente cálida y sociable, 4) una sociedad creativa y trabajadora, 5) una sociedad transgresora y 6) una sociedad conservadora y patriarcal. Estos ejes, aunque independientes entre sí, presentan una coherencia narrativa tal que permite establecer una vinculación entre ellos.

En un lugar central se ubican las referencias al *Perú como un país diverso*, se menciona una sociedad en la que existen múltiples y diferentes identidades y modos de ser; haciendo explícita referencia tanto a lo racial y cultural como al género y la orientación sexual.

A mí se me ocurre de repente también “fusión” pero no solamente fusión en la comida, peruana con italiana, por ejemplo (...) sino también en el sentido de que el Perú es una fusión de demasiadas culturas, tipo, razas, una mezcla de un montón de cosas.

Puntualmente, la diversidad y las diferencias regionales entre otras, harían difícil concebir al Perú como un todo homogéneo; a pesar de lo cual aparece en el discurso una

referencia a la fusión y mezcla en la sociedad peruana. Lo anterior habla de la posibilidad de la coexistencia de diversas formas de ser, lo cual estaría referido a la migración (interna y externa) y al mestizaje cultural producido por ésta.

Si bien la diversidad se valora positivamente se plantea una mirada crítica respecto de los problemas que esta genera en la vida cotidiana. Así, desde el punto de vista de los participantes, hay una aproximación ambigua de la sociedad peruana en general hacia la diversidad que la compone. Esta postura coincide con las conclusiones de diversos autores respecto de las dificultades que un contexto multicultural plantea para la convivencia en la sociedad peruana (Bruce, 2007; Castro, 2003; Cuenca, 2014; Degregori, 1986; Espinosa et al., 2007; Herencia, 1991; Thorp & Paredes, 2011).

De repente siento que la palabra diversidad involucra tanto lo bueno como lo malo (...) porque puede ser diversidad de comidas, atractivos, clima o todo eso (...) Pero también involucra la diversidad que hay entre personas, que no es bueno, y ahí yo lo asocio a la pobreza; hay mucho contraste.

Uno de los elementos que sí se ve favorecido específicamente por la diversidad cultural y regional antes referida es la existencia de los componentes que dan contenido a la imagen del *Perú como un país para la exportación*. En este sentido, a la gastronomía y los atractivos turísticos se les vincula a una rica historia y un bagaje cultural que por años han sido reconocidos como atractivos turísticos que hacen al Perú un país reconocible y valorado para el extranjero. Estas imágenes se evocan con orgullo, otorgándoles un valor tanto histórico, como mercantil. En concordancia con lo anterior, se ha encontrado una relación positiva entre la valoración de la gastronomía peruana y la música fusión (no así el folklor andino tradicional) y altos niveles de identificación con el Perú (Espinosa & Calderón-Prada, 2009; Pacheco, Espinosa & Schmitz, en prensa).

Ahora estamos promoviendo más lo que es conocer nuestra propia cultura, y a nivel mundial también se está haciendo ver que tenemos una gran riqueza, no solo a nivel de flora y fauna sino también de historia.

Nuestra comida ha sido bastante elogiada a nivel mundial y tenemos grandes cocineros que están destacando en el extranjero y están colocando a la comida peruana como una de las grandes comidas ¿no?

La existencia de estas características y atractivos turísticos sería también una marca de distinción para los peruanos en el mundo; un sello que permite el reconocimiento de la

procedencia nacional, que homogenizaría a todos los peruanos en el extranjero y funcionaría como un factor asociado al motivo de la identidad de protección de la autoestima, debido a que aportaría una evaluación positiva del grupo nacional (cf. Espinosa & Calderón-Prada, 2009).

En relación con las características exportables y positivas asociadas al Perú se encuentran contenidos relacionados con *una sociedad marcada por la calidez y sociabilidad de sus habitantes*. La amabilidad y la hospitalidad son señaladas como elementos positivos de la sociedad peruana, que generan bienestar tanto en sus miembros como en los extranjeros. Estos resultados son coherentes con los reportados en estudios cuantitativos que encuentran en el estereotipo del peruano promedio un reconocimiento a características vinculadas con la calidez y el buen trato (Espinosa, 2011; Espinosa, et al., en prensa; Espinosa & Cueto, 2014).

(...) los peruanos somos súper cálidos (...) y somos como que bien aventados (...) con la persona que no conocemos, ya estamos dándole un beso, ya estamos abrazándola. Creo que es diferente en varios países, veo que acá que en general las familias acá son más pegadas, a la mamá, al papá, a los hijos.

Así, la familia y las relaciones cercanas serían el centro y origen de esas características positivamente valoradas y que además distinguirían a la sociedad peruana de otras que se perciben como más violentas. La relevancia de las relaciones familiares ha sido establecida como una característica propia de las sociedades colectivistas, que tienden a valorar la armonía del grupo de pertenencia y el compromiso con su bienestar (Páez & Zubieta, 2004).

Si bien se rescatan como positivas las tradiciones que estimulan las relaciones cercanas y la familia, como se ha señalado antes, la percepción respecto de la sociedad peruana incorpora también la referencia a características que son cuestionadas y que estarían a la base de valoraciones ambiguas y negativas de la sociedad peruana. Estudios previos identifican, en concordancia con estos resultados, características no valoradas relacionadas con la imagen del peruano promedio (Espinosa, 2011; Espinosa, et al., 2016).

En el espectro valorado más negativamente por los participantes, se ubicarían tanto la percepción de la existencia de una *ideología conservadora y patriarcal*, orientadora de las relaciones interpersonales e intergrupales conflictivas, naturalizadas y sostenidas en normas e instituciones hegemónicas. Este cuestionamiento al accionar de las instituciones tradicionales es un rasgo típico de los sectores jóvenes más progresistas, menos orientados a la dominancia

social y al autoritarismo, y que coinciden con el perfil sociodemográfico mayoritario del grupo de participantes, como se ha señalado anteriormente (cf. Cueto et al., 2014; Rottenbacher & Schmitz, 2012).

Por ejemplo, la iglesia siempre ha tenido (...) un montón de poder y así todavía tiene que ser (...), por ejemplo, la homofobia, la homosexualidad si antes no se aprobaba y hasta ahora no se puede aprobar (...) Entonces, como que siempre hemos sido como que bien tradicionalistas, pegados a la letra.

Del mismo modo se cuestionan serie de actitudes y prácticas reñidas con la ley y la convivencia, orientadas a la consecución del propio beneficio aún a costa de los demás, como lo son la criollada (la creatividad al servicio del aprovechamiento personal), la corrupción, el egoísmo, la falta de respeto a las normas y a los ciudadanos, y el desorden.

Siempre como que el peruano ha encontrado la manera de sacarle la vuelta a la ley (...) como dicen ¿no? “hecha la ley, hecha la trampa”

Creo que la corrupción se ha aceptado como algo legítimo para llegar al poder (...) entonces es como que todo peruano es ligeramente corrupto por más que no quiera aceptarlo.

En concordancia con lo anterior se ha reportado en estudios previos con estudiantes universitarios una perspectiva crítica respecto de los bajos niveles de comportamiento moral en la sociedad peruana, señalando especialmente el caso de gobernantes y funcionarios del Estado (Chávez, 1999; Cueto et al., 2014; Venturo, 2001).

La viveza, la criollada y la corrupción se describen como situaciones que atraviesan diferentes niveles y grupos sociales y dificultan la convivencia, haciendo evidente una suerte de doble moral y una sociedad en conflicto, que se vivencian de manera especial en el espacio público. Como consecuencia de lo anterior los participantes describen sentir emociones negativas como la indiferencia, el resentimiento, la desconfianza, el desarraigo y la vergüenza.

El problema es que no pensamos en otro, más que en nosotros (...) El hecho de cuadrarte en un lugar para discapacitados cuando tú estás completamente bien (...) o quedarte parado en un semáforo, si eres taxista, esperando pasajero.

El problema que yo creo que hay acá, es la inseguridad y la desconfianza, de repente estás en el micro y tienes que estar paranoica, viendo que no te quiten nada, mirando

a los costados, abrazando tu cartera, es algo que me molesta un poco porque quisiera vivir tranquila sin pensar que me van a robar en el siguiente paradero.

Emociones de amenaza y desconfianza percibidas en el espacio público han sido reportadas en estudios anteriores, principalmente en el caso de mujeres jóvenes (Macassi, 2005; Piedra & Esquivel, 2012), lo cual es consistente con el gran número de situaciones de agresión y acoso de las que son objeto las mujeres en el Perú (cf. Instituto de Opinión Pública de la Pontificia Universidad Católica del Perú, 2013; IMA Opinión y Mercado, 2015). Así, el señalamiento de estas situaciones y emociones en el grupo de participantes correspondería también a la mayoritaria presencia de mujeres.

Finalmente, se hace referencia a la sociedad peruana como *creativa y laboriosa*; lo cual tiene, en la narrativa recogida tanto una cara positiva, relacionada con la capacidad de superación, como negativa vinculada a las desviaciones o malos usos de esta capacidad.

O sea, tú ves una mamá que tiene tres hijos y no tiene trabajo y se pone a vender su piña en el mercado (...) De hecho, hay gente que es floja y no quiere salir adelante, como hay gente que necesita chamba (trabajo), y la va a buscar como sea (...) y tener ingresos.

Creo que esa creatividad viene también de las dos partes ¿no? La creatividad para salir adelante y buscarse maneras de cómo salir adelante, pero también cómo hacer las cosas más fáciles como nuevas maneras de robar, nuevas maneras de sicariato.

Sobre las relaciones entre los grupos sociales en el Perú

Las narrativas respecto del modo en que se relacionan los diferentes grupos que conforman la sociedad peruana retoman muchos de los contenidos relacionados con la idea de las dificultades para la gestión de la diversidad que caracteriza a la sociedad peruana. En este sentido, se han organizado las respuestas obtenidas ubicando como un eje central el prejuicio y el racismo, que en el discurso aparecen vinculados por un lado con las relaciones de poder y la exclusión social y, por otro lado, con la posibilidad emergente en los últimos años de un cambio hacia relaciones más equitativas, sostenido principalmente por los sectores jóvenes y con mayor acceso a la educación.

Los participantes caracterizan a las relaciones entre los grupos sociales existentes en el Perú como desiguales, sostenidas en el *prejuicio y la discriminación* de grupos, ya sea históricamente menos valorados o que no expresan los valores tradicionales. Los

participantes identifican experiencias muy concretas y cercanas a su cotidiano en las que se hacen evidentes situaciones de discriminación asentadas en diferencias étnico-raciales y de orientación sexual, principalmente. Al respecto existen múltiples estudios que dan cuenta de la realidad de prejuicio existente, que afecta principalmente a sectores excluidos históricamente en el Perú (Bustamante, 1986; Genna & Espinosa, 2012; Portocarrero, 1992), situación que se ve reflejada en las narrativas de los participantes.

Me pongo a pensar no solo en las personas quechua hablantes, en las personas de la sierra o de la selva, sino también en la comunidad LGTB o hasta en las mujeres ¿no? De hecho, no hay igualdad en todos esos ámbitos, y peor cuando estas categorías o grupos se entrecruzan entre sí, o sea es distinto un hombre quechua hablante a una mujer quechua hablante.

Se describen relaciones intergrupales marcadas por estereotipos de carga negativa, que se reconocen como parte de la herencia colonial y del pensamiento retrógrado y conservador y que determinan una sociedad jerarquizada, que impone valores culturales y desvaloriza a grupos andinos o amazónicos.

Estos prejuicios como que se naturalizan (...) o sea, se viven sin ser criticados, no solo se piensan, sino que ya se ponen en práctica y creo que eso, de que algo esté tan socializado de esa manera es bastante duro de cambiar.

Yo creo que sí hay un montón de estereotipos que todavía se ven desde la época del Virreinato, (...) se escucha un montón que de repente los de la sierra toman más y eso.

Cabe señalar la emergencia de una suerte de actitud de disculpa o alejamiento de dichas conductas discriminadoras, al hacer referencia a una suerte de racismo bidireccional o una malinterpretación de expresiones que se asumen racistas sin serlo en su intención. Esta actitud es consistente con un discurso racista que se caracteriza por la relativización y tolerancia hacia actitudes de prejuicio que emergen tanto en el discurso como en las prácticas sociales interpersonales (Espinosa & Cueto, 2014; Lacerda, 2010; Van Dijk, 2007).

Es bidireccional, por ejemplo, cuando una persona ve a un desconocido y si esa persona es negra y le dice “ese chico negro” la otra persona le puede decir, “ay qué racista ¿por qué lo mencionas como negro?” Pero ves a una persona que es rubia y dices “ah ese rubio”, ahí no le parece racista, porque no es que le estás atribuyendo algo malo.

Existe la discriminación de que los que tienen más dinero hacia los más pobres, pero en realidad me parece que es de los dos lados, o sea, es igual, es bidireccional.

Este discurso estaría encubriendo, a través de un comportamiento interpersonal cordial, nuevas formas de prejuicio, cuyas manifestaciones se encuentran determinadas por la influencia y las normas sociales en contextos sociales en los cuales el racismo abierto no es políticamente correcto, así como tampoco es reconocido en uno mismo ni en el entorno más íntimo (Lacerda, 2010; Silva, Gouveia, Navas, Pimentel & Da Silva, 2006).

Por otro lado, para los participantes las jerarquías sociales se vincularían con *desigualdades en el acceso al poder*, lo cual configuraría un escenario de exclusión para ciertos grupos sociales. Se plantea desde allí una crítica al sistema político que ha derivado en una fuerte centralización del poder y los servicios en la capital, Lima, en perjuicio de los sectores que habitan el interior del país. Esta perspectiva crítica hacia el manejo de la inequidad desde el poder es consistente en estudios con población limeña y de provincia (Aragón, Cruz, de Belaúnde, Eguren, González & Román, 2016; Cueto et al., 2014; Jara, 2012; Jara, Tejada & Tovar, 2007).

No podríamos decir que hay una igualdad, no es lo mismo llevar a un hospital que llevar a una clínica (...) no es igual (...).

Para entrar a un trabajo, como que ciertas universidades son completamente recibidas, pero otras simplemente se descartan (...), entonces realmente hay una desigualdad tremenda en lo que respecta a las oportunidades para todas las personas (...).

El acceso a las oportunidades y la cercanía a ciertos sectores que tienen más poder colocaría a unos grupos sociales en mayor ventaja que otros. De cierta forma, la cercanía al poder a través de contactos y redes resultaría ser un factor protector frente a la inequidad. Realidades de desigualdad han sido reportadas como percibidas claramente tanto por sectores sociales excluidos, como por grupos sociales mayoritarios, en lo que se incluirían los participantes del estudio (Jara et al., 2007; Pancorbo et al., 2011).

El tema del poder, ¿no? que hay como que gente que sí tiene acceso al poder (...) creo que es la mayor diferencia en la sociedad peruana, que no todo mundo tiene esa libertad (...) o tiene el derecho de ejercer su libertad porque existen personas, grupos con gran autoridad que en cierta medida lo limitan y van reforzando esta diferencia de poder o autoridad que tienen sobre sí mismos.

Se hace una referencia a un efecto de aprendizaje y naturalización de la exclusión social y una necesidad de reconocer su existencia y el impacto que tiene en la vida de las personas. En este contexto, la protesta social y la violencia vendrían a ser un resultado de los resentimientos generados por la inequidad; la respuesta natural ante un sistema político que no responde a las demandas de algunos sectores. Un estudio que incluye zonas rurales en el Perú reporta mayores niveles de aceptación de la protesta social en estos sectores, así como una menor legitimación de la respuesta represiva por parte del Estado (Espinosa & Córdova, 2013).

Creo que muchas de las protestas se basan en que las personas creen que no son escuchadas o que el Estado está tomando decisiones a costa de ellas.

Ante este escenario, los participantes se sienten parte de un *proceso de cambio generacional*, que derivaría en una sociedad con menos prejuicios y brechas. Asumen un discurso reivindicador de las minorías y crítico ante los valores tradicionales que determinan las condiciones de discriminación, corrupción y exclusión social señaladas.

Siento que nuestra generación en comparación a las mayores es mucho menos racista (...) no digo que no existe el racismo en nuestra generación, pero siento que es mucho menor o que se están haciendo cosas por cambiar.

Para los participantes los sectores educados y liberales estarían a la vanguardia de este cambio social y serían la educación y el acceso a la tecnología de la información factores fundamentales del mismo.

Yo creo que hay un cambio generacional (...) pero bastante lento, bastante focalizado en ciertos sectores de la ciudad porque (...) estamos como que, en una burbuja, que es mucho más liberal (...) pero si te mueves a provincia o a otras universidades, no hay tanto cambio en realidad (...) yo creo que es más focalizado en un sector más educado, el sector que puede viajar más (...) o sea, la clase más alta (...) que tiende a estar un poco más abierta (...) Tú vas a lugares donde no hay tanta educación, las personas son más pegadas a ideas conservadoras.

Es interesante que este cambio no se plantee desde un proceso de movilización política, más bien se reconoce la distancia de los jóvenes a temas relacionados con la movilización social como producto de procesos sociales y políticos anteriores. Lo anterior es consistente con los estudios que encuentran que los jóvenes mantienen una actitud de desapego y desconfianza en la política, lo que los hace tomar distancia de la actividad

política, al menos formalizada a través de la militancia en partidos políticos (Cueto et al., 2014; Uccelli & García Llorens, 2016).

Sobre la construcción de la identidad nacional peruana

Las narrativas reseñadas anteriormente sobre el Perú y la sociedad peruana guardan coherencia con los contenidos vinculados con la construcción de la idea del colectivo nacional y de la identidad nacional. ¿Qué es ser peruano?, es una pregunta cuyas respuestas posibles se ubican en algún punto del continuo entre el arraigo y la pertenencia, y la configuración de una identidad que ve hacia afuera del país para encontrar sus modelos y referentes.

Por un lado, se describe un vínculo muy cercano con el territorio nacional, quienes lo habitan y sus costumbres, dando cuenta de una *clara identificación con la nación y sentimiento de arraigo*. Lo anterior inclusive, supera situaciones que se han descrito previamente como poco deseables y hasta aversivas.

Aunque sea inseguro, tú te sientes segura porque es donde has vivido y es donde vives y sabes de cierta manera cómo defenderte.

De repente es más lo que implica haber nacido acá (...) o sea, este pedazo de tierra, involucra este tipo de cultura, este tipo de costumbres (...) este tipo de personas, este tipo de amigos que obviamente me hacen ser de la forma en la que soy.

A la percepción de pertenecer a la nación y el arraigo geográfico, se le relacionan sentimientos positivos derivados de esta sensación de ser parte del colectivo nacional, afincado en el territorio. El vínculo geográfico como elemento central de la identificación con la nación ha sido una conclusión de los estudios sobre identidad nacional peruana (Espinosa, 2003, 2011; Rottenbacher, 2009; Salgado, 1999). En el caso de los participantes, además, la sensación de pertenencia al colectivo nacional y el gusto por la misma se fortalecen por la comparación con otros países y realidades que se han conocido. Lo cual es coherente también con lo que sugiere la teoría respecto del proceso de conformación de las identidades nacionales (Nigbur & Cinnirella, 2007).

A mí sí me gusta, yo creo que, si pones en una balanza, las cosas negativas son mínimas en comparación con las positivas y todo eso de orden y todo en los países, tipo EEUU, al final tienen sus propios problemas... de repente sí hay más orden, pero hay más problemas porque es tan burocrático; todo el mundo está tomando pastillas

para algo, siempre hay algún tipo de problemas (...) Y en países latinoamericanos, (...) todos esos están al final mucho peor.

Pero de hecho que sí me gusta Perú y de hecho no podría vivir en Europa porque son muy fríos, en cambio acá somos mucho más cálidos, y creo que, al crecer con esa cultura, de que somos cálidos y que entre todos nos apoyamos (...) estar en otro país y que tal vez nadie te apoye, va a ser bien complicado.

En este punto son notables las referencias a las propias experiencias de vida y a las condiciones individuales y familiares como elementos que sustentan la sensación positiva asociada al país.

Desde donde yo vengo, mi tipo de peruana, con ello me siento contenta, o sea tengo privilegios y muchas otras cosas que otras personas no tienen (...) y creo que si no las tuviera de repente de sentiría completamente distinta.

Yo creo que sí me siento feliz porque es la cultura en la que me he criado, la sociedad en la que me he criado, las personas con las que me desarrollo diariamente, con las que interactúo, las oportunidades que me brinda.

Al otro extremo se encuentra una narrativa para la cual el hecho de haber nacido en el país no implicaría necesariamente una vinculación afectiva con el mismo. Lo anterior como evidencia de un vínculo geográfico antes que de un arraigo afectivo y simbólico con la nación, correspondiendo a una *identidad no consolidada* y una *sensación de desarraigo*, desde la cual se cuestiona el imperativo del patriotismo.

En lo particular, me pasa un poco de vueltas esta necesidad de identificarse con su país, y la bandera, de querer estar ultra cohesionados. O sea, no sé por qué por nacer acá tienes que amar el lugar (...) o sea, me gusta, pero no siento el querer ponerme la mano en el pecho y decir “Perú, Perú corazón”.

No sé si voy a decir una burrada ahorita, pero si hay una guerra y yo no estoy de acuerdo con el lado de mi país, estoy de acuerdo con el otro lado (...) fácil lo que está en el fondo es meramente económico (...) pero no creo que tenga que ver con una cuestión de nazco en el Perú y amo al Perú.

Por otro lado, la sensación de desarraigo que identifican los participantes en sectores menos favorecidos de la población tendría su explicación, según los participantes, en las condiciones de exclusión y discriminación que convertirían a la pertenencia nacional en un estímulo aversivo, antes que en una categoría incluyente y atractiva.

El peruano que vive acá porque ya, (...) más bien fácil se avergüenza de ser peruano, y por eso quiere estar en otra y hacer como que no le importa nada de lo que está sucediendo en su país, o tal vez él mismo siente que no está contento con su apariencia física y por eso es como que quiere agarrar cosas de otras culturas, o simplemente no sentirse peruano.

En concordancia con lo anterior, se identifican una serie de dificultades para la construcción de la identidad nacional y en general para vincularse con la categoría nacional aun reconociendo el valor de la misma. Muchas de las situaciones que generan sentimientos encontrados derivan de las propias experiencias cotidianas y vivencias personales en el espacio público, que mitigan el valor positivo de la pertenencia a la categoría nacional.

A mí me gusta a veces sí y a veces no, porque justamente como hay tanto que hacer, miro a otros países de Latinoamérica y están mucho más avanzados que nosotros (...) o sea, me da rabia y siento como que nunca vamos a llegar a ser un país tan desarrollado como ese, o mucho mejor (...) es como una frustración de repente.

Sí, de hecho, me encanta ser peruana, pero en mi vida diaria pasan cosas, en el tráfico, en los micros, o cuando los hombres te dicen piropos y esas cosas, como que me dan ganas de no vivir acá.

Los participantes señalan también que las dificultades para la construcción de una identidad nacional consolidada e integradora son agudizadas por prácticas y discursos políticos cargados ideológicamente que no promoverían la inclusión democrática de todos los grupos sociales que componen la nación. Al respecto, se ha encontrado en estudios previos que las ideologías conservadoras están a la base de las perspectivas que aceptan y promueven la inequidad y las jerarquías sociales en el Perú, generando reacciones defensivas, incluso violentas, ante intentos de modificación del estatus quo (Rottenbacher et al., 2011; Rottenbacher & De la Cruz, 2012; Rottenbacher & Molina, 2013; Rottenbacher & Schmitz, 2013).

Este discurso que dio nuestro ex presidente acerca del peruano, que es “triste y melancólico” (...). Con sus comentarios estos discursos de alguna manera sí influyen en cómo van a ir formando esta idea de identidad nacional (...) estos discursos, ¿no ayudan no? crean brechas.

Se cuestiona la idea de pensar en una sola identidad nacional, frente a la diversidad, pero también se reconoce la propia asimilación de la pertenencia como un desafío personal que derivaría en un compromiso de aportar al cambio y la mejora.

Personalmente, yo creo que la diferencia es buena, lo que no me parece es la falta de reconocimiento positivo hacia las otras culturas o grupos que puede haber en el Perú. Lo que sí estoy de acuerdo en que haya una equidad o una justicia para todos.

Eso de la identidad peruana, yo sí trato de construirla y trato de sentirla, y a pesar de todo lo que hemos dicho no trato de ser tan pesimista y decir “pucha, esto no va a cambiar nunca” (...). Yo me siento bien ahora porque trato de cambiar mi entorno, aunque sea un poquitito, no importa (...) aunque sea que aparentemente no haga mucho (...) por ese algo pequeño sí me siento bien de ser peruana porque trato de cambiar.

En conclusión, se configura una identidad nacional ambigua, relacionada con una percepción de las relaciones entre los diferentes grupos de la sociedad peruana construida desde el desencuentro, la inequidad y el conflicto; lo anterior enraizado en una historia de discriminación y exclusión estructural. Estudios previos indican que las dificultades para la identificación con una categoría nacional superior llevarían a asumir identidades sociales más acotadas, que resultan de mayor interés y satisfacción (Espinosa et al., 2015). En este caso, los discursos indicarían que estos referentes identitarios se ubicarían no dentro sino fuera del espacio geográfico nacional, lo cual podría deberse al perfil socioeconómico y educativo del grupo de participantes, así como a factores generacionales y aspiraciones que orientan los procesos de identificación con categorías sociales que permitan la satisfacción de cierto tipo de necesidades concretas, que el colectivo nacional no estaría satisfaciendo.

A pesar de lo anterior, el afecto y la identificación con el Perú parecen no haber sido del todo mellados, pues subsiste cariño por la patria, el cual se sostiene tanto en la experiencia cercana con familiares y amigos, como en el reconocimiento y valoración de la historia y cultura ancestral. Sin embargo, es evidente que la identificación positiva y el arraigo afectivo con la categoría nacional derivan fundamentalmente de la experiencia personal situada en un espacio privilegiado y protegido, en contraste con el entorno más lejano, descrito como adverso, peligroso y corrompido.

Finalmente, es generalizada la idea de un cambio generacional en proceso, del que los jóvenes participantes no son solo observadores sino también se sienten partícipes. Este

cambio estaría promoviendo un distanciamiento del perfil típico del peruano, teñido de prejuicio y discriminación, y migraría hacia un perfil de peruano moderno, más tolerante, menos discriminador y más abierto de mente. Este cambio paulatino, pero ya evidente se debería a la tecnología y las informaciones, y descansaría en una suerte de vanguardia más educada en mayor contacto con el exterior, menos “localizada” y más globalizada.

Así, los resultados de este estudio permiten identificar contenidos representacionales asociados con la sociedad peruana y su composición, sobre la base de los cuáles se construirían las representaciones del colectivo nacional y la identificación con el mismo. Se evidencia la relevancia de la distancia percibida en términos de condiciones de vida y oportunidades entre Lima y el resto de provincias del país, así como la influencia de las propias condiciones de vida en la valoración y expresión de las características asociadas con el colectivo nacional y la respuesta afectiva que la acompaña.



Estudio 2: Representaciones sociales de las relaciones intergrupales y las identidades colectivas en Lima y Ayacucho

Introducción

Este estudio tiene como objetivos a) Explorar las representaciones sociales respecto de las relaciones intergrupales y la identidad regional en pobladores de Lima y Ayacucho e b) Identificar contenidos relevantes para la adaptación de algunos de los instrumentos del Estudio 3. El diseño del estudio sigue la propuesta de la Teoría Fundamentada (Strauss & Corbin, 2002) en tanto se busca recuperar el contenido de las representaciones sociales acerca de los tópicos de interés del estudio y, a partir de ello, establecer relaciones y una organización particular entre éstos. El fin es construir un mapa conceptual y una teoría emergente a partir de las entrevistas realizadas (Strauss & Corbin, 2002) sin establecer categorías previas; más bien éstas se irán desarrollando a partir de lo que emerja del análisis de las entrevistas, siguiendo una estrategia de comparación constante (Soneira, 2006).

La Teoría Fundamentada (Strauss, & Corbin, 2002) resulta de utilidad para el estudio de las representaciones sociales en tanto comparte el interés por la construcción de conocimiento desde la dimensión social en una lógica inductiva y alrededor de ejes centrales, sus elementos constituyentes y la relación entre éstos (Restrepo-Ochoa, 2013). El abordaje de las representaciones sociales desde la Teoría Fundamentada establece un marco operativo que favorece tanto al rescate de los significados asociados a las categorías centrales vinculadas con el objeto de interés del estudio como a la jerarquización y organización de estos contenidos alrededor de ejes organizadores o categorías macro (Restrepo-Ochoa, 2013). En el caso del presente estudio se plantearon tres dimensiones de análisis que corresponden a los elementos constitutivos de las representaciones sociales (Alfonso, 2007): a) La dimensión informativa respecto de las categorías regionales y las relaciones entre éstas, b) El campo de la representación que identifica cogniciones centrales que corresponden a asociaciones entre conceptos; es decir narrativas coherentes que articulan y dan sentido a los contenidos informacionales previamente descritos y c) La dimensión actitudinal, que enfatiza en el efecto de la vinculación afectiva con la propia categoría regional y de la distinta, como resultado de las creencias e imágenes analizadas previamente. La Teoría de las Representaciones Sociales establece que estos elementos representacionales incluyen asimismo tendencias de acción frente al objeto representacional (Alfonso, 2007), siendo

marcos referenciales para las diversas formas de actuar de los individuos frente a dichos objetos, las cuáles se transformarían en conductas concretas en la medida en que se den ciertas condiciones tanto disposicionales como contextuales (Aguirre, 2004).

Método

Participantes

Se entrevistó a un total de 31 personas nacidas y residentes en Lima y Ayacucho. Las estrategias para la configuración del grupo de participantes buscaron atender en primer lugar al criterio de variación máxima establecido por Strauss y Corbin (2002), el cual requiere de la incorporación de nuevos participantes en la medida en que alguna de sus características implique la obtención de respuestas distintas a las ya registradas. Así, se consideró como factores iniciales de variación intragrupal la edad y el sexo y posteriormente se incluyó la profesión o carrera. Además para la configuración final del grupo de participantes se consideró el criterio de saturación teórica. El reclutamiento de nuevos participantes culminó en el momento en que una nueva variación en las características del perfil de los mismos no implicaría la obtención nuevas respuestas en alguna de las categorías de análisis (Flick, 2004).

Tabla 4
Características sociodemográficas de los participantes

Variable	Cantidad
Sexo	
Hombre	14
Mujer	17
Lugar de nacimiento	
Lima	16
Ayacucho	15
Edad	
18	2
19	4
20	1
21	5
22	3

23	7
24	2
25	2
26	2
28	1
<hr/>	
Carrera o profesión	
Derecho	12
Economía	2
Sociología	6
Ingeniería de minas	2
Ingeniería civil	2
Antropología	2
Psicología	3
No señala	2
<hr/>	

Por otro lado, se consideraron como criterios de inclusión: acceder a ser grabado, tener fluidez en castellano en caso ésta no sea su lengua materna y haber nacido y residir en la región en la cual se desarrollaba la entrevista. El total de personas reclutadas accedió a ser entrevistada, culminándose en todos los casos con el desarrollo de la Guía de Entrevista en su totalidad.

Técnicas de recolección de información

Se construyó la *Guía de Entrevista en Profundidad sobre Relaciones Intergrupales e Identidades Colectivas en el Perú*. Esta guía de entrevista semiestructurada consignó dos ejes de indagación y preguntas directrices (ver Anexo 1). Los ejes de indagación se desprenden del objetivo planteado para el estudio: a) Relaciones intergrupales, e b) Identidad regional. Cada entrevista tomó aproximadamente 60 minutos en promedio.

Procedimiento

Se realizó una convocatoria en Lima y Ayacucho a través de contactos establecidos previamente con profesores de universidades públicas y privadas y líderes de organizaciones juveniles. Con la estrategia de bola de nieve se alcanzó el número adecuado de entrevistas, ajustado a los criterios de variación máxima y saturación teórica anteriormente señalados.

Una primera versión del instrumento fue aplicada como piloto previamente con 8 participantes de Lima y Ayacucho, lo cual permitió elaborar una versión final adaptada lingüísticamente y organizada de modo que permita la mayor fluidez posible en la conversación.

Las entrevistas fueron realizadas en los lugares y en el horario que los participantes propusieron. Se buscó que los lugares de encuentro ofrecieran las condiciones necesarias para sostener una conversación confidencial y libre, así como para asegurar la calidad de los audios. Se contó con el apoyo de dos licenciados en Psicología Social con experiencia en el manejo de técnicas de entrevista. Estas personas fueron previamente capacitadas en la propuesta general del estudio y en el manejo de la guía de entrevista. Ambos entrevistadores habían participado en la aplicación de la versión piloto del instrumento y estuvieron acompañados por la investigadora principal en las primeras entrevistas que realizaron, de modo de poder recibir retroalimentación inmediata.

Los resultados fueron analizados y discutidos desde el marco analítico de la Teoría Fundamentada con apoyo del programa de análisis cualitativo Atlas. Ti. Los resultados de este estudio permitieron asimismo realizar la adaptación de los instrumentos a usarse en el Estudio 3.

El análisis de la información recogida consistió en una secuencia de procedimientos que permitió realizar inicialmente un análisis de las categorías emergentes (codificación abierta) y luego un análisis relacional en dos etapas (codificación axial y codificación selectiva), para arribar a redes conceptuales alrededor de conceptos centrales (Strauss & Corbin, 2002). Las tres etapas del proceso de análisis se describen a continuación:

Codificación abierta. Se describe de manera sistemática y objetiva el contenido manifiesto en las entrevistas (Berelson, 1952 citado en Scribano, 2000) para identificar características específicas expresadas acerca del objeto de investigación (Stone, 1966 citado en Scribano, 2000). Estas características son tratadas como categorías, que se organizarán posteriormente en conceptos con propiedades y dimensiones determinadas.

Codificación axial. Se relacionan las categorías con sus subcategorías para empezar a explicar el fenómeno de interés de la investigación (Strauss & Corbin, 2002). Se realizó un enlazamiento de los datos según sus dimensiones y propiedades alrededor de un eje central, que es una categoría. De esta manera se reagrupan los datos que se desarticulaban en la codificación abierta. Cabe señalar que este procedimiento no requiere haber culminado el anterior, aunque sí contar ya con algunas categorías identificadas (Strauss & Corbin, 2002).

Codificación selectiva. Mediante este procedimiento las categorías principales pasan a formar un esquema teórico mayor al integrarse, y con ello configurar una teoría emergente acerca del objeto de la investigación (Strauss & Corbin, 2002).

Por otro lado, se han considerado los siguientes criterios de rigor que aseguran la calidad de las investigaciones cualitativas:

Credibilidad (Leininger, 2003; Noreña et al., 2012). Con el fin de reflejar el modo en que los participantes conocen, experimentan y sienten los fenómenos de interés los audios fueron revisados luego de ser transcritos de modo de contrastarlos con las transcripciones a fin de corroborar que no se hayan realizado cambios u omisiones. El proceso de categorización secuencial de la Teoría Fundamentada demandó el retorno sistemático a las transcripciones, con lo cual se aseguró la fidelidad a lo consignado en los textos.

Trasparencia y sistematicidad (Meyrick, 2010). Todos los detalles del proceso de investigación, las características de los participantes, la elaboración de la guía de entrevista, el recojo de información y el análisis de la misma han sido documentados de modo de poder registrar el contexto del estudio, así como la secuencia de eventos y las decisiones relevantes a lo largo del proceso. El proceso de recojo de información y la ruta analítica han sido previamente establecidos y señalados. Asimismo, se han explicitado las explicaciones a los hallazgos encontrados y planteando propuestas para posteriores estudios en contextos o temáticas similares. Finalmente, con el objeto de contar con un medio de contraste posterior se conservarán las transcripciones de las entrevistas durante cinco años atendiendo a criterios internacionales (Aluja & Birke, 2004).

Validez (Calderón, 2002; Collingridge & Gantt, 2008; Maxwell, 1992; Noreña et al., 2012). La interpretación y comprensión correcta de los resultados y la legitimidad de los mismos se alcanzó a través de la descripción detallada de los constructos de interés y la relación teórica entre los mismos, de la cual se desprenden las preguntas centrales que forman parte de la guía de entrevista elaborada para la investigación. Adicionalmente, el método de análisis de la Teoría Fundamentada garantizó que los constructos emergentes puedan ser contrastados con la teoría previa respecto de los fenómenos en estudio de modo lógico, sistemático y recursivo.

Asimismo, se consideraron los siguientes criterios éticos:

Consentimiento informado (González, 2002; Noreña et al., 2012). Se incluyó información sobre el objetivo del estudio, el uso que se dará a la información obtenida, el carácter de voluntario y confidencial del estudio, la persona responsable del estudio y sus datos de contacto. De este modo se aseguró que los participantes accedan voluntariamente a

participar de la entrevista, teniendo conciencia de sus derechos durante y después de la misma, sin comprometer de modo alguno la rigurosidad metodológica del estudio (Anexo 2).

Confidencialidad (Noreña et al., 2012). Se mantuvo el anonimato tanto de la identidad de las personas participantes como de la información revelada por las mismas, dado que los resultados son difundidos de modo integrado. Para asegurar este aspecto, cada entrevistado recibió un nombre distinto al real, el cuál aparecerá en las viñetas consignadas en el acápite de resultados.

Manejo de riesgos (Noreña et al., 2012). Se explicitó a los participantes que su participación o su decisión de no hacerlo en cualquier momento del estudio no le generaría ningún riesgo. Asimismo, se tuvo en cuenta la posibilidad de que los entrevistados requieran de alguna información o atención adicional posterior a la entrevista y derivada de esta. Por lo anterior se consignaron los datos de contacto de la investigadora en el consentimiento informado.

Selección equitativa de sujetos (González, 2002). Los participantes fueron seleccionados atendiendo a las características de interés del estudio. Se evitó en todo momento la interferencia de alguna vinculación previa o alguna situación de influencia o poder derivada de cualquier característica de los entrevistadores y del proceso de convocatoria que pueda implicar una presión hacia los potenciales participantes que los lleve a aceptar participar.

Respeto por los sujetos (González, 2002). Considerando que las personas entrevistadas podrían sentirse movilizadas emocionalmente por alguna de las preguntas realizadas, se informó que las entrevistas podrían ser interrumpidas si es que la persona lo deseaba. De igual forma se preguntó a los participantes cada cierto tiempo si deseaban o no continuar. Además, se tuvo un espacio una vez culminada la entrevista en el que se preguntó al participante acerca de su opinión sobre la extensión de la entrevista, la pertinencia y claridad de las preguntas, así como por algún comentario final que quisiera hacer.

Evaluación independiente (González, 2002). Cada parte del proceso de investigación fue expuesta a la revisión y evaluación por parte de investigadores externos, sin relación directa con la investigación. Sus comentarios y sugerencias fueron considerados de modo de evitar sesgos u omisiones principalmente en lo referido a los criterios de rigor y consideraciones éticas del estudio.

Resultados

A continuación se presentan los principales hallazgos relacionados con la conformación y estructura de las representaciones sociales de limeños y ayacuchanos sobre su endogrupo regional (autoestereotipo), sobre el exogrupo regional (heteroestereotipo) y sobre las relaciones que se establecen entre ambos grupos regionales, así como la respuesta afectiva frente a ambas categorías regionales. Se hace referencia a la centralidad o a la ubicación periférica de los contenidos cuando esto es pertinente, reflejando así la mayor o menor densidad y articulación de las respuestas asociadas a los contenidos analizados.

a) Dimensión informativa

El análisis se sustenta en el enfoque estructural de las representaciones sociales, más específicamente en la aproximación a su estudio desde la teoría del núcleo central (Abric, 2001), la cual distingue un núcleo central de la representación conformado por los elementos que dan sentido al conjunto de la misma, así como un sistema periférico en el que se ubican contenidos que permiten la flexibilización y vigencia de la representación en situaciones concretas (Alfonso, 2007; Páez, Fernández, Ubillos & Zubieta, 2004).

Contenido informativo asociado a la categoría regional “ayacuchano/a”. Es posible identificar contenidos compartidos tanto por las percepciones de los ayacuchanos acerca de sí mismos como por los limeños al referirse a estos primeros. En primer lugar, tanto los participantes limeños como los ayacuchanos comparten la idea de que la población ayacuchana se mantiene **afectada por el Conflicto Armado Interno (CAI)** y por sus secuelas sociales, económicas y psicológicas, las cuáles se asocian a la pobreza, a problemas de salud mental, así como a la pasividad y tristeza de los pobladores de Ayacucho. También se hace referencia a la estigmatización y el abandono del Estado como situaciones asociadas al CAI. Lo anterior está asociado, en las representaciones de los ayacuchanos, a la discriminación de la que son objeto los pobladores rurales, quienes serían los marginados y estigmatizados por definición. Los ayacuchanos asocian a la marginación la **pasividad y sumisión** que caracterizaría principalmente a los pobladores rurales de la región, quienes al migrar a la ciudad encuentran menos oportunidades de desarrollo y tienen menores capacidades de agencia. Esta es la imagen que ocupa un lugar central en el autoestereotipo del ayacuchano, aun cuando los participantes residen en el espacio urbano.

Además, los limeños comparten la visión del ayacuchano **excluido** que se vincula a imágenes de pasividad, pobreza y desigualdad, asociándose a la imagen del ayacuchano **triste y sufrido**, que se ubica también en el núcleo de la hétero- representación-del ayacuchano.

Otra agrupación de contenido que ocupa un lugar central se conforma alrededor de la imagen del ayacuchano **apegado a su cultura**. Esta percepción es compartida tanto por limeños como por ayacuchanos. Ambos grupos hacen referencia a las costumbres y tradiciones religiosas y a la cosmovisión andina como elementos culturales característicos de los ayacuchanos. Los ayacuchanos además vinculan su religiosidad a los sentimientos de compromiso y responsabilidad con la familia y el entorno. Los limeños refieren percibir en los ayacuchanos una vinculación entre el compromiso cultural y el **conservadurismo** y la **terquedad**. Mientras para los ayacuchanos, el apego a la cultura se vincula también con la pasividad y la violencia basada en la tradición y costumbre. Además, la pasividad se asocia para los ayacuchanos a la inacción, la corrupción y el interés individualista, en una lógica de resistencia frente al cambio de un status quo que solo favorece a algunos sectores.

En el grupo de participantes limeños aparece la imagen del ayacuchano **borracho** como otro elemento asociado a la tradición y la cultura. Esta imagen aparece también en la descripción de los ayacuchanos sobre sí mismos, aunque vinculada a la **violencia** propiciada por la débil institucionalidad y una sociedad permisiva, no así como un hecho cultural.

El apego cultural es visto también, tanto por ayacuchanos como por limeños, como un elemento virtuoso, en tanto sería el aliciente de las **ganancias de superación**. En este sentido, la cultura para ambos grupos sería un elemento que sirve de sustrato en la búsqueda de mejores condiciones de vida. Para ambos grupos regionales, lo anterior se vería reflejado en la búsqueda de desarrollo a través de la hospitalidad y el buen trato al visitante que llega a Ayacucho. Para los ayacuchanos, este buen trato al foráneo estaría sustentado en valores de unión, solidaridad y trabajo que se transmiten en el entorno familiar y que reflejarían la cultura de hospitalidad ayacuchana. Para los limeños el afán de superación de los ayacuchanos impactaría positivamente en las posibilidades de superación de los efectos negativos del CAI.

Existen también algunos elementos que se ubican periféricamente y que son compartidos por ambos grupos regionales en su percepción de los ayacuchanos; estos son el **mestizaje** y la imagen del ayacuchano **aislado y poco desarrollado**. Para los propios

ayacuchanos a nivel periférico de la representación se incluye también el **dejo** para hablar y la referencia a **restos históricos** y arquitectónicos.

Gráfico 1

Características atribuidas los ayacuchanos por los participantes de Ayacucho



Gráfico 2

Características atribuidas los ayacuchanos por los participantes de Lima



Contenido informativo asociado a la categoría regional “limeño/a”. Tanto limeños como ayacuchanos comparten la imagen del limeño **emprendedor**. En el caso de los ayacuchanos este contenido ocupa un lugar nuclear, relacionado directamente tanto con el ser

abierto y liberal en su conducta e inclusive no convencional, como con el ser **simpático en el trato**, amable y negociador. En el caso de los limeños, ven el emprendimiento como una característica propia que se ha visto favorecida por las condiciones de **privilegio** que les significa el vivir en la capital; siendo este último contenido el que ocupa el lugar central en su autorepresentación. Para los ayacuchanos las habilidades de emprendimiento de los limeños se relacionan también, aunque un poco más lejos del núcleo representacional, con la posibilidad de **plantear directamente** y con seguridad sus necesidades e ideas con el fin de lograr sus metas. Además, aparece en el espacio nuclear la imagen del limeño como un ser **simpático en el trato**, mostrando una cara amable, como un recurso ciertas veces utilizado con el objeto de verse favorecido por redes de intercambio y negociación.

Ambos grupos regionales ubican a los limeños en un contexto de gran **diversidad y contacto cultural**. En este sentido, los limeños se ven a sí mismos como **abiertos** a recibir y asumir patrones culturales y estilos de vida occidentalizados, externos, a través del uso de las tecnologías de comunicación (otro elemento vinculado a los privilegios de vivir en la capital); mientras para los ayacuchanos el limeño es producto del **mestizaje cultural** de origen interno, viéndose a Lima como un polo de atracción y un modelo de desarrollo para el interior del país.

De otro lado, en ambos grupos regionales aparece en un lugar central la imagen del limeño **prejuicioso**. Para los limeños este contenido representacional nuclear comparte su ubicación con la percepción del limeño como **individualista**, vinculado este contenido tanto al prejuicio como a una actitud de superioridad e indiferencia que los caracterizaría. Para los ayacuchanos, el prejuicio del limeño se vincularía más al **centralismo**, a la **criollada** -o búsqueda de beneficio personal en una lógica instrumental y transgresora- y a la actitud permanente de **alerta**, características que además reforzarían la imagen del limeño transgresor, segregacionista, apegado a lo propio y desconfiado del extraño, y principalmente de los habitantes de las provincias. Para este grupo regional el centralismo se relaciona con una mirada a Lima como el modelo de desarrollo, lo cual a su vez acrecienta la sensación de privilegio de esta región. Por otro lado, para los limeños la criollada, que reconocen como característica propia, estaría vinculada también al **egoísmo** y a la falta de empatía.

Los ayacuchanos, quienes demuestran mayores contenidos nucleares negativos respecto de la categoría exogrupal, plantean además como contenidos periféricos imágenes que asocian al limeño con la **flojera**, la **deshonestidad** y la **estafa** en la búsqueda de dinero

fácil. Se hace referencia también al **trabajo compulsivo** y la competencia en busca del beneficio inmediato y en desmedro de la vida familiar o personal. Emerge también la percepción del limeño **desempleado**, imagen vinculada sobre todo al migrante de provincia, quien en Lima se encuentra en una situación de desventaja al competir con los limeños por puestos de trabajo, a los que estos últimos sí acceden, no siempre en el marco de procesos de contratación transparentes y justos. Para los propios limeños destacan a nivel periférico las imágenes de limeño **inmaduro**, despreocupado, **alienado** y desentendido de la realidad nacional.

Gráfico 3

Características atribuidas a los limeños por los participantes de Lima



Gráfico 4

Características atribuidas a los limeños por los participantes de Ayacucho

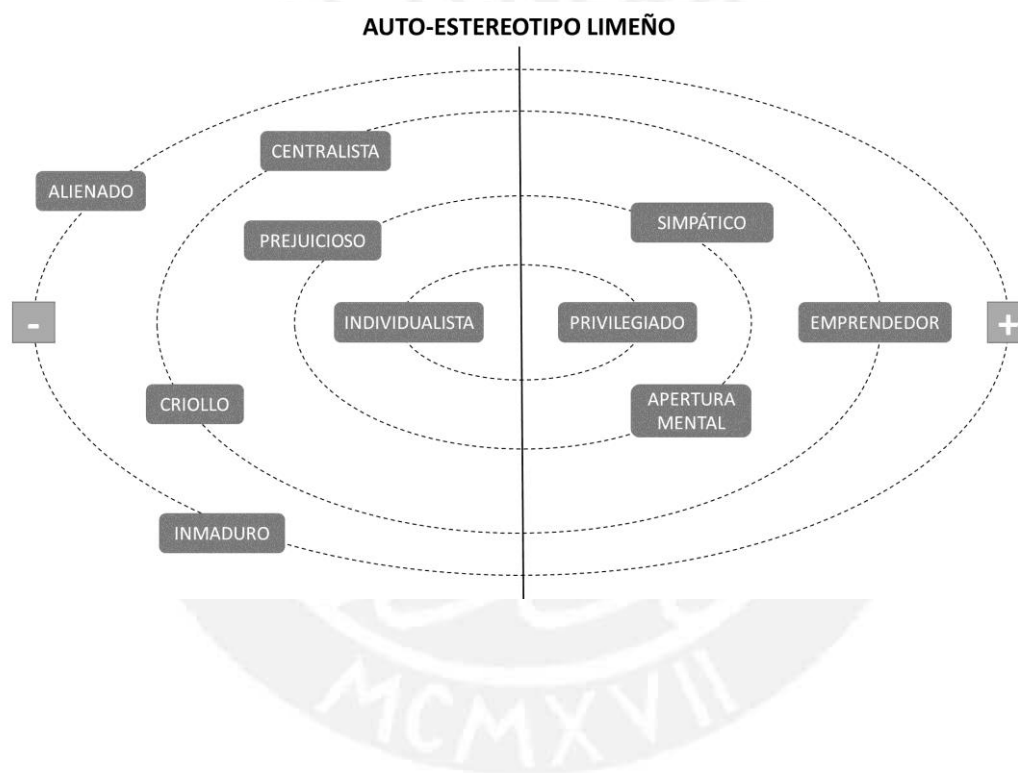
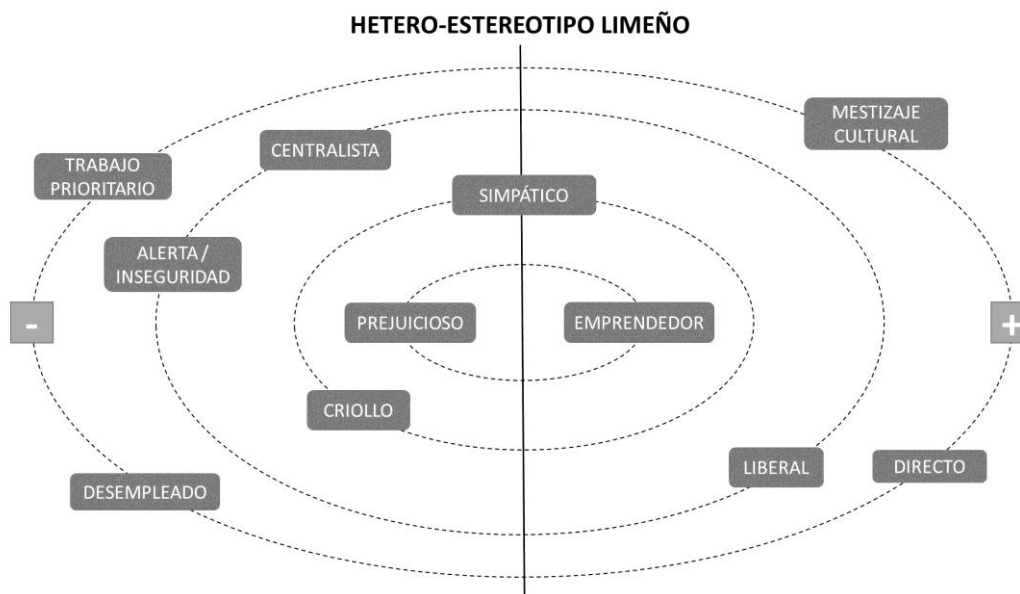

Contenido informativo asociado a las relaciones intergrupales. Los participantes del estudio refieren que las relaciones establecidas entre ambas regiones guardan coherencia con los rasgos característicos de sus miembros. Así, para algunos participantes ayacuchanos y limeños ambas regiones sostienen entre sí **relaciones negativas generadas en las actitudes prejuiciosas** de los limeños, las cuales se extienden a todas las regiones del país, así como a los migrantes de esas regiones en Lima. En este contexto se originan reacciones violentas o evitativas del contacto intergrupales por parte de los grupos que se sienten discriminados, así como dinámicas de paternalismo y victimización.

Además de considerar mayoritariamente que la relación entre Lima y Ayacucho es negativa, los participantes ayacuchanos señalan además la criollada y viveza limeña como detonantes de malas relaciones entre ambos grupos sociales, en tanto refuerzan el estereotipo negativo del limeño e incrementan la desconfianza.

Para algunos ayacuchanos y limeños las relaciones entre ambos grupos son **positivas y sin conflicto**, sostenidas en el contacto intergrupales producto de la migración y de las características positivas de los habitantes de ambas regiones, las cuáles favorecerían el diálogo y la disminución de los estereotipos negativos. Sin embargo, en todos los casos estas situaciones positivas se circunscribirían más a sectores limitados, sin ser mayoritarias.

Gráfico 5

Resumen de contenidos asociados a las relaciones entre ayacuchanos y limeños

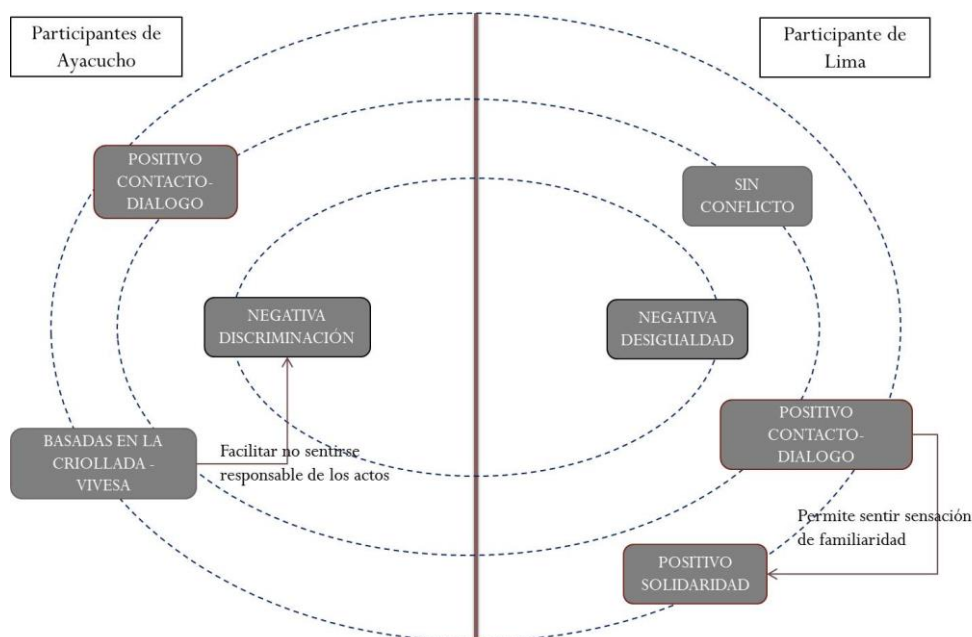

b) Campo de la representación

En este acápite se presenta una síntesis de las cogniciones elementales, las cuales implican asociaciones entre los contenidos identificados en el análisis de las entrevistas. Se ha considerado profundizar en el análisis de aquellas asociaciones que dan cuenta de una lógica que hilvana contenido nuclear de las representaciones con otros elementos nucleares y/o periféricos que le otorgan sentido y que además evidencian en el discurso tener un claro correlato afectivo. Así, se han identificado cinco cogniciones que serían el campo de la representación social acerca de ayacuchanos y limeños y sus relaciones intergrupales; estos corresponden a los ejes desde los cuales se organiza el conocimiento acerca del objeto representacional (Páez et al., 2004).

Un primer eje de organización de conocimiento sobre el grupo regional ayacuchano lo constituye **la vivencia del Conflicto Armado Interno**, las dificultades vividas durante este período y las secuelas que ha dejado en Ayacucho y en sus pobladores. Este evento para los participantes de ambas regiones es considerado un hito histórico a partir del cual ayacuchanos y limeños dan sentido a una serie de categorías nucleares y periféricas incluidas en la representación social de este grupo regional.

“Pertener a esta ciudad (me da orgullo)...porque hemos salido desde abajo, como te digo...En el tiempo del terrorismo, todos esos problemas que hemos pasado, hemos

sabido superarlos...y ahora estamos como estamos, hemos crecido bastante de acuerdo a esos tiempos” (Alex, 21 años, Ayacucho)

“(El Conflicto Armado Interno) dejó a la gente muy psicoseada...rezagada totalmente...la gente en el campo se volvió muy desconfiada...También se quedó plantada en muchas personas la idea de que tenemos que estar en contra del gobierno” (Rafael, 23 años, Ayacucho)

“Lo que se me viene a la cabeza es que tiene una historia triste, un poco por lo que hubo respecto a Sendero Luminoso ¿no?... Mucha gente con tristeza, con dolor por lo que han pasado, han vivido, porque el recuerdo sigue ahí. El recuerdo sigue ahí, sobre todo en la gente que ha vivido en carne propia el tema del terrorismo, quienes lo vivieron en carne propia, ellos son los que sienten más fuerte todavía más eso” (Adriana, 24 años, Lima)

“Pienso que es una persona que tiene un cultura andina, que ha tenido que convivir lo que fue el rezago del conflicto armado interno, pienso en ayacuchanos con necesidades económicas, con necesidades de desarrollo. Pienso que es un ciudadano que no está siendo bien atendido cuyas demandas no están siendo totalmente escuchadas o probablemente estén viviendo situaciones económicamente difíciles y socialmente difíciles, quizás por el rezago que queda del terrorismo.” (David, 25 años, Lima)

El CAI se sintetiza como un período histórico que ha dejado profundas secuelas, las cuáles se hacen evidentes en el carácter de los ayacuchanos y su forma de enfrentar situaciones de la vida cotidiana. En el grupo regional ayacuchano se evidencia la coexistencia de evaluaciones ambiguas respecto de las consecuencias de la violencia; éstas son descritas tanto como gatilladoras de estrategias de superación, así como barreras para el desarrollo y la convivencia, atribuibles a causas externas y fuera de su control. Mientras el grupo regional limeño hace referencia únicamente a secuelas negativas y problemas en distintos niveles generados por el período de violencia política.

Otro eje organizativo del conocimiento sobre la categoría ayacuchano se construye alrededor de la importancia atribuida por ambos grupos de participantes a la **cultura material e inmaterial** existente en la región y en sus habitantes. Se hace referencia tanto al patrimonio arquitectónico como a costumbres, valores y tradiciones inculcadas y practicadas en primera instancia en el entorno familiar y que se proyectan al ámbito más amplio de las

relaciones interpersonales. Para ambos grupos participantes, la conservación y recuperación de los bienes y el mantenimiento de ciertas prácticas culturales y tradiciones locales tienen un lugar importante en la construcción de la imagen del ayacuchano.

“Ser ayacuchana es identificarme con su cultura, identificarme con ciertas costumbres...sentirme orgullosa de nacer en una ciudad tan linda, no avergonzarme de dónde vengo y siempre respetar sus cualidades (...) son costumbres tradicionales...de una abuela a su hija...hasta ahora se mantienen actualmente, lo que significa que a pesar de los años, de las intervenciones de otros lugares de afuera, siempre va a tener su cultura...” (Thais, 18 años, Ayacucho)

“Por lo poco que puedo ver, por el amigo que tengo, es que el ayacuchano valora mucho la tierra o valora mucho las oportunidades que su propia región le pueda dar. Por ejemplo, él me cuenta que en su familia, sus papás son profesores, pero además él trata siempre de rescatar el cultivo de sus propios tubérculos, sus propios alimentos, él cría sus propios animales, el asistir a ceremonias. O por ejemplo, el aniversario de Ayacucho, que me cuenta que para él es muy importante el aniversario de la ciudad en que vive, porque no vive en Huamanga, vive en una ciudad pequeña; lo toman como un acontecimiento muy importante, algo muy serio para ellos, cosa que tal vez acá en Lima, se deja de lado o no se le toma tanta importancia” (Carolina, 20 años, Lima)

La cultura y su conservación son centrales en la representación social del ayacuchano; esta visión es compartida por ambos grupos regionales participantes. Resalta la referencia a la transmisión generacional, en concordancia con la importancia dada a los lazos familiares y al arraigo con el lugar de origen. Este eje de significado desarrolla una serie de contenidos que serían fuente de orgullo para los ayacuchanos y de admiración para los limeños.

Asimismo, frente a la categoría limeño se configura un eje organizativo de conocimiento que gira alrededor de imágenes asociadas al **desarrollo urbano y la modernidad** en un contexto de asimilación de diferentes expresiones culturales, principalmente foráneas. Estos contenidos son desarrollados por ambos grupos de participantes y se articulan alrededor de la imagen de la ciudad de Lima como un gran centro urbano, con una serie de oportunidades y servicios que la distinguen del resto del país y que afectan a sus habitantes de modo particular.

“Pues Lima es un polo económico mucho más fuerte, entonces al ser una metrópolis tan grande tiene diversidad de servicios más sofisticados que allá por ejemplo, entonces tal vez eso hace a los limeños, a las generaciones limeñas unas generaciones más tecnológicas” (Alexis, 24 años, Lima)

“(De Lima) me gusta la parte de dónde estudian, las mejores universidades y son educados para manejar personal...o sea para asumir la gerencia, lo que no hay acá en la parte de la sierra...A ellos les inculcan, les enseñan cómo manejar personal...”
(Marco, 26 años, Ayacucho)

Este eje se construye a partir del contraste entre Lima y el resto del país, el cuál en las representaciones sociales de ambos grupos regionales tendría un impacto en la preparación y el modo de vincularse con el conocimiento y la tecnología principalmente. Lo anterior implica entonces que los ciudadanos limeños están más capacitados para insertarse en el mercado laboral nacional y global.

Un cuarto eje organizativo, asociado al anterior, señala al **centralismo** como el origen de las evidentes brechas económicas y culturales existentes en el país, y que se evidenciarían en la relación dispar entre Lima y otras regiones. Este eje incluye las referencias al poder político, social y económico asentado en Lima, así como a la situación de exclusión de las demás regiones; este elemento de la representación es transversal y compartido por ambos grupos regionales.

“Mencionaba centralista, debido a cuestiones ya geográficas y que tienen incidencia a nivel político y económico. Lima como capital del Perú tiende a mostrar esa imagen de Lima capital, Lima desarrollo, Lima privilegiada. Personas que viven con acceso a mayores oportunidades de progreso” (Aracelly, 21 años, Lima)

Todas las instituciones públicas están centralizadas en Lima, ¿no? Por ejemplo, yo como estudiante de derecho cuando quiero una buena capacitación, ¿dónde tengo que ir...a Lima no? ¿Por qué no se descentraliza eso aquí? ¿Por qué todos los concursos que supuestamente hacen para los órganos que están ahí en función al Estado, los hacen solamente en Lima?” (Key, 28 años, Ayacucho)

Este eje apela a factores externos a los propios habitantes de Lima y hace referencia a los actores institucionales cuyas decisiones los terminan favoreciendo, a diferencia de otras regiones del país. En ambos grupos regionales se configura una asociación directa entre vivir

en la capital y el ser beneficiado por el acceso al poder que se encuentra centralizado en esta ciudad.

Finalmente, el quinto eje organizativo de conocimiento se construye alrededor de la imagen del limeño como un ser **prejuicioso** y que demuestra **desdén por el resto del país**. Estas imágenes son compartidas por ambos grupos regionales y colocan a Lima y a sus habitantes en una posición de aparente superioridad frente a los habitantes de provincia, ya sea que habiten o no la capital.

“(Sobre el limeño) se me viene que es una persona un tanto elevada...son muchas distinciones...Dependiendo, si pienso en rasgos generales, es una persona que marca muchas diferencias, un limeño es de esas personas que...son de “discúlpame yo vengo de este nivel, tu grupito está por ahí pero el mío está por acá” Son muy discriminadores” (Guendi, 19 años, Ayacucho).

“(lo que piensan los limeños) que somos cholos ...que por venir de un departamento...bueno ellos lo llaman provincia, de la sierra...que no tenemos cultura...que nuestros estudios no se asemejan a ellos porque las mejores universidades están ahí, que ellos son el centro, la capital...y Ayacucho no es eso...” (Aida, 23 años, Ayacucho)

“(Los limeños) piensan que, por ejemplo, en provincia la gente no se puede desarrollar, porque simplemente es tonta. Hay mucha gente que piensa eso. O hay muchas gente que dice: “Ah tú eres de provincia, eres un tonto. Tú eres de Chíncha eres un tonto” Y no es así pues. Son prejuicios que tiene la gente con respecto a estas cosas. O... porque eres limeño no puedes comer algo de provincia. Yo conozco gente que: “Ay a mí no me gusta esta papa seca porque es rara” Hay gente que no lo hace por esa misma condición.” (Adriana, 24 años, Lima)

“...el limeño que yo considero, que veo yo es, por más que viva en Lima, y por más que tenga la descendencia en otros lugares, es tal vez una persona que se siente, no sé si suene mal, pero es una persona que se siente superior, con respecto a otros grupos que viven en otras zonas del país. El limeño por el mismo hecho de ser limeño y vivir en la capital, se siente que ha adquirido un estatus más al encontrarse aquí, y al llegar a otros lugares, sentirse que “ah ya, yo soy limeño, tengo un plus más con respecto a los otros grupos” (Carolina, 20 años, Lima)

Este eje plantea de manera más clara el impacto de la centralización del poder en Lima en la construcción de un sujeto de espaldas al resto del país, acostumbrado a privilegios y beneficios. Desde esta dimensión de la representación existiría una mezcla de desconocimiento y sentido de superioridad frente a los habitantes de provincia, basado en situaciones de las que no es responsable y que lo han beneficiado gratuitamente.

c) **Dimensión actitudinal**

Sobre la base del análisis conjunto de los contenidos estereotípicos asociados con las categorías, y las principales narrativas desarrolladas respecto de cada uno de los grupos regionales y la relación entre éstos se evidencia en los discursos de los entrevistados una aproximación afectiva particular hacia la propia categoría regional de pertenencia, así como hacia la categoría distinta de la propia. Estas diferentes aproximaciones actitudinales han sido organizadas en un número de perfiles que dan cuenta de orientaciones afectivas sostenidas en cogniciones compartidas. Para el caso de la propia categoría regional se han identificado cuatro aproximaciones afectivas que son:

1) Satisfechos totales: a gusto con su origen regional, con deseos de mantenerse allí y contribuir con su desarrollo.

“Me puede llegar a gustar de ser limeña, es tal vez vivir y ver todas las oportunidades que como limeña o por vivir en la ciudad de Lima puedo llegar a tener y que tal vez otras personas que nacen en otras ciudades no pueden llegar a tener. Por ejemplo, el acceso a grandes oportunidades o tal vez el acceso a otras partes del mundo o tal vez el contacto que se puede llegar a tener, que es un poco más parecido, ese estilo de vida de Lima, con otras ciudades del mundo” (Carolina, 20 años, Lima)

“Me hace sentir ayacuchana todo lo que hay, mi orgullo...Me hace sentir ayacuchana cuando escucho esas canciones, cuando las canto...su propia comida, es un orgullo para mí...” (Guendi, 19 años, Ayacucho)

2) Insatisfechos radicales: juzgan de manera consistentemente negativa el grueso de las características que identifican en su grupo regional; no ven tendencias de cambio y se muestran pesimistas ante el futuro. Esta actitud es marcadamente más intensa en el caso de los participantes limeños.

“Soy limeño, porque lo asumo como que nací acá, o sea, lo asumo como por defecto, pero me cuesta más, porque en este último año me llamaba la necesidad de salir, de huir de Lima. De hecho, ahora estoy buscando la manera de salir, porque siento que me ha cansado. Siento que la ciudad ha crecido tanto y de una manera muy desordenada, y no siento que haya habido alguna autoridad que la haya organizado, y creo que el transporte es prueba tangible de eso. O sea, yo para venir acá me demoro dos horas, entonces, es agotador, llego cansado y encima tengo que lidiar con un tráfico insoportable con ruidos tremendos, con personas con falta de consideración. Eso a mí me estresa y estresa a un montón de gente, entonces, parece que se hubiera naturalizado ese estrés, pero no, no está bien. No es correcto.” (David, 25 años, Lima)

“...(sobre Ayacucho) no me gusta su clima...que es muy extremo...o hace mucho calor o hace mucho frío...Otra cosa que es muy desordenado, y algo que me gusta...solamente el centro histórico, aquí que se ve ordenado pero si vas un poco más a los extremos es un caos...desde Magdalena...para Electrocentro...todo hacia la universidad no? Los extremos son así...hay muchas carencias...Aquí no está tan lejos Yanama a ellos les falta luz, desagüe, agua...todos los servicios básicos...Eso no me gusta...lo centralizan mucho, solamente se dedican aquí, al centro histórico que se ve bonito pero no se avocan a lo demás...” (Roxana, 23 años, Ayacucho)

"Lo que me disgusta de ser limeña, de vivir en todo caso en Lima, actualmente la gran inseguridad ciudadana, que poco a poco ha ido decayendo. Y cada vez siento que Lima, no creo que pueda ser el lugar más inseguro, pero sí de los lugares más inseguros que hay en el país." (Carolina, 20 años, Lima)

"Me disgusta que cada uno tire para su lado siempre, que como sociedad hayamos crecido pensando en nosotros más que pensando en los demás, también que nosotros pensamos en nosotros, porque hubo un tiempo en que si no pensabas en ti no la hacías. Te hablo de finales de los 80's 90's si no pensabas en ti, no la hacías." (José, 23 años, Lima)

3) Críticos constructivos: reconocen aspectos a mejorar, pero en general se encuentran contentos con su pertenencia regional. Esta actitud se hace más evidente en el grupo de participantes ayacuchanos.

“pertenecer a esta ciudad...porque hemos salido desde abajo, como te digo...En el tiempo del terrorismo, todos esos problemas que hemos pasado, hemos sabido superarlo...y ahora estamos como estamos, hemos crecido bastante de acuerdo a esos tiempos” (Alex, 21 años, Ayacucho)

“me gusta de Lima es que es una ciudad que va formándose, es una ciudad que está empezando, digamos, a estructurar base. Yo vivo en San Juan de Lurigancho y he visto iluminarse avenidas. O sea, avenidas, que eran así casitas, ahora son negocios grandes, inmensos. Ese cambio, esa explosión que hay en esos polos económicos es impresionante y es lo que me llama la atención.” (Alexis, 24 años, Lima)

4) Difusores de la responsabilidad: asumen que la existencia de características o situaciones negativas en su región es responsabilidad de factores externos. No se asumen como potenciales protagonistas de cambio. Esta postura es mayoritaria en el caso de los participantes ayacuchanos.

“Me disgusta que las autoridades no tengan una buena mano dura...no hay una buena planificación entre las autoridades porque no nos llega como a los demás lugares. Por ejemplo, (en Lima) tienen Plaza Vea, tienen Metro, tienen tantas cosas que acá no lo pueden hacer porque prácticamente son corruptos y se llevan la plata” (Carol, 20 años, Ayacucho)

“(Los) políticos son corruptos y eso a uno no le gusta...uno quiere su pueblo, el lugar donde vives crezca, salga para adelante...pero cuando uno ve que hay corrupción, donde sea hasta en la misma universidad hay corrupción....ahí en los trabajadores administrativos...eso no me gusta” (Marco, 26 años, Ayacucho)

Gráfico 6

Resumen de las aproximaciones afectivas hacia la propia categoría regional



Gráfico 7

Resumen de las aproximaciones afectivas hacia la categoría regional diferente

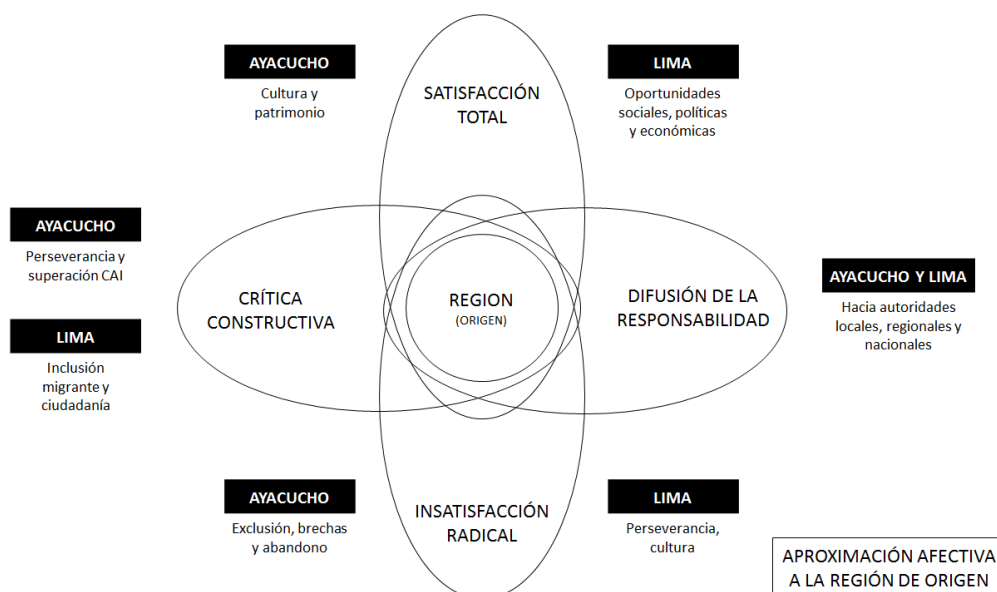
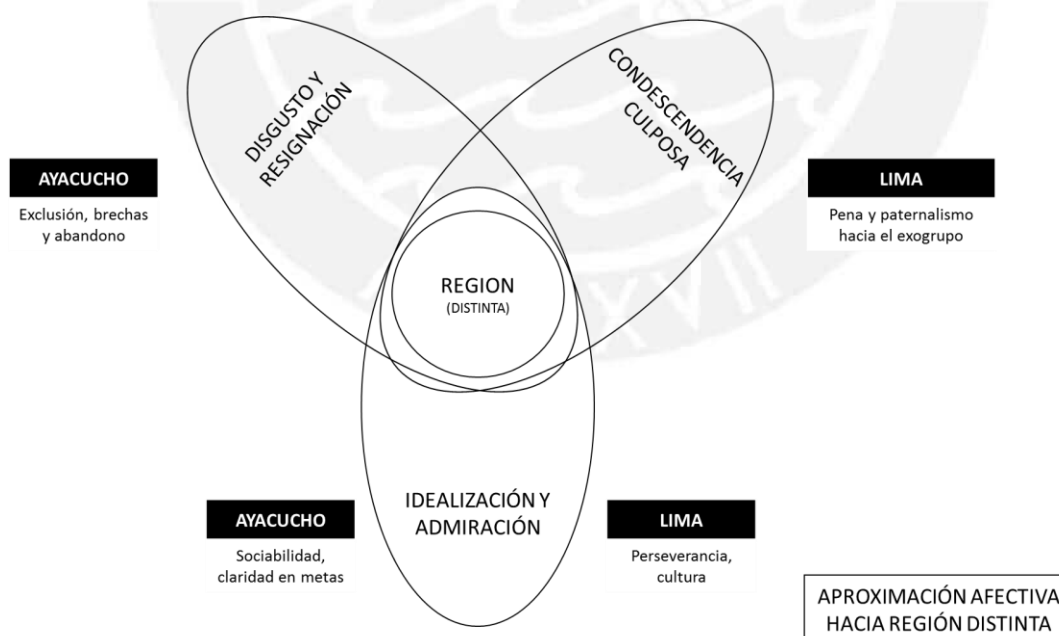

Para el caso de la categoría regional distinta a la propia se han identificado 3 aproximaciones afectivas que son:

1) Idealizadores admiradores: ven con admiración al grupo regional distinto del propio, resaltan de éste únicamente características positivas que valoran de modo sobredimensionado.

"El ayacuchano es, a pesar de que ha vivido muchas cosas, a lo largo de toda su vida, toda su historia, es un peruano que ha aprendido mucho de sus costumbres, tal vez como muchas otras regiones, pero que aún siente que puede llegar a rescatar las costumbres que poco a poco ha tenido en su región, cosa a la que tal vez un limeño no puede llegar. Sobre el limeño, siento que prácticamente vive el día a día o trata de integrarse un poco más con las diversas sociedades del mundo, siento que el ayacuchano no. Por más que pueda llegar a vivir en Lima, mantener contacto con ella, siempre va a tratar de mantener sus costumbres de antes. Y eso es lo que me gusta de ellos, lo tratan de transmitir a las demás generaciones, pueden llegar a mantener tantas cosas que les han transmitido sus padres, esa identidad y ese orgullo que siente de ser ayacuchano, cosa que tal vez los limeños no tenemos esa identidad tan arraigada, que ellos pueden tener." (Carolina, 20 años, Lima)

"(sobre los limeños) que son personas muy sueltas... hay personas que...bueno, son sueltas, como que te lo dicen de frente también...Bueno, eso sería algo que me gusta, que sean directos, personas sueltas...que te dicen en la cara..."tú eres así, tú eres así" No te lo dicen detrás..." (Carol, 18 años, Ayacucho)

2) Disgustados resignados: se sienten incómodos con situaciones que consideran injustas o que los dejan en desventaja frente al grupo regional diferente del propio, al que culpan de la situación. Asumen esta situación inequitativa como natural o al menos no refieren posibilidad de cambio. Esta actitud se evidencia únicamente en los participantes de Ayacucho.

"(la exclusión) porque de una u otra manera te afecta...en el campo profesional. El año pasado postulé a un puesto en Lima, en un ministerio, y simplemente por ser de Ayacucho, un poco que te marginan siempre, ¿no? Justamente porque se vivió ese conflicto y todo eso, aunque no lo crean y mucha gente dice que ya no se recuerdan esas épocas, sigue todavía latente... Otras personas por eso nada más ya te están

marginando, tienen un concepto de ti que eres agresivo, que eres pleitista y peor aun cuando el anteaño pasado hubo problemas en la universidad que fueron muy fuertes, y justo en esas épocas yo postulaba a un cargo” (Aida, 23 años, Ayacucho)

3) Condescendientes culposos: son conscientes de las condiciones y situaciones difíciles que atraviesa el grupo regional diferente del propio y reaccionan con pena ante ello. Esta actitud incluye una postura paternalista y la consideración del otro como víctima de una situación injusta. Esta postura se encuentra únicamente en los participantes de Lima.

“Pienso que (el ayacuchano) es una persona que tiene un cultura andina, que ha tenido que convivir lo que fue el rezago del conflicto armado interno, pienso en ayacuchanos con necesidades económicas, con necesidades de desarrollo. Pienso que es un ciudadano que no está siendo bien atendido, cuyas demandas no están siendo totalmente escuchadas o probablemente estén viviendo situaciones económicamente difíciles y socialmente difíciles, quizás por el rezago que queda del terrorismo” (David, 25 años, Lima)

“(Se conoce a Ayacucho) por lo de Sendero, “ah ya, ellos son de Ayacucho, pobrecitos, hay que darles extra para que ingresen a San Marcos, que se da por poblaciones vulnerables. Ellos son ayacuchanos que viene acá por la mejor educación”. Entonces eso sería la única visibilización de Ayacucho, tal vez. Hay una intención de formalidad con ellos. “Reparar lo mal que hizo el Estado” (Jair, 19 años, Lima).

Discusión

Los resultados obtenidos dan cuenta de una serie de imágenes asociadas a cada uno de los grupos regionales de interés para el estudio, las cuáles difieren entre sí de modo de evidenciar la existencia de representaciones sociales específicas y distintas de los limeños y de los ayacuchanos, y de las relaciones que se establecen entre ambos grupos. De la revisión y el análisis de estos contenidos se extraen algunas ideas que permiten poner en diálogo los hallazgos del presente estudio con la teoría existente acerca del proceso de formación de representaciones sociales, y acerca de los procesos de conformación de identidades colectivas y su rol en las relaciones que se establecen entre diversos grupos sociales.

En primer lugar, se puede señalar que, en concordancia con la Teoría de las Representaciones Sociales, los contenidos e imágenes que se vinculan con ambos grupos regionales dan cuenta del proceso de construcción social del conocimiento (Jodelet, 1991; Sandoval, 2004), así como de la configuración de representaciones sociales diversas y propias de los colectivos sociales que las construyen, y de cuyas identidades sociales forman parte (Tajfel & Turner, 2004). Así, tal como se desprende de las entrevistas, existe un peso importante de los mensajes transmitidos por otros agentes sociales en la conformación de las representaciones sociales, principalmente respecto de las regiones distintas de la propia.

El análisis también permite confirmar la pertinencia de la perspectiva estructural de las representaciones sociales, puesto que el discurso al ser desarticulado, analizado y contrastado evidencia contenidos que aparecen sistemáticamente y que se encuentran articulados lógicamente con otros contenidos, conformando ejes organizadores del conocimiento construido. Lo anterior da cuenta de la posibilidad y utilidad de establecer la centralidad de ciertos contenidos para dar estructura y sentido a las representaciones sociales. Además, en el caso particular de este estudio, los resultados reportan elementos centrales que son compartidos por ambos grupos regionales. Lo anterior hablaría de una suerte de núcleo central compartido entre los participantes de ambas regiones respecto de las representaciones sociales acerca tanto de su grupo regional como del distinto. Ello confirmaría el rol de la comunicación y el intercambio social en la construcción del conocimiento (Restrepo-Ochoa, 2013), como lo señala la Teoría de las Representaciones Sociales, la cual facilitaría en este caso la existencia de percepciones e imágenes compartidas sobre limeños y ayacuchanos, sin requerirse de un contacto previo entre los participantes de ambas regiones.

Los hallazgos que se presentan se pueden discutir también desde la teoría de la formación de estereotipos, que establece que estos se conforman como estructuras de conocimiento a partir de las características que se consideran propias de determinado grupo social y por tanto de sus miembros (Stangor, 2009). Siendo así, los estereotipos han sido considerados fenómenos de interés para el estudio de la configuración de categorías e identidades sociales en América latina (cf. Espinosa, 2011; Gavidia, 2003; Monsegur et al., 2014; Roselli, 2000; Salazar & Salazar, 1998).

Como se ha señalado anteriormente, se han podido identificar contenidos que ocupan un lugar nuclear en la representación social y distinguirlos de los periféricos. Por su parte, las imágenes centrales que se asocian respectivamente a Ayacucho y a Lima son consistentes con las características estereotípicas que se reportan en estudios previos como parte del estereotipo de diferentes grupos étnicos que conforman el colectivo nacional. Así, características asociadas al emprendimiento, la diversidad y el prejuicio intergrupales en las representaciones sociales de los limeños, se asocian en estos estudios previos a los peruanos blancos y mestizos. Por otro lado, características como excluidos, conservadores y atrasados, que forman parte de las representaciones sociales del ayacuchano, están asociadas al estereotipo de los peruanos andinos (Espinosa, 2011; Espinosa & Cueto, 2014; Pancorbo et al., 2011).

Además, las diferentes percepciones de los participantes de ambas regiones respecto del efecto de la cultura andina en la generación de ciertos comportamientos de los ayacuchanos evidenciarían el efecto del colectivismo (en el caso de Ayacucho) – individualismo (en el caso de Lima) como síndromes culturales en la valoración de los rasgos culturales de los ayacuchanos (Gouveia & Clemente, 1998). La teoría señala que en las culturas individualistas predominan la autonomía y la expresión de unicidad e independencia, mientras que las culturas colectivistas orientan la acción a partir de normas que promueven la armonía y el compromiso con el endogrupo (Triandis, 1995; Kagıtçibasi, 1997). Lo anterior sustentaría el hecho de que mientras para los ayacuchanos los valores tradicionales, la religiosidad y la valoración de la familia son recursos importantes para la superación de las dificultades y son fuente de orgullo y admiración, para los limeños la cultura tradicional ayacuchana es señalada como el origen de características poco valoradas como la sumisión y la pasividad.

Por otro lado, el presente estudio evidencia que las representaciones sociales de las categorías regionales presentan contenidos ambiguos conviviendo e interactuando entre sí. Es así que se reporta la imagen del ayacuchano como una víctima con escasos recursos para hacerle frente a las adversidades dadas sus características de excluido, sumiso y atrasado aunque con valiosas características culturales. Del mismo modo, la representación social del limeño contiene en sí misma una visión de ciudadanos abiertos e integrados a la modernidad y el desarrollo tecnológico, junto con características como el ser prejuicioso e indiferente a los que sucede en el resto del país. Esta aparente contradicción es posible e inclusive esperable, teniendo en cuenta los hallazgos de los estudios cuantitativos previos respecto de los estereotipos de categorías étnicas presentes en el Perú y de la propia categoría nacional, que encuentran que éstos incluyen tanto características positivas como negativas (Espinosa, 2011; Espinosa & Calderón-Prada, 2009; Espinosa & Tapia, 2011; Rottenbacher & Espinosa, 2010).

De otro lado, las imágenes asociadas a las relaciones intergrupales entre ambas regiones remiten tanto a las percepciones estereotípicas de ambos grupos regionales como a la evidencia respecto de las relaciones entre Lima y las provincias a lo largo de la historia republicana. Así, las representaciones sociales analizadas construyen relaciones basadas en el prejuicio, el paternalismo y la discriminación de Lima hacia las provincias, y concretamente hacia los habitantes de la zona andina, lo cual se ha descrito como una característica de la dinámica intergrupar en la historia colonial y republicana en el país (Drinot, 2006; Espinosa, 2011; León & Tang, 1998; Montero, 1995; Thorp & Paredes, 2011; Zapata & Rojas, 2013). En este sentido, las representaciones sociales analizadas reflejan las dinámicas tradicionales de relación entre Lima y el resto de regiones del país. Concretamente para el caso de Ayacucho, la relación con las élites de poder asentadas principalmente en Lima ha sido una relación tensa que no ha estado libre de conflicto, de reclamo y resistencia por parte de los pobladores ayacuchanos, quienes en varios momentos de la historia se rebelaron contra el Estado, cuyo poder se hallaba centralizado en la capital (Heilman, 2013; Urrutia, 2014).

Frente al contexto intergrupar descrito anteriormente es importante señalar el efecto positivo del contacto intergrupar en la atenuación de la distancia psicológica y el prejuicio, lo cual es coherente con la teoría sobre la disminución del estereotipo. Esta teoría establece que el contacto positivo con miembros de la categoría estereotipada negativamente podría disminuir éste al tomar contacto con ejemplos diversos y contrarios al estereotipo,

posibilitando así la emergencia de actitudes más positivas hacia sus miembros (Pettigrew & Tropp, 2000), principalmente cuando este contacto es evaluado como relevante para el individuo y funcional al cumplimiento de metas personales (van Dick et al, 2004). Estos procesos podrían estar a la base de las visiones positivas que tienen los miembros de un grupo regional respecto del grupo regional distinto del propio.

Asimismo, los resultados dan cuenta de algunos ejes articuladores del conocimiento construido sobre las regiones de interés del estudio. Para el caso de Ayacucho, en primer lugar se configura un eje alrededor de las referencias al Conflicto Armado Interno. Es interesante destacar que este eje, sin bien aglutina contenidos expresados tanto por entrevistados ayacuchanos como limeños, resulta tener un balance más positivo o al menos equilibrado en Ayacucho, región en la cual, además de los efectos negativos de la violencia política, aparecen elementos vinculados con el crecimiento postraumático y la resiliencia, tales como la valoración de los propios recursos, la búsqueda de mejora, la sensación de crecimiento y recuperación a pesar de la violencia (Becoña, 2006; Calhoun & Tedeschi, 2006; Manciaux, Vanistendael, Lecompte & Cyrulnik, 2003). Esto es diferente en Lima, donde este eje contiene elementos que dan cuenta de una mirada del ayacuchano como víctima, aún con el desafío de superar los estragos de la violencia. Lo anterior, sin embargo, es consistente también con los estudios que revelan la prevalencia en la población víctima de las secuelas negativas del CAI, principalmente en su salud mental y en las relaciones sociales (Guillén, 2013; Hernández, 2013).

La referencia al CAI además, constituye una evidencia acerca del rol de la memoria colectiva tanto en la construcción de las representaciones sociales de colectivos particulares (Páez, Techio, Marques & Beristain, 2007) como en la conformación de sus identidades colectivas (Licata, Klein, Gély, Zubieta & Alarcón-Henríquez, 2011; Lyons, 1996). En concordancia con ello, estudios previos que vinculan la identidad nacional peruana y la memoria de eventos históricos, dan cuenta del rol del recuerdo y de la interpretación de hechos valorados como relevantes en la construcción de la identidad colectiva (Espinosa, 2011; La Barrera, Espinosa, Cueto & Ferrándiz, 2012; Rottenbacher, 2009; Robles, 2014; Rottenbacher & Espinosa, 2010).

Para el caso de la representación social de los limeños, los ejes articuladores de conocimiento asocian elementos que conciben a los miembros de esta categoría regional como habitantes privilegiados gracias a factores externos a ellos, así como indiferentes ante

las regiones con menos privilegios, como producto de la habituación a estas condiciones ventajosas. Estas narrativas son compartidas por ambos grupos regionales y, como se ha señalado, replican estudios cuyos participantes reflexionan críticamente sobre el centralismo y la exclusión en el Perú (cf. Aragón et al., 2013; Cueto et al., 2014; Espinosa, 2011; Jara, 2012). Además, este hallazgo evidencia el efecto de los contextos sociales y de la interacción social en las dinámicas de identificación con las categorías sociales (Oyserman, 2004; Urban & Miller, 1998).

Tanto los contenidos informacionales (especialmente los nucleares) como los ejes organizadores de conocimiento respecto de ambas regiones generan elementos de base para las reflexiones de los participantes acerca del modo en que estas dos regiones establecen dinámicas de relación entre ellas. Así, siguiendo la teoría de las relaciones intergrupales y de la identidad social, el reconocerse como miembro de una categoría social específica (regional, en este caso) colocaría a los sujetos en un lugar particular desde el que se relacionarían con otros sujetos provenientes de otras categorías (regionales), desde sus propias identidades y desde los estereotipos y valoraciones de las categorías implicadas en la situación concreta (Espinosa, 2011; Espinosa et al., 2007; Hogg & Abrams, 2001; Sherif, 1958, 1966; Sherif & Sherif, 1969). Lo anterior explicaría el hecho de que las referencias a la exclusión social, la inequidad y la ventaja de limeños sobre ayacuchanos se mantengan a lo largo de todo el análisis de modo consistente y sistemático. Ello evidenciaría el rol de la categorización social como base de la identidad social y de ésta como fundamento de las relaciones intergrupales (Fiske, 1998; Stangor, 2000; Tajfel, 1982, 1984).

Por otro lado, el análisis de los discursos acerca de las dinámicas de relación entre ayacuchanos y limeños da cuenta de una mirada crítica a la situación por parte de los limeños, aunque sin asumir un papel activo en ella. Esta perspectiva crítica, junto a una actitud pasiva, se ha encontrado también en estudios con personas del mismo rango etéreo que, sin bien plantean una visión crítica de la situación de inequidad social, se desvinculan de un rol activo, tanto para su mantenimiento como para su modificación (Cueto, et al., 2014; Pérez-Rodríguez, 2012). En este marco, es importante hacer referencia a la presencia de una posición que coloca en los actores externos la responsabilidad frente a la situación actual de las regiones (tanto en términos de beneficios como de dificultades). Esta lógica difusora de la responsabilidad parece ser un sesgo concurrente en el grupo de entrevistados, lo cual se podría deber a su rango etario, tal como ha sucedido en estudios previos (cf. Cueto et al.,

2014). En este caso, se podría también hablar de una estrategia de defensa que implicaría la preferencia por desvincularse del rol de actor responsable de una situación que se percibe como injusta, pero sobre la que se asume no tener ninguna influencia; consistentemente con la tendencia a intentar mantener una buena imagen los colectivos con los cuáles nos identificamos (Dresler-Hawke & Liu, 2006; Espinosa, 2011; Marques et al., 2006; Páez et al., 2006; Rottenbacher & Espinosa, 2010).

Por otro lado, el análisis de las respuestas afectivas frente a cada uno de los grupos regionales confirma la asociación afectivo-cognitiva en la conformación de las identidades colectivas, tal como lo establece la definición clásica de la identidad social (Tajfel, 1984). Siguiendo esta perspectiva, la aproximación afectiva a la propia categoría regional sería fundamento de la autoestima colectiva, en tanto ésta última se sustenta en la valoración de las características reconocidas como propias de la categoría social de pertenencia, junto con la percepción acerca del estatus atribuido socialmente a esta (Luhtanen & Crocker, 1992).

Al igual que para el caso del contenido informacional de las representaciones sociales de ayacuchanos y limeños acerca de su propia región, se puede identificar diversidad y contraste en las aproximaciones afectivas hacia estas categorías. Lo anterior haría imposible sostener la existencia de una percepción mayoritariamente negativa, a pesar de la evidencia respecto de los contenidos negativos vinculados con el colectivo social. Así, la ambigüedad en el plano informacional se replica también en el plano afectivo. Por lo anterior, es posible identificar narrativas que dan cuenta tanto de identidades colectivas negativas, en términos de aquellas que evidencian un balance negativo y una desvalorización de las características del colectivo (Montero, 1996), como de percepciones sumamente positivas acerca de la propia región, que darían cuenta de una estrategia de protección de la autoestima, en concordancia con la evidencia que señala que la vinculación a aspectos negativos del grupo afecta negativamente la autoestima de sus miembros (Doosje et al., 1998), al generar sentimientos de vergüenza y culpa (Páez et al., 2006).

Por otro lado, la teoría y la evidencia generadas desde la psicología social y principalmente desde la psicología política nos señala que a la base de las representaciones sociales de los limeños acerca del grupo menos favorecido (los ayacuchanos) como sumisos, pasivos y afectados -aun cuando éstas se acompañen de una postura crítica respecto de la situación de exclusión en la que se encontrarían- daría cuenta de una actitud de prejuicio benevolente que no favorecería el que la situación que se critica sea revertida. Lo anterior en

tanto este tipo de prejuicio implica una actitud no hostil hacia el grupo estereotipado pero sí una visión de éste como subordinado y alejado del poder (Espinosa et al., 2007).

Por otro lado, se puede sostener que los participantes de ambas regiones son plenamente conscientes del conflicto como fenómeno característico de la dinámica intergrupala entre Ayacucho y Lima. En el caso de los ayacuchanos es claro que esta conciencia estaría favoreciendo la identificación con el propio grupo regional, así como la valoración negativa del grupo distinto, tal como lo plantea la teoría del conflicto intergrupala (Sherif, 1958; 1966; Sherif & Sherif, 1969). Asimismo, las características propias de la relación entre ambas regiones, siguiendo las propuestas de la Teoría Integrada de la Amenaza, reforzarían la emocionalidad negativa hacia el grupo diferente, el cual se percibe como una fuente de amenaza a los intereses del propio grupo (Stephan & Stephan, 2000; Stephan et al., 2009). Esta percepción de amenaza estaría a la base de la emocionalidad negativa expresada por los ayacuchanos hacia los limeños; aunque es importante recordar que también existe emocionalidad negativa hacia los limeños por parte de los propios participantes de esta región. Lo último podría explicarse dada la composición multicultural en su sociedad y los problemas derivados de ella, tales como la persistencia de grandes bolsones de pobreza urbana, habitados principalmente por migrantes de la sierra y la amazonía (Degregori, 1986; Lynch, 2014).

Finalmente, los resultados discutidos nos permiten concluir que este estudio evidencia cómo las diferencias sociales e históricas marcan no solo las condiciones de vida de los grupos sociales, sino que también tienen un efecto importante en la conformación de identidades personales y colectivas (Bustamante, 1986; Drinot, 2006; Herencia, 1991; León & Tang, 1998; Montero, 1995; Thorp & Paredes, 2011; Zapata & Rojas, 2013). De igual manera, se evidencia el efecto de la presencia de los síndromes culturales en el anclaje de los contenidos y afectos asociados a ambas categorías regionales. Así, por ejemplo, los participantes de Ayacucho, región que mantiene características geográficas y sociales asociadas con del síndrome cultural colectivista (cf. Gouveia & Clemente, 1998; Páez & Zubieta, 2004), evidencian una valoración positiva del arraigo y la expresión de tradiciones culturales sustentadas en valores colectivistas; mientras que en Lima, se valoran más positivamente que en Ayacucho contenidos asociados con el progreso y el emprendimiento en general, más asociados a contextos más urbanos y valores individualistas (cf. Yamamoto

& Feijoo, 2007), los que a su vez son valorados más críticamente por los participantes ayacuchanos.

Lo anterior confirma la pertinencia de la aproximación cualitativa al estudio de las identidades colectivas y las relaciones intergrupales, en tanto el presente estudio ha evidenciado la existencia de formas diversas y particulares de construcción de conocimiento acerca de la sociedad peruana, de su composición y de las dinámicas de convivencia intergrupales en cada una de las regiones de interés de la tesis.



Estudio 3: Ideología política y su relación con las relaciones intergrupales y las identidades colectivas en pobladores de Lima y Ayacucho

Introducción

Consistentemente con el análisis de los procesos de identificación social en el marco de las relaciones intergrupales, los estudios sobre identidad nacional en el Perú han evidenciado el rol del estereotipo y de la valoración de los endo y exogrupos en las posibilidades de identificarse y de vincularse afectivamente con una supra categoría nacional (Comas-Díaz et al., 1998; Drinot, 2006; Espinosa, 2003, 2011; Espinosa et al., 2007; Espinosa, Soares da Silva, et al., 2017; Herencia, 1991; León, 1998; Rottenbacher, 2009; Rottenbacher & Espinosa, 2010; Salgado, 1999; Sanborn, 2012; Thorp & Paredes, 2011). Además, se tiene evidencia respecto del efecto de la ideología política conservadora, específicamente la Orientación a la Dominancia Social (SDO), en la valoración diferencial de las categorías sociales que conformarían el colectivo nacional (Altemeyer, 2004; Duckitt, 2003; Pratto et al., 1994; Sidanius & Pratto, 1999). Así, la SDO se relacionaría inversamente a la valoración de los exogrupos considerados de menos estatus (Espinosa et al., 2007; Pratto et al., 1994) así como directamente con los contenidos más negativos de la identidad nacional (Espinosa et al., en prensa; Monsegur et al., 2014).

La evidencia previa respecto de las relaciones intergrupales en el Perú nos plantea además un escenario en el que las relaciones entre los distintos grupos sociales que conforman el colectivo nacional estarían atravesadas por valoraciones que distinguen niveles de estatus, sobre la base de distinciones históricas de raza y origen étnico, lo cual como se ha señalado dificultaría la construcción de una categoría nacional que incorpore y valore equitativamente a todas las categorías sociales que la componen (Drinot, 2006; Espinosa et al., 2007; Espinosa & Cueto, 2014; León, 1998; Montero, 1995; Pancorbo et al., 2011; Thorp & Paredes, 2011; Zapata & Rojas, 2013). Sin embargo, no se ha establecido con certeza cómo este conjunto de variables identitarias, ideológicas, perceptuales y afectivas actuarían en conjunto, ni se tiene evidencia concluyente que permita contrastar el comportamiento de estas variables y su relación en diferentes regiones del país. Por lo anterior, el objetivo del presente estudio fue analizar la relación entre las identidades colectivas (nacional y regional), las relaciones intergrupales y la ideología política en pobladores de Lima y Ayacucho. Para este fin se plantearon las siguientes hipótesis:

1. Los niveles de identificación, los componentes autoestereotípicos positivos de las categorías endogrupales y la autoestima colectiva mostrarán una asociación directa entre sí, tanto para el caso de la identidad nacional como para la identidad regional. Las relaciones serán inversas en el caso de los componentes autoestereotípicos negativos.
2. Los niveles de identificación, la autoestima colectiva y los componentes autoestereotípicos positivos de la identidad regional se asociarán positivamente con los componentes de la identidad nacional. Las relaciones serán inversas en el caso de los componentes autoestereotípicos negativos.
3. Un mayor nivel de SDO se asociará inversamente a la valoración y a la representación positiva del exogrupo y del mismo modo a la valoración y a la representación positiva de la categoría nacional.
4. La percepción de un clima emocional negativo se asociará directamente al RWA, así como a la emocionalidad negativa vinculada con el exogrupo.

Método

Participantes

La muestra estuvo compuesta por estudiantes ($N = 809$) de universidades privadas y públicas de Ayacucho ($n = 408$) y Lima ($n = 401$). Los datos sociodemográficos de cada muestra se presentan en la tabla a continuación:

Tabla 5
Características sociodemográficas de los participantes

Datos	Lima (%)	Ayacucho (%)
Edad (rango)		
18-25	96	90.8
26-39	4	9.2
Sexo		
Femenino	40.9	49
Masculino	58.4	50.2
Otro	.7	.7
NSE		
Bajo-Medio bajo	21	39.7
Medio alto-Medio	76	59.7
Alto	3	.6

El tamaño de muestra se estableció atendiendo a los criterios que establecen el número mínimo adecuado de sujetos para realizar los análisis estadísticos en estudios de diseños no probabilísticos, esto es 5 sujetos mínimo por ítem de la escala (Argibay, 2009). La participación fue voluntaria previo consentimiento informado y los resultados se analizaron colectivamente, lo que aseguró el anonimato. El requisito para la participación fue haber nacido y residir en la región donde se aplicaron los cuestionarios.

Medición

Ficha sociodemográfica. Se registraron datos como el sexo, la edad, el lugar de origen y de residencia, el nivel socio económico autopercebido y el nivel educativo.

Grado de Identificación con el Perú y con la Región. Un ítem basado en el instrumento original de Espinosa (2003) que plantea la siguiente pregunta: “¿Cuál es su grado de identificación con el Perú?”. Para medir la identificación con la región, se planteó la siguiente pregunta: “¿Cuál es su grado de identificación con Lima/Ayacucho?”. Los participantes respondieron en una escala tipo Likert del 1 al 5 donde 1 es “Nada” y 5 es “Total”.

Diversos estudios reportan correlaciones significativas entre este ítem e indicadores de autoestereotipia y autoestima colectiva, lo que da cuenta de su validez de criterio concurrente y validez de constructo convergente en diferentes contextos sociales (cf. Beramendi & Zubieta, 2013; Espinosa, 2008, 2011; Espinosa & Calderón-Prada, 2009; Genna & Espinosa 2012; Herschkcowicz, 2008; Rottenbacher & Espinosa, 2010).

Escala de Autoestima Colectiva Peruana y Regional. Se utilizó la adaptación de Espinosa (2011) a la categoría social peruano de la Subescala Privada de Autoestima Colectiva (Collective Self-Esteem Scale / CSES) (Luhtanen & Crocker, 1992). La escala tipo Likert consta de 4 ítems que evalúan la relación afectiva con el Perú. Asimismo, se adaptó esta escala para evaluar la relación afectiva con las categorías sociales limeño o ayacuchano. Los valores de respuesta van del 1 al 5, donde 1 es “Totalmente en desacuerdo” y 5 es “Totalmente de acuerdo”.

La escala ha sido utilizada en ámbitos urbanos de Lima obteniendo confiabilidades (Alpha de Cronbach) de $\alpha = .70$ (Rottenbacher, 2010a), $\alpha = .76$ (Espinosa et al., 2013), $\alpha = .80$ (Espinosa & Tapia, 2011), $\alpha = .84$ (Rottenbacher & Espinosa, 2010) y $\alpha = .88$ (Genna et al., 2010). En el presente estudio la escala obtuvo niveles adecuados de confiabilidad ($\alpha_{\text{Total}} = .70$,

$\alpha_{\text{Lima}} = .76$ y $\alpha_{\text{Ayacucho}} = .63$) en el caso de la categoría nacional (según el coeficiente Alpha de Cronbach). La adaptación a la categoría regional obtuvo niveles altos de confiabilidad en las muestras ($\alpha_{\text{Total}} = .78$, $\alpha_{\text{Lima}} = .75$ y $\alpha_{\text{Ayacucho}} = .76$).

En todos los casos los coeficientes de consistencia interna se consideran aceptables según los criterios de Mezulis, Abramson, Hyde & Hankyn (2004), quienes a través de un metanálisis concluyen que las escalas que consideran elementos de autopresentación poseen tendencia a la estabilidad y al sesgo positivo en las respuestas. De ahí que estos autores consideran como adecuados coeficientes de confiabilidad valores desde .5.

Las relaciones significativas obtenidas en estudios previos entre esta escala e indicadores de identidad y de bienestar dan cuenta de su validez de criterio concurrente y de constructo convergente en diferentes contextos sociales peruanos (cf. Beramendi & Zubieta, 2013; Espinosa, 2011; Espinosa & Calderón-Prada, 2009; Espinosa, 2008; Genna & Espinosa 2012; Herschkowicz, 2008; Rottenbacher & Espinosa, 2010).

Escala de Estereotipos Colectivos. La escala se basa en la Escala de Autoestereotipos Nacionales (Espinosa et al., 2016). La versión original consta de 22 parejas de adjetivos y sus antónimos conformando cada pareja un ítem (“Honestos-deshonestos”; “Sociables-no sociables”). La escala está estructurada como un diferencial semántico de 7 puntos; los participantes deben marcar el espacio que más se acerca al adjetivo que considera distintivo del país (estereotipo nacional). Para el presente estudio los participantes además debían responder a una escala para su región (estereotipo endogrupal) y una para la región diferente de la suya (estereotipo exogrupal). Para realizar el análisis se invirtieron los ítems necesarios de tal manera que la mayor puntuación corresponda a la valoración positiva del mismo.

Se han reportado correlaciones significativas entre la escala original e indicadores de identidad social y de bienestar, lo cual da cuenta de su validez de criterio concurrente y de constructo divergente en diferentes contextos nacionales (cf. Beramendi, 2014; Genna & Espinosa, 2012). Asimismo, un estudio reciente en 6 países que utilizó esta medida reporta resultados consistentes entre los países, así como correlaciones significativas con las medidas señaladas anteriormente, constituyendo una evidencia importante que garantiza la validez de este instrumento (Espinosa et al., 2016).

Para el estudio se realizaron adaptaciones lingüísticas a algunos de los adjetivos sobre la base de los resultados del Estudio 2 de la presente tesis, así como de un piloto de la escala

realizado con 30 estudiantes universitarios de Lima. Las entrevistas indagaron principalmente sobre las características asociadas a las categorías sociales de interés del estudio (peruanos, limeños y ayacuchanos). En la aplicación piloto se pidió a los participantes indicar si alguno de los ítems (pares de adjetivos) resultaba confuso, así como sugerencias sobre posibles contenidos a incorporar.

La escala resultante constaba de 29 ítems (parejas) de los cuáles fueron eliminados 5 por tratarse de parejas de difícil interpretación en términos de su evaluación positiva o negativa (Ej. “Tradicionales-Modernos”; “Religiosos- No Religiosos”). Los 24 ítems resultantes fueron sometidos a un Análisis Factorial Exploratorio usando como método el Análisis de Componentes Principales con rotación Varimax. Como resultado de este análisis fue eliminado un ítem más, para obtener un mejor nivel de confiabilidad (Alpha de Cronbach) en una de las dimensiones. De este modo se obtuvo una escala de 23 ítems. El ajuste de la muestra para el análisis resultó ser adecuado ($KMO = .863$; $\chi^2/gl = 3756.255(253)$, $p < .001$). Los resultados obtenidos indican un modelo de tres dimensiones explicando el 40.07% de la varianza compartida.



Tabla 6*Análisis factorial exploratorio de la Escala de Estereotipos Colectivos*

Ítems	Cargas factoriales			Comunalidad
	Morales	Competentes	Negativos	
Antipáticos - Buena gente	.57	.24	.20	.42
Flojos - Trabajadores	.55	.25	-.12	.38
No confiables - Confiables	.54	.04	-.35	.42
Mentirosos - Honestos / Sinceros	.59	.04	-.29	.43
Cobardes - Valientes	.47	.38	-.15	.39
Egoístas - Solidarios	.62	.26	-.07	.45
Violentos - Pacíficos	.62	.00	-.20	.43
Contaminadores - Ambientalistas	.45	-.17	-.42	.41
Resentidos - No resentidos	.39	-.09	-.27	.23
Fracasados - Exitosos	.48	.31	-.21	.37
Alegres - Tristes (re)	.02	.65	.01	.43
Capaces - Incapaces (re)	-.07	.63	-.27	.48
Inteligentes - Tontos (re)	-.00	.66	-.28	.52
Emprendedores – Conformistas (re)	.29	.50	-.12	.34
“Lornas” / “Monses” - "Vivos" / "Criollos"	.29	.51	.40	.50
No creativos - Creativos / Ingeniosos	.32	.63	.17	.52
No sociables - Sociables	.33	.48	.10	.34
Honrados - Corruptos	-.15	.04	.60	.39
Patriotas - No patriotas	-.04	-.36	.32	.23
Desarrollados - Atrasados	-.12	-.08	.60	.39
Tolerantes - Discriminadores	-.17	-.07	.61	.41
Auténticos - Alienados	-.10	-.18	.55	.35
Cumplidos - Incumplidos	-.22	-.10	.59	.40
Eigenvalues				
% de varianza	14.54	13.17	12.35	
Total de varianza			40.07	

*Método de extracción: Análisis de componentes principales.**Método de rotación: Normalización Varimax con Kaiser.**a. La rotación ha convergido en 17 iteraciones.*

Se realizó un Análisis Factorial Confirmatorio sobre la estructura de 3 dimensiones con el método de máxima verosimilitud. Se correlacionaron errores con el fin de lograr indicadores más adecuados: Tristes-Alegres (recodificado) y Incapaces- Capaces (recodificado), Antipáticos – Buena gente y Egoístas – Solidarios; Lornas – Vivos y No creativos – Creativos; Incapaces – Capaces (recodificado) y Tontos – Inteligentes (recodificado); Antipáticos – Buena gente y Flojos – Trabajadores. Finalmente, se obtuvieron

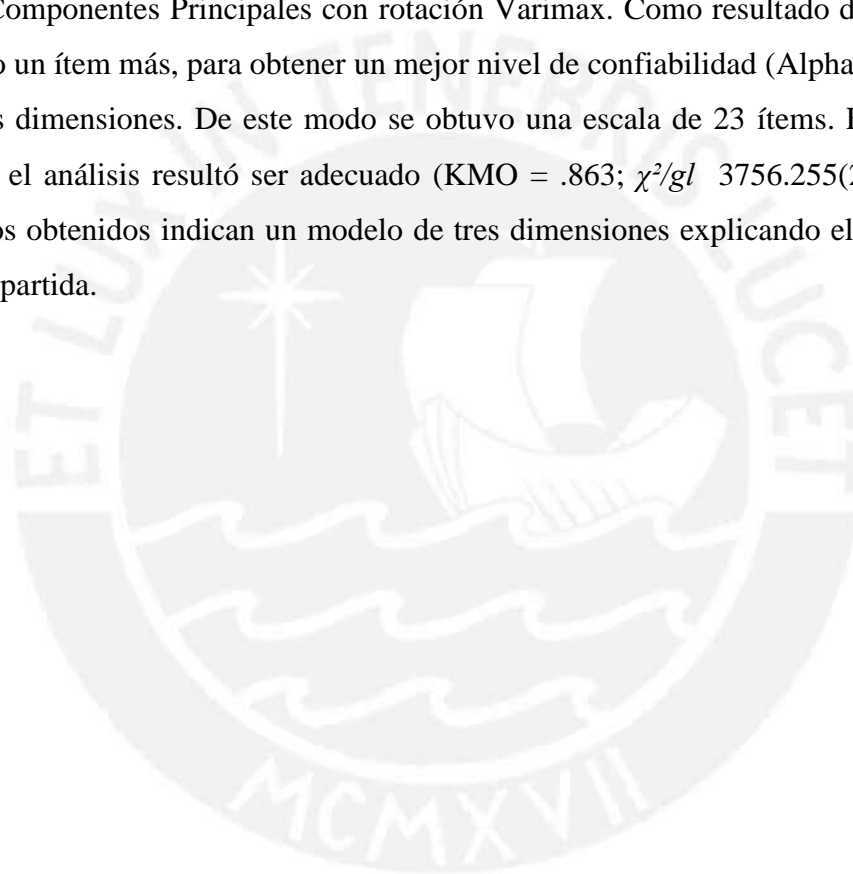
niveles de ajuste y error adecuados $\chi^2/gl = 4.27$ ($p < .00$); RMSEA = .068; SRMR = .070; GFI = .90.

Tabla 7*Análisis factorial confirmatorio de la Escala de Estereotipos Colectivos*

Ítems	Cargas factoriales		
	Morales	Competentes	Negativos
Antipáticos - Buena gente	.37***		
Flojos – Trabajadores	.55***		
No confiables – Confiables	.59***		
Mentirosos - Honestos / Sinceros	.61***		
Cobardes – Valientes	.56***		
Peruanos: Egoístas – Solidarios	.57***		
Violentos – Pacíficos	.54***		
Contaminadores – Ambientalistas	.44***		
Resentidos - No resentidos	.36***		
Fracasados – Exitosos		.56***	
Alegres - Tristes (re)		.42***	
Capaces - Incapaces (re)		.61***	
Inteligentes - Tontos (re)		.59***	
Emprendedores – Conformistas (re)		.40***	
“Lornas” / “Monse” - “Vivos” / “Criollos”		.38***	
No creativos - Creativos / Ingeniosos		.51***	
No sociables – Sociables		.57***	
Honrados – Corruptos			.49***
Patriotas - No patriotas			.31***
Desarrollados – Atrasados			.52***
Tolerantes – Discriminadores			.59***
Auténticos – Alienados			.54***
Cumplidos – Incumplidos			.59***

*** $p < .001$

Para el caso de la categoría “Peruanos”, el primer factor denominado “Morales” obtuvo niveles de confiabilidad (según el coeficiente Alpha de Cronbach) de $\alpha_{Total} = .76$, $\alpha_{Lima} = .72$ y $\alpha_{Ayacucho} = .80$; el segundo factor denominado “Competentes”, obtuvo niveles de confiabilidad de $\alpha_{Total} = .75$, $\alpha_{Lima} = .73$ y $\alpha_{Ayacucho} = .77$ y el tercer factor, denominado “Negativos”, obtuvo niveles de confiabilidad de $\alpha_{Total} = .68$, $\alpha_{Lima} = .63$ y $\alpha_{Ayacucho} = .70$.

Para el caso de la categoría “Limeños”, el primer factor denominado “Morales” obtuvo niveles de confiabilidad de $\alpha_{Lima} = .77$ y $\alpha_{Ayacucho} = .75$; el segundo factor denominado “Competentes”, obtuvo niveles de confiabilidad de $\alpha_{Lima} = .76$ y $\alpha_{Ayacucho} = .76$ y el tercer factor, denominado “Negativos”, obtuvo niveles de confiabilidad de $\alpha_{Lima} = .57$ y $\alpha_{Ayacucho} = .56$.

Para el caso de la categoría “Ayacuchanos”, el primer factor denominado “Morales” obtuvo niveles de confiabilidad de $\alpha_{Lima} = .79$ y $\alpha_{Ayacucho} = .84$; el segundo factor denominado “Competentes”, obtuvo niveles de confiabilidad $\alpha_{Lima} = .77$ y $\alpha_{Ayacucho} = .81$ y el tercer factor, denominado “Negativos”, obtuvo niveles de confiabilidad de $\alpha_{Lima} = .56$ y $\alpha_{Ayacucho} = .72$.

Escala de Percepción de la Relaciones Intergrupales en el Perú. A partir de los resultados obtenidos en el Estudio 2 de la tesis se construyó una escala para medir las percepciones acerca de las relaciones intergrupales en el Perú. La escala inicial constó de 21 ítems, evaluados en una escala Likert de 5 puntos que va desde 1 = “Totalmente en desacuerdo” hasta 5 = “Totalmente en desacuerdo”. Esta escala fue sometida a un piloto con 30 estudiantes universitarios con el fin de tener evidencia respecto de la correcta comprensión de los ítems.

La escala fue sometida a un Análisis Factorial Exploratorio usando como método el Análisis de Componentes Principales con rotación Varimax. El ajuste de la muestra para el análisis resultó ser adecuado ($KMO = .862$; $\chi^2/gl (91) = 2067.231$, $p < .001$). Los resultados obtenidos dan cuenta de una escala de 14 ítems estructurada en un modelo con dos factores, explicando el 38.29% de la varianza compartida. El primer factor, denominado “Exclusión Social”, obtuvo un índice de confiabilidad (según el coeficiente Alpha de Cronbach) $\alpha_{Total} = .73$, $\alpha_{Lima} = .72$ y $\alpha_{Ayacucho} = .73$; mientras que el segundo factor, denominado “Favoritismo Endogrupal y Conflicto”, obtuvo un nivel de confiabilidad $\alpha_{Total} = .68$, $\alpha_{Lima} = .67$ y $\alpha_{Ayacucho} = .69$.

Tabla 8

Análisis factorial exploratorio de la Escala de Percepción de las Relaciones Intergrupales en el Perú

Ítems	Cargas factoriales		
	Exclusión social	Favoritismo endogrupal	Comunalidad
Las personas sólo confían en aquellos que son de su mismo grupo social.	.02	.62	.39
Los conflictos siempre los ganan los grupos con poder económico y político.	.02	.74	.55
En el Perú, los diferentes grupos sociales suelen resolver sus problemas de forma violenta.	.18	.44	.22
En el Perú, la mayoría de las leyes favorecen los intereses de algunos grupos en perjuicio de otros.	.32	.62	.49
Cada grupo se centra sólo en sus intereses y busca su propio beneficio.	.20	.62	.42
El Estado solo toma en cuenta a algunos grupos.	.42	.47	.40
Los provincianos tienen menos privilegios.	.44	.17	.22
En el Perú, algunos grupos están en mayor capacidad que otros para hacer valer sus derechos.	.42	.16	.20
Existen grupos que siempre estarán en conflicto unos con otros.	.46	.12	.23
El Estado no promueve la convivencia pacífica entre los diferentes grupos de la sociedad.	.55	.11	.32
Hay grupos que no pueden desarrollarse por culpa de otros.	.58	.02	.34
Algunos grupos nunca logran acceder a la justicia.	.71	.16	.52
Algunos grupos no tienen las mismas oportunidades ni servicios que los demás.	.73	.14	.55
En el Perú, existen grupos privilegiados y grupos excluidos.	.69	.20	.52
Eigenvalues			
% de varianza	22.02	16.27	
Total de varianza		38.28	

Método de extracción: Análisis de componentes principales.

Método de rotación: Normalización Varimax con Kaiser.

a. La rotación ha convergido en 3 iteraciones.

Asimismo, se realizó un Análisis Factorial Confirmatorio, a través del cual se evaluó la estructura de 2 factores con el Método de Máxima Verosimilitud y se obtuvieron niveles de ajuste y error aceptables $\chi^2/gl = 2.89$ ($p < .00$); RMSEA = .049; SRMR = .081; GFI = .92.

Tabla 9
Análisis factorial confirmatorio de la Escala de Percepción de las Relaciones intergrupales en el Perú

Ítems	Cargas factoriales	
	Dimensión 1: Exclusión social	Dimensión 2: Favoritismo endogrupal y conflicto
Las personas sólo confían en aquellos que son de su mismo grupo social.		.39***
Los conflictos siempre los ganan los grupos con poder económico y político.		.57***
En el Perú, los diferentes grupos sociales suelen resolver sus problemas de forma violenta.		.37***
En el Perú, la mayoría de las leyes favorecen los intereses de algunos grupos en perjuicio de otros.		.70***
Cada grupo se centra sólo en sus intereses y busca su propio beneficio.		.52***
El Estado solo toma en cuenta a algunos grupos.		.63***
Los provincianos tienen menos privilegios.	.43***	
En el Perú, algunos grupos están en mayor capacidad que otros para hacer valer sus derechos.	.41***	
Existen grupos que siempre estarán en conflicto unos con otros.	.38***	
El Estado no promueve la convivencia pacífica entre los diferentes grupos de la sociedad.	.46***	
Hay grupos que no pueden desarrollarse por culpa de otros.	.49***	
Algunos grupos nunca logran acceder a la justicia.	.67***	
Algunos grupos no tienen las mismas oportunidades ni servicios que los demás.	.70***	
En el Perú, existen grupos privilegiados y grupos excluidos.	.72***	

*** $p < .001$

Escala de Valoración de Grupos Regionales. Se adaptó la escala de Espinosa (2011), la cual permite evaluar en una escala Likert donde 1 = "Muy mala" y 5 = "Muy

buena" la valoración personal de las categorías "peruanos en general", "limeños" y "ayacuchanos".

La escala original ha sido utilizada en estudios con muestras de sectores sociales acomodados y con población en situación de pobreza en Lima Metropolitana, mostrando correlaciones directas con indicadores identitarios de autoestima y autoestereotipia, lo cual da cuenta de su validez de criterio concurrente y de constructo convergente en diferentes contextos sociales (cf. Espinosa, 2008, 2011; Espinosa & Calderón-Prada, 2009; Genna & Espinosa, 2012).

Escala de Clima Emocional (Páez et al., 1997). El instrumento es una medida de percepción de emociones colectivas que consta de 10 ítems que miden el nivel de acuerdo con descripciones acerca del estado actual del país, evaluado en una escala Likert que va de 1= "Nada" a 5 = "Mucho". 4 Ítems evalúan las siguientes emociones básicas: miedo, enojo, tristeza y alegría ("El ambiente o clima social en el Perú es de miedo, ansiedad"), los siguientes 4 ítems evalúan climas de esperanza, solidaridad, confianza en las instituciones y tranquilidad para hablar ("El ambiente o clima social del Perú es de ayuda mutua") y 2 ítems valoran la situación económica y del clima emocional en general ("La situación económica del Perú es muy buena"). Esta escala ha sido utilizada ampliamente en estudios en el país con muestras urbanas y rurales, obteniéndose confiabilidades (según el coeficiente Alpha de Cronbach) de alrededor de $\alpha=.70$ (León, 2013; Guillén, 2013). Asimismo, ha mostrado relaciones significativas con medidas de identificación con el Perú (León, 2013), autoestima colectiva (León, 2013), bienestar social (Guillén, 2013; León, 2013), satisfacción con la vida (Guillén, 2013; León, 2013) y, percepción del contexto nacional (León, 2013), mostrando así su validez.

Esta escala fue utilizada en el presente estudio para evaluar el clima emocional en el Perú. Se obtuvieron niveles de confiabilidad (según el coeficiente Alpha de Cronbach) aceptables tanto para la dimensión de Clima Emocional Positivo ($\alpha_{Total} = .71$; $\alpha_{Lima} = .69$; $\alpha_{Ayacucho} = .71$) como para la de Clima Emocional Negativo ($\alpha_{Total} = .62$; $\alpha_{Lima} = .61$; $\alpha_{Ayacucho} = .62$).

Escala Diferencial de Emociones (Izard, 1991). Esta escala evalúa la intensidad con la que se reporta la vivencia de 10 emociones básicas (alegría, sorpresa, tristeza, interés, ira, asco, desprecio, miedo, culpa y vergüenza) ante un estímulo concreto, en este caso las categorías regionales exgrupales. Los ítems indagan acerca de la intensidad con la que se

percibe cada emoción frente a cada una de las categorías señaladas previamente, en una escala tipo Likert, siendo 1= “Nada” y 5 = “Mucho”. Se utilizó la versión traducida por Espinosa et al. (2007) utilizada en diversos estudios que evalúan las respuestas emocionales ante diversos estímulos sociales y políticos. Para su uso en la presente tesis se reemplazó el ítem “Asco” por “Disgusto” y se agregaron dos emociones a la escala (Envidia y Pena) sugeridas en la aplicación piloto.

Los resultados de los estudios previos que utilizan esta escala muestran correlaciones consistentes entre las distintas emociones, y constructos y variables vinculadas con las relaciones intergrupales y los procesos históricos y sociales (Espinosa, 2008, 2011; Espinosa et al., 2007), lo que da cuenta de un criterio de validez de criterio concurrente y constructo convergente. En el presente estudio se obtuvieron los siguientes niveles de confiabilidad (según el coeficiente Alpha de Cronbach) para las emociones positivas asociadas al exogrupo: $\alpha_{\text{Total}} = .67$, $\alpha_{\text{Lima}} = .64$ y $\alpha_{\text{Ayacucho}} = .71$ y para las emociones negativas asociadas al exogrupo se obtuvieron los siguientes niveles de confiabilidad: $\alpha_{\text{Total}} = .88$, $\alpha_{\text{Lima}} = .91$ y $\alpha_{\text{Ayacucho}} = .83$; para las emociones positivas asociadas al endogrupo: $\alpha_{\text{Lima}} = .61$ y $\alpha_{\text{Ayacucho}} = .48$ y para las emociones negativas asociadas al endogrupo se obtuvieron los siguientes niveles de confiabilidad: $\alpha_{\text{Lima}} = .89$ y $\alpha_{\text{Ayacucho}} = .89$.

Escala de Autoritarismo de Ala Derecha. Se utilizó la versión traducida al castellano por Rottenbacher y Schmitz (2012) de la versión reducida de la Escala de RWA de Zakrisson (2005), compuesta de 15 ítems con una escala Likert en la que 1 es “Totalmente en desacuerdo” y 5 es “Totalmente de acuerdo”. Algunos de estos son: “El guiarse por los valores tradicionales sigue siendo la manera más adecuada de vivir”, “La sociedad necesita mostrar apertura hacia la gente que piensa diferente”. Esta escala ha sido ampliamente utilizada en estudios con muestras de población general y estudiantes universitarios, y aplicada de modo virtual y presencial en países de Latinoamérica, mostrando correlaciones significativas con necesidad de cierre cognitivo, reacciones emocionales ante resultados electorales (Rottenbacher, 2012a), justificación de la inequidad, intolerancia a la ambigüedad (Rottenbacher & Molina, 2013), orientación a la dominancia social (Rottenbacher, 2012b, Rottenbacher & Molina, 2013) y rigidez cognitiva (Rottenbacher, 2012b). Lo anterior demuestra su validez de criterio concurrente y de constructo convergente. En estudios previos se han obtenido confiabilidades (según el coeficiente Alpha de Cronbach) de entre $\alpha = .79$ y $\alpha = .81$ (Rottenbacher, 2012b; Rottenbacher et al., 2011; Rottenbacher & Schmitz, 2012). En

el presente estudio se obtuvieron los siguientes niveles de confiabilidad (según el coeficiente Alpha de Cronbach): $\alpha_{\text{Total}} = .69$, $\alpha_{\text{Lima}} = .74$ y $\alpha_{\text{Ayacucho}} = .21$ (por lo que esta escala no fue utilizada para la muestra de Ayacucho).

Escala de Orientación de la Dominación Social. Se utilizó la versión traducida al castellano por Montes-Berges y Silván-Ferrero (Silván-Ferrero & Bustillos, 2007; Moya & Morales-Marente, 2005) de la Escala de SDO de Sidanius y Pratto (1999) compuesta por 16 ítems, del tipo “Ningún grupo debería dominar la sociedad” y “Se debe aumentar la igualdad social”, cuya opción de respuesta es una escala Likert en la que: 1 es “Totalmente en desacuerdo” y 5 es “Totalmente de acuerdo”.

Esta escala ha sido aplicada a muestras en Perú y otros países latinoamericanos de modo presencial y virtual, y ha mostrado correlaciones positivas significativas con valores de poder y logro, y negativas con universalismo y benevolencia de la escala de Valores de Schwartz (Caprara, Schwartz, Capanna, Vecchione & Barbaranelli, 2006), así como una asociación negativa con un posicionamiento político de derecha (Zubieta et al., 2008), y correlaciones positivas con la medida de Autoritarismo de Ala derecha (Rottenbacher, 2012b; Rottenbacher & Molina, 2013), necesidad de cierre cognitivo, reacciones emocionales ante resultados electorales (Rottenbacher, 2012a), justificación de la inequidad, intolerancia a la ambigüedad (Rottenbacher & Molina, 2013) y rigidez cognitiva (Rottenbacher, 2012b) demostrándose su validez de criterio concurrente y de constructo convergente.

Estos estudios reportan confiabilidades (según el coeficiente Alpha de Cronbach) de entre $\alpha = .80$ y $\alpha = .84$ (Rottenbacher, 2012a; Rottenbacher, 2012b; Rottenbacher & Espinosa, 2010; Rottenbacher & Schmitz, 2013). En el presente estudio se obtuvieron los siguientes niveles de confiabilidad: $\alpha_{\text{Total}} = .80$, $\alpha_{\text{Lima}} = .84$ y $\alpha_{\text{Ayacucho}} = .73$.

Procedimiento

Se estableció contacto previamente con docentes universitarios en Lima y Ayacucho con el fin de convocar, a través de ellos, a jóvenes interesados en participar del estudio y que cumplan con el perfil señalado anteriormente. Los instrumentos fueron aplicados en una sola sesión en las aulas de clase o en los espacios de reunión habitual de los estudiantes (cafetería, biblioteca, patio).

El consentimiento informado explicó el objetivo y los alcances del estudio; se hizo hincapié en la voluntariedad y confidencialidad y se indicaron datos de contacto para absolver dudas (Anexo 3).

La batería de escalas completa ha sido objeto de un piloto con 30 estudiantes universitarios de Lima, con el fin de corroborar la correcta comprensión de los ítems, así como indagar posibles modificaciones o incorporaciones en la Escala de Autoestereotipos Colectivos, la Escala de Percepción sobre las Relaciones Intergrupales en el Perú, así como la Escala Diferencial de Emociones.

El procesamiento de información de los datos obtenidos se realizó utilizando el programa estadístico SPSS versión 23 y la herramienta AMOS y comprendió:

1. Análisis exploratorio de los datos para asegurar la calidad de la base de datos con la que se realizarían los análisis posteriores. Ello supuso una revisión de casos perdidos, casos extremos y otras posibles distorsiones del proceso de elaboración de la base de datos. Adicionalmente se analizaron las características de la distribución de los datos para definir con precisión el uso de estadísticos apropiados.
2. Se realizaron análisis multivariados sobre la estructura de los instrumentos psicométricos para dar cuenta de sus dimensiones. Adicionalmente se realizaron análisis de consistencia interna para dar cuenta de la calidad de las medidas.
3. Una siguiente fase del procesamiento de la información, y que comprende el proceso de análisis mismo, consistió en el análisis descriptivo de los indicadores que representan los constructos estudiados. Se reportaron los resultados descriptivos por región y para el total de la muestra, estableciéndose criterios estadísticos para la identificación de diferencias regionales cuando sea pertinente.
4. Se procedió a realizar correlaciones y regresiones para identificar la magnitud y la dirección de las asociaciones entre las variables del estudio, según las hipótesis planteadas. Se reportó el tamaño del efecto de los estadísticos para la muestra total y por región.

5. Se realizó un análisis de senderos sobre un modelo integrado de las relaciones entre las variables del estudio. Se reportará un modelo general y por región, dando cuenta de sus niveles de ajuste y error.

Finalmente, los resultados obtenidos fueron integrados junto con los resultados de los estudios 1 y 2 en una discusión final.



Resultados

Descriptivos de las variables

Se comparó los componentes de la identidad nacional y regional entre Lima y Ayacucho. Como se puede apreciar en la Tabla 10, el grado de identificación y autoestima colectiva con respecto a su región y al Perú fue significativamente más alto en los ayacuchanos en comparación a los limeños. Sin embargo, se observa que el tamaño del efecto fue pequeño en el caso de las diferencias en el grado de identificación con el Perú y la autoestima colectiva peruana. Respecto de las diferencias en los niveles de conservadurismo entre Lima y Ayacucho los ayacuchanos presentaron niveles significativamente más altos de SDO.

Se comparó los niveles de valoración del exogrupo en general, de los grupos regionales y del grupo nacional entre Lima y Ayacucho. Como se puede apreciar en la Tabla 10, la valoración de los grupos regionales y del grupo nacional fue significativamente más alta en los ayacuchanos en comparación a los limeños, a excepción de la valoración de los peruanos, la cual no presentó diferencias significativas entre grupos. Por otra parte, el clima emocional de Perú fue percibido como significativamente más negativo y menos positivo por los limeños en comparación con los ayacuchanos.

Respecto a la percepción acerca de las relaciones intergrupales, los limeños presentaron puntuaciones significativamente más altas en la dimensión de exclusión social y más bajas en la dimensión de favoritismo endogrupal en comparación con los ayacuchanos.

Se analizó las diferencias entre limeños y ayacuchanos con respecto al estereotipo nacional y el estereotipo regional (endogrupal) y con respecto a los estereotipos exgrupales. Como se puede apreciar en la Tabla 10, las dimensiones peruanos competentes y peruanos negativos fueron significativamente más altas en Lima que en Ayacucho. Con respecto a los estereotipos endgrupales, se observa que los ayacuchanos presentaron puntajes significativamente más altos que los limeños en la dimensión endogrupo morales; mientras que en la dimensión endogrupo negativos, la muestra de Lima obtuvo un puntaje significativamente mayor. Con respecto a los estereotipos exgrupales, se observa que los puntajes de exogrupo competentes y exogrupo negativos fueron significativamente más altos en los ayacuchanos que en los limeños, mientras que la dimensión de exogrupo morales fue más alta en Lima que en la muestra ayacuchana.

Tabla 10

Diferencias de Identidades Colectivas, Ideología Política, Valoración del Categorías Regionales, Clima Emocional y Percepción de Relaciones Intergrupales entre Lima y Ayacucho

Variable	Muestra total	Lima	Ayacucho	gl	t	d
	M(DE)	M(DE)	M(DE)			
Grado de identificación con el Perú	3.65(.84)	3.59(.81)	3.71(.86)	790.00	-1.97*	-.14
Autoestima colectiva nacional	3.99(.77)	3.93(.75)	4.05(.79)	803.00	-2.32*	-.16
Peruanos morales	3.81(.81)	3.79(.71)	3.84(.90)	689.03	-0.79	-.06
Peruanos negativos	4.45(.93)	4.59(.85)	4.30(1.00)	725.32	4.27**	.31
Peruanos competentes	4.93(.85)	5.02(.76)	4.84(.94)	712.44	3.03**	.21
Grado de identificación con la región	3.72(.93)	3.46(.89)	3.96(.89)	783.59	-7.90**	.56
Autoestima colectiva regional	3.96(.82)	3.71(.77)	4.22(.78)	799.00	-9.30**	.66
Endogrupo morales	4.06(1.08)	3.49(.81)	4.64(1.00)	737.70	-17.5**	-1.26
Endogrupo competentes	5.11(.87)	5.07(.79)	5.15(.94)	756.09	-1.23	-.09
Endogrupo negativos	3.98(1.06)	4.52(.83)	3.43(.99)	746.69	16.55**	1.19
Exogrupo morales	3.86(1.21)	4.76(.80)	2.99(.86)	765.00	29.29**	2.11
Exogrupo competentes	4.75(.91)	4.49(.86)	5.00(.89)	769.00	-8.13**	-.58
Exogrupo negativos	4.00(1.05)	3.32(.74)	4.65(.88)	758.88	-22.67**	-1.64
Valoración Limeños	2.97(.93)	3.09(.90)	2.85(.93)	793.00	3.66**	.26
Valoración Ayacuchanos	3.67(.84)	3.54(.80)	3.80(.87)	792.00	-4.36**	-.31
Valoración Peruanos	3.44(.85)	3.38(.84)	3.50(.85)	799.00	-1.87	-.13
SDO	2.09(.57)	2.02(.61)	2.17(.53)	800.00	-3.82**	-.27
RWA	2.91(.52)	2.68(.55)	-	-	-	-
Clima emocional negativo nacional	2.80(.81)	2.87(.73)	2.74(.87)	803.00	2.28*	.16
Clima emocional positivo nacional	2.88(.60)	2.73(.54)	3.03(.62)	804.00	-7.41**	-.52
Exclusión social	3.80(.62)	3.87(.57)	3.74(.65)	803.00	2.99**	.21
Favoritismo endogrupal	3.92(.61)	3.87(.57)	3.96(.65)	806.00	-2.01*	-.14

* $p < .05$, * $p < .01$, *** $p < .001$

Se realizó un contraste entre la media del puntaje de identificación y la autoestima regional y nacional, así como de los estereotipos nacionales y endogrupal al interior de cada muestra regional. Como se puede observar en la Tabla 11, en la muestra de Lima los puntajes de autoestima colectiva y de grado de identificación para el caso nacional son mayores que para el endogrupo. Asimismo, presenta mayores puntajes en el estereotipo nacional morales frente al endogrupal, así como en los estereotipos endogrupal

competentes y negativos frente a los exogrupales. Esta muestra reporta mayores puntajes en el estereotipo exogrupal morales antes que en el endogrupal.

Tabla 11*Diferencias entre dimensiones de las identidades colectivas en la muestra de Lima*

Variable	Lima	gl	t	d
	M(DE)			
Grado de identificación nacional vs	3.59	383	2.47**	.15
Grado de identificación regional	3.46			
Autoestima colectiva nacional vs.	3.98	395	5.03***	.30
Autoestima colectiva regional	3.71			
Endogrupo competentes vs.	5.08	384	-1.48	-.09
Peruanos competentes	5.01			
Endogrupo morales vs.	3.48	377	7.27***	.41
Peruanos morales	3.79			
Endogrupo negativos vs.	4.52	383	1.47	.08
Peruanos negativos	4.59			
Endogrupo competentes vs.	5.07	372	10.70***	.71
exogrupo competentes	4.48			
Endogrupo morales vs.	3.47	367	-21.27***	-1.6
exogrupo Morales	4.75			
Endogrupo negativos vs.	4.52	374	20.25***	1.53
exogrupo negativos	3.32			

* $p < .05$, ** $p < .01$, *** $p < .001$

Por su parte, como se observa en la Tabla 12, en el caso de la muestra de Ayacucho se encuentra que se tienen mayores puntajes en el grado de identificación y en la autoestima colectiva para el caso endogrupal frente al nacional. Sobre los estereotipos colectivos, estos son más positivos para en el endogrupo que para el colectivo nacional y el exogrupo, y son mayores en el caso de los estereotipos negativos nacional y exogrupal.

Tabla 12*Diferencias entre dimensiones de las identidades colectivas en la muestra de Ayacucho*

Variable	Ayacucho	gl	t	d
	M(DE)			
Grado de identificación nacional vs	3.72	389	-5.03***	-.27
Grado de identificación regional	3.96			
Autoestima colectiva nacional vs.	4.05	401	-3.68***	-.22
Autoestima colectiva regional	4.22			
Endogrupo competentes vs.	5.14	361	-6.59***	-.34
Peruanos competentes	4.83			
Endogrupo morales vs.	4.64	357	-17.08***	-.83
Peruanos morales	3.85			
Endogrupo negativos vs.	3.44	360	16.95***	.86

Peruanos negativos	4.29			
Endogrupo competentes vs. exogrupo competentes	5.14 5.01	377	2.16*	.14
Endogrupo morales vs. exogrupo Morales	4.65 3.00	376	26.48***	1.78
Endogrupo negativos vs. exogrupo negativos	3.43 4.65	379	-18.90***	-1.30

* $p < .05$, ** $p < .01$, *** $p < .001$

Como se puede apreciar en la Tabla 13, de manera global, los resultados muestran que existen emociones dirigidas hacia el endogrupo significativamente más positivas y menos negativas en los ayacuchanos a comparación de los limeños. Por su parte, de manera global, los resultados muestran que los ayacuchanos expresan más emociones negativas y menos emociones positivas hacia los limeños en comparación a las emociones que los limeños sienten en relación con los ayacuchanos.

Tabla 13

Diferencias de Emociones Intergrupales entre Lima y Ayacucho

Variable	Lima	Ayacucho	gl	t	d
	M(DE)	M(DE)			
Emociones hacia el endogrupo					
Alegría	3.16(.86)	3.78(.93)	805	-9.69**	-.68
Culpa	2.08(1.04)	2.06(1.01)	797	.34	.02
Desprecio	2.28(1.19)	2.01(1.04)	798	3.47**	.25
Disgusto	2.75(1.14)	2.41(1.05)	793	4.36**	.31
Envidia	2.29(1.28)	2.34(1.26)	800	-.61	-.04
Interés	3.21(1.06)	3.40(1.06)	797	-2.47*	-.18
Ira	2.51(1.19)	2.35(1.12)	794	1.96	.14
Miedo	2.62(1.24)	2.25(1.14)	796	4.41**	.31
Pena	2.23(1.13)	2.29(1.20)	801	-.64	-.05
Sorpresa	2.70(.97)	3.24(.96)	800	-7.85**	-.55
Tristeza	2.36(.98)	2.50(1.03)	800	-1.9	-.13
Vergüenza	2.37(1.21)	2.04(1.19)	799	3.80**	.27
Emociones hacia el exogrupo					
Alegría	3.28(1.07)	2.88(1.11)	788	5.11**	.36
Culpa	1.96(1.16)	2.13(1.07)	781	-2.17*	-.16
Desprecio	1.66(.98)	2.74(1.41)	784	-12.32**	-.88
Disgusto	1.84(1.06)	2.70(1.16)	780	-10.69**	-.77
Envidia	1.71(.99)	2.55(1.36)	786	-9.86**	-.7
Interés	3.10(1.12)	3.20(1.21)	772	-1.23	-.09

Ira	1.87(1.04)	2.62(1.16)	777	-9.46**	-.68
Miedo	2.00(1.20)	2.48(1.26)	787	-5.52**	-.39
Pena	2.23(1.30)	2.31(1.22)	788	-.91	-.06
Sorpresa	2.91(1.07)	2.76(1.04)	776	1.88	.14
Tristeza	2.51(1.20)	2.44(1.11)	785	.75	.05
Vergüenza	1.75(1.05)	2.15(1.20)	786	-4.98**	-.36
Emociones positivas (endogrupo)	3.03(.72)	3.48(.69)	806	-9.05**	-.64
Emociones positivas (exogrupo)	3.09(.83)	2.95(.90)	790	2.29*	.16
Emociones negativas (endogrupo)	2.39(.84)	2.25(.81)	804	2.32*	.16
Emociones negativas (exogrupo)	1.95(.85)	2.46(.79)	791	-8.79**	-.62

* $p < .05$, ** $p < .01$, *** $p < .001$

Relaciones entre variables

Los resultados obtenidos en la muestra total se reportan en la Tabla 14. En primer lugar se observa que los componentes estereotípicos positivos (competentes y morales), la autoestima colectiva y el grado de identificación presentan relaciones directas entre sí, tanto en el caso nacional como en el caso regional. Estas relaciones son inversas en el caso de la dimensión estereotípica negativa (negativos), tanto en el caso de la identidad nacional como para la identidad regional.

Por otro lado, las dimensiones de la identidad nacional y la identidad regional (autoestima colectiva, grado de identificación y los componentes estereotípicos positivos) en la muestra total se relacionan positivamente entre sí. Estas relaciones se tornan inversas en el caso del estereotipo negativo. El componente estereotípico negativo de la categoría nacional se relaciona de manera positiva con el componente estereotípico negativo de la categoría regional.

Se muestran correlaciones positivas entre las emociones positivas vinculadas al endogrupo y las dimensiones de la identidad nacional y regional; estas asociaciones son inversas para los casos de las percepciones estereotípicas negativas. Para el caso de las emociones negativas vinculadas al endogrupo las relaciones son inversas con los componentes de la identidad nacional y la identidad regional, aunque positivas para los estereotipos negativos.

La emociones positivas vinculadas con el exogrupo presentan asociaciones positivas de efecto pequeño con el grado de identificación con el Perú, la autoestima colectiva peruana y los estereotipos peruanos competentes y peruanos morales, así como con el estereotipo endogrupal competentes. Las emociones negativas asociadas al exogrupo se relacionan, con

tamaños de efectos pequeños, inversamente con la autoestima nacional y con los estereotipos peruanos morales y peruanos competentes, así como con los estereotipos endogrupales competentes y negativos; mientras que se evidencia una asociación positiva con el estereotipo endogrupal morales. En todos estos casos los tamaños del efecto son pequeños.

La valoración del exogrupo se relaciona de manera directa con las emociones negativas asociadas al exogrupo, así como con el grado de identificación nacional, la autoestima colectiva nacional, los estereotipos nacionales morales y competentes y los estereotipos endogrupales morales y negativos y la valoración de los peruanos en general. La relación es inversa con el estereotipo exogrupal negativos. La valoración de los peruanos en general se asocia de manera directa con las identidades colectivas y sus componentes positivos, lo mismo con la percepción del exogrupo como competentes y las emociones positivas asociadas al endo y exogrupo; la relación es inversa con los estereotipos colectivos negativos y con las emociones negativas asociadas al endo y exogrupo.

El clima emocional positivo se relaciona de manera directa con los componentes de las identidades colectivas, salvo en el caso de los estereotipos nacional y endogrupal negativos, así como con las emociones positivas dirigidas al endo y exo grupo y la valoración de los peruanos en general. Se observan asociaciones inversas entre el clima emocional positivo y las emociones negativas vinculadas con el endogrupo. Los resultados muestran correlaciones directas entre el clima emocional negativo y los componentes estereotípicos negativos para el caso peruano y endogrupal, y con las emociones negativas hacia el endo y exogrupo. Se presentan asociaciones inversas del clima emocional con las emociones positivas hacia el endo y exo grupo, y con los componentes positivos de las identidades colectivas, así como con la valoración de los peruanos en general. No se encontraron relaciones significativas para la muestra nacional entre el clima emocional y la valoración del exogrupo.

La SDO presenta relaciones inversas, aunque de efecto pequeño, con los componentes de la identidad nacional, a excepción de la dimensión peruanos negativos; se relaciona también de modo inverso con la autoestima regional y el estereotipo endogrupal morales, así como con la valoración del exogrupo y de los peruanos en general, y con las emociones positivas hacia el exogrupo, con un tamaño de efecto pequeño. Por otro lado, la SDO se relaciona de manera directa, aunque con tamaños de efectos pequeños, con las dimensiones

positiva y negativa del clima emocional, y con las emociones negativas vinculadas tanto al endo como al exogrupo

Con respecto al RWA existe una asociación directa con la autoestima nacional y regional, así como con el grado de identificación con la región y el estereotipo endogrupal morales y con el clima emocional positivo, así como con las emociones positivas dirigidas al endogrupo y las emociones negativas dirigidas al exogrupo. La relación es inversa entre el RWA y los estereotipos peruanos negativos y peruanos competentes, así como con el estereotipo endogrupal negativos y con la valoración del exogrupo.

Para la muestra total se observa que el estereotipo exogrupal morales se asocia inversamente con la SDO, con el RWA, con el grado de identificación regional y con la autoestima regional, así como con el estereotipo endogrupal morales y el clima emocional positivo, las emociones positivas asociadas al endogrupo, las emociones negativas vinculadas con el exogrupo y la percepción de favoritismo endogrupal. Las asociaciones son directas con los estereotipos peruanos morales y competentes, el estereotipo endogrupal negativos y con las emociones positivas asociadas al exogrupo.

El estereotipo exogrupal competentes se asoció de manera inversa con la SDO y con los estereotipos peruanos y endogrupal negativos, así como con el clima emocional negativo y las emociones negativas asociadas al endogrupo y exogrupo. La relación es positiva con el RWA, con los componentes de las identidades colectivas nacional y regional, con el estereotipo exogrupal competentes, así como con el clima emocional positivo y con las emociones positivas vinculadas con el endogrupo y el exogrupo

El estereotipo exogrupal negativo se asoció directamente con el RWA y con la SDO, así como con los estereotipos peruanos negativos y endogrupo morales, con el grado de identificación con la región y la autoestima colectiva regional y con las emociones positivas vinculadas con el endogrupo, las emociones negativas asociadas al endogrupo y la percepción de favoritismo endogrupal. Las asociaciones son inversas con los estereotipos peruanos morales, peruanos competentes y endogrupo negativos.

Para la muestra total se reportan relaciones inversas entre la percepción de exclusión social y el grado de identificación nacional y de la misma manera con la autoestima colectiva nacional. También se reportan asociaciones inversas entre ambas dimensiones de la percepción acerca de las relaciones intergrupales en el Perú y los estereotipos nacionales y endogrupales morales. Ambas dimensiones de la percepción sobre las relaciones

intergrupales se asocian directamente a los estereotipos peruanos negativos y endogrupo negativos. En el caso de las correlaciones con los estereotipos endgrupales, los tamaños del efecto son pequeños. Se evidencian asociaciones inversas entre la SDO y la percepción de exclusión y de favoritismo endogrupal, así como una asociación directa entre esta última dimensión y el RWA. Además, se encontró una asociación inversa entre la percepción de favoritismo endogrupal y la valoración del exogrupo. Se encuentran asociaciones directas entre ambas dimensiones de la percepción de las relaciones intergrupales y el clima emocional negativo y de modo inverso en el caso del clima emocional positivo. Se reporta una asociación positiva y de tamaño pequeño entre la percepción de favoritismo endogrupal y las emociones negativas vinculadas con el exogrupo, así como una asociación del mismo tipo entre la percepción de exclusión social y las emociones negativas asociadas al endogrupo. Se reporta una asociación inversa con un tamaño pequeño del efecto entre la percepción de exclusión social y la valoración de los peruanos en general.



Tabla 14*Resumen de las correlaciones entre las variables de estudio (TOTAL 1)*

	1	2	3	4	5	6	7	8	9	10	11	12	13
1 IP	-												
2 AN	.47**	-											
3 PM	.18**	.25**	-										
4 PN	-.17**	-.22**	-.47**	-									
5 PC	.19**	.22**	.44**	-.27**	-								
6 IR	.35**	.28**	.12**	-.16**	.13**	-							
7 AR	.20**	.35**	.16**	-.18**	.17**	.56**	-						
8 ENM	.14**	.20**	.45**	-.38**	.19**	.36**	.45**	-					
9 ENC	.17**	.22**	.34**	-.24**	.55**	.27**	.34**	.46**	-				
10 ENN	-.12**	-.19**	-.32**	.51**	-.19**	-.35**	-.42**	-.74**	-.43**	-			
11 EXM	.03	.03	.14**	.04	.18**	-.12**	-.19**	-.35**	.06	.35**	-		
12 EXC	.13**	.13**	.23**	-.14**	.28**	.13**	.17**	.28**	.20**	-.24**	.05	-	
13 EXN	-.03	-.03	-.10**	.08*	-.16**	.13**	.18**	.34**	-.06	-.30**	-.75**	-.07	-
14 VEX	.11**	.08*	.17**	-.03	.16**	.00	-.04	-.11**	.08*	.14**	.53**	.18**	-.46**
15 SDO	-.15**	-.21**	-.15**	-.01	-.21**	.01	-.08*	.03	-.14**	-.06	-.17**	-.08*	.12**
16 RWA	.06	.11**	.03	-.17**	-.08*	.15**	.12**	.27**	.04	-.32**	-.31**	.16**	.26**
17 CEP	.18**	.21**	.37**	-.34**	.21**	.21**	.21**	.42**	.31**	-.40**	-.10**	.19**	.05
18 CEN	-.13**	-.17**	-.26**	.29**	-.21**	-.06	-.17**	-.24**	-.21**	.22**	.00	-.13**	.04
19 EPEN	.15**	.20**	.21**	-.19**	.20**	.29**	.34**	.43**	.34**	-.39**	-.19**	.19**	.19**
20 ENEN	-.09**	-.17**	-.18**	.18**	-.23**	-.27**	-.34**	-.34**	-.34**	.29**	.00	-.14**	-.02
21 EPEX	.10**	.14**	.11**	-.04	.13**	.05	-.01	-.04	.08*	-.03	.24**	.30**	-.16**
22 ENEX	-.06	-.11**	-.10**	.02	-.17**	-.03	-.04	.07*	-.10**	-.13**	-.36**	-.13**	.31**
23 EX	-.07*	-.07*	-.15**	.22**	.02	-.04	.02	-.19**	.00	.20**	.03	-.03	-.01
24 FEC	-.06	-.01	-.15**	.23**	.03	-.02	.02	-.09*	.03	.09*	-.08*	.05	.12**
25 VP	.36**	.34**	.32**	-.25**	.31**	.25**	.28**	.31**	.28**	-.24**	.07	.23**	-.07

Nota: IP = Grado de Identificación con el Perú, AN = Autoestima colectiva nacional, PM = Peruanos morales, PN = Peruanos negativos, PC = Peruanos competentes, IR = Grado de identificación con la región, AR = Autoestima colectiva regional, ENM = Endogrupo morales, ENN = Endogrupo negativos, ENC = Endogrupo competentes, EXM = Exogrupo morales, EXN = Exogrupo negativos, EXC = Exogrupo competentes, VEX = Valoración del exogrupo, SDO = Orientación a la dominancia social, RWA = Autoritarismo de ala derecha, CEP = Clima emocional positivo, CEN = Clima emocional negativo, EPEN = Emociones positivas relacionadas con endogrupo, ENEN = Emociones negativas relacionadas con endogrupo, EPEX = Emociones positivas relacionadas con exogrupo, ENEX = Emociones negativas relacionadas con exogrupo, EX = Exclusión, FEC = Favoritismo endogrupal y conflicto, VP = Valoración de los peruanos.

* $p < .05$, ** $p < .01$

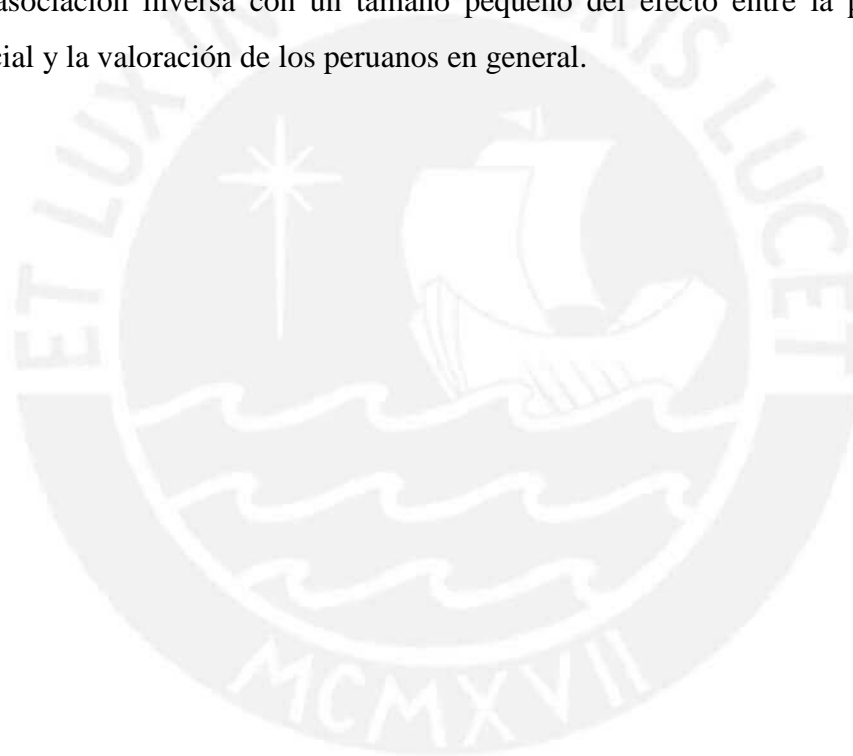
Tabla 14*Resumen de las correlaciones entre las variables de estudio (TOTAL 2)*

	13	14	15	16	17	18	19	20	21	22	23	24	25
1 IP													
2 AN													
3 PM													
4 PN													
5 PC													
6 IR													
7 AR													
8 ENM													
9 ENC													
10 ENN													
11 EXM													
12 EXC													
13 EXN	-												
14 VEX	-.46**	-											
15 SDO	.12**	-.17**	-										
16 RWA	.26**	-.15**	.21**	-									
17 CEP	.05	.02	.07*	.19**	-								
18 CEN	.04	-.03	.10**	-.02	-.28**	-							
19 EPEN	.19**	.00	-.01	.20**	.32**	-.14**	-						
20 ENEN	-.02	-.06	.13**	-.03	-.17**	.21**	-.07*	-					
21 EPEX	-.16**	.32**	-.09*	.00	.08*	-.07*	.16**	.18**	-				
22 ENEX	.31**	-.26**	.25**	.24**	.06	.10**	.13**	.48**	.11**	-			
23 EX	-.01	-.06	-.13**	-.07	-.18**	.13**	-.01	.07*	-.03	.04	-		
24 FEC	.12**	-.10**	-.09*	.08*	-.08*	.18**	.03	.05	.02	.07*	.49**	-	
25 VP	-.07	.34**	-.16**	.06	.31**	-.18**	.25**	-.26**	.19**	-.10**	-.08*	-.00	-

Nota: IP = Grado de Identificación con el Perú, AN = Autoestima colectiva nacional, PM = Peruanos morales, PN = Peruanos negativos, PC = Peruanos competentes, IR = Grado de *identificación* con la región, AR = Autoestima colectiva regional, ENM = Endogrupo morales, ENN = Endogrupo negativos, ENC = Endogrupo competentes, EXM = Exogrupo morales, EXN = Exogrupo negativos, EXC = Exogrupo competentes, VEX = Valoración del exogrupo, SDO = Orientación a la dominancia social, RWA = Autoritarismo de ala derecha, CEP = Clima emocional positivo, CEN = Clima emocional negativo, EPEN = Emociones positivas relacionadas con endogrupo, ENEN = Emociones negativas relacionadas con endogrupo, EPEX = Emociones positivas relacionadas con exogrupo, ENEX = Emociones negativas relacionadas con exogrupo, EX = Exclusión, FEC = Favoritismo endogrupal y conflicto, VP = Valoración de los peruanos.

* $p < .05$, ** $p < .01$

La Tabla 15 presenta los resultados obtenidos en la muestra de Lima. Se observa en primer lugar que los componentes estereotípicos positivos (competentes y morales), la autoestima colectiva y el grado de identificación presentan relaciones directas entre sí, tanto en el caso de la identidad nacional como en el caso de la identidad regional. Estas relaciones son inversas en el caso de la dimensión estereotípica negativa (negativos), tanto en el caso de la identidad nacional como para la identidad regional.

Por otro lado, las dimensiones de la identidad nacional y la identidad regional (autoestima colectiva, grado de identificación y los componentes estereotípicos positivos) se relacionan positivamente. Estas relaciones se tornan inversas en el caso del estereotipo negativo. El componente estereotípico negativo de la categoría nacional se relaciona de manera positiva con el componente estereotípico negativo de la categoría regional.

Los resultados reflejan relaciones directas entre las emociones positivas asociadas con el endogrupo y los componentes positivos de las identidades colectivas, mientras que se observa el efecto opuesto en el caso de las emociones negativas hacia el endogrupo. Para el caso de las emociones asociadas con el exogrupo, cuando estas son positivas se asocian directamente con los componentes de la identidad nacional y con el grado de identificación regional; se observa una relación inversa con el estereotipo peruanos negativos. Para el caso de las emociones negativas asociadas al exogrupo, las asociaciones son inversas con el grado de identificación y la autoestima colectiva nacional y el estereotipo peruanos competentes y con el grado de identificación regional, la autoestima y el estereotipo endogrupal negativos.

Se reportan asociaciones directas entre la valoración del exogrupo y las emociones positivas vinculadas a éste y al endogrupo, así como con el grado de identificación nacional y regional, con la autoestima colectiva peruana y la regional, con los estereotipos nacionales y endgrupales morales y competentes y con la valoración de los peruanos en general. Se reporta una asociación inversa entre la valoración del exogrupo y las emociones negativas asociadas a éste. Se observa una relación directa entre la valoración de los peruanos en general y los componentes positivos de las identidades colectivas y de los estereotipos exgrupales y las emociones positivas asociadas al endo y al exogrupo. La asociación es inversa para el caso de los estereotipos colectivos negativos nacionales, endo y exgrupales y las emociones negativas vinculadas con el endo y el exogrupo.

La SDO se relacionó de manera inversa, aunque con efectos pequeños, con todos los componentes de la identidad nacional, salvo el caso del estereotipo peruanos negativos, así

como con la valoración del exogrupo; de igual forma con la autoestima regional, con el estereotipo endogrupal competente, las emociones positivas hacia el exogrupo y la valoración de los peruanos en general. Se reporta una relación directa entre la SDO y el clima emocional negativo y con las emociones negativas hacia el endogrupo y el exogrupo.

Por otra parte, se observó una relación directa aunque pequeña entre el RWA, la autoestima nacional y el estereotipo peruanos negativos, con la valoración del exogrupo, con el estereotipo endogrupal morales y con el clima emocional positivo. La relación es inversa con el estereotipo endogrupal negativos, así como con las emociones positivas hacia el endogrupo y el exogrupo y con las emociones negativas hacia el exogrupo, con tamaños pequeños de efecto.

El clima emocional positivo está directamente relacionado con el grado de identificación y con la autoestima colectiva a nivel regional y nacional, así como con las emociones positivas vinculadas con el endo y exogrupo y con la valoración del exogrupo y de los peruanos en general. Se observan relaciones inversas entre el clima emocional negativo y las dimensiones de las identidades colectivas (excepto con la identificación con la región) y la valoración de los peruanos en general, así como relaciones directas con las emociones negativas asociadas al endogrupo y al exogrupo.

Se presentan asociaciones directas entre el estereotipo exogrupal competentes y las emociones positivas asociadas al endo y al exogrupo, así como con el RWA, con la valoración del exogrupo y con el clima emocional positivo, con los componentes positivos de la identidad nacional y con el estereotipo endogrupal competentes. Se presentan asociaciones inversas con la SDO, así como con las emociones negativas asociadas al endo y exogrupo y con el estereotipo peruanos negativos.

Son directas las relaciones entre el estereotipo exogrupal negativos y las emociones negativas asociadas al endo y al exogrupo y la SDO. Se evidencian relaciones inversas con las emociones positivas asociadas al exogrupo y al endogrupo, en este último caso con un efecto de tamaño pequeño, así como con la valoración del exogrupo y con el clima emocional positivo.

Se reportan relaciones positivas entre el estereotipo exogrupal morales y las emociones positivas asociadas al exogrupo y con el RWA con la valoración del exogrupo y el clima emocional positivo; también con los componentes de la identidad nacional, a excepción del estereotipo peruanos negativos, y con el grado de identificación con la región y el

estereotipo endogrupo competentes. Las asociaciones son inversas con las emociones negativas asociadas al endo y exogrupo y con la SDO.

Existe una asociación directa entre ambas dimensiones de la percepción de las relaciones intergrupales, el estereotipo exogrupal morales, el clima emocional negativo, los estereotipos peruanos y endogrupales negativos, e inversa con la SDO y con los estereotipos peruanos y endogrupos morales. La relación es también inversa entre la percepción de favoritismo intergrupales y el estereotipo exogrupal negativos y el clima emocional negativo. Se muestran asociaciones directas y de tamaño pequeño entre la percepción de exclusión social y las emociones negativas asociadas al endogrupo, y la percepción de favoritismo endogrupal y las emociones positivas asociadas al exogrupo. La asociación es inversa entre la percepción de exclusión social y la valoración de los peruanos en general.



Tabla 15*Resumen de las correlaciones entre las variables de estudio (LIMA 1)*

	1	2	3	4	5	6	7	8	9	10	11	12
1 IP	-											
2 AN	.50**	-										
3 PM	.23**	.28**	-									
4 PN	-.10*	-.20**	-.49**	-								
5 PC	.23**	.27**	.39**	-.20**	-							
6 IR	.28**	.18**	.04	-.05	.13**	-						
7 AR	.15**	.36**	.14**	-.11*	.21**	.49**	-					
8 ENM	.08	.16**	.40**	-.33**	.15**	.26**	.36**	-				
9 ENC	.21**	.23**	.24**	-.07	.57**	.25**	.32**	.31**	-			
10 ENN	-.04	-.11*	-.25**	.47**	-.06	-.18**	-.26**	-.57**	-.21**	-		
11 EXM	.11*	.15**	.16**	.03	.28**	.13**	.06	-.02	.23**	.04	-	
12 EXC	.14**	.18**	.27**	-.16**	.39**	.06	.04	.03	.17**	.02	.47**	-
13 EXN	-.08	-.13**	-.19**	.09*	-.29**	-.05	-.06	.06	-.23**	-.06	-.61**	-.49**
14 VEX	.19**	.17**	.20**	-.04	.17**	.15**	.16**	.10*	.16**	-.03	.42**	.35**
15 SDO	-.12**	-.19**	-.24**	.02	-.25**	.03	-.14**	-.02	-.16**	-.06	-.17**	-.12*
16 RWA	.06	.10*	.08	-.18**	-.02	.05	-.05	.09*	.05	-.20**	.13**	.14**
17 CEP	.21**	.25**	.44**	-.35**	.28**	.13**	.13**	.30**	.21**	-.27**	.09*	.16**
18 CEN	-.11*	-.20**	-.37**	.30**	-.30**	-.02	-.22**	-.31**	-.25**	.21**	-.05	-.15**
19 EPEN	.14**	.17**	.16**	-.19**	.18**	.21**	.27**	.34**	.32**	-.24**	.07	.12*
20 ENEN	-.10*	-.19**	-.10*	.10*	-.22**	-.24**	-.37**	-.30**	-.31**	.22**	-.13**	-.13**
21 EPEX	.13**	.23**	.12**	-.10*	.10*	.11*	-.03	-.06	.06	.00	.33**	.37**
22 ENEX	-.09*	-.17**	-.07	-.01	-.18**	-.16**	-.23**	-.08	-.14**	-.01	-.22**	-.27**
23 EX	-.06	-.05	-.20**	.28**	.01	-.01	.08	-.29**	.04	.27**	.12*	-.02
24 FEC	-.02	-.02	-.17**	.29**	.07	-.07	-.03	-.27**	.08	.27**	.20**	.07
25 VP	.37**	.37**	.32**	-.23**	.31**	.19**	.27**	.22**	.23**	-.13*	.22**	.25**

Nota: IP = Grado de Identificación con el Perú, AN = Autoestima colectiva nacional, PM = Peruanos morales, PN = Peruanos negativos, PC = Peruanos competentes, IR = Grado de identificación con la región, AR = Autoestima colectiva regional, ENM = Endogrupo morales, ENN = Endogrupo negativos, ENC = Endogrupo competentes, EXM = Exogrupo morales, EXN = Exogrupo negativos, EXC = Exogrupo competentes, VEX = Valoración del exogrupo, SDO = Orientación a la dominancia social, RWA = Autoritarismo de ala derecha, CEP = Clima emocional positivo, CEN = Clima emocional negativo, EPEN = Emociones positivas relacionadas con endogrupo, ENEN = Emociones negativas relacionadas con endogrupo, EPEX = Emociones positivas relacionadas con exogrupo, ENEX = Emociones negativas relacionadas con exogrupo, EX = Exclusión, FEC = Favoritismo endogrupal y conflicto, VP = Valoración de los peruanos.

* $p < .05$, ** $p < .01$

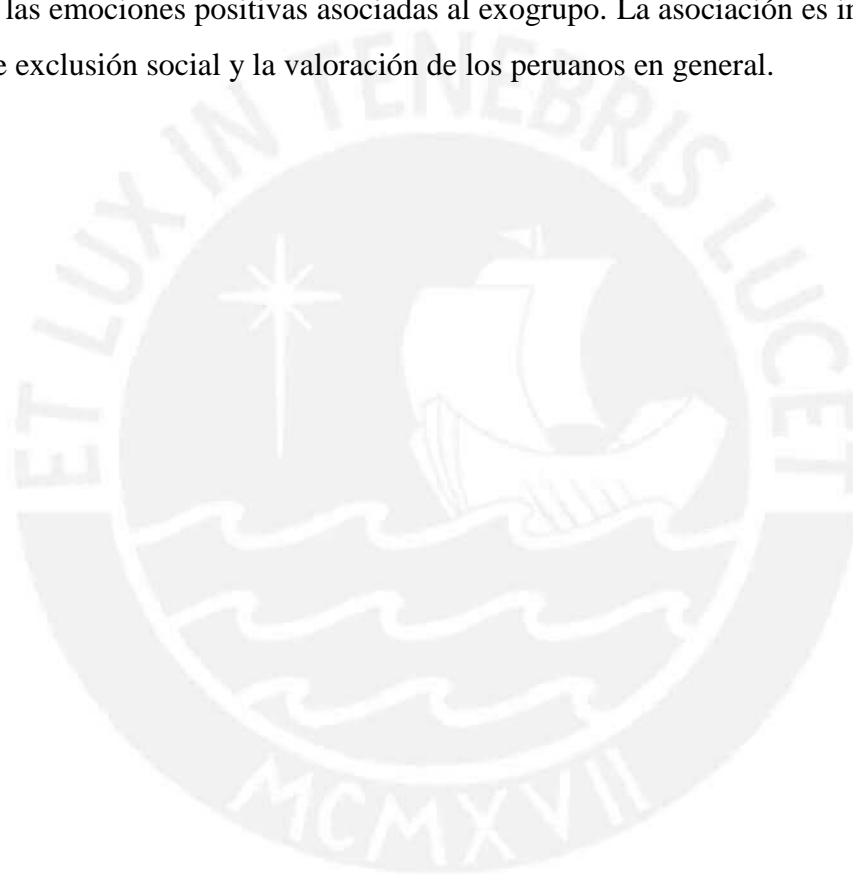
Tabla 15*Resumen de las correlaciones entre las variables de estudio (LIMA 2)*

	13	14	15	16	17	18	19	20	21	22	23	24	25
1 IP													
2 AN													
3 PM													
4 PN													
5 PC													
6 IR													
7 AR													
8 ENM													
9 ENC													
10 ENN													
11 EXM													
12 EXC													
13 EXN	-												
14 VEX	-.39**	-											
15 SDO	.20**	-.17**	-										
16 RWA	-.12**	.12**	.27**	-									
17 CEP	-.15**	.14**	.02	.12**	-								
18 CEN	.08	-.06	.18**	.03	-.27**	-							
19 EPEN	-.08	.15**	.02	.10*	.28**	-.18**	-						
20 ENEN	.08*	-.07	.08*	.01	-.12**	.26**	.07	-					
21 EPEX	-.27**	.31**	-.09*	.09*	.11*	-.11*	.29**	.15**	-				
22 ENEX	.20**	-.16**	.20**	.11*	-.01	.09*	.11*	.58**	.05	-			
23 EX	-.05	-.02	-.18**	-.05	-.21**	.05	.01	.10*	.03	.05	-		
24 FEC	-.14**	.01	-.11*	.04	-.15**	.13**	-.03	.04	.09*	-.01	.56**	-	
25 VP	-.25**	.45**	-.16**	.06	.34**	-.23**	.21**	-.21**	.23**	-.11*	-.10*	-.03	-

Nota: IP = Grado de Identificación con el Perú, AN = Autoestima colectiva nacional, PM = Peruanos morales, PN = Peruanos negativos, PC = Peruanos competentes, IR = Grado de identificación con la región, AR = Autoestima colectiva regional, ENM = Endogrupo morales, ENN = Endogrupo negativos, ENC = Endogrupo competentes, EXM = Exogrupo morales, EXN = Exogrupo negativos, EXC = Exogrupo competentes, VEX = Valoración del exogrupo, SDO = Orientación a la dominancia social, RWA = Autoritarismo de ala derecha, CEP = Clima emocional positivo, CEN = Clima emocional negativo, EPEN = Emociones positivas relacionadas con endogrupo, ENEN = Emociones negativas relacionadas con endogrupo, EPEX = Emociones positivas relacionadas con exogrupo, ENEX = Emociones negativas relacionadas con exogrupo, EX = Exclusión, FEC = Favoritismo endogrupal y conflicto, VP = Valoración de los peruanos.

* $p < .05$, ** $p < .01$

La Tabla 16 muestra los resultados obtenidos en la muestra de Ayacucho. En el caso de la muestra ayacuchana se observa que los componentes estereotípicos positivos (competentes y morales), la autoestima colectiva y el grado de identificación presentan relaciones directas entre sí, tanto en el caso de la identidad nacional como en el caso de la identidad regional. Estas relaciones son inversas en el caso de la dimensión estereotípica negativa (negativos), tanto en el caso de la identidad nacional como para la identidad regional. Por otro lado, las dimensiones de la identidad nacional y la identidad regional (autoestima colectiva, grado de identificación y los componentes estereotípicos positivos) se relacionan positivamente. Estas relaciones se tornan inversas en el caso del estereotipo negativo. El componente estereotípico negativo de la categoría nacional se relaciona de manera positiva con el componente estereotípico negativo de la categoría regional.

Los resultados muestran una relación directa entre las emociones positivas dirigidas hacia Ayacucho y los componentes positivos de las identidades colectivas. En el caso de las emociones negativas asociadas al endogrupo, se presentan asociaciones inversas con los componentes positivos de las identidades colectivas, salvo en el caso del grado de identificación con la nación, que no arrojó una relación significativa. Se presentan asociaciones directas entre las emociones negativas hacia el endogrupo y los componentes negativos de las identidades colectivas. En el caso de las emociones dirigidas hacia el exogrupo, se tienen asociaciones directas entre las emociones positivas y el grado de identificación y la autoestima colectiva nacional, con los estereotipos nacionales morales y competentes, así como con el estereotipo endogrupal competentes. Existe una relación inversa con el estereotipo endogrupal negativo. Las emociones negativas asociadas al exogrupo se relacionaron inversamente a la autoestima colectiva nacional y a los estereotipos nacionales y endgrupales positivos, y positivamente con el estereotipo nacional negativos. En la mayoría de casos las emociones hacia el exogrupo presentaron asociaciones de tamaño de efecto pequeño con las variables señaladas.

Se observan asociaciones positivas entre la valoración del exogrupo y los componentes de la identidad nacional, a excepción del estereotipo peruanos negativos, así como con las emociones positivas vinculadas con el exo y el endogrupo, así como con la valoración de los peruanos en general. También se muestra una asociación directa con el estereotipo endogrupal morales. Se evidencian asociaciones inversas entre la valoración del exogrupo y las emociones negativas hacia el endo y el exogrupo. La valoración de los

peruanos en general se asoció de modo directo con las dimensiones positivas de las identidades colectivas y de los estereotipos exgrupales, así como con las emociones positivas hacia el endo y exogrupo; la asociación es inversa para el caso de los estereotipos negativos de la categoría nacional y endogrupal y las emociones negativas asociadas al endo y exogrupo.

La SDO se relacionó de manera inversa con el grado de identificación con el Perú, con la autoestima nacional, y el estereotipo peruanos competentes; del mismo modo con la autoestima regional y las tres dimensiones estereotípicas endgrupales (endogrupo morales, endogrupo negativos y endogrupo competentes). También se reporta una relación inversa, aunque con tamaños pequeños de efecto, entre la SDO y la valoración del exogrupo y es inversa también la asociación con la valoración de los peruanos en general. Se encuentran asociaciones positivas entre la SDO y las emociones positivas hacia el endogrupo y las emociones negativas hacia el endogrupo, mientras que la relación fue inversa con las emociones negativas hacia el endogrupo. Cabe señalar que el RWA fue excluido de los análisis en el caso de la muestra ayacuchana por no alcanzar un índice adecuado de confiabilidad en la muestra regional.

Se muestran correlaciones positivas entre el clima emocional positivo y las dimensiones de las identidades colectivas (nacionales y regionales). Por el contrario, se observa un efecto inverso con respecto al clima emocional negativo. Existe una relación positiva entre el clima emocional positivo y las emociones positivas hacia el endo y exogrupo y la valoración de los peruanos en general, así como entre el clima negativo y las emociones negativas endo y exgrupales, la valoración del exogrupo y de los peruanos en general. Las asociaciones son inversas entre el clima emocional positivo y las emociones negativas hacia el endogrupo. No se reportan asociaciones significativas con el clima emocional negativo.

El estereotipo exogrupal morales se asoció directamente con el grado de identificación nacional y regional, con la autoestima colectiva nacional y con los estereotipos peruanos y endogrupo morales, con el clima emocional positivo y con las emociones positivas asociadas al exogrupo, así como con la valoración del exogrupo. Se asoció inversamente con los estereotipos peruanos y endogrupo negativos y con el clima emocional negativo y las emociones negativas asociadas con el exogrupo.

El estereotipo exogrupal competentes se asoció directamente con el grado de identificación nacional, la autoestima colectiva regional y con los estereotipos nacionales y

endogrupales morales y competentes, así como con el clima emocional positivo, así como con las emociones positivas asociadas al endogrupo y con las emociones positivas asociadas al exogrupo y también con la valoración del exogrupo. Se reportan asociaciones inversas con el estereotipo endogrupal negativos, con la SDO, con las emociones negativas asociadas con el exogrupo y con las emociones negativas asociadas al endogrupo.

El estereotipo exogrupal negativos se asocia positivamente con los estereotipos nacionales y endogrupales negativos, así como con el clima emocional negativo, con las emociones positivas asociadas al endogrupo y con las emociones negativas asociadas al exogrupo. Se asoció inversamente con el estereotipo peruanos morales, el clima emocional positivo, con la SDO y con la valoración del exogrupo.

Se observan asociaciones positivas entre ambas dimensiones de la percepción de las relaciones intergrupales y el estereotipo peruanos negativos y las emociones negativas asociadas al exogrupo y el estereotipo exogrupal negativos, así como entre la percepción de exclusión social y el estereotipo endogrupal negativos. Las asociaciones son inversas entre ambas dimensiones de la percepción de las relaciones intergrupales y el estereotipo peruanos morales y la valoración del exogrupo, y el estereotipo exogrupal morales. La asociación es igualmente inversa entre la percepción de favoritismo endogrupal y el grado de identificación con el Perú, con un tamaño del efecto pequeño. Se muestra una asociación inversa entre la percepción de exclusión social y las emociones positivas relacionadas con el exogrupo.

Tabla 16*Resumen de las correlaciones entre las variables de estudio (AYACUCHO 1)*

	1	2	3	4	5	6	7	8	9	10	11	12
1 IP	-											
2 AN	.43**	-										
3 PM	.14**	.22**	-									
4 PN	-.22**	-.22**	-.47**	-								
5 PC	.17**	.20**	.49**	-.36**	-							
6 IR	.40**	.36**	.18**	-.19**	.19**	-						
7 AR	.23**	.34**	.18**	-.18**	.23**	.54**	-					
8 ENM	.14**	.21**	.58**	-.37**	.40**	.28**	.35**	-				
9 ENC	.13**	.21**	.42**	-.36**	.54**	.30**	.36**	.67**	-			
10 ENN	-.17**	-.23**	-.43**	.53**	-.45**	-.32**	-.38**	-.68**	-.66**	-		
11 EXM	.10*	.11*	.30**	-.20**	.07	.12*	.06	.16**	.07	-.10*	-	
12 EXC	.10*	.05	.20**	-.06	.28**	.05	.14**	.25**	.23**	-.23**	.33**	-
13 EXN	-.07	-.06	-.12**	.33**	.01	-.04	.01	-.04	-.02	.10*	-.50**	-.23**
14 VEX	.10*	.09*	.19**	-.13*	.10*	.08	.03	.11*	.06	-.08	.39**	.28**
15 SDO	-.10*	-.27**	-.08	.01	-.16**	-.08	-.11*	-.10*	-.14**	.10*	.00	-.14**
16 CEP	.13**	.15**	.32**	-.29**	.22**	.17**	.14**	.37**	.39**	-.36**	.15**	.10*
17 CEN	-.13**	-.13**	-.17**	.26**	-.17**	-.05	-.09*	-.18**	-.18**	.20**	-.11*	-.08
18 EPEN	.13**	.19**	.27**	-.12*	.31**	.24**	.29**	.32**	.36**	-.31**	.02	.11*
19 ENEN	-.08	-.14**	-.25**	.23**	-.25**	-.27**	-.29**	-.40**	-.37**	.35**	-.07	-.12*
20 EPEX	.09*	.09*	.10*	-.02	.15**	.04	.05	.06	.11*	-.14**	.22**	.30**
21 ENEX	-.08	-.10*	-.16**	.14**	-.12*	-.07	-.05	-.14**	-.11*	.07	-.25**	-.20**
22 EX	-.07	-.07	-.11*	.15**	.01	-.02	.04	-.06	-.02	.10*	-.23**	.02
23 FEC	-.11*	-.02	-.13**	.22**	.01	-.02	.02	-.06	-.02	.05	-.22**	-.01
24 VP	.33**	.30**	.31**	-.26**	.33**	.28**	.27**	.41**	.33**	-.33**	.15**	.20**

Nota: IP = Grado de Identificación con el Perú, AN = Autoestima colectiva nacional, PM = Peruanos morales, PN = Peruanos negativos, PC = Peruanos competentes, IR = Grado de identificación con la región, AR = Autoestima colectiva regional, ENM = Endogrupo morales, ENN = Endogrupo negativos, ENC = Endogrupo competentes, EXM = Exogrupo morales, EXN = Exogrupo negativos, EXC = Exogrupo competentes, VEX = Valoración del exogrupo, SDO = Orientación a la dominancia social, CEP = Clima emocional positivo, CEN = Clima emocional negativo, EPEN = Emociones positivas relacionadas con endogrupo, ENEN = Emociones negativas relacionadas con endogrupo, EPEX = Emociones positivas relacionadas con exogrupo, ENEX = Emociones negativas relacionadas con exogrupo, EX = Exclusión, FEC = Favoritismo endogrupal y conflicto, VP = Valoración de los peruanos.

* $p < .05$, ** $p < .01$

Tabla 16*Resumen de las correlaciones entre las variables de estudio (AYACUCHO 2)*

	13	14	15	16	17	18	19	20	21	22	23	24
1 IP												
2 AN												
3 PM												
4 PN												
5 PC												
6 IR												
7 AR												
8 ENM												
9 ENC												
10 ENN												
11 EXM												
12 EXC												
13 EXN	-											
14 VEX	-.26**	-										
15 SDO	-.13**	-.09*	-									
16 CEP	-.13**	.12*	.07	-								
17 CEN	.13**	-.06	.04	-.28**	-							
18 EPEN	.09*	.11*	-.15**	.25**	-.08	-						
19 ENEN	-.01	-.12**	.21**	-.19**	.17**	-.17**	-					
20 EPEX	-.05	.31**	-.07	.10*	-.06	.10*	.21**	-				
21 ENEX	.13**	-.18**	.25**	-.02	.17**	-.02	.49**	.23**	-			
22 EX	.18**	-.17**	-.07	-.12**	.17**	.03	.04	-.10*	.10*	-		
23 FEC	.27**	-.15**	-.09*	-.06	.23**	.03	.07	-.02	.12**	.46**	-	
24 VP	-.05	.35**	-.20**	.27**	-.13**	.27**	-.30**	.16**	-.13**	-.05	.01	-

Nota: IP = Grado de Identificación con el Perú, AN = Autoestima colectiva nacional, PM = Peruanos morales, PN = Peruanos negativos, PC = Peruanos competentes, IR = Grado de identificación con la región, AR = Autoestima colectiva regional, ENM = Endogrupo morales, ENN = Endogrupo negativos, ENC = Endogrupo competentes, EXM = Exogrupo morales, EXN = Exogrupo negativos, EXC = Exogrupo competentes, VEX = Valoración del exogrupo, SDO = Orientación a la dominancia social, CEP = Clima emocional positivo, CEN = Clima emocional negativo, EPEN = Emociones positivas relacionadas con endogrupo, ENEN = Emociones negativas relacionadas con endogrupo, EPEX = Emociones positivas relacionadas con exogrupo, ENEX = Emociones negativas relacionadas con exogrupo, EX = Exclusión, FEC = Favoritismo endogrupal y conflicto, VP = Valoración de los peruanos.

* $p < .05$, ** $p < .01$

Regresiones múltiples jerárquicas

Se llevaron a cabo regresiones múltiples jerárquicas tomando como variables predictoras la identidad regional, la valoración del exogrupo, la región (para los análisis con el total de la muestra), el sexo y la edad y como dependiente el grado de identificación con el Perú. Para la muestra total (Tabla 17), la regresión resultó significativa en seis pasos, en el último de ellos se muestra que una mayor autoestima colectiva nacional, así como un mayor grado de identificación con la región tienen mayor incidencia en el incremento de la identificación con la nación (así como la edad y el estereotipo peruanos competentes en pequeña medida). Por el contrario, la autoestima colectiva regional disminuiría el grado de identificación con el Perú. Para el caso de la muestra de Lima (Tabla 17a), la regresión resultó significativa en cinco pasos, en el último de los cuáles se evidencia un efecto mayor de la autoestima colectiva nacional y el grado de identificación con la región en el grado de identificación con el Perú; en menor grado lo harían la percepción de peruanos morales y la edad. La autoestima colectiva regional disminuye la identificación con la nación. Para la muestra ayacuchana (Tabla 17b) se reporta una regresión significativa en dos pasos, que arroja como resultado que serían la autoestima colectiva peruana y el grado de identificación con la región, los que incrementarían la identificación con la nación.

Tabla 17

Regresión Múltiple Jerárquica con la variable Grado de Identificación con el Perú como variable dependiente en la muestra total

Predictor ^a	Grado de Identificación con el Perú					
	Muestra Total					
	B	ΔR^2	R^2	F	g.l.1	g.l.2
Paso 1		.221***	.221	175.12***	1	618
Autoestima colectiva peruana	.47***					
Paso 2		.044***	.265	111.38***	2	617
Autoestima colectiva peruana	.42***					
Grado de id. con la región	.22***					
Paso 3		.014**	.279	79.49***	3	616
Autoestima colectiva peruana	.45***					
Grado de id. con la región	.29***					
Autoestima colectiva regional	-.15**					
Paso 4		.009**	.288	62.10***	4	615
Autoestima colectiva peruana	.44***					
Grado de id. con la región	.28***					
Autoestima colectiva regional	-.16***					
Peruanos competentes	.10**					

Paso 5		.007*	.295	51.43***	5	614
Autoestima colectiva peruana	.43***					
Grado de id. con la región	.27***					
Autoestima colectiva regional	-.16***					
Peruanos competentes	.10**					
Edad	.09*					
Paso 6		.006*	.301	44.00***	6	613
Autoestima colectiva peruana	.43***					
Grado de id. con la región	.27***					
Autoestima colectiva regional	-.15***					
Peruanos competentes	.09*					
Edad	.09**					
Valoración exogrupo	.08*					

^aVariables incluidas en el análisis: autoestima colectiva nacional, autoestima colectiva regional, grado de identificación con la región, valoración personal del exogrupo, peruanos morales, peruanos negativos, peruanos competentes, endogrupo morales, endogrupo negativos, endogrupo competentes, exogrupo morales, exogrupo negativos, exogrupo competentes, edad, sexo, región.

* $p < .05$, ** $p < .01$, *** $p < .001$



Tabla 17a

Regresión Múltiple Jerárquica con la variable Grado de Identificación con el Perú como variable dependiente en la muestra de Lima

Predictor ^a	Grado de Identificación con el Perú					
	B	ΔR^2	R^2	F	g.l.1	g.l.2
Paso 1		.252***	.252	110.96***	1	
Autoestima colectiva peruana	.50***					329
Paso 2		.026***	.279	63.31***	2	328
Autoestima colectiva peruana	.50***					
Edad	.16**					
Paso 3		.025***	.303	47.46***	3	327
Autoestima colectiva peruana	.48***					
Edad	.16***					
Grado de id. con la región	.16***					
Paso 4		.023***	.327	39.54***	4	326
Autoestima colectiva peruana	.54***					
Edad	.14**					
Grado de id. con la región	.24***					
Autoestima colectiva regional	-.19***					
Paso 5		.017**	.343	33.96***	5	325
Autoestima colectiva peruana	.50***					
Edad	.13**					
Grado de id. con la región	.25***					
Autoestima colectiva regional	-.20***					
Peruanos morales	.14**					

^aVariables incluidas en el análisis: autoestima colectiva nacional, autoestima colectiva regional, grado de identificación con la región, valoración personal del exogrupo, peruanos morales, peruanos negativos, peruanos competentes, endogrupo morales, endogrupo negativos, endogrupo competentes, exogrupo morales, exogrupo negativos, exogrupo competentes, edad, sexo.

* $p < .05$, ** $p < .01$, *** $p < .001$

Tabla 17b

Regresión Múltiple Jerárquica con la variable Grado de Identificación con el Perú como variable dependiente en la muestra de Ayacucho

Predictor ^a	Grado de Identificación con el Perú					
	β	ΔR^2	R^2	F	<i>g.l.1</i>	<i>g.l.2</i>
Paso 1		.185***	.185	65.09***	1	287
Autoestima colectiva peruana	.43***					
Paso 2		.085***	.270	52.85***	2	286
Autoestima colectiva peruana	.33***					
Grado de id. con la región	.31***					

^aVariables incluidas en el análisis: autoestima colectiva nacional, autoestima colectiva regional, grado de identificación con la región, valoración personal del exogrupo, peruanos morales, peruanos negativos, peruanos competentes, endogrupo morales, endogrupo negativos, endogrupo competentes, exogrupo morales, exogrupo negativos, exogrupo competentes, edad, sexo.

* $p < .05$, ** $p < .01$, *** $p < .001$

Se llevaron a cabo regresiones múltiples jerárquicas tomando como variables predictoras de la autoestima colectiva nacional a la identificación con la región (para el análisis con el total de la muestra), los estereotipos colectivos nacionales y exogrupal, la región, la edad y el sexo. Para la muestra total (Tabla 18), la regresión resultó significativa en tres pasos, evidenciando que la autoestima colectiva regional, así como los estereotipos peruanos morales y peruanos competentes incrementan la autoestima colectiva nacional. Para la muestra de Lima (Tabla 18a), se tiene una regresión significativa en tres pasos, en la que la autoestima colectiva regional, el estereotipo peruanos morales y el estereotipo peruanos competentes incrementan la autoestima colectiva nacional. En la muestra ayacuchana (Tabla 18b) se observa una regresión de tres pasos, en la que la autoestima colectiva regional, el grado de identificación con la región y el estereotipo peruano morales incrementan la autoestima colectiva nacional.

Tabla 18

Regresión Múltiple Jerárquica con la variable Autoestima Colectiva Nacional como variable dependiente en la muestra total

Predictor ^a	Autoestima Colectiva Nacional					
	β	ΔR^2	R^2	F	<i>g.l.1</i>	<i>g.l.2</i>
Paso 1		.137***	.137	99.90***	1	630
Autoestima colectiva regional	.37***					
Paso 2		.043***	.180	68.91***	2	629
Autoestima colectiva regional	.33***					
Peruanos morales	.21***					
Paso 3		.008**	.187	48.24***	3	628
Autoestima colectiva regional	.32***					
Peruanos morales	.17***					
Peruanos competentes	.10**					

^aVariables incluidas en el análisis: autoestima colectiva regional, grado de identificación con la región, peruanos morales, peruanos negativos, peruanos competentes, endogrupo morales, endogrupo negativos, endogrupo competentes, exogrupo morales, exogrupo negativos, exogrupo competentes, edad, sexo, región.
* $p < .05$, ** $p < .01$, *** $p < .001$

Tabla 18a

Regresión Múltiple Jerárquica con la variable Autoestima Colectiva Nacional como variable dependiente en la muestra de Lima

Predictor ^a	Autoestima Colectiva Nacional					
	B	ΔR^2	R^2	F	<i>g.l.1</i>	<i>g.l.2</i>
Paso 1		.150***	.150	58.59***	1	333
Autoestima colectiva regional	.39***					
Paso 2		.061***	.211***	44.40***	2	332
Autoestima colectiva regional	.35***					
Peruanos morales	.25***					
Paso 3		.020**	.231***	33.08***	3	331
Autoestima colectiva regional	.32***					
Peruanos morales	.19***					
Peruanos competentes	.16**					

^aVariables incluidas en el análisis: autoestima colectiva regional, grado de identificación con la región, peruanos morales, peruanos negativos, peruanos competentes, endogrupo morales, endogrupo negativos, endogrupo competentes, exogrupo morales, exogrupo negativos, exogrupo competentes, edad, sexo.
* $p < .05$, ** $p < .01$, *** $p < .001$

Tabla 18b

Regresión Múltiple Jerárquica con la variable Autoestima Colectiva Nacional como variable dependiente en la muestra de Ayacucho

Predictor ^a	Autoestima Colectiva Nacional					
	Muestra Ayacucho (n= 296)					
	β	ΔR^2	R^2	F	<i>g.l.1</i>	<i>g.l.2</i>
Paso 1		.110***	.110***	36.63***	1	295
Autoestima colectiva regional	.33***					
Paso 2		.033**	.144***	24.64***	2	294
Autoestima colectiva regional	.22**					
Grado de id. con la región	.21**					
Paso 3		.024**	.168***	19.72***	3	293
Autoestima colectiva regional	.20**					
Peruanos morales	.16**					
Grado de id. con la región	.19**					

^aVariables incluidas en el análisis: autoestima colectiva regional, grado de identificación con la región, peruanos morales, peruanos negativos, peruanos competentes, endogrupo morales, endogrupo negativos, endogrupo competentes, exogrupo morales, exogrupo negativos, exogrupo competentes, edad, sexo.

* $p < .05$, ** $p < .01$, *** $p < .001$

Se realizaron regresiones múltiples jerárquicas tomando como variables predictoras del estereotipo peruanos morales a la ideología política, los estereotipos endogrupales, los estereotipos exogrupales, la región (para el análisis con el total de la muestra), la edad y el sexo. Se obtiene en la muestra total (Tabla 19) una regresión significativa de tres pasos en la que los estereotipos endogrupal y exogrupal morales incrementan la percepción del estereotipo morales, mientras la SDO la disminuiría. En la muestra limeña (Tabla 19a) se obtiene una regresión significativa en tres pasos en la que la percepción del endogrupo como moral y del exogrupo como competente incrementan el estereotipo de peruanos morales, mientras la SDO la disminuye. Para la muestra de Ayacucho (Tabla 19b), se tiene una regresión significativa en dos pasos en la que resultan variables predictoras del estereotipo peruanos morales, el estereotipo endogrupal morales y el estereotipo exogrupal morales.

Tabla 19

Regresión Múltiple Jerárquica con la variable Peruanos Morales como variable dependiente en la muestra total

Predictor ^a	Peruanos Morales					
	β	ΔR^2	R^2	F	<i>g.l.1</i>	<i>g.l.2</i>
Paso 1		.195***	.195	162.33***	1	671
Endogrupo morales	.44***					
Paso 2		.107***	.302	144.91***	2	670
Endogrupo morales	.57***					
Exogrupo morales	.35***					
Paso 3		.011**	.313	101.65***	3	669
Endogrupo morales	.56***					
Exogrupo morales	.33***					
SDO	-.11**					

^aVariables incluidas en el análisis: SDO, RWA, endogrupo morales, endogrupo negativos, endogrupo competentes, exogrupo morales, exogrupo negativos, exogrupo competentes, edad, sexo, región.

* $p < .05$, ** $p < .01$, *** $p < .001$

Tabla 19a

Regresión Múltiple Jerárquica con la variable Peruanos Morales como variable dependiente en la muestra de Lima

Predictor ^a	Peruanos Morales					
	B	ΔR^2	R^2	F	<i>g.l.1</i>	<i>g.l.2</i>
Paso 1		.163***	.163	67.03***	1	344
Endogrupo morales	.40***					
Paso 2		.067***	.230	51.36***	2	343
Endogrupo morales	.40***					
Exogrupo competentes	.26***					
Paso 3		.039***	.269	42.03***	3	342
Endogrupo morales	.39***					
Exogrupo competentes	.23***					
SDO	-.20***					

^aVariables incluidas en el análisis: SDO, RWA, endogrupo morales, endogrupo negativos, endogrupo competentes, exogrupo morales, exogrupo negativos, exogrupo competentes, edad, sexo.

* $p < .05$, ** $p < .01$, *** $p < .001$

Tabla 19b

Regresión Múltiple Jerárquica con la variable Peruanos Morales como variable dependiente en la muestra de Ayacucho

Predictor ^a	β	ΔR^2	Peruanos Morales			
			Muestra Ayacucho (n = 327)			
			R^2	F	<i>g.l.1</i>	<i>g.l.2</i>
Paso 1		.333***	.333	162.63***	1	326
Endogrupo morales	.58***					
Paso 2		.063***	.396	106.49***	2	325
Endogrupo morales	.54***					
Exogrupo morales	.25***					

^aVariables incluidas en el análisis: SDO, endogrupo morales, endogrupo negativos, endogrupo competentes, exogrupo morales, exogrupo negativos, exogrupo competentes, edad, sexo.

* $p < .05$, ** $p < .01$, *** $p < .001$

Se realizaron regresiones múltiples jerárquicas considerando como predictores del estereotipo peruanos competentes a la ideología política, los estereotipos endogrupal y exogrupal, la edad, el sexo y la región (para el caso de la muestra total). Para la muestra total (Tabla 20) se tiene una regresión significativa en cuatro pasos que plantea que la percepción del endogrupo y del exogrupo como competentes incrementan la percepción del estereotipo peruanos competentes, mientras la SDO la disminuye. Además, quienes viven en Lima presentan puntajes mayores en esta variable dependiente. En el caso de Lima (Tabla 20a) se tiene una regresión significativa de tres pasos en la que resultan predictores del estereotipo peruanos competentes el estereotipo endogrupal y exogrupal competentes los cuáles generarían un incremento, mientras la SDO implicaría una disminución de este estereotipo. Para la muestra ayacuchana (Tabla 20b) se reporta una regresión significativa en tres pasos que muestra como variables que incrementan la percepción de los peruanos como competentes, a la percepción del endogrupo competentes y del exogrupo competentes y como una variable que disminuiría esta percepción al estereotipo endogrupal negativos.

Tabla 20

Regresión Múltiple Jerárquica con la variable Peruanos Competentes como variable dependiente en la muestra total

Predictor ^a	Peruanos Competentes					
	β	ΔR^2	R^2	F	<i>g.l.1</i>	<i>g.l.2</i>
Paso 1		.297***	.297	284.96***	1	675
Endogrupo competentes	.55***					
Paso 2		.032***	.329	165.46***	2	674
Endogrupo competentes	.51***					
Exogrupo competentes	.18***					
Paso 3		.033***	.362	127.35***	3	673
Endogrupo competentes	.50***					
Exogrupo competentes	.24***					
Región	-.19***					
Paso 4		.010***	.372	99.58***	4	672
Endogrupo competentes	.49***					
Exogrupo competentes	.23***					
Región	-.17***					
SDO	-.10***					

^aVariables incluidas en el análisis: SDO, RWA, endogrupo morales, endogrupo negativos, endogrupo competentes, exogrupo morales, exogrupo negativos, exogrupo competentes, edad, sexo, región.

* $p < .05$, ** $p < .01$, *** $p < .001$

Tabla 20a

Regresión Múltiple Jerárquica con la variable Peruanos Competentes como variable dependiente en la muestra de Lima

Predictor ^a	Peruanos Competentes					
	B	ΔR^2	R^2	F	<i>g.l.1</i>	<i>g.l.2</i>
Paso 1		.307***	.307	154.36***	1	348
Endogrupo competentes	.55***					
Paso 2		.084***	.391	111.59***	2	347
Endogrupo competentes	.50***					
Exogrupo competentes	.30***					
Paso 3		.022***	.414	81.36***	3	346
Endogrupo competentes	.49***					
Exogrupo competentes	.28***					
SDO	-.15***					

^aVariables incluidas en el análisis: SDO, RWA, endogrupo morales, endogrupo negativos, endogrupo competentes, exogrupo morales, exogrupo negativos, exogrupo competentes, edad, sexo.

* $p < .05$, ** $p < .01$, *** $p < .001$

Tabla 20b

Regresión Múltiple Jerárquica con la variable Peruanos Competentes como variable dependiente en la muestra de Ayacucho

Predictor ^a	β	Peruanos Competentes				
		ΔR^2	R^2	F	<i>g.l.1</i>	<i>g.l.2</i>
Paso 1		.301***	.301	140.25***	1	326
Endogrupo competentes	.55***					
Paso 2		.031***	.332	80.68***	2	325
Endogrupo competentes	.51***					
Exogrupo competentes	.18***					
Paso 3		.017**	.349	57.83***	3	324
Endogrupo competentes	.39***					
Exogrupo competentes	.18***					
Endogrupo negativos	-.17**					

^aVariables incluidas en el análisis: SDO, endogrupo morales, endogrupo negativos, endogrupo competentes, exogrupo morales, exogrupo negativos, exogrupo competentes, edad, sexo.

* $p < .05$, ** $p < .01$, *** $p < .001$

Se realizaron regresiones múltiples jerárquicas considerando como variable dependiente el estereotipo peruanos negativos y como variables predictoras los estereotipos endo y exo grupales, la ideología política, la edad, el sexo y la región (para el caso de la muestra total). En la muestra total (Tabla 21) se reporta una regresión significativa de dos pasos en la que figuran como predictoras los estereotipos endogrupal y exogrupal negativos. Para el caso de Lima (Tabla 21a) se muestra que el estereotipo endogrupal negativos incrementa el estereotipo peruanos negativos, mientras que los estereotipos exgrupales competentes y morales lo disminuyen. Para Ayacucho (Tabla 21b) resulta una regresión significativa de tres pasos en la que aparecen como predictoras el estereotipo endogrupal negativos y los estereotipos exgrupales negativos y competentes, que incrementarían la percepción negativa de los peruanos.

Tabla 21

Regresión Múltiple Jerárquica con la variable Peruanos Negativos como variable dependiente en la muestra total

Predictor ^a	Peruanos Negativos					
	β	ΔR^2	R^2	F	<i>g.l.1</i>	<i>g.l.2</i>
Paso 1		.255***	.255	232.10***	1	677
Endogrupo negativos	.51***					
Paso 2		.056***	.311	86.22***	2	676
Endogrupo negativos	.58***					
Exogrupo negativos	.25***					

^aVariables incluidas en el análisis: SDO, RWA, endogrupo morales, endogrupo negativos, endogrupo competentes, exogrupo morales, exogrupo negativos, exogrupo competentes, edad, sexo, región.

* $p < .05$, ** $p < .01$, *** $p < .001$

Tabla 21a

Regresión Múltiple Jerárquica con la variable Peruanos Negativos como variable dependiente en la muestra de Lima

Predictor ^a	Peruanos Negativos					
	β	ΔR^2	R^2	F	<i>g.l.1</i>	<i>g.l.2</i>
Paso 1		.205***	.205	89.92***	1	349
Endogrupo negativos	.45***					
Paso 2		.028***	.233	52.88***	2	348
Endogrupo negativos	.46***					
Exogrupo competentes	-.17***					
Paso 3		.010*	.243	37.22***	3	347
Endogrupo negativos	.46***					
Exogrupo competentes	-.22***					
Exogrupo morales	-.12*					

^aVariables incluidas en el análisis: SDO, RWA, endogrupo morales, endogrupo negativos, endogrupo competentes, exogrupo morales, exogrupo negativos, exogrupo competentes, edad, sexo.

* $p < .05$, ** $p < .01$, *** $p < .001$

Tabla 21b

Regresión Múltiple Jerárquica con la variable Peruanos Negativos como variable dependiente en la muestra de Ayacucho

Predictor ^a	Peruanos Negativos					
	β	Muestra Ayacucho (n = 328)			g.l.1	g.l.2
ΔR^2		R^2	F			
Paso 1		.283***	.283	129.04***	1	327
Endogrupo negativos	.53***					
Paso 2		.082***	.365	93.62***	2	326
Endogrupo negativos	.49***					
Exogrupo negativos	.29***					
Paso 3		.010*	.374	64.86***	3	325
Endogrupo negativos	.51***					
Exogrupo competentes	.10*					
Exogrupo negativos	.31***					

^aVariables incluidas en el análisis: SDO, endogrupo morales, endogrupo negativos, endogrupo competentes, exogrupo morales, exogrupo negativos, exogrupo competentes, edad, sexo.

* $p < .05$, ** $p < .01$, *** $p < .001$

Para el caso del grado de identificación con la región como variable dependiente se realizaron regresiones múltiples jerárquicas considerando como predictores la autoestima colectiva regional, los estereotipos endogrupal, los estereotipos exogrupal, la edad, el sexo y la región (para la muestra total). En el caso de la muestra total (Tabla 22) se reporta una regresión significativa de seis pasos en la que resultan variables que incrementan el grado de identificación regional a la autoestima colectiva regional, así como a las percepciones del exogrupo moral y del endogrupo competente. Además, quienes viven en Ayacucho presentan puntajes mayores en esta variable. Para el caso de Lima (Tabla 22a) la regresión fue de dos pasos y presenta a la autoestima colectiva regional y el estereotipo endogrupal competentes como variables que incrementan la identificación con la región. En Ayacucho (Tabla 22b) se tiene una regresión significativa en tres pasos en la que las variables predictoras son la autoestima colectiva regional, el estereotipo endogrupo competentes y el estereotipo exogrupo morales.

Tabla 22

Regresión Múltiple Jerárquica con la variable Grado de Identificación con la Región como variable dependiente en la muestra total

Predictor ^a	Grado de Identificación con la Región					
	β	ΔR^2	R^2	F	<i>g.l.1</i>	<i>g.l.2</i>
Paso 1		.308***	.308	306.84***	1	690
Autoestima colectiva regional	.56***					
Paso 2		.014***	.322	163.31***	2	689
Autoestima colectiva regional	.50***					
Endogrupo negativos	-.13***					
Paso 3		.005*	.326	111.12***	3	688
Autoestima colectiva regional	.49***					
Endogrupo negativos	-.09*					
Región	.08*					
Paso 4		.009**	.336	86.82***	4	687
Autoestima colectiva regional	.48***					
Endogrupo negativos	.09*					
Región	.19***					
Exogrupo morales	.14**					
Paso 5		.005*	.341	70.93***	5	686
Autoestima colectiva regional	.47***					
Endogrupo negativos	-.05					
Región	.20***					
Exogrupo morales	.13**					
Endogrupo competentes	.08*					
Paso 6		-.001	.339	88.26***	6	687
Autoestima colectiva regional	.47***					
Región	.22***					
Exogrupo morales	.13**					
Endogrupo competentes	.10**					

^aVariables incluidas en el análisis: autoestima colectiva regional, endogrupo morales, endogrupo negativos, endogrupo competentes, exogrupo morales, exogrupo negativos, exogrupo competentes, edad, sexo, región.
* $p < .05$, ** $p < .01$, *** $p < .001$

Tabla 22a

Regresión Múltiple Jerárquica con la variable Grado de Identificación con la Región como variable dependiente en la muestra de Lima

Predictor ^a	Grado de Identificación con la Región					
	β	ΔR^2	R^2	F	<i>g.l.1</i>	<i>g.l.2</i>
Paso 1		.248***	.248	114.66***	1	348
Autoestima colectiva regional	.50***					
Paso 2		.010*	.258	60.17***	2	347
Autoestima colectiva regional	.47***					
Endogrupo competentes	.10*					

^aVariables incluidas en el análisis: autoestima colectiva regional, endogrupo morales, endogrupo negativos, endogrupo competentes, exogrupo morales, exogrupo negativos, exogrupo competentes, edad, sexo.

* $p < .05$, ** $p < .01$, *** $p < .001$

Tabla 22b

Regresión Múltiple Jerárquica con la variable Grado de Identificación con la Región como variable dependiente en la muestra de Ayacucho

Predictor ^a	Grado de Identificación con la Región					
	B	ΔR^2	R^2	F	<i>g.l.1</i>	<i>g.l.2</i>
Paso 1		.278***	.278	131.22***	1	340
Autoestima colectiva regional	.53***					
Paso 2		.015**	.294	70.54***	2	339
Autoestima colectiva regional	.48***					
Endogrupo competentes	.13**					
Paso 3		.011*	.305	49.52***	3	338
Autoestima colectiva regional	.48***					
Endogrupo competentes	.13**					
Exogrupo morales	.11*					

^aVariables incluidas en el análisis: autoestima colectiva regional, endogrupo morales, endogrupo negativos, endogrupo competentes, exogrupo morales, exogrupo negativos, exogrupo competentes, edad, sexo.

* $p < .05$, ** $p < .01$, *** $p < .001$

Se realizaron regresiones múltiples jerárquicas colocando como variable dependiente a la autoestima colectiva regional y como predictoras los estereotipos endogrupales, los estereotipos exogrupales, la edad, el sexo y la región (para la muestra total). En el caso de la muestra total (Tabla 23) se obtuvo una regresión significativa en cinco pasos, que muestra como predictoras que incrementan la dependiente la percepción del endogrupo como morales y competentes. La pertenencia a la región Ayacucho y en menor medida el ser de sexo femenino implican mayores puntajes en la variable; mientras que la percepción negativa del endogrupo disminuiría la autoestima colectiva regional. En el caso de Lima (Tabla 23a) se

tiene una regresión significativa en dos pasos que plantea como predictores los estereotipos endogrupales morales y competentes. En el caso de la muestra ayacuchana (Tabla 23b) se tiene una regresión significativa en dos pasos que evidencia que la percepción de endogrupo como competente incrementa y la percepción del endogrupo como negativo disminuye la autoestima colectiva regional.

Tabla 23

Regresión Múltiple Jerárquica con la variable Autoestima Colectiva Regional como variable dependiente en la muestra total

Predictor ^a	Autoestima Colectiva Regional					
	β	ΔR^2	R^2	F	<i>g.l.1</i>	<i>g.l.2</i>
Muestra Total (n=700)						
Paso 1		.195***	.195	169.75***	1	699
Endogrupo morales	.44***					
Paso 2		.021***	.217	95.52***	2	698
Endogrupo morales	.28***					
Endogrupo negativos	-.22***					
Paso 3		.014***	.231	69.77***	3	697
Endogrupo morales	.24***					
Endogrupo negativos	-.19***					
Endogrupo competentes	.14***					
Paso 4		.010**	.241	55.27***	4	696
Endogrupo morales	.18**					
Endogrupo negativos	-.15**					
Endogrupo competentes	.18***					
Región	.13**					
Paso 5		.005*	.246	45.35***	5	695
Endogrupo morales	.19***					
Endogrupo negativos	-.14**					
Endogrupo competentes	.17***					
Región	.13**					
Sexo	.07*					

^aVariables incluidas en el análisis: endogrupo morales, endogrupo negativos, endogrupo competentes, exogrupo morales, exogrupo negativos, exogrupo competentes, edad, sexo, región.

* $p < .05$, ** $p < .01$, *** $p < .001$

Tabla 23a

Regresión Múltiple Jerárquica con la variable Autoestima Colectiva Regional como variable dependiente en la muestra de Lima

Predictor ^a	β	ΔR^2	Autoestima Colectiva Regional			
			Muestra Lima (n=354)			
			R^2	F	<i>g.l.1</i>	<i>g.l.2</i>
Paso 1		.135***	.135	54.90***	1	353
Endogrupo morales	.37***					
Paso 2		.045***	.180	38.61***	2	352
Endogrupo morales	.30***					
Endogrupo competentes	.22***					

^aVariables incluidas en el análisis: endogrupo morales, endogrupo negativos, endogrupo competentes, exogrupo morales, exogrupo negativos, exogrupo competentes, edad, sexo.

* $p < .05$, ** $p < .01$, *** $p < .001$

Tabla 23b

Regresión Múltiple Jerárquica con la variable Autoestima Colectiva Regional como variable dependiente en la muestra de Ayacucho

Predictor ^a	β	ΔR^2	Autoestima Colectiva Regional			
			Muestra Ayacucho (n=345)			
			R^2	F	<i>g.l.1</i>	<i>g.l.2</i>
Paso 1		.151***	.151	61.10***	1	344
Endogrupo negativos	-.39***					
Paso 2		.016*	.167	34.33***	2	343
Endogrupo competentes	.17*					
Endogrupo negativos	-.28***					

^aVariables incluidas en el análisis: endogrupo morales, endogrupo negativos, endogrupo competentes, exogrupo morales, exogrupo negativos, exogrupo competentes, edad, sexo.

* $p < .05$, ** $p < .01$, *** $p < .001$

Se realizaron regresiones múltiples jerárquicas colocando como variables predictoras del clima emocional positivo a las emociones asociadas al exogrupo (positivas y negativas), ambas dimensiones de la percepción de las relaciones intergrupales en el Perú (Favoritismo endogrupal y Exclusión social), la ideología política, la edad, el sexo y la región (para el caso de la muestra total). En la muestra total (Tabla 24) se encontró una regresión significativa de cuatro pasos que establece al RWA como la variable que incrementa el clima positivo, y las emociones positivas asociadas al exogrupo en pequeña medida y la percepción de exclusión social como una variable que lo disminuye. La pertenencia a la región Ayacucho implica mayores puntajes en la variable. Para el caso de Lima (Tabla 24a) se tiene una regresión significativa de tres pasos que establece que la percepción de exclusión social disminuye mientras que el RWA y las emociones positivas asociadas al exogrupo incrementan el clima

emocional positivo. Para Ayacucho (Tabla 24b) se presenta una regresión significativa en un único paso que establece que la percepción de exclusión social disminuye el clima emocional positivo.

Tabla 24

Regresión Múltiple Jerárquica con la variable Clima Emocional Positivo Perú como variable dependiente en la muestra total

Predictor ^a	Clima Emocional Positivo Perú					
	β	ΔR^2	R^2	F	g.l.1	g.l.2
Paso 1		.060***	.060	49.31***	1	778
Región	.24***					
Paso 2		.023***	.083	35.21***	2	777
Región	.23***					
Exclusión social	-.15***					
Paso 3		.009**	.092	26.34***	3	776
Región	.24***					
Exclusión social	-.15***					
Emociones positivas (exo)	.10**					
Paso 4		.007*	.099	21.41***	4	775
Región	.19***					
Exclusión social	-.15***					
Emociones positivas (exo)	.09**					
RWA	.10*					

^aVariables incluidas en el análisis: emociones positivas asociadas al exogrupo, emociones negativas asociadas al exogrupo, favoritismo endogrupal, exclusión social, SDO, RWA, edad, sexo, región.

* $p < .05$, ** $p < .01$, *** $p < .001$

Tabla 24a

Regresión Múltiple Jerárquica con la variable Clima Emocional Positivo Perú como variable dependiente en la muestra de Lima

Predictor ^a	Clima Emocional Positivo Perú					
	β	ΔR^2	R^2	F	<i>g.l.1</i>	<i>g.l.2</i>
Paso 1		.046***	.046	18.39***	1	385
Exclusión social	-.21***					
Paso 2		.015*	.061	12.43***	2	384
Exclusión social	-.21***					
RWA	.12*					
Paso 3		.011*	.072	9.83***	3	383
Exclusión social	-.21***					
RWA	.11*					
Emociones positivas (exo)	.10*					

^aVariables incluidas en el análisis: emociones positivas asociadas al exogrupo, emociones negativas asociadas al exogrupo, favoritismo endogrupal, exclusión social, SDO, RWA, edad, sexo.

* $p < .05$, ** $p < .01$, *** $p < .001$

Tabla 24b

Regresión Múltiple Jerárquica con la variable Clima Emocional Positivo Perú como variable dependiente en la muestra de Ayacucho

Predictor ^a	Clima Emocional Positivo Perú					
	B	ΔR^2	R^2	F	<i>g.l.1</i>	<i>g.l.2</i>
Paso 1		.013*	.013	5.31*	1	392
Exclusión social	-.11*					

^aVariables incluidas en el análisis: emociones positivas asociadas al exogrupo, emociones negativas asociadas al exogrupo, favoritismo endogrupal, exclusión social, SDO, edad, sexo.

* $p < .05$, ** $p < .01$, *** $p < .001$

Se realizaron regresiones múltiples jerárquicas colocando como variables predictoras del clima emocional negativo a las emociones asociadas al exogrupo (positivas y negativas), ambas dimensiones de la percepción de las relaciones intergrupales en el Perú (Favoritismo endogrupal y Exclusión social), la ideología política, la edad, el sexo y la región (para el caso de la muestra total). Para el caso de la muestra total (Tabla 25) se reporta una regresión significativa de cinco pasos que evidencia que la percepción de favoritismo endogrupal y las emociones negativas asociadas al exogrupo (así como la SDO en pequeña medida) incrementan el clima emocional negativo. Por su parte las emociones positivas asociadas al exogrupo mitigan el clima emocional negativo. La pertenencia a la región Lima implica mayores puntajes en la variable. Para Lima (Tabla 25a) se tiene una regresión significativa de

tres pasos que evidencia que la SDO y la percepción de favoritismo endogrupal incrementan el clima emocional negativo, mientras que las mujeres presentan mayores puntajes en la variable. En Ayacucho (Tabla 25b) tenemos una regresión en dos pasos que presenta la percepción de favoritismo endogrupal y las emociones negativas asociadas al exogrupo como variables que incrementan el clima emocional negativo.

Tabla 25

Regresión Múltiple Jerárquica con la variable Clima Emocional Negativo Perú como variable dependiente en la muestra total

Predictor ^a	Clima Emocional Negativo Perú					
	β	ΔR^2	R^2	F	<i>g.l.1</i>	<i>g.l.2</i>
Paso 1						
Favoritismo endogrupal	.17***	.029***	.029	22.97***	1	778
Paso 2						
Favoritismo endogrupal	.18***	.010**	.039	15.74***	2	777
SDO	.10**					
Paso 3						
Favoritismo endogrupal	.19***	.013**	.052	14.07***	3	776
SDO	.12**					
Región	-.11**					
Paso 4						
Favoritismo endogrupal	-.18***	.009**	.061	12.60***	4	775
SDO	.10**					
Región	-.14***					
Emociones negativas (exo)	.11**					
Paso 5						
Favoritismo endogrupal	.18***	.008*	.069	11.42***	5	774
SDO	.09*					
Región	-.15***					
Emociones negativas (exo)	.12**					
Emociones positivas (exo)	-.10*					

^aVariables incluidas en el análisis: emociones positivas asociadas al exogrupo, emociones negativas asociadas al exogrupo, favoritismo endogrupal, exclusión social, SDO, RWA, edad, sexo, región.

* $p < .05$, ** $p < .01$, *** $p < .001$

Tabla 25a

Regresión Múltiple Jerárquica con la variable Clima Emocional Negativo Perú como variable dependiente en la muestra de Lima

Predictor ^a	Clima Emocional Negativo Perú					
	Muestra Lima (n=386)					
	B	ΔR^2	R^2	F	g.l.1	g.l.2
Paso 1		.031**	.031	12.29***	1	385
SDO	.18**					
Paso 2		.021**	.052	10.62***	2	384
SDO	.19***					
Favoritismo endogrupal	.15**					
Paso 3		.011*	.063	8.57***	3	383
SDO	.17**					
Favoritismo endogrupal	.14**					
Sexo	-.10*					

^aVariables incluidas en el análisis: emociones positivas asociadas al exogrupo, emociones negativas asociadas al exogrupo, favoritismo endogrupal, exclusión social, SDO, RWA, edad, sexo.

* $p < .05$, ** $p < .01$, *** $p < .001$

Tabla 25b

Regresión Múltiple Jerárquica con la variable Clima Emocional Negativo Perú como variable dependiente en la muestra de Ayacucho

Predictor ^a	Clima Emocional Negativo Perú					
	Muestra Ayacucho (n=393)					
	β	ΔR^2	R^2	F	g.l.1	g.l.2
Paso 1		.045***	.045	18.48***	1	392
Favoritismo endogrupal	.21***					
Paso 2		.019**	.064	13.38***	2	391
Favoritismo endogrupal	.20***					
Emociones negativas (exo)	.14**					

^aVariables incluidas en el análisis: emociones positivas asociadas al exogrupo, emociones negativas asociadas al exogrupo, favoritismo endogrupal, exclusión social, SDO, edad, sexo.

* $p < .05$, ** $p < .01$, *** $p < .001$

Se realizaron regresiones múltiples jerárquicas para evaluar los estereotipos nacionales, endogrupal y exogrupal, la ideología política, la edad, el sexo y la región (en el caso de la muestra total) como variables predictoras de la percepción de exclusión social. Para la muestra total (Tabla 26) se tiene una regresión significativa de cinco pasos que muestra que la percepción del estereotipo endogrupal morales y la SDO disminuyen esta percepción (y la edad en pequeña medida, de forma inversa), mientras que el estereotipo peruanos negativos y el estereotipo endogrupal competentes la incrementan. En Lima (Tabla 26a) tenemos una regresión significativa de cuatro pasos que evidencia que el estereotipo

exogrupal morales y la SDO disminuyen, mientras que el estereotipo peruano negativos y el estereotipo exogrupal morales incrementan la percepción de exclusión social. Para la muestra ayacuchana (Tabla 26b) se tiene una regresión significativa de tres pasos en la que se reporta la percepción del estereotipo exogrupal morales como una variable mitigadora de la percepción de exclusión social, mientras que los estereotipos exgrupales negativos y competentes la incrementan.

Tabla 26

Regresión Múltiple Jerárquica con la variable Exclusión Social como variable dependiente en la muestra total

Predictor ^a	Exclusión Social					
	β	ΔR^2	R^2	F	<i>g.l.1</i>	<i>g.l.2</i>
Paso 1		.053***	.053	35.55***	1	640
Peruanos negativos	.23***					
Paso 2		.016**	.068	23.36***	2	639
Peruanos negativos	.18***					
Endogrupo morales	-.13**					
Paso 3		.012**	.080	18.61***	3	638
Peruanos negativos	.19***					
Endogrupo morales	-.19***					
Endogrupo competentes	.13**					
Paso 4		.009*	.089	15.60***	4	637
Peruanos negativos	.19***					
Endogrupo morales	-.18***					
Endogrupo competentes	.11*					
SDO	-.09*					
Paso 5		.007*	.096	13.51***	5	636
Peruanos negativos	.19***					
Endogrupo morales	-.20***					
Endogrupo competentes	.11**					
SDO	-.10*					
Edad	.09*					

^aVariables incluidas en el análisis: peruanos morales, peruanos negativos, peruanos competentes, endogrupo morales, endogrupo negativos, endogrupo competentes, exogrupo morales, exogrupo negativos, exogrupo competentes, SDO, RWA, edad, sexo, región.

* $p < .05$, ** $p < .01$, *** $p < .001$

Tabla 26a

Regresión Múltiple Jerárquica con la variable Exclusión Social como variable dependiente en la muestra de Lima

Predictor ^a	β	ΔR^2	Exclusión Social			
			Muestra Lima (n=340)			
			R^2	F	<i>g.l.1</i>	<i>g.l.2</i>
Paso 1		.092***	.092	34.49***	1	339
Endogrupo morales	-.30***					
Paso 2		.042***	.134	26.26***	2	338
Endogrupo morales	-.24***					
Peruanos negativos	.22***					
Paso 3		.027**	.161	21.58***	3	337
Endogrupo morales	-.24***					
Peruanos negativos	.22***					
SDO	-.16**					
Paso 4		.016*	.177	18.06***	4	336
Endogrupo morales	-.24***					
Peruanos negativos	.21***					
SDO	-.14**					
Exogrupo morales	.13*					

^aVariables incluidas en el análisis: peruanos morales, peruanos negativos, peruanos competentes, endogrupo morales, endogrupo negativos, endogrupo competentes, exogrupo morales, exogrupo negativos, exogrupo competentes, SDO, RWA, edad, sexo.

* $p < .05$, ** $p < .01$, *** $p < .001$

Tabla 26b

Regresión Múltiple Jerárquica con la variable Exclusión Social como variable dependiente en la muestra de Ayacucho

Predictor ^a	β	ΔR^2	Exclusión Social			
			Muestra Ayacucho (n=301)			
			R^2	F	<i>g.l.1</i>	<i>g.l.2</i>
Paso 1		.071***	.071	22.76***	1	300
Exogrupo morales	-.27***					
Paso 2		.017*	.087	14.30***	2	299
Exogrupo morales	-.20**					
Exogrupo negativos	.15*					
Paso 3		.013*	.100	11.08***	3	298
Exogrupo morales	-.23***					
Exogrupo negativos	.15*					
Exogrupo competentes	.12*					

^aVariables incluidas en el análisis: peruanos morales, peruanos negativos, peruanos competentes, endogrupo morales, endogrupo negativos, endogrupo competentes, exogrupo morales, exogrupo negativos, exogrupo competentes, SDO, edad, sexo.

* $p < .05$, ** $p < .01$, *** $p < .001$

Se realizaron regresiones múltiples jerárquicas estableciendo como variable dependiente la percepción de favoritismo endogrupal y como variables predictoras a los estereotipos nacionales, endogrupales y exogrupales, la ideología política, la edad, el sexo y la región (en el caso de la muestra total). Para el caso de la muestra total (Tabla 27) se tiene una regresión significativa de siete pasos que muestra que los estereotipos peruanos negativos y peruanos competentes, así como el RWA incrementan esta percepción, mientras la muestra ayacuchana presenta mayores puntajes (en pequeña medida) en esta variable, por su parte el estereotipo peruanos morales y la SDO la mitigan. Por otro lado, el ser de sexo femenino está asociado a menores puntajes en la variable. Para el caso de Lima (Tabla 27a) una regresión significativa de seis pasos muestra que los estereotipos peruanos negativos, peruanos competentes y exogrupo morales incrementan la percepción de favoritismo endogrupal, mientras que el estereotipo endogrupo morales la disminuye. Para el caso de Ayacucho (Tabla 27b) se tiene una regresión significativa de cinco pasos que plantea como variables que incrementan la percepción de favoritismo endogrupal el estereotipo exogrupal morales y la percepción de exogrupo negativo; los estereotipos exogrupo competentes y peruanos negativos la disminuyen. El pertenecer al sexo femenino implica mayores puntajes en la variable dependiente.



Tabla 27

Regresión Múltiple Jerárquica con la variable Favoritismo Endogrupal como variable dependiente en la muestra total

Predictor ^a	Favoritismo Endogrupal					
	β	ΔR^2	Muestra Total (n=642) R^2	F	<i>g.l.1</i>	<i>g.l.2</i>
Paso 1		.044***	.044	29.56***	1	641
Peruanos negativos	.21***					
Paso 2		.020***	.064	21.78***	2	640
Peruanos negativos	.24***					
RWA	.14***					
Paso 3		.015**	.079	18.21***	3	639
Peruanos negativos	.28***					
RWA	.16***					
Peruanos competentes	.13**					
Paso 4		.013**	.092	16.10***	4	638
Peruanos negativos	.28***					
RWA	.16***					
Peruanos competentes	.14***					
Sexo	-.11**					
Paso 5		.012**	.103	14.68***	5	637
Peruanos negativos	.28***					
RWA	.18***					
Peruanos competentes	.12**					
Sexo	-.14***					
SDO	-.12**					
Paso 6		.011**	.115	13.75***	6	636
Peruanos negativos	.23***					
RWA	.18***					
Peruanos competentes	.16***					
Sexo	-.14***					
SDO	-.13**					
Peruanos morales	-.13**					
Paso 7		.007*	.121	12.55***	7	635
Peruanos negativos	.24***					
RWA	.14**					
Peruanos competentes	.17***					
Sexo	-.13**					
SDO	-.13**					
Peruanos morales	-.14**					
Región	.09*					

^aVariables incluidas en el análisis: peruanos morales, peruanos negativos, peruanos competentes, endogrupo morales, endogrupo negativos, endogrupo competentes, exogrupo morales, exogrupo negativos, exogrupo competentes, SDO, RWA, edad, sexo, región. * $p < .05$, ** $p < .01$, *** $p < .001$

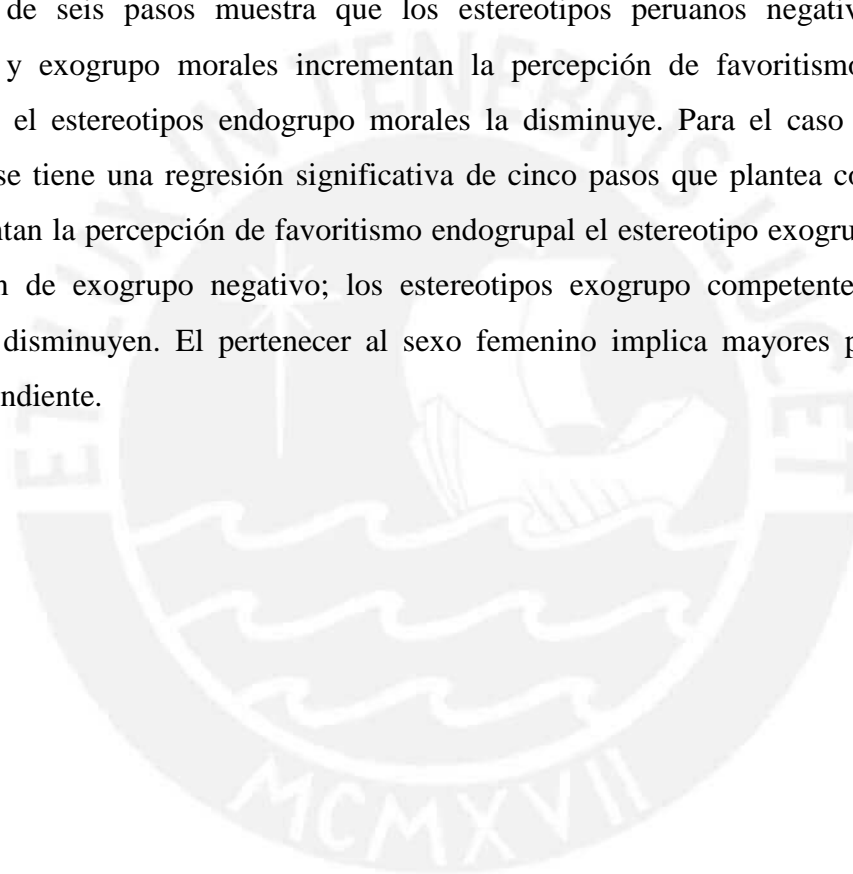
Tabla 27a

Regresión Múltiple Jerárquica con la variable Favoritismo Endogrupal como variable dependiente en la muestra de Lima

Predictor ^a	β	Favoritismo Endogrupal				
		ΔR^2	R^2	F	<i>g.l.1</i>	<i>g.l.2</i>
Paso 1		.079***	.079	29.02***	1	339
Endogrupo negativos	.28***					
Paso 2		.045***	.123	23.80***	2	338
Endogrupo negativos	.27***					
Exogrupo morales	.21***					
Paso 3		.025**	.148	19.52***	3	337
Endogrupo negativos	.19**					
Exogrupo morales	.21***					
Peruanos negativos	.18**					
Paso 4		.017**	.165	16.60***	4	336
Endogrupo negativos	.19**					
Exogrupo morales	.17**					
Peruanos negativos	.21***					
Peruanos competentes	.14**					
Paso 5		.018**	.183	15.00***	5	335
Endogrupo negativos	.10					
Exogrupo morales	.16**					
Peruanos negativos	.20***					
Peruanos competentes	.16**					
Endogrupo morales	-.17**					
Paso 6		-.005	.178	18.13***	4	336
Exogrupo morales	.16**					
Peruanos negativos	.23***					
Peruanos competentes	.16**					
Endogrupo morales	-.21***					

^aVariables incluidas en el análisis: peruanos morales, peruanos negativos, peruanos competentes, endogrupo morales, endogrupo negativos, endogrupo competentes, exogrupo morales, exogrupo negativos, exogrupo competentes, SDO, RWA, edad, sexo.

* $p < .05$, ** $p < .01$, *** $p < .001$

Tabla 27b

Regresión Múltiple Jerárquica con la variable Favoritismo Endogrupal como variable dependiente en la muestra de Ayacucho

Predictor ^a	Favoritismo Endogrupal					
	Muestra Ayacucho (n=302)					
	β	ΔR^2	R^2	F	<i>g.l.1</i>	<i>g.l.2</i>
Paso 1		.065***	.065	21.07***	1	301
Exogrupo negativos	.26***					
Paso 2		.025**	.090	14.83***	2	300
Exogrupo negativos	.25***					
Sexo	-.16**					
Paso 3		.014*	.104	11.53***	3	299
Peruanos negativos	.13*					
Exogrupo negativos	.21***					
Sexo	-.16**					
Paso 4		.013*	.117	9.86***	4	298
Peruanos negativos	.13*					
Exogrupo negativos	.24***					
Sexo	-.18**					
Exogrupo competentes	.12*					
Paso 5		.021**	.137	9.47***	5	297
Exogrupo morales	.38***					
Peruanos negativos	-.17**					
Exogrupo negativos	.12*					
Sexo	.17**					
Exogrupo competentes	-.17**					

^aVariables incluidas en el análisis: peruanos morales, peruanos negativos, peruanos competentes, endogrupo morales, endogrupo negativos, endogrupo competentes, exogrupo morales, exogrupo negativos, exogrupo competentes, SDO, sexo.

* $p < .05$, ** $p < .01$, *** $p < .001$

Se realizaron regresiones múltiples jerárquicas colocando como variable dependiente las emociones positivas dirigidas al exogrupo y como predictoras la ideología política, los estereotipos endogrupal y exogrupal, la edad, el sexo y la región (para la muestra total). Para la muestra total (Tabla 28) se tiene una regresión significativa en dos pasos que establece que la percepción del exogrupo como moral y como competente incrementan las emociones positivas hacia este. Lo mismo sucede en el caso de la muestra de Lima (Tabla 28a). En el caso de Ayacucho (Tabla 28b), la regresión es significativa en un paso, resultando la percepción del exogrupo como competente como la variable predictora de las emociones positivas hacia este.

Tabla 28

Regresión Múltiple Jerárquica con la variable Emociones Positivas Dirigidas hacia el Exogrupo como variable dependiente en la muestra total

Predictor ^a	β	ΔR^2	Emociones Positivas dirigidas hacia el Exogrupo			
			Muestra Total (n=696)			
			R^2	F	<i>g.l.1</i>	<i>g.l.2</i>
Paso 1		.091***	.091	69.42***	1	695
Exogrupo competentes	.30***					
Paso 2		.043***	.134	53.54***	2	694
Exogrupo competentes	.29***					
Exogrupo morales	.21***					

^aVariables incluidas en el análisis: SDO, RWA, endogrupo morales, endogrupo negativos, endogrupo competentes, exogrupo morales, exogrupo negativos, exogrupo competentes, edad, sexo, región.

* $p < .05$, ** $p < .01$, *** $p < .001$

Tabla 28a

Regresión Lineal Múltiple con la variable Emociones Positivas Dirigidas hacia el Exogrupo como variable dependiente en la muestra de Lima

Predictor ^a	β	ΔR^2	Emociones Positivas dirigidas hacia el Exogrupo			
			Muestra Lima (n=352)			
			R^2	F	<i>g.l.1</i>	<i>g.l.2</i>
Paso 1		.151***	.151	62.61***	1	351
Exogrupo competentes	.69***					
Paso 2		.028***	.180	38.35***	2	350
Exogrupo competentes	.30***					
Exogrupo morales	.19***					

^aVariables incluidas en el análisis: SDO, RWA, endogrupo morales, endogrupo negativos, endogrupo competentes, exogrupo morales, exogrupo negativos, exogrupo competentes, edad, sexo.

* $p < .05$, ** $p < .01$, *** $p < .001$

Tabla 28b

Regresión Múltiple Jerárquica con la variable Emociones Positivas Dirigidas hacia el Exogrupo como variable dependiente en la muestra de Ayacucho

Predictor ^a	β	ΔR^2	Emociones Positivas dirigidas hacia el Exogrupo			
			Muestra Ayacucho (n=344)			
			R^2	F	<i>g.l.1</i>	<i>g.l.2</i>
Paso 1		.082***	.082***	30.55***	1	343
Exogrupo competentes	.29***					

^aVariables incluidas en el análisis: SDO, endogrupo morales, endogrupo negativos, endogrupo competentes, exogrupo morales, exogrupo negativos, exogrupo competentes, edad, sexo.

* $p < .05$, ** $p < .01$, *** $p < .001$

Se realizaron regresiones múltiples jerárquicas colocando como variable dependiente a las emociones negativas asociadas con el exogrupo y como variables predictoras a la ideología política, los estereotipos endogrupal y exogrupal, la edad, el sexo y la región (para la muestra total). Para el caso de la muestra total (Tabla 29) se tiene una regresión significativa en cuatro pasos en la que la percepción del exogrupo como moral y como competente mitiga las emociones negativas hacia el exogrupo, mientras que la SDO y el RWA las incrementan. Para el caso de Lima (Tabla 29a), se presenta una regresión de dos pasos que señala la percepción del exogrupo como competente como variable mitigadora y la SDO como variable que incrementa las emociones negativas asociadas al exogrupo. En la muestra ayacuchana (Tabla 29b) se tiene una regresión significativa de dos pasos en la que aparecen la SDO como una variable que incrementa y el estereotipo exogrupo morales como una variable que disminuye las emociones negativas asociadas al exogrupo.

Tabla 29

Regresión Múltiple Jerárquica con la variable Emociones Negativas Dirigidas hacia el Exogrupo como variable dependiente en la muestra total

Predictor ^a	Emociones Negativas dirigidas hacia el Exogrupo					
	β	ΔR^2	Muestra Total (n=696)		<i>g.l.1</i>	<i>g.l.2</i>
			R^2	<i>F</i>		
Paso 1		.132***	.132	105.55***	1	695
Exogrupo morales	-.36***					
Paso 2		.044***	.176	74.03***	2	694
Exogrupo morales	-.33***					
SDO	.21***					
Paso 3		.011**	.187	53.07***	3	693
Exogrupo morales	-.29***					
SDO	.20***					
RWA	.11**					
Paso 4		.012**	.198	42.81***	4	692
Exogrupo morales	-.28***					
SDO	.18***					
RWA	.14***					
Exogrupo competentes	-.11**					

^aVariables incluidas en el análisis: SDO, RWA, endogrupo morales, endogrupo negativos, endogrupo competentes, exogrupo morales, exogrupo negativos, exogrupo competentes, edad, sexo, región.

* $p < .05$, ** $p < .01$, *** $p < .001$

Tabla 29a

Regresión Múltiple Jerárquica con la variable Emociones Negativas Dirigidas hacia el Exogrupo como variable dependiente en la muestra de Lima

Predictor ^a	Emociones Negativas dirigidas hacia el Exogrupo					
	β	ΔR^2	Muestra Lima (n=352)			
			R^2	F	g.l.1	g.l.2
Paso 1		.080***	.080	30.58***	1	351
Exogrupo competentes	-.28***					
Paso 2		.027***	.107	21.00***	2	350
Exogrupo competentes	-.26***					
SDO	.17***					

^aVARIABLES INCLUIDAS EN EL ANÁLISIS: SDO, RWA, endogrupo morales, endogrupo negativos, endogrupo competentes, exogrupo morales, exogrupo negativos, exogrupo competentes, edad, sexo.

* $p < .05$, ** $p < .01$, *** $p < .001$

Tabla 29b

Regresión Múltiple Jerárquica con la variable Emociones Negativas Dirigidas hacia el Exogrupo como variable dependiente en la muestra de Ayacucho

Predictor ^a	Emociones Negativas dirigidas hacia el Exogrupo					
	β	ΔR^2	Muestra Ayacucho (n=344)			
			R^2	F	g.l.1	g.l.2
Paso 1		.078***	.079	29.14***	1	343
SDO	.28***					
Paso 2		.049***	.127	24.87***	2	342
SDO	.28***					
Exogrupo morales	-.22***					

^aVARIABLES INCLUIDAS EN EL ANÁLISIS: SDO, endogrupo morales, endogrupo negativos, endogrupo competentes, exogrupo morales, exogrupo negativos, exogrupo competentes, edad, sexo.

* $p < .05$, ** $p < .01$, *** $p < .001$

Se realizaron regresiones múltiples jerárquicas colocando la valoración del exogrupo como variable dependiente y como variables predictoras a la ideología política, los estereotipos endo y exo grupales, la edad, el sexo y la región (para la muestra total). Para la muestra total (Tabla 30) se reporta una regresión significativa en cuatro pasos que establece que la percepción del exogrupo como moral y como competente incrementa su valoración, mientras que el estereotipo negativo y la SDO la disminuyen. Para Lima (Tabla 30a) se tiene una regresión significativa de cuatro pasos en la que la percepción del exogrupo como moral y como competente, y del endogrupo como moral incrementa la valoración del exogrupo, mientras el estereotipo exogrupal negativo la disminuye. En Ayacucho (Tabla 30b) se presenta una regresión significativa en dos pasos que evidencia que la percepción del exogrupo como moral y como competente incrementan la valoración del mismo.

Tabla 30

Regresión Múltiple Jerárquica con la variable Valoración del Exogrupo como variable dependiente en la muestra total

Predictor ^a	Valoración del Exogrupo					
	Muestra Total (n = 689)					
	B	ΔR^2	R^2	F	g.l.1	g.l.2
Paso 1		.277***	.277	264.05***	1	688
Exogrupo morales	.53***					
Paso 2		.024***	.301	148.09***	2	687
Exogrupo morales	.52***					
Exogrupo competentes	.16***					
Paso 3		.005*	.306	100.90***	3	686
Exogrupo morales	.51***					
Exogrupo competentes	.15***					
SDO	-.07*					
Paso 4		.005*	.311	77.38***	4	685
Exogrupo morales	.43***					
Exogrupo competentes	.15***					
SDO	-.07*					
Exogrupo negativos	-.11*					

^aVariables incluidas en el análisis: SDO, RWA, endogrupo morales, endogrupo negativos, endogrupo competentes, exogrupo morales, exogrupo negativos, exogrupo competentes, edad, sexo, región.

* $p < .05$, ** $p < .01$, *** $p < .001$

Tabla 30a

Regresión Múltiple Jerárquica con la variable Valoración del Exogrupo como variable dependiente en la muestra de Lima

Predictor ^a	Valoración del Exogrupo					
	Muestra Lima (n = 350)					
	B	ΔR^2	R^2	F	g.l.1	g.l.2
Paso 1		.181***	.181	76.90***	1	349
Exogrupo morales	.43***					
Paso 2		.045***	.225	50.54***	2	348
Exogrupo morales	.31***					
Exogrupo competentes	.24***					
Paso 3		.013*	.238	36.18***	3	347
Exogrupo morales	.32***					
Exogrupo competentes	.23***					
Endogrupo morales	.12*					
Paso 4		.011*	.250	28.77***	4	346
Exogrupo morales	.25***					
Exogrupo competentes	.20***					
Endogrupo morales	.12*					
Exogrupo negativos	-.14*					

^aVariables incluidas en el análisis: SDO, RWA, endogrupo morales, endogrupo negativos, endogrupo competentes, exogrupo morales, exogrupo negativos, exogrupo competentes, edad, sexo.

* $p < .05$, ** $p < .01$, *** $p < .001$

Tabla 30b

Regresión Múltiple Jerárquica con la variable Valoración del Exogrupo como variable dependiente en la muestra de Ayacucho

Predictor ^a	Valoración del Exogrupo					
	B	ΔR^2	R^2	F	g.l.1	g.l.2
Paso 1		.158***	.158	63.42***	1	338
Exogrupo morales	.40***					
Paso 2		.020**	.178	36.51***	2	337
Exogrupo morales	.35***					
Exogrupo competentes	.15**					

^aVariables incluidas en el análisis: SDO, endogrupo morales, endogrupo negativos, endogrupo competentes, exogrupo morales, exogrupo negativos, exogrupo competentes, edad, sexo.

* $p < .05$, ** $p < .01$, *** $p < .001$



Análisis de senderos (Path Analysis)

Finalmente, con el fin de analizar de manera integrada la naturaleza de los vínculos entre las variables de estudio se realizaron análisis de senderos basándose tanto en la literatura revisada como en los resultados obtenidos a nivel correlacional y de los análisis de regresión jerárquica. La lógica del modelo hipotético general establece una secuencia (Gráfico 8) que en primer lugar plantea como variables exógenas a ambas dimensiones de la ideología política, así como a los estereotipos endogrupales y exogrupales (N1). En un segundo nivel (N2), recibiendo influencia de los estereotipos endogrupales y de los estereotipos exogrupales se encuentran los estereotipos nacionales. En un tercer nivel (N3), recibiendo influencia de la ideología política y de los estereotipos nacionales se encuentran ambas dimensiones de la percepción sobre las relaciones intergrupales en el Perú. Estas percepciones, junto con la ideología política y los estereotipos exogrupales tienen efecto en las emociones asociadas al exogrupo, ubicadas en un cuarto nivel. En este cuarto nivel (N4) se encuentra también la autoestima colectiva regional, quien recibe influencia de la percepción de las relaciones intergrupales, de la ideología política y de los estereotipos endogrupales. En el quinto nivel (N5) se encuentra la valoración del exogrupo, que recibe influencia de las emociones asociadas con el exogrupo, de la percepción sobre las relaciones intergrupales y de los estereotipos exogrupales. En el quinto nivel se ubica también el clima emocional que recibe influencia de los estereotipos nacionales, de la percepción sobre las relaciones intergrupales y de las emociones asociadas al exogrupo. Igualmente en el quinto nivel la autoestima colectiva nacional recibe influencia de la ideología política, de la percepción de las relaciones intergrupales y de los estereotipos nacionales. En el quinto nivel se ubica también el grado de identificación con la región, recibiendo la influencia de la percepción sobre las relaciones intergrupales y de la autoestima regional. El grado de identificación con el Perú, se ubica en el último nivel (N6), recibiendo influencia de la valoración del exogrupo, de la percepción sobre las relaciones intergrupales, del grado de identificación con la región y de la autoestima colectiva nacional. El modelo hipotético general establece además la dirección y naturaleza de las relaciones entre las variables de interés (Gráfico 9). Este modelo fue probado para la muestra total y para cada una de las muestras regionales, tal como se reporta a continuación.

Gráfico 8

Variables y niveles del modelo hipotético general

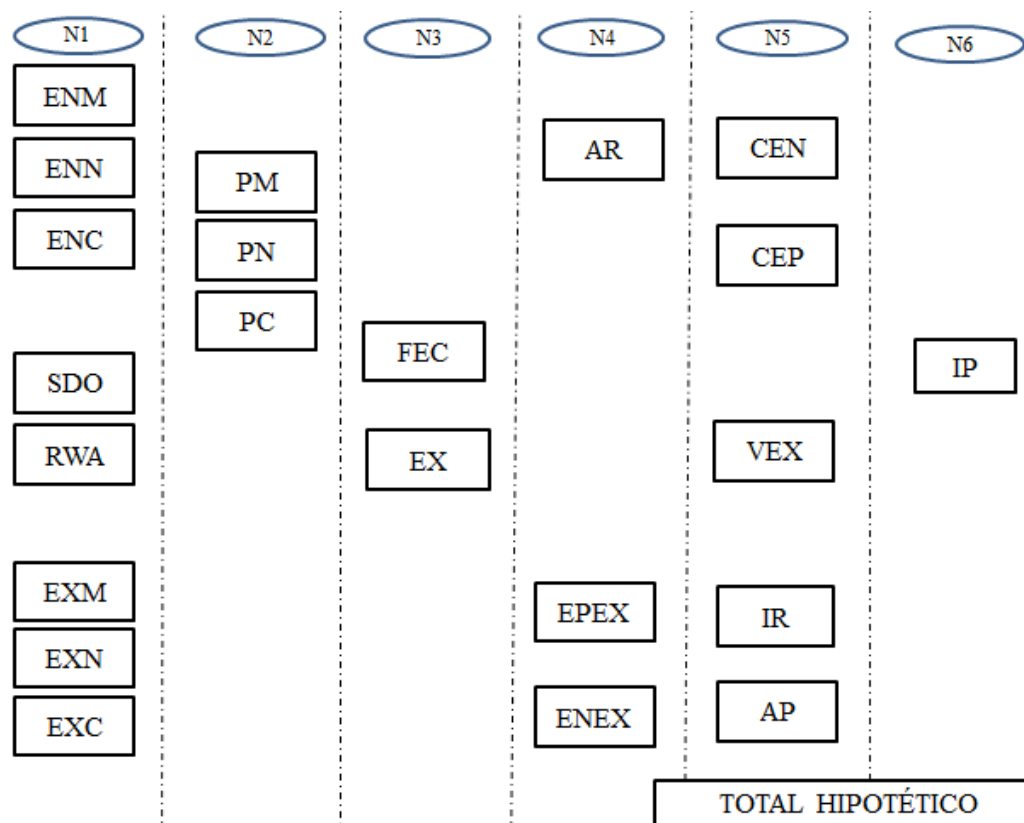

Nota: IP = Grado de Identificación con el Perú, AP = Autoestima colectiva nacional, PM = Peruanos morales, PN = Peruanos negativos, PC = Peruanos competentes, IR = Grado de identificación con la región, AR = Autoestima colectiva regional, ENM = Endogrupo morales, ENN = Endogrupo negativos, ENC = Endogrupo competentes, EXM = Exogrupo morales, EXN = Exogrupo negativos, EXC = Exogrupo competentes, VEX = valoración del exogrupo, VEN = Valoración del endogrupo, SDO, Orientación a la dominancia social, RWA = Autoritarismo de ala derecha, CEP = Clima emocional positivo, CEN = Clima emocional negativo, EPEX = Emociones positivas relacionadas con exogrupo, ENEX = Emociones negativas relacionadas con exogrupo, EX = Exclusión, FEC = Favoritismo endogrupal y conflicto.

De modo general, el modelo plantea una ruta que inicia en variables de tipo perceptual y motivacional que afectarían variables de tipo emocional/afectivo, primero en el nivel regional y desde este nivel hacia el nacional, culminando en el grado de identificación con el Perú. Cabe señalar que en el caso del modelo hipotético para la muestra de Ayacucho, no se consideró la variable RWA en el análisis debido a dificultades en su consistencia interna.

Gráfico 9

Modelo hipotético para la muestra total

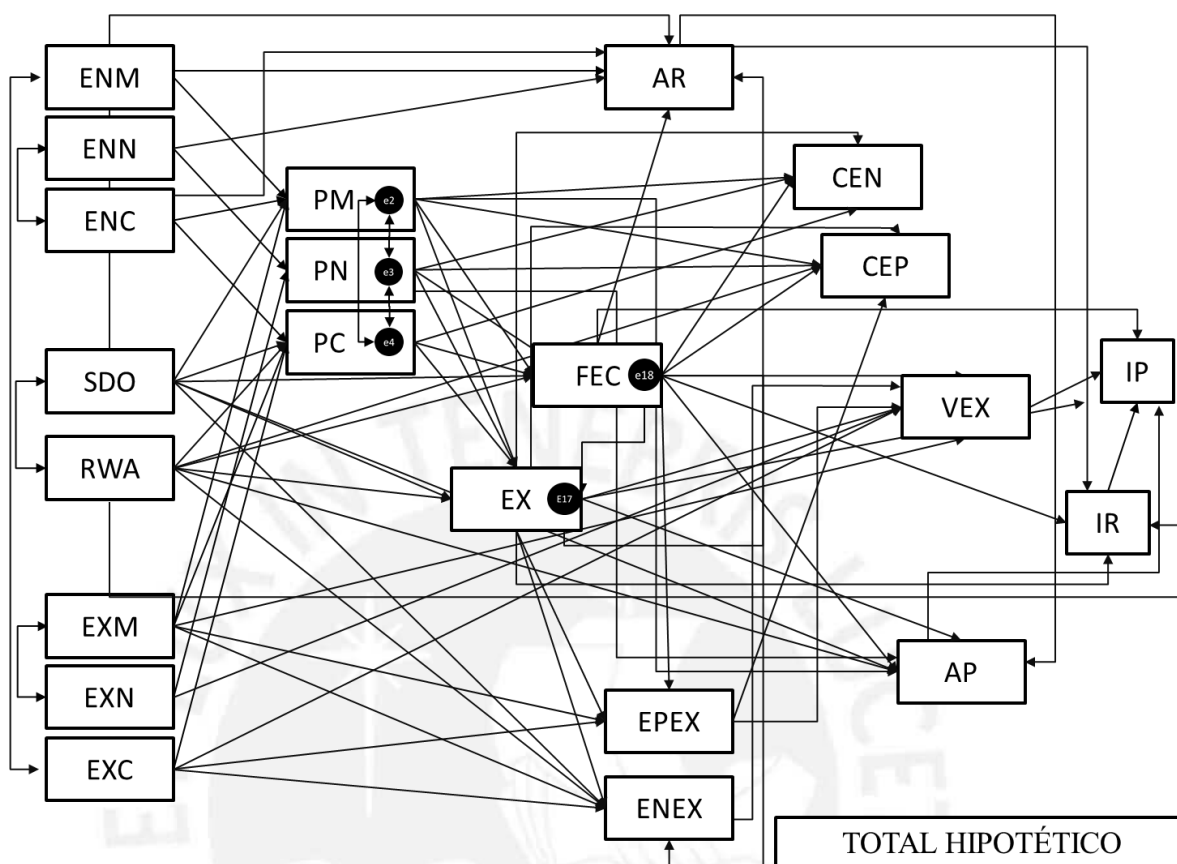

Nota: IP = Grado de Identificación con el Perú, AP = Autoestima colectiva nacional, PM = Peruanos morales, PN = Peruanos negativos, PC = Peruanos competentes, IR = Grado de identificación con la región, AR = Autoestima colectiva regional, ENM = Endogrupo morales, ENN = Endogrupo negativos, ENC = Endogrupo competentes, EXM = Exogrupo morales, EXN = Exogrupo negativos, EXC = Exogrupo competentes, VEX = valoración del exogrupo, VEN = Valoración del endogrupo, SDO, Orientación a la dominancia social, RWA = Autoritarismo de ala derecha, CEP = Clima emocional positivo, CEN = Clima emocional negativo, EPEX = Emociones positivas relacionadas con exogrupo, ENEX = Emociones negativas relacionadas con exogrupo, EX = Exclusión, FEC = Favoritismo endogrupal y conflicto.

Tabla 31*Estimadores del modelo hipotético para la muestra total (Parte 1)*

Variable	1	2	3	4	5	6	7	8	9	10	11	12	13
1. ENM	-	-.73***	.46***		.33***	-.34***				.02	.28***		
2. ENN	-.73***	-	-.43***	.34***	-.29***	-.23***				-.06	-.32***		
3. ENC	.46***	-.43***	-		-.06	.21***				-.14***	.05		
4. EXM		.34***		-	-.75***	.06				-.17***	-.30***		
5. EXN	.33***	-.29***	-.06	-.75***	-	-.08*				.11**	.26***		
6. EXC	-.34***	-.23***	.21***	.06	-.08*	-				-.09*	.16***		
7. PM							-	-.40***	.33***				
8. PN							-.40***	-	-.22***				
9. PC							.33***	-.22***	-				
10. SDO	.02	-.06	-.14***	-.17***	.11**	-.09*				-	.21***		
11. RWA	.28***	-.32***	.05	-.30***	.26***	.16***				.21***	-		
12. EX												-	.45***
13. FEC												.45***	-

Nota: IP = Grado de Identificación con el Perú, AN = Autoestima colectiva nacional, PM = Peruanos morales, PN = Peruanos negativos, PC = Peruanos competentes, IR = Grado de identificación con la región, AR = Autoestima colectiva regional, ENM = Endogrupo morales, ENN = Endogrupo negativos, ENC = Endogrupo competentes, EXM = Exogrupo morales, EXN = Exogrupo negativos, EXC = Exogrupo competentes, VEX = valoración del exogrupo, SDO = Orientación a la dominancia social, CEP = Clima emocional positivo, CEN = Clima emocional negativo, EPEN = Emociones positivas relacionadas con endogrupo, ENEN = Emociones negativas relacionadas con endogrupo, EPEX = Emociones positivas relacionadas con exogrupo, ENEX = Emociones negativas relacionadas con exogrupo, EX = Exclusión, FEC = Favoritismo endogrupal y conflicto.

*p<.05, **p<.01, ***p<.001

Tabla 31*Estimadores del modelo hipotético para la muestra total (Parte 2)*

Efectos	B (estandarizado)	Efectos	B (estandarizado)	Efectos	B (estandarizado)
PM <- ENM	.50***	EPEX <- EXC	.28***	AP <- FCE	.02
PM <- ENC	.09**	EPEX <- EXM	.23***	IR <- FCE	-.02
PC <- ENC	.51***	AR <- ENC	.12***	VEX <- EX	-.03
PN <- ENN	.57***	ENEX <- SDO	.18***	AP <- EX	-.09*
PM <- EXM	.32***	AR <- SDO	-.06*	IR <- EX	-.04
PC <- EXM	.11***	ENEX <- RWA	.14***	IP <- AP	.40***
PC <- EXC	.17***	EPEX <- FCE	.05	IP <- IR	.23***
PN <- EXN	.25***	ENEX <- FCE	.03	IP <- VPE	.07*
PC <- SDO	-.09**	AR <- FCE	-.00	CEN <- PM	-.10*
PM <- SDO	-.09**	EPEX <- EX	-.06	CEP <- PM	.28***
PC <- RWA	-.09**	ENEX <- EX	.06	CEN <- PN	.18***
FEC <- RWA	.16***	AR <- EX	.10**	CEP <- PN	-.17***
EX <- RWA	.00	IR <- AR	.55***	CEN <- PC	-.12**
FCE <- SDO	-.11**	AP <- AR	.29***	CEP <- RWA	.14***
EX <- SDO	-.12***	AP <- PM	.12**	CEP <- EPEX	.04
FCE <- PM	-.11**	AP <- PC	.09*	IP <- FCE	-.03
FCE <- PN	.24***	VEX <- EXN	-.12**	CNE <- FCE	.11**
FCE <- PC	.13**	VEX <- EXC	.09**	CPE <- FCE	.05
EX <- PM	-.13**	VEX <- EXM	.35***	IP <- EX	-.02
EX <- PN	.19***	VEX <- ENEX	-.11***	CNE <- EX	.03
EX <- PC	.11**	VPE <- EPEX	.20***	VES <- RWA	.00
AR <- ENM	.27***	AP <- SDO	-.19***	VEX <- SDO	-.05
AR <- ENN	-.20***	AP <- RWA	.11***	CPE <- EX	-.12**
ENEX <- EXM	-.28***	IR <- RWA	.09**		
ENEX <- EXC	-.12***	VEX <- FCE	-.05		

Nota: IP = Grado de Identificación con el Perú, AN = Autoestima colectiva nacional, PM = Peruanos morales, PN = Peruanos negativos, PC = Peruanos competentes, IR = Grado de identificación con la región, AR = Autoestima colectiva regional, ENM = Endogrupo morales, ENN = Endogrupo negativos, ENC = Endogrupo competentes, EXM = Exogrupo morales, EXN = Exogrupo negativos, EXC = Exogrupo competentes, VEX = valoración del exogrupo, SDO = Orientación a la dominancia social, CEP = Clima emocional positivo, CEN = Clima emocional negativo, EPEN = Emociones positivas relacionadas con endogrupo, ENEN = Emociones negativas relacionadas con endogrupo, EPEX = Emociones positivas relacionadas con exogrupo, ENEX = Emociones negativas relacionadas con exogrupo, EX = Exclusión, FEC = Favoritismo endogrupal y conflicto. *p<.05, **p<.01, ***p<.001

En el caso de la muestra total, el modelo hipotético general (Gráfico 9) obtuvo un ajuste adecuado $\chi^2/g.l = 3.071$, CFI = .952 y RMSEA = .051. Sin embargo, como se observa en la Tabla 31, presentó algunos estimadores no significativos. Por tal motivo, se eliminaron las relaciones no significativas, realizándose un nuevo análisis que permitió mejorar los indicadores de ajuste $\chi^2/g.l = 2.254$, CFI = .967 y RMSEA = .039, así como mantener todos los estimadores significativos.

Gráfico 10

Variables y niveles del modelo final para la muestra total

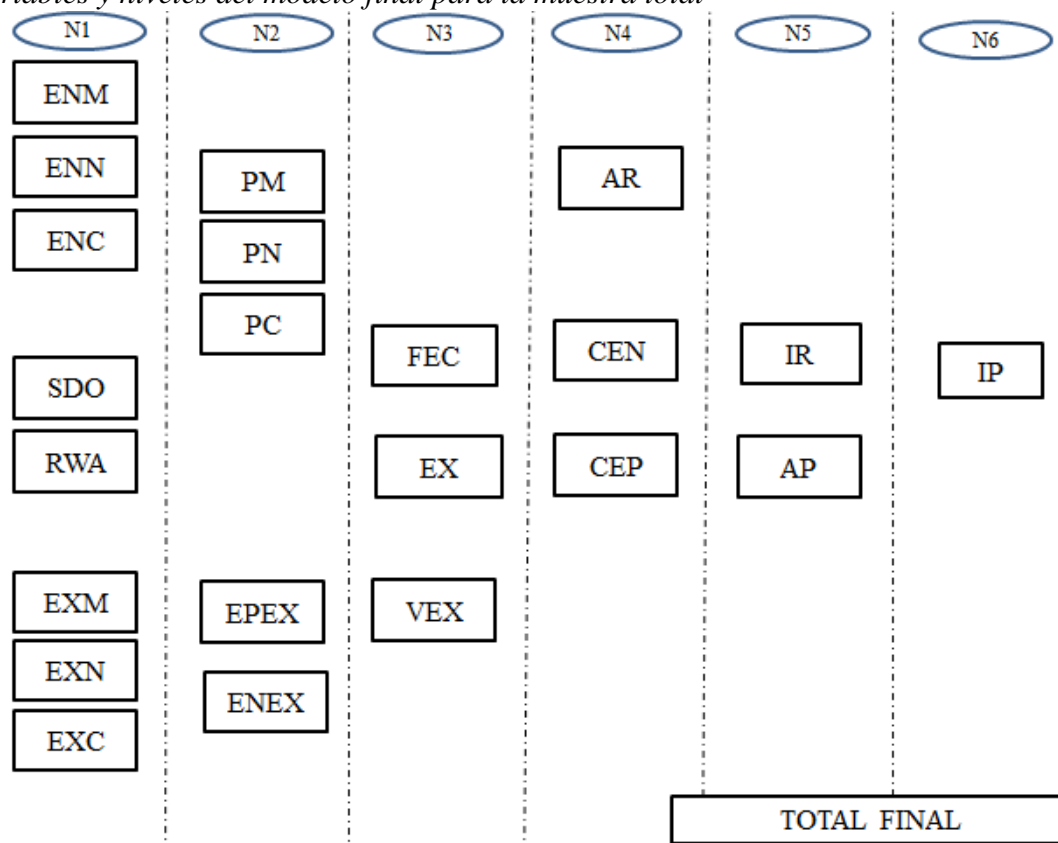

Nota: IP = Grado de Identificación con el Perú, AP = Autoestima colectiva nacional, PM = Peruanos morales, PN = Peruanos negativos, PC = Peruanos competentes, IR = Grado de identificación con la región, AR = Autoestima colectiva regional, ENM = Endogrupo morales, ENN = Endogrupo negativos, ENC = Endogrupo competentes, EXM = Exogrupo morales, EXN = Exogrupo negativos, EXC = Exogrupo competentes, VEX = valoración del exogrupo, VEN = Valoración del endogrupo, SDO, Orientación a la dominancia social, RWA = Autoritarismo de ala derecha, CEP = Clima emocional positivo, CEN = Clima emocional negativo, EPEX = Emociones positivas relacionadas con exogrupo, ENEX = Emociones negativas relacionadas con exogrupo, EX = Exclusión, FEC = Favoritismo endogrupal y conflicto.

El modelo final para la muestra total, como se muestra en el Gráfico 10, mantiene la secuencia de seis pasos, estableciendo como variables de entrada los estereotipos endo y

exogrupales, así como la ideología política y como variable de salida del modelo al grado de identificación con el Perú.

Gráfico 11

Modelo final para la muestra total

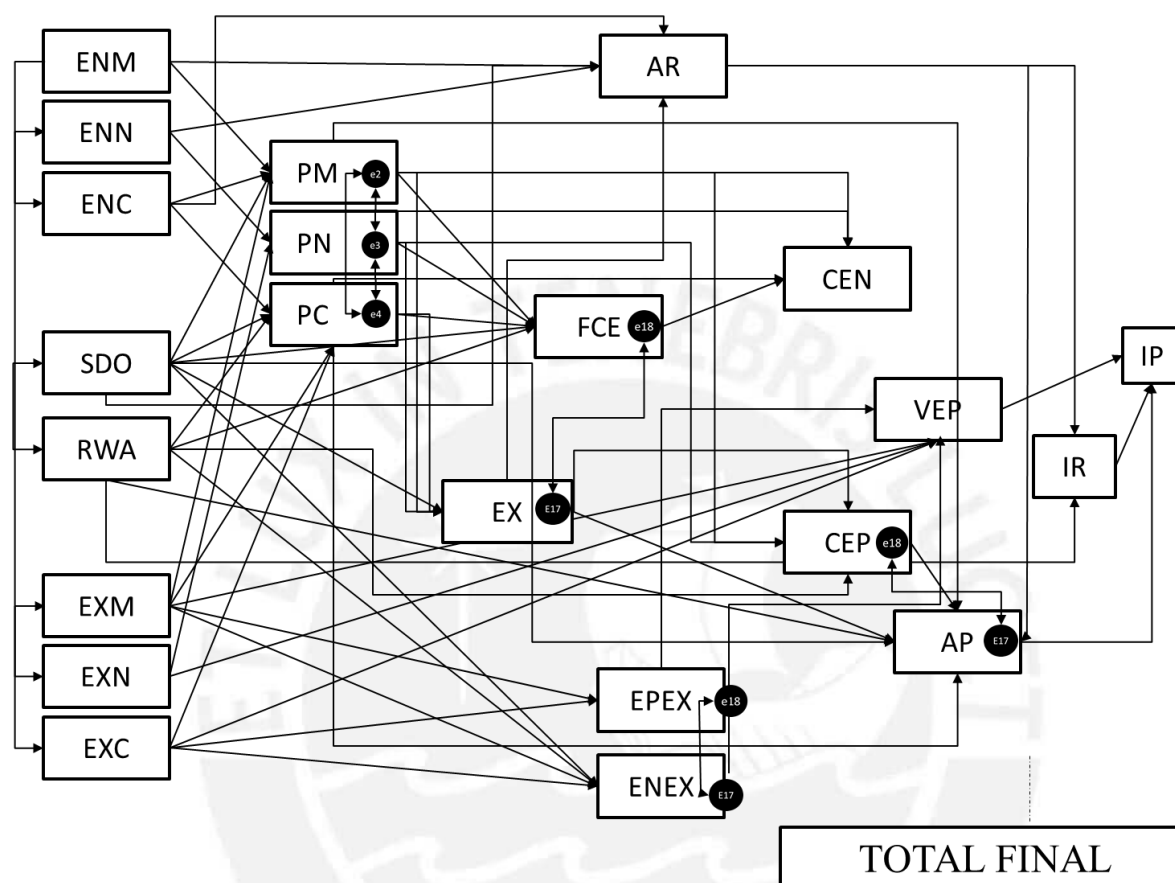

Nota: IP = Grado de Identificación con el Perú, AP = Autoestima colectiva nacional, PM = Peruanos morales, PN = Peruanos negativos, PC = Peruanos competentes, IR = Grado de identificación con la región, AR = Autoestima colectiva regional, ENM = Endogrupo morales, ENN = Endogrupo negativos, ENC = Endogrupo competentes, EXM = Exogrupo morales, EXN = Exogrupo negativos, EXC = Exogrupo competentes, VEX = valoración del exogrupo, VEN = Valoración del endogrupo, SDO, Orientación a la dominancia social, RWA = Autoritarismo de ala derecha, CEP = Clima emocional positivo, CEN = Clima emocional negativo, EPEX = Emociones positivas relacionadas con exogrupo, ENEX = Emociones negativas relacionadas con exogrupo, EX = Exclusión, FEC = Favoritismo endogrupal y conflicto.

El modelo final para la muestra total ubica en un segundo nivel (N2) a las dimensiones del estereotipo nacional peruano y a las emociones asociadas al exogrupo. El estereotipo peruanos morales recibe influencia directa de los estereotipos endogrupales morales y competentes, del estereotipo exogrupal morales y de modo inverso de la SDO. El estereotipo peruanos competentes recibe influencia directa de los estereotipos endogrupal y

exogrupal competentes, del estereotipo exogrupal morales y de modo inverso de la SDO y de la RWA. El estereotipo peruanos negativos recibe influencia directa del estereotipo endogrupal y exogrupal negativos. Las emociones positivas asociadas al exogrupo reciben influencia directa de los estereotipos exgrupales competentes y morales. Las emociones negativas asociadas al exogrupo reciben influencia directa de la SDO y del RWA y de modo inverso de los estereotipos exgrupales morales y competentes. En el tercer nivel (N3) se ubican ambas dimensiones de la percepción de relaciones intergrupales y la valoración del exogrupo. La percepción de exclusión social recibe influencia directa de los estereotipos peruanos negativos y competentes y de modo inverso de la SDO y del estereotipo peruanos morales. La percepción de favoritismo intergrupal y conflicto recibe directamente influencia del RWA y de los estereotipos peruanos negativos y peruanos competentes y de modo inverso de la SDO y del estereotipo peruanos morales.

La valoración del exogrupo recibe influencia directa de los estereotipos exgrupales morales y competentes y de las emociones positivas asociadas al exogrupo, y de modo inverso del estereotipo exogrupal negativos y de las emociones negativas asociadas al exogrupo. En el cuarto nivel (N4) se ubica la autoestima colectiva regional, que recibe influencia de los estereotipos endgrupales morales y competentes y de la percepción de exclusión social, y de modo inverso del estereotipo endogrupal negativos y de la SDO. En el cuarto nivel se ubica también el clima emocional negativo, que recibe influencia directa de los estereotipos nacionales negativos y de la percepción de favoritismo endogrupal y conflicto, y de modo inverso de los estereotipos nacionales competentes y morales. El clima emocional positivo recibe influencia directa del estereotipo nacional morales y del RWA, y de modo inverso del estereotipo nacional negativos y de la percepción de exclusión social. En el quinto nivel (N5) se encuentra la autoestima colectiva nacional y el grado de identificación con la región. La autoestima colectiva peruana se encuentra influenciada de modo directo por la autoestima colectiva regional y los estereotipos nacionales morales y competentes, así como por el RWA y el clima emocional positivo, y de modo inverso de la percepción de exclusión social y de la SDO. El grado de identificación con la región recibe influencia directa de la autoestima regional y del RWA. Finalmente, el grado de identificación con el Perú se ve influenciado de modo directo por la autoestima colectiva peruana, el grado de identificación regional y la valoración del exogrupo (N6).

Tabla 32*Estimadores del modelo final para la muestra total (Parte 1)*

Variable	1	2	3	4	5	6	7	8	9	10	11	12	13	14	15	16	17
1. ENM	-	-.73***	.46***	-.34***	.33***	.28***				.02					.27***		
2. ENN	-.73***	-	-.43***	.34***	-.29***	-.23***				-.06					-.32***		
3. ENC	.46***	-.43***	-	.07*	-.06	.21***				-.14***					.05		
4. EXM	-.34***	.34***	.07*	-	-.75***	.06				-.17***					-.30***		
5. EXN	.33***	-.29***	-.06	-.75***	-	-.08*				.11***					.26***		
6. EXC	.28***	-.23***	.21***	.06	-.08*	-				-.09*					.16***		
7. PM							-	-.39***	.33***								
8. PN							-.39***	-	-.22***								
9. PC							.33***	-.22***	-								
10. SDO	.02	-.06	-.14***	-.17***	.11***	-.09*				-					.20***		
11. EPEX											-	.28***					
12. ENEX										.28***	-						
13. EX													-	.45***			
14. FEC												.45***	-				
15. RWA	.27***	-.32***	.05	-.30***	.26***	.16***				.20***							
16. CEP																-	-.17***
17. CEN																-.17***	-

Nota: IP = Grado de Identificación con el Perú, AN = Autoestima colectiva nacional, PM = Peruanos morales, PN = Peruanos negativos, PC = Peruanos competentes, IR = Grado de identificación con la región, AR = Autoestima colectiva regional, ENM = Endogrupo morales, ENN = Endogrupo negativos, ENC = Endogrupo competentes, EXM = Exogrupo morales, EXN = Exogrupo negativos, EXC = Exogrupo competentes, VEX = valoración del exogrupo, SDO = Orientación a la dominancia social, CEP = Clima emocional positivo, CEN = Clima emocional negativo, EPEX = Emociones positivas relacionadas con endogrupo, ENEN = Emociones negativas relacionadas con endogrupo, EPEX = Emociones positivas relacionadas con exogrupo, ENEX = Emociones negativas relacionadas con exogrupo, EX = Exclusión, FEC = Favoritismo endogrupal y conflicto.

*p<.05, **p<.01, ***p<.001

Tabla 32*Estimadores del modelo final para la muestra total (Parte 2)*

Efectos	B (estandarizado)	Efectos	B (estandarizado)	Efectos	B (estandarizado)
PM <- ENM	.50***	CEP <- PM	.28***	FEC <- RWA	.16***
PM <- ENC	.09**	CEP <- PN	-.16***	FEC <- SDO	-.11**
PC <- ENC	.51***	AR <- ENC	.12***	AP <- EX	-.07*
PN <- ENN	.57***	ENEX <- SDO	.18***	FEC <- PM	-.11**
PM <- EXM	.32***	AR <- SDO	-.06*	FEC <- PN	.24***
PC <- EXM	.11***	ENEX <- RWA	.14***	FEC <- PC	.13**
PC <- EXC	.17***	CEP <- RWA	.15***	AP <- CEP	.08*
PN <- EXN	.25***	AR <- EX	.10**	IP <- AP	.40***
PC <- SDO	-.09**	CEP <- EX	-.09**	IP <- IR	.23***
PM <- SDO	-.09**	IR <- AR	.54***	IP <- VEX	.08*
PC <- RWA	-.09**	AP <- AR	.28***	CEN <- PM	-.11**
EX <- SDO	-.12***	AP <- PM	.09*	CEN <- PN	.18***
EX <- PM	-.13**	AP <- PC	.09*	CEN <- PC	-.11**
EX <- PN	.19***	VEX <- EXN	-.13**	CEN <- FEC	.13***
EX <- PC	.11**	VEX <- EXC	.08*		
AR <- ENM	.27***	VEX <- EXM	.34***		
AR <- ENN	-.20***	VEX <- ENEX	-.11***		
ENEX <- EXM	-.29***	VEX <- EPEX	.20***		
ENEX <- EXC	-.12***	AP <- SDO	-.20***		
EPEX <- EXC	.29***	AP <- RWA	.10**		
EPEX <- EXM	.23***	IR <- RWA	.09**		

Nota: IP = Grado de Identificación con el Perú, AN = Autoestima colectiva nacional, PM = Peruanos morales, PN = Peruanos negativos, PC = Peruanos competentes, IR = Grado de identificación con la región, AR = Autoestima colectiva regional, ENM = Endogrupo morales, ENN = Endogrupo negativos, ENC = Endogrupo competentes, EXM = Exogrupo morales, EXN = Exogrupo negativos, EXC = Exogrupo competentes, VEX = valoración del exogrupo, SDO = Orientación a la dominancia social, CEP = Clima emocional positivo, CEN = Clima emocional negativo, EPEX = Emociones positivas relacionadas con endogrupo, ENEN = Emociones negativas relacionadas con endogrupo, EPEX = Emociones positivas relacionadas con exogrupo, ENEX = Emociones negativas relacionadas con exogrupo, EX = Exclusión, FEC = Favoritismo endogrupal y conflicto.

*p<.05, **p<.01, ***p<.001

Para la muestra de Lima, el modelo hipotético general no presentó niveles aceptables de ajuste en todos los indicadores considerados $\chi^2/g.l = 1.978$, CFI = .944 y RMSEA = .049, además presentó algunos estimadores no significativos (Tabla 33). El modelo alternativo, eliminando las relaciones no significativas (Gráfico 11), permitió lograr niveles aceptables en todos los indicadores de ajuste $\chi^2/g.l = 1.826$, CFI = .945 y RMSEA = .045, así como mantener todos los estimadores significativos (Tabla 32).

Gráfico 12

Variables y niveles del modelo final para la muestra de Lima

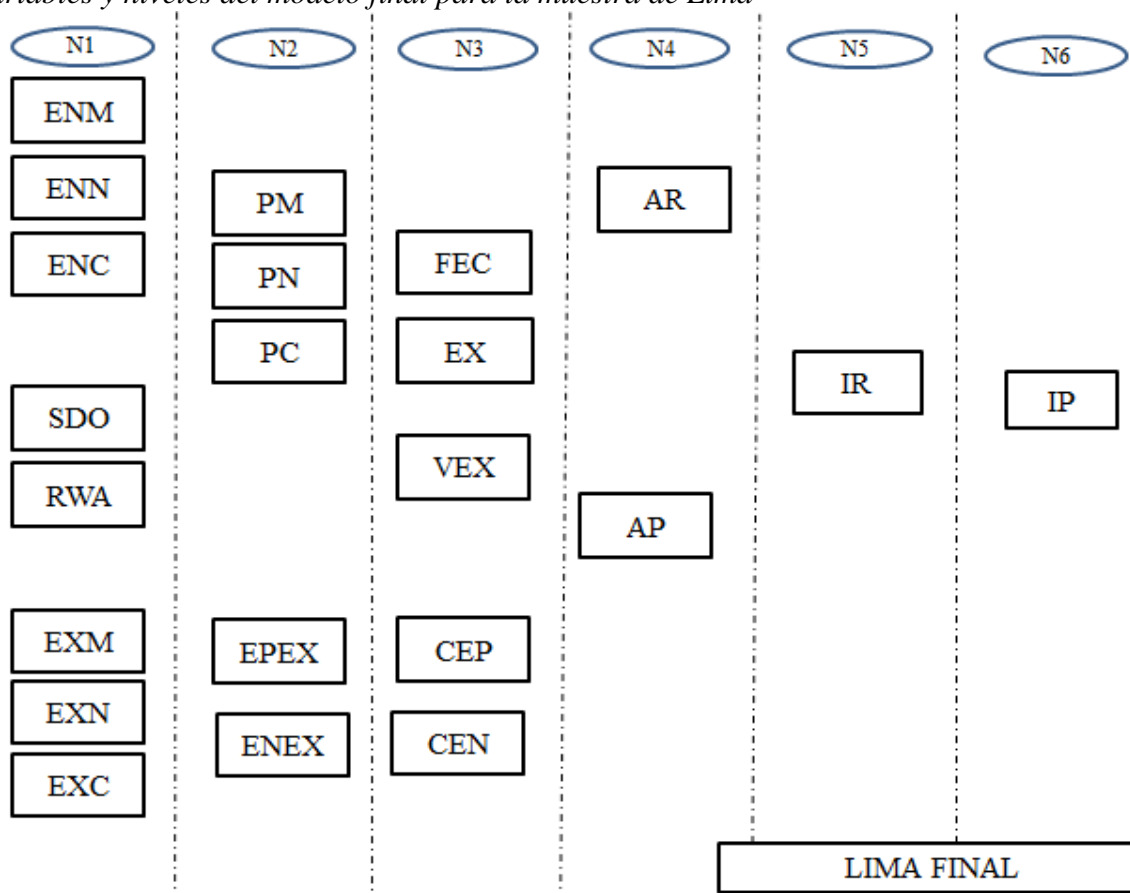

Nota: IP = Grado de Identificación con el Perú, AP = Autoestima colectiva nacional, PM = Peruanos morales, PN = Peruanos negativos, PC = Peruanos competentes, IR = Grado de identificación con la región, AR = Autoestima colectiva regional, ENM = Endogrupo morales, ENN = Endogrupo negativos, ENC = Endogrupo competentes, EXM = Exogrupo morales, EXN = Exogrupo negativos, EXC = Exogrupo competentes, VEX = valoración del exogrupo, VEN = Valoración del endogrupo, SDO, Orientación a la dominancia social, RWA = Autoritarismo de ala derecha, CEP = Clima emocional positivo, CEN = Clima emocional negativo, EPEX = Emociones positivas relacionadas con exogrupo, ENEX = Emociones negativas relacionadas con exogrupo, EX = Exclusión, FEC = Favoritismo endogrupal y conflicto.

Tabla 33*Estimadores del modelo hipotético para la muestra de Lima (Parte 1)*

Variable	1	2	3	4	5	6	7	8	9	10	11	12	13	14	15
1. ENM	-	-.57***	.30***	-.02	.05	.04				-.02	.09				
2. ENN	-.57***	-	-.22***	.03	-.06	.01				-.07	.20***				
3. ENC	.30***	-.22***	-	.25***	-.24***	.19***				-.15**	.06				
4. EXM	-.02	.03	.25***	-	-.61***	.47***				-.18***	.14**				
5. EXN	.05	-.06	-.24***	-.61***	-	-.49***				.20***	-.13**				
6. EXC	.04	.01	.19***	.47***	-.49***	-				-.12*	.14**				
7. PM							-	-.41***	.26***						
8. PN							-.41***	-	-.20***						
9. PC							.26***	-.20***	-						
10. SDO	-.02	-.07	-.15**	-.18***	.20***	-.12*				-	.27***				
11. RWA	.09	.20***	.06	.14**	-.13**	.14**				.27***	-				
12. EX												-	.50***		
13. FEC												.50***	-		
14. CEN														-	-.10
15. CEP															-.10

Nota: IP = Grado de Identificación con el Perú, AN = Autoestima colectiva nacional, PM = Peruanos morales, PN = Peruanos negativos, PC = Peruanos competentes, IR = Grado de identificación con la región, AR = Autoestima colectiva regional, ENM = Endogrupo morales, ENN = Endogrupo negativos, ENC = Endogrupo competentes, EXM = Exogrupo morales, EXN = Exogrupo negativos, EXC = Exogrupo competentes, VEX = valoración del exogrupo, SDO = Orientación a la dominancia social, CEP = Clima emocional positivo, CEN = Clima emocional negativo, EPEN = Emociones positivas relacionadas con endogrupo, ENEN = Emociones negativas relacionadas con endogrupo, EPEX = Emociones positivas relacionadas con exogrupo, ENEX = Emociones negativas relacionadas con exogrupo, EX = Exclusión, FEC = Favoritismo endogrupal y conflicto.

*p<.05, **p<.01, ***p<.001

Tabla 33*Estimadores del modelo hipotético para la muestra de Lima (Parte 2)*

Efectos	B (estandarizado)	Efectos	B (estandarizado)	Efectos	B (estandarizado)
PM <- ENM	.39***	ENEX <- EXC	-.27***	IR <- SDO	.10*
PC <- ENC	.50***	EPEX <- EXM	.19***	AP <- EX	-.08
PN <- ENN	.42***	CEP <- PM	.31***	IR <- EX	-.01
PC <- EXC	.28***	CEP <- PN	-.14**	AP <- FCE	.02
PN <- ENM	-.13*	CEP <- PC	.16***	IR <- FCE	-.04
PN <- ENC	.12**	ENEX <- RWA	.11*	IP <- AP	.47***
PM <- EXC	.23***	ENEX <- SDO	.15**	IP <- IR	.19***
PN <- EXC	-.19***	CEP <- SDO	.12**	VEX <- EXM	.26***
PC <- SDO	-.13***	ENEX <- EX	.10	VEX <- EXN	-.19***
PM <- SDO	-.19***	EPEX <- EX	-.01	VEX <- EPEX	.18***
EX <- SDO	-.22***	AR <- EX	.21***	CEN <- PM	-.22***
FCE <- SDO	-.15**	CEP <- EX	-.09	CEN <- PN	.15**
EX <- RWA	.06	AR <- FEC	-.07	CEN <- PC	-.19***
FCE <- RWA	.14**	ENEX <- FEC	-.04	VEX <- EX	-.02
EX <- PM	-.18**	EPEX <- FEC	.04	CNE <- EX	-.09
EX <- PN	.22***	CEP <- FEC	-.01	IP <- EX	-.04
EX <- PC	.07	IR <- AR	.51***	CNE <- FCE	.11*
FCE <- PM	-.14*	AP <- AR	.32***	VEX <- FCE	-.07
FCE <- PN	.27***	AP <- EPEX	.19***	IP <- FCE	.02
FCE <- PC	.14**	AP <- ENEX	-.09*	VEX <- SDO	-.11
AR <- ENM	.33***	AP <- CEP	.17***	VEX <- RWA	-.08
AR <- ENC	.21***	AP <- RWA	.13**		
EPEX <- EXC	.28***	AP <- SDO	-.17***		

Nota: IP = Grado de Identificación con el Perú, AN = Autoestima colectiva nacional, PM = Peruanos morales, PN = Peruanos negativos, PC = Peruanos competentes, IR = Grado de identificación con la región, AR = Autoestima colectiva regional, ENM = Endogrupo morales, ENN = Endogrupo negativos, ENC = Endogrupo competentes, EXM = Exogrupo morales, EXN = Exogrupo negativos, EXC = Exogrupo competentes, VEX = valoración del exogrupo, SDO = Orientación a la dominancia social, CEP = Clima emocional positivo, CEN = Clima emocional negativo, EPEN = Emociones positivas relacionadas con endogrupo, ENEN = Emociones negativas relacionadas con endogrupo, EPEX = Emociones positivas relacionadas con exogrupo, ENEX = Emociones negativas relacionadas con exogrupo, EX = Exclusión, FEC = Favoritismo endogrupal y conflicto.

*p<.05, **p<.01, ***p<.001

El modelo final para la muestra de Lima, como se muestra en el Gráfico 12, mantiene la secuencia de seis pasos, estableciendo como variables de entrada los estereotipos endo y exogrupal, así como la ideología política y como variable de salida del modelo al grado de identificación con el Perú.

Gráfico 13

Modelo final para la muestra de Lima

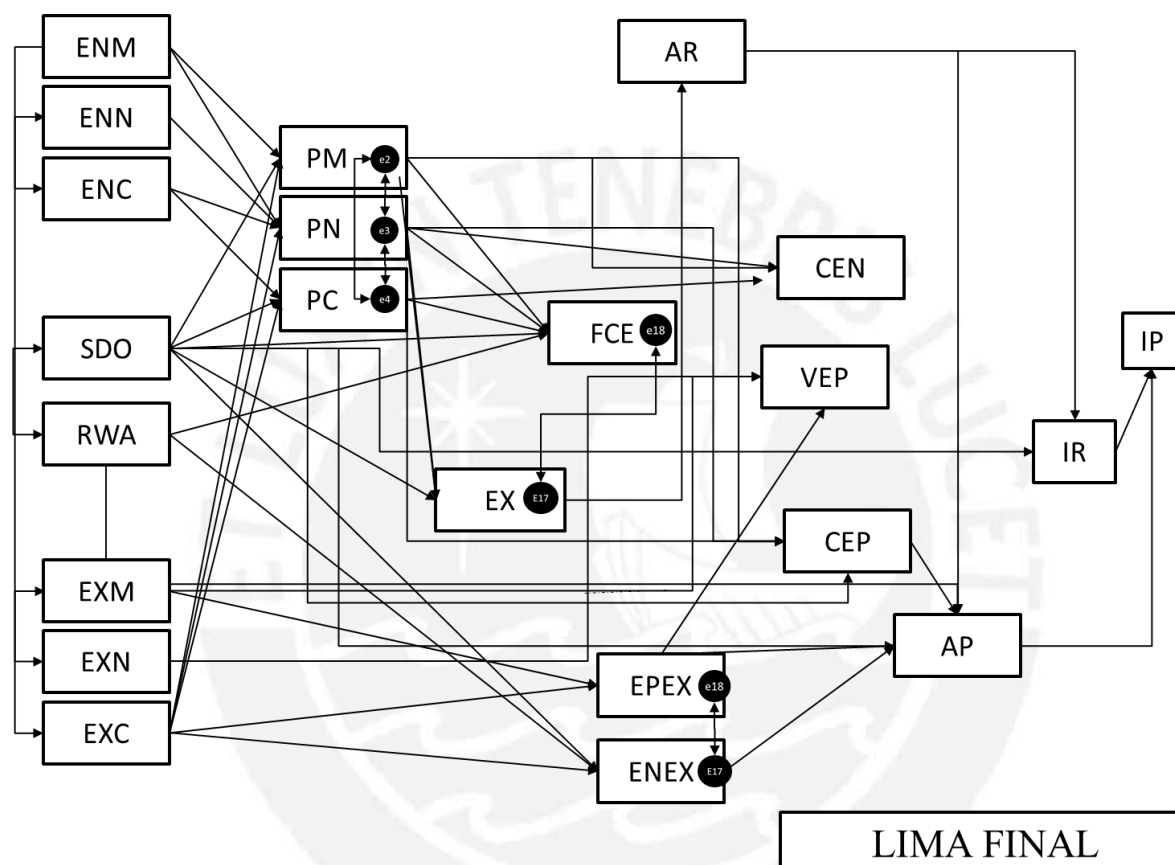

Nota: IP = Grado de Identificación con el Perú, AP = Autoestima colectiva nacional, PM = Peruanos morales, PN = Peruanos negativos, PC = Peruanos competentes, IR = Grado de identificación con la región, AR = Autoestima colectiva regional, ENM = Endogrupo morales, ENN = Endogrupo negativos, ENC = Endogrupo competentes, EXM = Exogrupo morales, EXN = Exogrupo negativos, EXC = Exogrupo competentes, VEX = valoración del exogrupo, VEN = Valoración del endogrupo, SDO, Orientación a la dominancia social, RWA = Autoritarismo de ala derecha, CEP = Clima emocional positivo, CEN = Clima emocional negativo, EPEX = Emociones positivas relacionadas con exogrupo, ENEX = Emociones negativas relacionadas con exogrupo, EX = Exclusión, FEC = Favoritismo endogrupal y conflicto.

El modelo resultante ubica en el segundo nivel (N2) a los estereotipos nacionales, así como a las emociones asociadas al exogrupo. El estereotipo peruanos morales recibe influencia directa del estereotipo endogrupal morales y exogrupal competentes, y de modo

inverso de la SDO. El estereotipo nacional negativos recibe influencia directa de los estereotipos endogrupales negativos y competentes, y de modo inverso del estereotipo endogrupal morales y exogrupal competentes. El estereotipo nacional competentes recibe influencia directa de los estereotipos endogrupales y exogrupales competentes y de modo inverso de la SDO. Las emociones positivas asociadas al exogrupo reciben influencia directa de los estereotipos exogrupales competentes y morales. Las emociones negativas asociadas al exogrupo reciben influencia directa del RWA y de la SDO y de modo inverso por parte del estereotipo exogrupal competentes. En el tercer nivel (N3) se ubican las dimensiones de la percepción sobre las relaciones intergrupales, la valoración del exogrupo y el clima emocional positivo y negativo. La percepción de exclusión social recibe la influencia directa del estereotipo peruanos negativos y de modo inverso de la SDO y del estereotipo peruanos morales. La percepción de favoritismo endogrupal y conflicto recibe influencia directa de los estereotipos peruanos negativos y competentes y del RWA, y de modo inverso del estereotipo peruanos competentes y de la SDO. La valoración del exogrupo recibe influencia directa del estereotipo exogrupal morales y de las emociones positivas asociadas al exogrupo e inversa del estereotipo exogrupal negativos. El clima emocional positivo recibe influencia directa de los estereotipos nacionales morales y competentes y de la SDO, y de modo inverso del estereotipo nacional negativos. El clima emocional positivo recibe influencia directa del estereotipo nacional negativos y de modo inverso de los estereotipos peruanos competentes y morales. En el cuarto nivel (N4) se ubican la autoestima colectiva nacional y la autoestima colectiva regional. La autoestima colectiva regional recibe influencia directa de la percepción de exclusión social, y la autoestima colectiva nacional recibe influencia directa de la autoestima regional, las emociones positivas asociadas al exogrupo, del clima emocional positivo, del RWA y de modo inverso de las emociones negativas asociadas al exogrupo y de la SDO. En el quinto nivel (N5) se ubica el grado de identificación con la región, que recibe influencia directa de la autoestima regional y de la SDO. Y en el sexto nivel (N6) el grado de identificación con el Perú recibe influencia directa de la autoestima colectiva nacional y del grado de identificación con la región.

Tabla 34*Estimadores del modelo final para la muestra de Lima (Parte 1)*

Variable	1	2	3	4	5	6	7	8	9	10	11	12	13	14	15
1. ENM	-	-.57***	.30***	-.02	.05	.04				-.02					.09
2. ENN	-.57***	-	-.22***	.03	-.055	.01				-.07					-.20***
3. ENC	.30***	-.22***	-	.25***	-.25***	.19***				-.15**					.06
4. EXM	-.02	.03	.25***	-	-.61***	.47***				-.18***					.14**
5. EXN	.05	-.055	-.25***	-.61***	-	-.50***				.20***					.13**
6. EXC	.04	.01	.19***	.47***	-.50***	-				-.12*					.14**
7. PM							-	-.41***	.26***						
8. PN							-.41***	-	-.20***						
9. PC							.26***	-.20***	-						
10. SDO	-.02	-.07	-.15**	-.18***	.20***	-.12*				-					.27***
11. EPEX											-	.21***			
12. ENEX										.21***	-				
13. EX													-	.50***	
14. FEC													.50***	-	
15. RWA	.09	-.20***	.06	.14**	.13**	.14**				.27***					-

Nota: IP = Grado de Identificación con el Perú, AN = Autoestima colectiva nacional, PM = Peruanos morales, PN = Peruanos negativos, PC = Peruanos competentes, IR = Grado de identificación con la región, AR = Autoestima colectiva regional, ENM = Endogrupo morales, ENN = Endogrupo negativos, ENC = Endogrupo competentes, EXM = Exogrupo morales, EXN = Exogrupo negativos, EXC = Exogrupo competentes, VEX = valoración del exogrupo, SDO = Orientación a la dominancia social, CEP = Clima emocional positivo, CEN = Clima emocional negativo, EPEN = Emociones positivas relacionadas con endogrupo, ENEN = Emociones negativas relacionadas con endogrupo, EPEX = Emociones positivas relacionadas con exogrupo, ENEX = Emociones negativas relacionadas con exogrupo, EX = Exclusión, FEC = Favoritismo endogrupal y conflicto.

* $p < .05$, ** $p < .01$, *** $p < .001$

Tabla 34
Estimadores del modelo final para la muestra de Lima (Parte 2)

Efectos	B (estandarizado)	Efectos	B (estandarizado)	Efectos	B (estandarizado)
PM <- ENM	.39***	CEP <- PM	.33***	IR <- SDO	.11**
PN <- ENN	.42***	CEP <- PN	-.16**	IP <- AP	.47***
PN <- ENM	-.13*	CEP <- PC	.15**	IP <- IR	.19***
PN <- ENC	.12**	ENEX <- RWA	.10*	VEX <- EXM	.24***
PM <- EXC	.23***	ENEX <- SDO	.14**	VEX <- EXN	-.19**
PN <- EXC	-.19***	CEP <- SDO	.13**	VEX <- EPEX	.18***
PM <- SDO	-.19***	AR <- ENM	.34***	CEN <- PM	-.22***
PC <- ENC	.50***	AR <- ENC	.21***	CEN <- PN	.15**
PC <- EXC	.28***	AR <- EX	.17***	CEN <- PC	-.18***
PC <- SDO	-.13***	IR <- AR	.51***	FEC <- SDO	-.15**
EX <- SDO	-.21***	AP <- AR	.31***	FEC <- RWA	.11**
EX <- PM	-.15**	AP <- EPEX	.19***	FEC <- PM	-.13*
EX <- PN	.21***	AP <- ENEX	-.10*	FEC <- PN	.27***
EPEX <- EXC	.27***	AP <- CEP	.18***	FEC <- PC	.11*
ENEX <- EXC	-.27***	AP <- RWA	.13**		
EPEX <- EXM	.22***	AP <- SDO	-.16***		

Nota: IP = Grado de Identificación con el Perú, AN = Autoestima colectiva nacional, PM = Peruanos morales, PN = Peruanos negativos, PC = Peruanos competentes, IR = Grado de identificación con la región, AR = Autoestima colectiva regional, ENM = Endogrupo morales, ENN = Endogrupo negativos, ENC = Endogrupo competentes, EXM = Exogrupo morales, EXN = Exogrupo negativos, EXC = Exogrupo competentes, VEX = valoración del exogrupo, SDO = Orientación a la dominancia social, CEP = Clima emocional positivo, CEN = Clima emocional negativo, EPEX = Emociones positivas relacionadas con endogrupo, ENEX = Emociones negativas relacionadas con endogrupo, EPEX = Emociones positivas relacionadas con exogrupo, ENEX = Emociones negativas relacionadas con exogrupo, EX = Exclusión, FEC = Favoritismo endogrupal y conflicto.

*p<.05, **p<.01, ***p<.001

En el caso de la muestra de Ayacucho el modelo hipotético obtuvo buenos indicadores de ajuste $\chi^2/g.l = 1.572$, CFI = .968 y RMSEA = .037, sin embargo presentaba varios estimadores no significativos (Tabla 35). El modelo alternativo (Gráfico 15), eliminando los estimadores no significativos, permitió obtener buenos niveles de ajuste $\chi^2/g.l = 1.548$, CFI = .963 y RMSEA = .037, manteniendo únicamente los estimadores significativos (Tabla 36).

Gráfico 14

Variables y niveles del modelo final para la muestra de Ayacucho

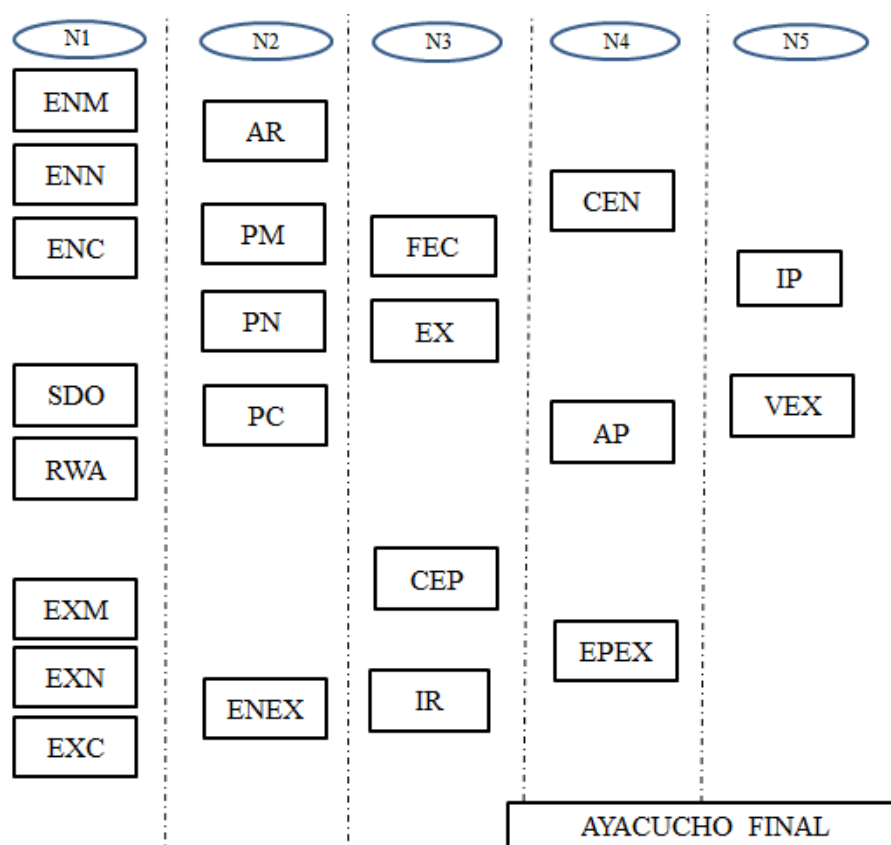

Nota: IP = Grado de Identificación con el Perú, AP = Autoestima colectiva nacional, PM = Peruanos morales, PN = Peruanos negativos, PC = Peruanos competentes, IR = Grado de identificación con la región, AR = Autoestima colectiva regional, ENM = Endogrupo morales, ENN = Endogrupo negativos, ENC = Endogrupo competentes, EXM = Exogrupo morales, EXN = Exogrupo negativos, EXC = Exogrupo competentes, VEX = valoración del exogrupo, VEN = Valoración del endogrupo, SDO, Orientación a la dominancia social, CEP = Clima emocional positivo, CEN = Clima emocional negativo, EPEX = Emociones positivas relacionadas con exogrupo, ENEX = Emociones negativas relacionadas con exogrupo, EX = Exclusión, FEC = Favoritismo endogrupal y conflicto.

Tabla 35*Estimadores del modelo hipotético para la muestra de Ayacucho (Parte 1)*

Variable	1	2	3	4	5	6	7	8	9	10	11	12	13	14	15	16
1. ENM	-	-.68***	.66***	.16**	-.05	.25***				-.11*						
2. ENN	-.68***	-	.66***	-.12*	.11*	-.21***				.10*						
3. ENC	.66***	.66***	-	.07	-.01	.23***				-.16**						
4. EXM	.16**	-.12*	.07	-	-.51***	.36***				-.01						
5. EXN	-.05	.11*	-.01	-.51***	-	-.26***				-.14**						
6. EXC	.25***	-.21***	.23***	.36***	-.26***	-				-.16**						
7. PM							-	-.36***	.37***							
8. PN							-.36***	-	-.21***							
9. PC							.37***	-.21***	-							
10. SDO	-.11*	.10*	-.16**	-.01	-.14**	-.16**										
11. EPEX											-	.38***				
12. ENEX											.38***	-				
13. EX													-	.44***		
14. FEC													.44***	-		
15. CEP															-	-.22***
16. CEN															-.22***	-

Nota: IP = Grado de Identificación con el Perú, AN = Autoestima colectiva nacional, PM = Peruanos morales, PN = Peruanos negativos, PC = Peruanos competentes, IR = Grado de identificación con la región, AR = Autoestima colectiva regional, ENM = Endogrupo morales, ENN = Endogrupo negativos, ENC = Endogrupo competentes, EXM = Exogrupo morales, EXN = Exogrupo negativos, EXC = Exogrupo competentes, VEX = valoración del exogrupo, SDO = Orientación a la dominancia social, CEP = Clima emocional positivo, CEN = Clima emocional negativo, EPEX = Emociones positivas relacionadas con endogrupo, ENEX = Emociones negativas relacionadas con endogrupo, EPEX = Emociones positivas relacionadas con exogrupo, ENEX = Emociones negativas relacionadas con exogrupo, EX = Exclusión, FEC = Favoritismo endogrupal y conflicto.

* $p < .05$, ** $p < .01$, *** $p < .001$

Tabla 35*Estimadores del modelo hipotético para la muestra de Ayacucho (Parte 2)*

Efectos	B (estandarizado)	Efectos	B (estandarizado)	Efectos	B (estandarizado)
PM <- ENM	.54***	CEP <- SDO	.10*	AN <- EX	-.09
PC <- ENC	.40***	AR <- FEC	-.00	IR <- EX	-.03
PM <- EXM	.24***	CEP <- FEC	.07	IP <- AN	.30***
PC <- EXC	.17***	AR <- EX	.07	IP <- IR	.29***
PC <- ENN	-.15**	CEP <- EX	-.09	VEX <- EXM	.30***
PN <- ENN	.51***	IR <- AR	.54***	VEX <- ENEX	-.17***
PN <- EXN	.32***	AN <- AR	.30***	VEX <- EPEX	.28***
PN <- EXC	.12**	EPEX <- EXC	.31***	CEN <- PN	.21***
EX <- SDO	-.05	ENEX <- EXM	-.23***	CEN <- ENEX	.13**
EX <- PM	-.12	EPEX <- EXM	.10*	IP <- SDO	-.11*
EX <- PC	.11*	ENEX <- SDO	.28***	VEX <- FEC	-.04
FEC <- SDO	-.08	AN <- SDO	-.25***	IP <- FEC	-.09
FEC <- PM	-.11	AN <- CEP	.12*	CEN <- FEC	.13*
FEC <- PN	.21***	EPEX <- FEC	.05	VEX <- EX	-.04
FEC <- PC	.11*	ENEX <- FEC	.08	IP <- EX	-.01
AR <- ENC	.19**	AN <- FEC	-.00	CEN <- EX	.07
AR <- ENN	-.26***	IR <- FEC	-.01	VEX <- SDO	-.03
CEP <- PN	-.17**	EPEX <- EX	-.10*		
CEP <- PM	.25***	ENEX <- EX	.03		

Nota: IP = Grado de Identificación con el Perú, AN = Autoestima colectiva nacional, PM = Peruanos morales, PN = Peruanos negativos, PC = Peruanos competentes, IR = Grado de identificación con la región, AR = Autoestima colectiva regional, ENM = Endogrupo morales, ENN = Endogrupo negativos, ENC = Endogrupo competentes, EXM = Exogrupo morales, EXN = Exogrupo negativos, EXC = Exogrupo competentes, VEX = valoración del exogrupo, SDO = Orientación a la dominancia social, CEP = Clima emocional positivo, CEN = Clima emocional negativo, EPEX = Emociones positivas relacionadas con endogrupo, ENEN = Emociones negativas relacionadas con endogrupo, EPEX = Emociones positivas relacionadas con exogrupo, ENEX = Emociones negativas relacionadas con exogrupo, EX = Exclusión, FEC = Favoritismo endogrupal y conflicto.

*p<.05, **p<.01, ***p<.001

El modelo final para la muestra de Ayacucho, como se muestra en el Gráfico 14, tiene una secuencia de cinco pasos, estableciendo como variables de entrada los estereotipos endo y exgrupales, así como la ideología política y como variables de salida del modelo al grado de identificación con el Perú y a la valoración del exogrupo.

Gráfico 15

Modelo final para la muestra de Ayacucho

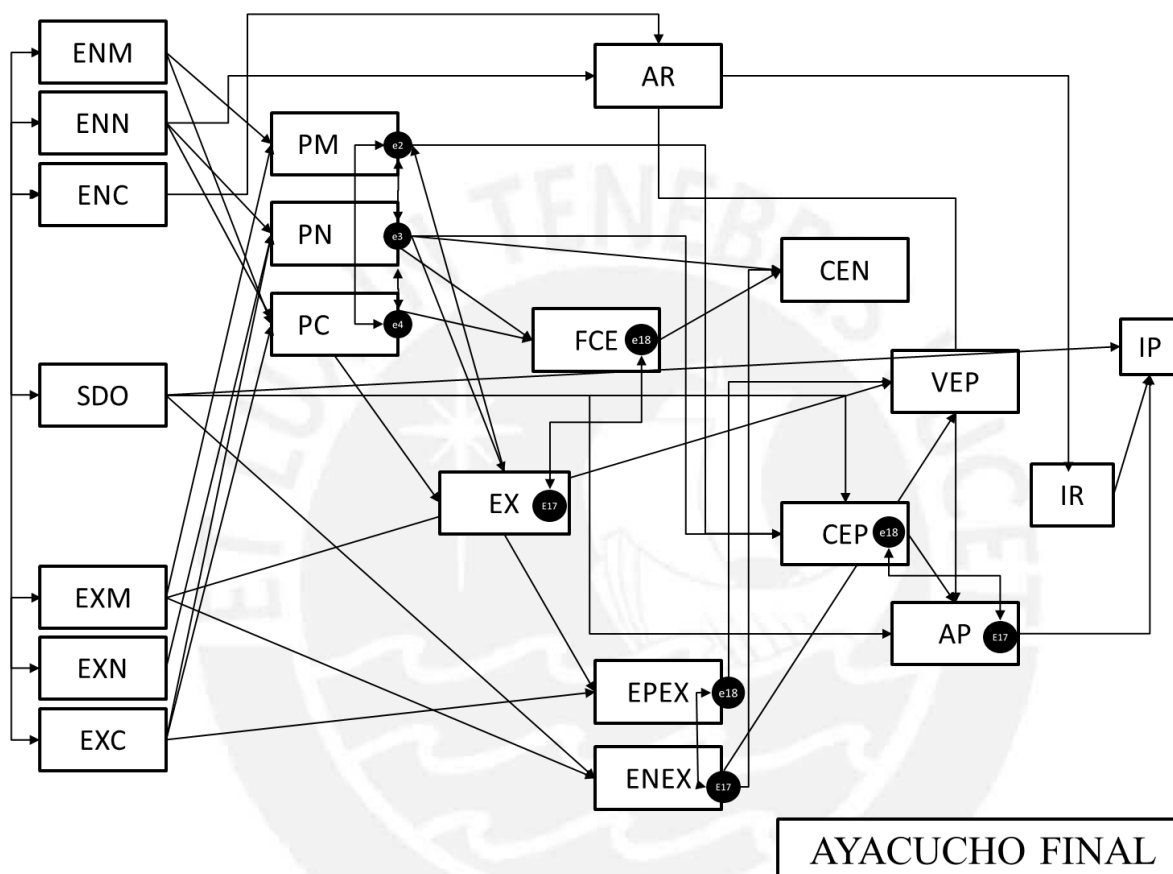

Nota: IP = Grado de Identificación con el Perú, AP = Autoestima colectiva nacional, PM = Peruanos morales, PN = Peruanos negativos, PC = Peruanos competentes, IR = Grado de identificación con la región, AR = Autoestima colectiva regional, ENM = Endogrupo morales, ENN = Endogrupo negativos, ENC = Endogrupo competentes, EXM = Exogrupo morales, EXN = Exogrupo negativos, EXC = Exogrupo competentes, VEX = valoración del exogrupo, VEN = Valoración del endogrupo, SDO, Orientación a la dominancia social, RWA = Autoritarismo de ala derecha, CEP = Clima emocional positivo, CEN = Clima emocional negativo, EPEX = Emociones positivas relacionadas con exogrupo, ENEX = Emociones negativas relacionadas con exogrupo, EX = Exclusión, FEC = Favoritismo endogrupal y conflicto.

El modelo resultante muestra en el segundo nivel (N2) a la autoestima colectiva regional, los estereotipos nacionales y las emociones negativas asociadas al exogrupo. El estereotipo nacional competentes recibe influencia directa de los estereotipos endogrupal y exogrupal competentes y de modo inverso del estereotipo endogrupal negativos. El estereotipo peruanos negativos recibe influencia directa del estereotipo endogrupal y exogrupal negativos y del estereotipo exogrupal competentes. El estereotipo peruanos morales recibe influencia directa de los estereotipos endgrupales y exgrupales morales. La autoestima colectiva regional recibe influencia directa del estereotipo endogrupal competentes e inversa del estereotipo endogrupal negativos. Las emociones negativas asociadas al exogrupo reciben influencia directa de la SDO e inversa del estereotipo exogrupal morales. En el tercer nivel (N3) se ubican ambas dimensiones de la percepción de las relaciones intergrupales, el clima emocional positivo y el grado de identificación regional. Ambas dimensiones de la percepción de las relaciones intergrupales reciben influencia directa del estereotipo nacional negativos. El clima emocional positivo recibe influencia directa de la SDO y del estereotipo peruanos morales e inversa del estereotipo peruanos negativos. El grado de identificación con la región recibe influencia directa de la autoestima colectiva regional. En el cuarto nivel (N4) se encuentran el clima emocional negativo, la autoestima colectiva peruana y las emociones positivas asociadas al exogrupo. El clima emocional negativo recibe una influencia positiva del estereotipo nacional negativos, de la percepción de favoritismo endogrupal y de las emociones negativas asociadas al exogrupo. La autoestima colectiva nacional recibe influencia directa de la autoestima colectiva regional y del clima emocional positivo, e inversa de la SDO. Las emociones positivas asociadas al exogrupo reciben una influencia positiva de los estereotipos exgrupales competentes y morales. En el quinto nivel (N5) se ubican la valoración del exogrupo y el grado de identificación con el Perú. La valoración del exogrupo recibe influencia directa de las emociones positivas asociadas al exogrupo y del estereotipo exogrupal morales y de modo inverso de las emociones negativas asociadas al exogrupo. El grado de identificación con la nación recibe una influencia inversa de la SDO y directa del grado de identificación con la región y de la autoestima colectiva nacional.

Tabla 36*Estimadores del modelo final para la muestra de Ayacucho (Parte 1)*

Variable	1	2	3	4	5	6	7	8	9	10	11	12	13	14	15	16	
1. ENM	-	-.68***	.66***	.16**	-.05	.25***				-.11*							
2. ENN	-.68***	-	-.66***	-.12*	.11*	-.21***				.10*							
3. ENC	.66***	-.66***	-	.07	-.01	.23***				-.15**							
4. EXM	.16**	-.11*	.07	-	-.51***	.36***				-.01							
5. EXN	-.05	.11*	-.01	-.51***	-	-.26***				-.14**							
6. EXC	.25***	-.21***	.23***	.36***	-.26***	-				-.16**							
7. PM							-	-.36***	.37***								
8. PN							-.36***	-	-.21***								
9. PC							.37***	-.21***	-								
10. SDO	-.11*	.10*	-.15**	-.01	-.14**	-.16**				-							
11. EPEX											-	.39***					
12. ENEX											.39***	-					
13. EX													-	.45***			
14. FEC													.45***	-			
15. CEP															-	.22***	
16. CEN																.22***	-

Nota: IP = Grado de Identificación con el Perú, AN = Autoestima colectiva nacional, PM = Peruanos morales, PN = Peruanos negativos, PC = Peruanos competentes, IR = Grado de identificación con la región, AR = Autoestima colectiva regional, ENM = Endogrupo morales, ENN = Endogrupo negativos, ENC = Endogrupo competentes, EXM = Exogrupo morales, EXN = Exogrupo negativos, EXC = Exogrupo competentes, VEX = valoración del exogrupo, SDO = Orientación a la dominancia social, CEP = Clima emocional positivo, CEN = Clima emocional negativo, EPEN = Emociones positivas relacionadas con endogrupo, ENEN = Emociones negativas relacionadas con endogrupo, EPEX = Emociones positivas relacionadas con exogrupo, ENEX = Emociones negativas relacionadas con exogrupo, EX = Exclusión, FEC = Favoritismo endogrupal y conflicto.

* $p < .05$, ** $p < .01$, *** $p < .001$

Tabla 36*Estimadores del modelo final para la muestra de Ayacucho (Parte 2)*

Efectos	B (estandarizado)	Efectos	B (estandarizado)
PC <- ENC	.40***	ENEX <- SDO	.27***
PC <- EXC	.17***	AN <- SDO	-.25***
PC <- ENN	-.15**	AN <- CEP	.13**
PN <- ENN	.50***	EPEX <- EX	-.11*
PN <- EXN	.32***	EPEX <- EXM	.09***
PN <- EXC	.12**	FEC <- PN	.22***
PM <- ENM	.54***	IP <- AN	.31***
PM <- EXM	.24***	IP <- IR	.29***
AR <- ENC	.20**	VEX <- EXM	.31***
AR <- ENN	-.25***	VEX <- ENEX	-.18***
CEP <- PN	-.17**	VEX <- EPEX	.29***
CEP <- PM	.26***	CEN <- PN	.21***
CEP <- SDO	.10*	CEN <- ENEX	.13**
IR <- AR	.54***	IP <- SDO	-.10*
AN <- AR	.29***	CEN <- FEC	.17***
EPEX <- EXC	.31***	EX <- PN	.15*
ENEX <- EXM	-.25***		

Nota: IP = Grado de Identificación con el Perú, AN = Autoestima colectiva nacional, PM = Peruanos morales, PN = Peruanos negativos, PC = Peruanos competentes, IR = Grado de identificación con la región, AR = Autoestima colectiva regional, ENM = Endogrupo morales, ENN = Endogrupo negativos, ENC = Endogrupo competentes, EXM = Exogrupo morales, EXN = Exogrupo negativos, EXC = Exogrupo competentes, VEX = valoración del exogrupo, SDO = Orientación a la dominancia social, CEP = Clima emocional positivo, CEN = Clima emocional negativo, EPEN = Emociones positivas relacionadas con endogrupo, ENEN = Emociones negativas relacionadas con endogrupo, EPEX = Emociones positivas relacionadas con exogrupo, ENEX = Emociones negativas relacionadas con exogrupo, EX = Exclusión, FEC = Favoritismo endogrupal y conflicto.

*p<.05, **p<.01, ***p<.001

La Tabla 37 presenta un resumen de las variables dependientes y predictoras y permite comparar los tres modelos finales. Se presentan los índices betas estandarizados y la significancia para cada una de las variables predictoras.

Tabla 37
Resumen de variables dependientes y predictoras de los tres modelos finales

Variables Dependientes	Muestra Total		Muestra Lima		Muestra Ayacucho	
	Predictoras	β	Predictoras	β	Predictoras	β
Peruanos morales	EM	.50***	ENM	.39***	ENM	.54***
	ENC	-.09***	EXC	.23***	EXM	.24***
	EXM	.32***	SDO	-.19***		
	SDO	.09**				
Peruanos competentes	ENC	.51***	ENC	.50***	ENC	.40***
	EXM	.11***	EXC	.28***	EXC	.17***
	EXC	.17***	SDO	-.13***	ENN	-.15**
	SDO	-.09**				
	RWA	-.09**				
Peruanos negativos	ENN	.57***	ENN	.42***	ENN	.40***
	EXN	.25***	ENM	-.13*	EXN	.17***
			ENC	.12**	ENN	-.15**
			EXC	-.19***		
Emociones positivas asociadas al exogrupo	EXC	.29***	EXC	.27***	EXC	.31***
	EXM	.23***	EXM	.22***	EX	-.11*
					EXM	.09***
Emociones negativas asociadas al exogrupo	EXM	-.29***	EXC	-.27***	EXM	-.25***
	EXC	-.12***	RWA	.10*	SDO	.27***
	SDO	.18***	SDO	.14**		
	RWA	.14***				
Valoración del exogrupo	EXN	-.13**	EXM	.24***	EXM	.31***
	EXC	.08*	EXN	-.19**	ENEX	-.18***
	EXM	.34***	EPEX	.18***	EPEX	.29***
	ENEX	-.11***				
	EPEX	.20***				
Favoritismo endogrupal y conflicto	RWA	.16***	SDO	-.15**	PN	.22***
	SDO	-.11**	RWA	-.11**		
	PM	-.11**	PM	-.13*		
	PN	.24***	PN	.27***		
	PC	.13**	PC	.11*		
Exclusión social	SDO	-.12***	SDO	-.21***	PN	.15*
	PM	-.13**	PM	-.15**		
	PN	.19***	PN	.21***		
	PC	.11**				

Tabla 37
Resumen de variables dependientes y predictoras de los tres modelos finales

Variables Dependientes	Muestra Total		Muestra Lima		Muestra Ayacucho	
	Predictoras	β	Predictoras	β	Predictoras	β
Autoestima colectiva regional	ENM	.27***	ENM	.34***	ENC	.20**
	ENN	-.20***	ENC	.21***	ENN	-.25***
	ENC	.12***	EX	.17***		
	SDO	-.06*				
	EX	.10**				
Clima emocional negativo	PM	-.11**	PM	-.22***	PN	.21***
	PN	.18***	PN	.16**	ENEX	.13**
	PC	-.11**	PC	-.18***	FEC	.17***
	FEC	.13***				
Clima emocional positivo	PM	.28***	PM	.33***	PN	-.17**
	PN	-.16***	PN	-.16**	PM	.26***
	RWZ	.15***	PC	.15**	SDO	.10*
	EX	-.09**	SDO	.13**		
Grado de identificación con la región	AR	.54***	AR	.51***	AR	.54***
	RWA	.09**	SDO	.11**		
Autoestima colectiva nacional	AR	.28***	AR	.31***	AR	.29***
	PM	.09*	EPEX	.19***	SDO	-.25***
	PC	.09*	ENEX	-.10*	CEP	.13**
	SDO	-.20***	CEP	.18***		
	RWA	.10**	RWA	.13**		
Grado de identificación con el Perú	EX	-.07*	SDO	-.16***		
	AP	.40***	AP	.47***	AP	.31***
	IR	.23***	IR	.19***	IR	.29***
	VEX	.08*			SDO	-.10*

Nota: IP = Grado de Identificación con el Perú, AP = Autoestima colectiva nacional, PM = Peruanos morales, PN = Peruanos negativos, PC = Peruanos competentes, IR = Grado de identificación con la región, AR = Autoestima colectiva regional, ENM = Endogrupo morales, ENN = Endogrupo negativos, ENC = Endogrupo competentes, EXM = Exogrupo morales, EXN = Exogrupo negativos, EXC = Exogrupo competentes, VEX = valoración del exogrupo, VEN = Valoración del endogrupo, SDO, Orientación a la dominancia social, RWA = Autoritarismo de ala derecha, CEP = Clima emocional positivo, CEN = Clima emocional negativo, EPEX = Emociones positivas relacionadas con exogrupo, ENEX = Emociones negativas relacionadas con exogrupo, EX = Exclusión, FEC = Favoritismo endogrupal y conflicto.

Tal como se observa en la Tabla 37, los análisis de ruta realizados evidencian que los modelos resultantes para ambas regiones y para la muestra total difieren entre sí tanto respecto de las variables predictoras de las variables dependientes como en relación con el poder explicativo de cada predictor en la ecuación (betas estandarizados). Para efecto del análisis comparativo de los resultados de las muestras regionales se tiene en primer lugar que son variables predictoras de los estereotipos nacionales los estereotipos equivalentes al estereotipo nacional para el endo y el exogrupo en ambas muestra regionales. Por su parte, en

la muestra limeña se incluyen además como predictoras a otras dimensiones de los endo y exoestereotipos, siendo constante la presencia del estereotipo exogrupal competentes (EXC), relacionado de modo directo con las dimensiones positivas del estereotipo nacional y de modo inverso con el estereotipo peruano negativos. Por otra parte, la orientación a la dominancia social (SDO) tiene un efecto relativo puntualmente en Lima como predictor de los estereotipos peruanos morales (PM) y peruanos competentes (PC). Por otra parte, para el caso de la muestra de Lima, la percepción del exogrupo como competentes (EXC) incrementa el estereotipo peruanos morales (PM) y disminuye la de peruanos negativos (RN). Tanto para Lima como para Ayacucho el estereotipo del limeño competente incrementa el estereotipo del peruano negativo.

Tanto en la muestra de Lima como en la de Ayacucho la percepción de competencia (EXC) y moralidad (EXM) del exogrupo incrementan las emociones positivas hacia el mismo (EPEX); en la muestra ayacuchana la percepción de exclusión social (EX) las disminuye. Las emociones negativas asociadas al exogrupo (ENEX) en Ayacucho se ven disminuidas por la percepción de los limeños como morales (EXM) y en Lima disminuyen frente a la percepción de los ayacuchanos como competentes (EXC). La ideología política conservadora incrementa las emociones negativas asociadas al exogrupo (ENEX) en ambas muestras regionales.

En la muestra de Lima el estereotipo exogrupal negativo (EXN) disminuye la valoración del exogrupo (VEX) y en Ayacucho, esta valoración se ve disminuida por las emociones negativas asociadas al exogrupo (ENEX).

Respecto de las dimensiones de la percepción acerca de las relaciones intergrupales, la percepción de favoritismo endogrupal y conflicto (FEC) se ve incrementada por el estereotipo de peruanos negativos (PN), en ambas muestras regionales. En Lima además esta percepción se ve incrementada por el RWA y el estereotipo peruanos competentes (PC) y se ve disminuida por la SDO y el estereotipo peruanos morales (PM). La percepción de exclusión social (EX) en ambas muestras regionales recibe un efecto positivo del estereotipo peruanos negativos (PN); en Lima esta percepción se ve inversamente afectada por el estereotipo peruanos morales (PM) y la SDO.

Por otra parte, el clima emocional negativo (CEN) se ve directamente afectado por el estereotipo peruanos negativos (PN) en ambas muestras regionales; en Lima además es afectado inversamente por los estereotipos peruanos competentes (PC) y peruanos morales (PM). En Ayacucho recibe un efecto positivo de las emociones negativas asociadas al exogrupo (ENEX), así como de la percepción de favoritismo endogrupal y conflicto (FEC). Por su parte, el clima emocional positivo (CEP) se ve afectado positivamente por el

estereotipo peruanos morales (PM) y la SDO, y negativamente por el estereotipo peruanos negativos (PN) en ambas muestras regionales. En la muestra limeña, además se da un efecto positivo del estereotipo peruanos competentes (PC).

La autoestima colectiva regional, tanto en Lima como en Ayacucho, recibe un efecto positivo del estereotipo endogrupal competentes (ENC); en Lima además del estereotipo endogrupal morales (ENM) y de la percepción de exclusión social (EX). En la muestra ayacuchana, la autoestima regional recibe un efecto negativo del estereotipo endogrupal negativos (ENN). El grado de identificación con la región (IR) en ambos casos recibe un efecto positivo de la autoestima colectiva regional (AR) y en la muestra de Lima también de la SDO.

La autoestima colectiva nacional (AN) recibe el efecto positivo de la autoestima regional (AR) y del clima emocional positivo (CEP) y un efecto negativo de la SDO en ambas muestras regionales. En Lima además se ve afectada positivamente por las emociones positivas asociadas al exogrupo (EPEX) y por el RWA, e inversamente por las emociones negativas hacia el exogrupo (ENEX). Finalmente, el grado de identificación con el Perú (IP) en ambos casos recibe el efecto directo de la autoestima colectiva nacional (AN) y del grado de identificación con la región (IR); en Ayacucho la SDO atenuaría el grado de identificación con el Perú (IP).

Discusión

La visión acerca de la nación y del endogrupo regional: identificación, autoestima y estereotipos endogrupales

Los puntajes de grado de identificación y de autoestima colectiva nacional alcanzan medias por encima del punto medio de la escala en la muestra total. Aunque esta tendencia en las muestras por región se mantiene, los niveles de identificación y la autoestima colectiva nacional resultan estadísticamente mayores en la muestra ayacuchana que en la limeña. Los puntajes elevados en autoestima colectiva y en identificación con la nación son consistentes con estudios previos en el Perú y Latinoamérica que encuentran también puntajes altos en estas variables (cf. Espinosa, 2011; Espinosa & Calderón-Prada, 2009; Espinosa & Tapia, 2011; Rottenbacher, 2009; Rottenbacher & Espinosa, 2010; Salazar & Salazar, 1998; Salgado, 1999). Algo similar ocurre con los puntajes de las variables grado de identificación y autoestima colectiva regional (identificación con el endogrupo)², en las que ambos grupos regionales presentan medias superiores a los puntos medios de la escala, siendo esta tendencia estadísticamente mayor en la muestra ayacuchana. Así, se tiene una mayor autoestima colectiva y un mayor grado de identificación de los ayacuchanos con ambos colectivos de pertenencia, tanto la región como la nación, a pesar de los menores niveles de desarrollo humano en Ayacucho, respecto de otras regiones del país (Instituto Nacional de Estadística e Informática, 2014; Programa de las Naciones Unidas para el Desarrollo, 2013).

Al respecto, se tiene evidencia de que países con menores niveles de desarrollo humano reportan una asociación más significativa entre el grado de identificación con la nación y el bienestar que deriva del reconocimiento de pertenecer al colectivo nacional (Espinosa et al., 2015). En este sentido, estudios como el de Morrison y colegas (2011) y el de Espinosa y colegas (2015) encuentran que la asociación descrita parece estar mediada por: 1) la necesidad de poseer referentes que consoliden simbólicamente la identificación con el país, a pesar de las carencias objetivas que éste presente, incorporando mecanismos de creatividad social (cf. Tajfel & Turner, 1979) y 2) la prevalencia del síndrome cultural colectivista, que promueve en las personas estrategias de adecuación social a las normas impuestas por el grupo, tales como la lealtad y la adhesión al mismo (Hofstede, 1991). Lo anterior daría cuenta de la importancia de la conciencia del colectivo, así como de la necesidad de filiación vinculada con el colectivismo como síndrome cultural señalado en otros estudios como una característica de la sociedad peruana en general (Espinosa, 2010;

² Identificación y autoestima colectiva limeña en el caso de la muestra de Lima e Identificación y autoestima colectiva ayacuchana en el caso de la muestra de Ayacucho.

Hofstede, 2001; Yamamoto & Feijoo, 2007). De modo específico, en lo que respecta a la presente tesis se espera que Ayacucho, por sus características sociales y geográficas (menor urbanización, menor industrialización, más proximidad con el entorno rural, etc.), se acerque más a la prevalencia del síndrome cultural colectivista que Lima (cf. Gouveia & Clemente, 1998; Páez & Zubieta, 2004).

Por otro lado, las mayores puntuaciones en los indicadores de identidad y de autoestima regional antes que nacional en Ayacucho serían un resultado del efecto de la proximidad semántica con el ser ayacuchano antes que con el ser peruano, en tanto la categoría más amplia (Perú-peruanos) resultaría psicológicamente más difusa y lejana. De no ser así la identificación con la nación en comparación con la identificación regional podría tener un costo psicológico importante, relacionado a la noción de difusión de la identidad, dada la mayor ambigüedad en la visión sobre los rasgos y atributos de la propia categoría regional (cf. Campbell, 1990). Considerando que los componentes identitarios - como la autoestima -van a estar relacionados con la claridad de los contenidos auto-estereotípicos que representen a las categorías en cuestión, se estaría tomando mayor distancia del estereotipo nacional en tanto éste resulta más difuso en comparación con el estereotipo regional.

Asimismo, los resultados también podrían estar reflejando que la categoría nacional realmente no está siendo representativa para los ayacuchanos, dadas las condiciones históricas y contextuales que han mantenido a las provincias andinas y amazónicas del Perú en situación de pobreza y exclusión (Bustamante, 1986; Comisión de Entrega de la CVR, 2004; Portocarrero, 1992). Lo anterior es coherente con los resultados del Estudio 2, en el que los participantes de Ayacucho reconocen las condiciones de marginación y pobreza en las que viven los habitantes de las zonas altoandinas principalmente. A pesar de que ellos mismos parecen no reconocerse como víctimas de estas situaciones, sí señalan al Estado como responsable del abandono de la población afectada por el CAI. Además, se ha señalado que sociedades colectivistas, como lo sería Ayacucho, se identifican más con su grupo que las individualistas, y que establecen mayores diferencias entre su endogrupo y los exogrupos (Hinkle, Brown & Ely, 1992 citado en Deschamps & Moliner, 2008).

Por su parte, la mayor puntuación obtenida en Lima en los indicadores de autoestima colectiva peruana e identificación nacional antes que regional, supondrían para esta región que la proximidad geográfica no estaría incidiendo en la identificación con la categoría regional. Al parecer las características de la composición social actual de Lima originan un contexto complejo, en el cuál las posibilidades de identificar patrones o aspectos comunes a todos los limeños resultan menos claras. Lo anterior se refleja en los resultados reportados en

los estudios cualitativos, en los que tanto ayacuchanos como limeños perciben a Lima como un contexto de gran diversidad y contacto cultural; pero mientras los limeños participantes de los estudios cualitativos se refieren a sí mismos como abiertos al intercambio cultural y a estilos de vida occidentalizados, los ayacuchanos consideran a los limeños como producto del mestizaje cultural originado a la migración interna.

Al respecto, estudios contemporáneos sobre la composición social de Lima dan cuenta de esta complejidad social y cultural, derivada de los diversos procesos migratorios que resultan en la convivencia de mundos diversos coexistiendo en un territorio; distintos en preferencias de consumo, valores y expectativas de vida (Arellano, 2010; Portocarrero, 1993; Smith, 2008; Vela, 2007). En este escenario complejo convivirían tanto el reconocimiento de la evidente diversidad cultural (Ortiz, 2000), junto con la presión por la asimilación de los migrantes a la cultura limeña hegemónica, generándose jerarquías sociales y prácticas discriminatorias al interior de la ciudad (Smith, 2008). Al respecto, los resultados del Estudio 2 evidencian una visión de Lima por parte de los participantes limeños como un contexto de gran diversidad e intercambio cultural, fundamentalmente con patrones culturales extranjeros; lo anterior evidenciaría una preferencia por el contacto cultural con lo foráneo, antes que con los diversos grupos culturales peruanos menos valorados.

En contraste, mientras la categoría social limeño resulta compleja y ambigua, sobre el ser peruano sí existirían ciertos discursos hegemónicos que son compartidos y reconocidos por los participantes de Lima, y que en la medida en que no sean socialmente cuestionables serán asumidos como propios, generando efectos positivos en los componentes afectivos y cognitivos de la identidad nacional (cf. Schmitz & Espinosa, 2015). Al respecto, han existido en los últimos años algunas campañas de difusión masiva que buscan poner en relevancia aspectos culturales y sociales que caracterizarían al Perú y a los peruanos. Así, campañas como Marca Perú (Prom Perú, 2011), el Perú es Súper (Cárdenas, 2003) y Somos amables, seámoslo siempre (Ramírez, 2015) apelan a la construcción de una imagen positiva del peruano, buscando generar una mayor cohesión alrededor de la categoría nacional. Los estudios y evaluaciones de estas campañas publicitarias encuentran que la exposición a mensajes y estímulos que implican información positiva sobre el Perú tienen impacto en el incremento de la identificación y el sentimiento de orgullo derivados de la nación (Ipsos Apoyo, 2012; Schmitz & Espinosa, 2015).

Para el análisis de los estereotipos colectivos nacionales, endo y exgrupales, se utilizó una adaptación de la Escala de Autoestereotipos Nacionales (Espinosa et al., 2016), realizada sobre la base de los resultados de los estudios 1 y 2 de la tesis. A partir de los

análisis de reducción de datos de los ítems de la escala se obtuvo una estructura de tres dimensiones estereotípicas, adecuadas estadística y semánticamente para la evaluación de los estereotipos colectivos, tanto regionales como nacional: 1) la dimensión estereotípica competentes, 2) la dimensión estereotípica morales y 3) la dimensión estereotípica negativos. En primer lugar, la dimensión competentes incluye características asociadas con el éxito, la capacidad, la inteligencia, la creatividad y el emprendimiento; significados vinculados con la dimensión del mismo nombre del Modelo del Contenido Mixto de los Estereotipos (Fiske et al., 2003; Fiske et al., 2002). La dimensión competentes de la escala incluye también características vinculadas con la alegría, la viveza-criollada y la sociabilidad; asociadas con ciertas actitudes interpersonales valoradas en un contexto nacional culturalmente colectivista, en el que son relevantes las relaciones sociales con los miembros del grupo de pertenencia (Páez, Fernández & Mayordomo, 2000). En concordancia con lo anterior, en los estudios cualitativos 1 y 2 se evidencia una valoración positiva de la amabilidad y la simpatía en el trato como generadoras de bienestar y de relaciones interpersonales positivas, tanto en el plano familiar como en el contacto con visitantes y personas desconocidas.

Por otra parte, los contenidos de la dimensión estereotípica competentes están vinculados semánticamente con la dimensión de calidez del modelo de estereotipos de Fiske antes señalado (Fiske et al., 2003; Fiske, et al., 2002). La dimensión de calidez ha sido reportada como parte del estereotipo nacional peruano en estudios previos (Espinosa, 2011; Espinosa & Cueto, 2014; Espinosa, Páez, et al., en prensa). Así, la primera dimensión de la escala daría cuenta de competencias asociadas tanto al éxito profesional o económico, como al reconocimiento y al éxito social.

La segunda dimensión estereotípica, morales, contiene contenidos con carga axiológica como son el ser buena gente, trabajadores, confiables, honestos, valientes, solidarios, pacíficos, ambientalistas y no resentidos. En general, se trataría de características de personas buenas para la sociedad, en coherencia con los contenidos de las dimensiones estereotípicas calidez y moralidad encontradas en un estudio previo con muestras de seis países latinoamericanos (Espinosa et al., 2016). Los resultados cualitativos de la tesis también indican estos elementos como parte de la imagen del peruano; específicamente un sector de los participantes del estudio 1 señalan que son el apoyo mutuo y el esfuerzo por la superación características que favorecen el sentido de pertenencia a la nación; mientras los participantes del estudio 2 reconocen principalmente en los ayacuchanos un fuerte vínculo y compromiso con su familia y su entorno, lo cual valoran positivamente.

Finalmente, la tercera dimensión apela al estereotipo negativo y contiene significados asociados a perfiles nocivos para la sociedad, como ser corruptos, no patriotas, atrasados, discriminadores, alienados e incumplidos. Esta dimensión incluye contenidos vinculados con los antivalores y con la imagen de personas de baja moralidad, distanciándose semánticamente de la dimensión morales, aunque no necesariamente de la dimensión competentes, como se profundizará posteriormente. Al respecto, los participantes de ambos estudios cualitativos identifican en los peruanos, limeños y ayacuchanos el desarrollo de conductas no legales (como la informalidad), así como actitudes discriminatorias hacia grupos específicos (provincianos, habitantes altoandinos) e individualistas; todas ellas reñidas con la imagen de lo que sería un buen peruano.

Respecto de los resultados obtenidos sobre los estereotipos colectivos para la categoría nacional tenemos que la dimensión peruanos competentes es la que alcanza un puntaje medio mayor en la muestra total y en las muestras regionales. Lo anterior es consistente con estudios sobre estereotipos colectivos en el Perú y Latinoamérica, en los cuáles las dimensiones estereotípicas que incluyen contenidos asociados a la competencia resultan tener siempre una función significativa en la conformación de las identidades nacionales (Espinosa et al., 2016; Espinosa & Páez, 2015). Lo anterior se debería a que la competencia favorece el acceso a los recursos y con ello al alto estatus y al éxito; de ahí que resulte un elemento relevante en la conformación de las identidades colectivas, más aún en contextos de alta estratificación e inequidad social como el peruano (Espinosa, 2011). En el caso del presente estudio, como se ha señalado antes, la dimensión de competencia contiene también elementos de competencia social, los cuáles favorecerían el acceso a recursos y estatus.

En concordancia con lo anterior, en los estudios latinoamericanos se destaca la importancia de las redes sociales y de los contactos con personas clave para el posicionamiento social de las personas y a través de éste para el logro de metas y del éxito (Beramendi, 2014; Boniolo, 2010). Estas relaciones con los *conocidos* sostenidas en el intercambio de favores y en la lógica de la reciprocidad, naturalizada en el espacio individual y particular, se extrapolan al espacio institucional, pudiendo dar origen a prácticas de corrupción que así como facilitan el logro de expectativas en diversos ámbitos, terminan favoreciendo el uso abusivo e ilegal del poder o la influencia de algunos, así como la normalización de un sistema de prebendas legitimado por los vínculos interpersonales (Beramendi, 2014; Sautu, 2014). Esto es particularmente relevante en el contexto de la presente tesis, pues como se verá más adelante, uno de los puntos críticos de las dinámicas

intergrupales entre ayacuchanos y limeños es la percepción que tienen los primeros de los segundos como muy orientados a beneficiar a los miembros de su endogrupo.

Sin embargo, en muchos casos, estas mismas relaciones interpersonales dan origen a estrategias de supervivencia y a acciones colectivas que se articulan para satisfacer ciertas necesidades que no son satisfechas por el Estado en contextos de necesidad y precariedad (Boniolo, 2010), ya sea por causa de un sistema político o normativo ineficiente (Fernández Dols et al., 1994; Sautu, 2014) o por una cultura de corrupción y populismo (Quiroz, 2013). Sea un caso o el otro, queda claro que en los países latinoamericanos y en especial en el Perú, es importante ser competente en establecer relaciones interpersonales generadoras de confianza social, la cual es requerida en un entorno social complejo e incierto (Cook, 2005; Robbins, 2012). Es por esta razón que el perfil de competencia implicaría tanto capacidades vinculadas con el emprendimiento y el éxito económico como aquellas asociadas a la capacidad de establecer vínculos sociales relevantes y funcionales (cf. Yamamoto & Feijoo, 2007).

Si bien, como se ha señalado, la competencia suele ser importante en la conformación de la identidad nacional, en algunos estudios se encuentra que esta dimensión no es la más consensual, y más bien aparece como de mayor intensidad en la descripción de cómo son los peruanos la dimensión de calidez (Espinosa et al., 2016; Espinosa, Páez, et al., en prensa) la cual contiene elementos que, como se ha señalado, se incluyen en la dimensión de competencia de la escala utilizada en la tesis.

La segunda dimensión estereotípica más asociada a los peruanos en general es la del estereotipo negativo. El consenso con esta dimensión, acompañada de la dimensión de competencia, sugiere una representación ambivalente del ser peruano. Esta tendencia a la ambigüedad en la caracterización del colectivo nacional ha sido reportada anteriormente en estudios cuantitativos con muestras peruanas y latinoamericanas (cf. Beramendi & Zubieta, 2013; Espinosa, 2011; Monsegur et al., 2014; Roselli, 2000).

Al respecto, cabe señalar que las asociaciones reportadas entre la dimensión competentes y la dimensión negativos, inversas y de efectos bajo y medio en la muestra total y la muestra de Lima respectivamente, parecen indicar que estas dos dimensiones no se excluyen del todo; esto se aprecia claramente en un detalle semántico de los resultados del Estudio 3, y es que el atributo de viveza y criollada, luego de los análisis factoriales realizados, terminó formando parte de la dimensión competentes y no así de la dimensión negativos como se podría esperar. Este detalle es sintomático de una cultura y un sistema social y político que no solo soportan la transgresión como una práctica cotidiana, sino que la

entienden como un elemento constitutivo y positivo del ser peruano, en tanto evidenciaría la capacidad de actuar eficientemente hacia el logro de metas individuales en un contexto generalizado de corrupción, aprovechamiento e incumplimiento de las normas establecidas (Ipsos Apoyo, 2015; Lima cómo Vamos, 2015). Estos contextos, en los que lo relevante son las normas perversas, aquellas que aún siendo normas oficiales pierden valor y se deslegitiman (Fernández Dols, 1992), han sido descritos en realidades latinoamericanas, como la argentina (Beramendi, 2014) y la peruana (Delgado, 2013; Yamamoto, 2000) en las que lo competente y valorado es ser transgresor de las normas como medio para lograr el éxito, lo cual no es considerado necesariamente un acto de corrupción, sino una muestra de eficiencia (Espinosa, 2003; Ipsos Apoyo, 2015).

En concordancia con lo anterior, la última dimensión y sobre la que existe el menor consenso en el reconocimiento del estereotipo colectivo nacional es la de peruanos morales, tanto en la muestra total como en las muestras regionales. Lo anterior indicaría que si bien los contenidos de esta dimensión son valorados como positivos (en tanto la dimensión se asocia inversamente a la negatividad con tamaños de efecto altos en la muestra total y las muestras regionales), existe el reconocimiento de que la moralidad no es una característica mayoritaria de los peruanos. Lo anterior es coherente con los resultados obtenidos en las otras dos dimensiones del estereotipo nacional, tal como se ha discutido anteriormente.

El análisis específico de los contenidos de la dimensión peruanos morales nos indica que lo sancionado como poco moral serían las conductas y características que afectan las relaciones interpersonales cercanas (p.e. antipático, no confiable, mentiroso, egoísta). La moralidad comprendida desde esta lógica es más relevante en el entorno inmediato, y como hemos visto está asociada a la competencia y al buen desempeño en el plano interpersonal.

Al parecer, se reconocen como propios de los peruanos atributos que favorecen la competencia en el plano macrosocial (competentes), pero se resiente la falta de atributos que nos convertirían en buenos vecinos, en el marco del ejercicio positivo de la ciudadanía en el espacio micro (morales). Este hallazgo es coherente con los estudios de opinión pública que evidencian los limitados niveles de confianza interpersonal existentes en el Perú (cf. Latinobarómetro, 2011; World Values Survey, 2015). Al respecto se ha señalado que la desconfianza interpersonal podría ser un síntoma de los efectos negativos del conflicto armado interno (Instituto Especializado de Salud Mental, 2004; Kendall, Matos & Cabra, 2006) que se habrían agudizado en respuesta a los niveles de inseguridad ciudadana crecientes (cf. Instituto Nacional de Estadística e Informática, 2016). En ese sentido, el reconocimiento de estar fallando en el plano de las relaciones interpersonales cercanas

afectaría la posibilidad de tener una visión más positiva del peruano, a pesar de que se le otorga mucha importancia a esta dimensión dado que, como se evidencia a nivel correlacional, la moralidad se aleja fuertemente de la dimensión negativos, la cual incluiría los atributos menos valorados (aunque igualmente reconocidos como característicos de los peruanos).

Un fenómeno que explicaría el menor consenso alrededor de la dimensión morales del estereotipo nacional sería que es justamente el logro de la armonía social, la solidaridad y el buen comportamiento hacia los miembros del endogrupo, así como la empatía y la mediación como estrategias de resolución de problemas (Leung, 1997 citado en Triandis, 2001), lo que es más valorado en contextos colectivistas (Páez & Zubieta, 2004) como el peruano. Estas conductas, sumamente relevantes, se perciben como poco generalizadas en el Perú, lo cual es consistente con la visión expresada en los estudios cualitativos respecto de lo aversivo que resulta circular en el espacio público y las dificultades para establecer lazos de confianza más allá del entorno más íntimo y familiar. Coherentemente con lo anterior, la asociación entre las dimensiones morales y competentes es positiva y de efecto alto, tanto en la muestra total como en las muestras regionales; así, el desempeño competente que se proyecta en el plano macrosocial se vincularía positivamente con la posibilidad de ser un buen vecino y ciudadano en el plano microsociales; aunque ambos atributos se encuentren ubicados en ambos extremos del estereotipo colectivo nacional.

Por otro lado, si bien, el efecto de la relación inversa entre competencia y negatividad es menor que la asociación inversa entre negatividad y moralidad en las tres muestras, en la muestra ayacuchana la competencia se asocia de modo directo más fuertemente a la moralidad y de modo inverso más fuertemente a la negatividad, y en la muestra de Lima es menor el efecto de la asociación directa entre moralidad y competencia, y también es menor el efecto de la asociación inversa entre competencia y negatividad. Lo anterior establece una distinción regional en la visión acerca del colectivo nacional y en los énfasis puestos en la construcción de la supracategoría en cada una de las muestras regionales.

En este sentido, se tiene que la muestra de Lima presenta mayores puntajes en los estereotipos nacionales competentes y negativos que la ayacuchana. Los mayores puntajes en la dimensión competentes darían cuenta de la mayor proximidad de los limeños, en comparación con los ayacuchanos, a un contexto en el cual estarían primando valores asociados al progreso y al éxito (cf. Grimaldo & Merino, 2009; Herencia, 1991), así como una mayor exposición a modelos de desarrollo urbanos, asociados al individualismo como característica cultural (Ortiz & Yamamoto, 1999; Yamamoto & Feijoo, 2007); mientras que

Ayacucho es una sociedad de mayores rasgos colectivistas, dados sus menores niveles de industrialización y urbanización (Clemente & Gouveia, 1998). En este contexto, el progreso y desarrollo de la sociedad peruana (competentes) se acompañaría, para los limeños, de una serie de antivalores que se desprenderían de un modelo de competencia centrado en el individuo y en la superación egoísta (negativo), lo cual guarda correspondencia con estudios previos sobre la percepción de la sociedad peruana y los grupos que la componen (cf. Cueto et al., 2014; Pancorbo et al., 2011). Al respecto, ambos estudios cualitativos de la tesis evidencian que los participantes identifican a Lima como un contexto de mayores rasgos individualistas y competitivos, que son valorados negativamente por estar reñidos con las buenas conductas ciudadanas y con la búsqueda de bien común, y en el cuál existiría una mayor vinculación con modelos de desarrollo y éxito provenientes del extranjero.

Así, es posible sugerir que en la muestra regional limeña, las características negativas vinculadas al estereotipo del peruano cumplen una función compensatoria, enmarcada en una estrategia de creatividad social (cf. Tajfel & Turner, 1979), en tanto asegurarían la proximidad al poder y al progreso, lo cual mitigaría su efecto negativo en la identidad y en la autoestima nacional (que como hemos visto reportan medias por encima del punto medio de la escala). Lo anterior es coherente con las asociaciones entre las dimensiones estereotípicas discutidas anteriormente.

En el caso de los estereotipos endogrupales existe una diferencia entre las regiones respecto de las puntuaciones promedio que se encuentran por encima del punto medio de la escala. Si bien en ambas muestras regionales la dimensión endogrupal competentes supera el punto medio de la escala con el mayor puntaje promedio, en la muestra de Lima la dimensión negativos ocupa el segundo lugar, mientras que en la muestra ayacuchana lo hace la dimensión morales. Las dimensiones endogrupales morales en Lima y negativos en Ayacucho presentan medias por debajo del punto medio de la escala.

Respecto del estereotipo endogrupal regional en la muestra de Lima, los mayores puntajes en competencia y negatividad, así como los menores efectos de la relación inversa entre ambas dimensiones pueden entenderse en tanto la población de Lima evidencia una importante vinculación con valores y expectativas relacionadas con el poder y el progreso individual (cf. Grimaldo & Merino, 2009; Herencia, 1991), característicos del espacio urbano en el Perú (Ortiz & Yamamoto, 1999; Yamamoto & Feijoo, 2007), así como también altos niveles de inseguridad ciudadana y de delitos en general (Instituto Nacional de Estadística e Informática, 2016). Lo anterior es coherente con los estudios cualitativos de la tesis, en los

cuáles los participantes de Lima hacen referencia a sensaciones de inseguridad y desconfianza experimentadas en el espacio público.

Los resultados reportados justificarían la imagen negativa que tienen los habitantes de Lima sobre su región. Por otro lado, se estaría evidenciando en la muestra de Lima una visión ambigua sobre sí mismos, la cuál correspondería a la conciencia de vivir en un centro de poder y beneficios, lo que contrasta con las realidades de exclusión a nivel regional y nacional de las que son conscientes. Al respecto, se tiene evidencia de que autoreportes más ambiguos sobre los rasgos y atributos propios de la categoría de pertenencia se asocian a niveles menores de autoestima colectiva, dando cuenta del fenómeno de difusión de la identidad (cf. Campbell, 1990). Así, la ambigüedad en el estereotipo endogrupal, junto a los menores niveles de autoestima colectiva regional reportados en Lima, nos sugerirían una tendencia a la difusión identitaria alrededor de la categoría regional, mayor que en el caso de la muestra ayacuchana pero que no atenta gravemente contra los niveles de autoestima colectiva. Lo anterior se corrobora en los estudios 1 y 2, en los que además se evidencia que a pesar del reconocimiento de los aspectos negativos ya señalados, no se siente del todo está vivir en el lugar en el que se encuentran mayores niveles de desarrollo y mejores oportunidades de acceso a recursos; y que inclusive es esta situación la que genera satisfacción con la pertenencia a la categoría nacional. En la medida en que los limeños se perciben a sí mismos como menos morales que los peruanos en general se podría sugerir que tendrían una imagen endogrupal deteriorada, coherente con las narrativas reportadas en el Estudio 2, en el que los participantes limeños se refieren a sí mismos como individualistas, prejuiciosos, inmaduros y alienados. Así, la combinación de competencia-no moralidad-negatividad con que los limeños se identifican a sí mismos daría cuenta de un perfil que tiende a justificar la evaluación del endogrupo limeño como una amenaza para otras regiones percibidas como menos competentes (como lo es Ayacucho en este caso).

Dado lo anterior, la mayor identificación con el colectivo nacional antes que con el regional sería para la muestra limeña una estrategia de compensación, que implicaría un distanciamiento psicológico del grupo menos valorado-la categoría regional- (Páez et al., 2004), y los llevaría a asumir una identificación mayor con un colectivo que les provee un efecto positivo sobre su autoestima- la categoría nacional- y que además les ofrece un estereotipo grupal más claro y consensado, como se ha referido antes respecto de los discursos oficiales y hegemónicos sobre el ser peruano.

Por su parte, los ayacuchanos tienen una imagen de sí mismos que difiere en cierto sentido de la que tienen respecto del colectivo nacional, en tanto se perciben a sí mismos

como más competentes, más morales y menos negativos que los peruanos en general. Lo anterior nos habla de una imagen notablemente positiva del endogrupo regional, lo cual podría ser evidencia de los efectos de la percepción de pertenecer a un grupo de bajo estatus en la cohesión y en las visiones acerca del propio grupo. La teoría al respecto señala que en un contexto de exclusión social la autoimagen puede volverse más positiva como un modo de compensación y de defensa de la autoestima colectiva (Páez et al., 2006). Se señala además que este mecanismo de defensa se derivaría de la tendencia a mostrar la mejor imagen posible de los colectivos con los cuáles nos identificamos (Dresler-Hawke & Liu, 2006; Espinosa, 2011; Marques, Páez, Valencia & Vincze, 2006; Páez, et al., 2006; Rottenbacher & Espinosa, 2010), maximizando sus elementos positivos y atribuyendo al estigma los atributos negativos (Páez et al., 2004).

Siguiendo lo anterior, para la muestra ayacuchana pareciera ser su propia región el núcleo de referencia para la construcción de su identidad regional; por consiguiente sus características autoestereotípicas, al ser positivas, resultarían en un fortalecimiento de su identificación y de su autoestima colectiva. En este caso, se evidencia una claridad identitaria y un fuerte consenso alrededor de las características positivas del endogrupo. Por el contrario, los limeños parecerían estar más motivados por la construcción de una identidad peruana antes que regional, y por consiguiente establecerían comparaciones tanto con otras regiones del país como con otras naciones, lo cual podría estar debilitando su identidad regional, pues siendo una región objetivamente con mayores beneficios y oportunidades es también una región con graves problemas para la convivencia cotidiana tales como el caos vehicular, la corrupción, la delincuencia y otras expresiones de violencia urbana (Instituto Nacional de Estadística e Informática, 2016; Instituto de Opinión Pública de la Pontificia Universidad Católica del Perú, 2015). Lo anterior se refleja en los contenidos autoestereotípicos negativos reportados cuantitativamente y cualitativamente. Como se señaló antes y siguiendo la evidencia previa, podría esperarse que los niveles de identificación y de bienestar de los pobladores de Lima no necesariamente se asocien positivamente con las condiciones objetivas de desarrollo de las que gozan (cf. Espinosa et al., 2015; Tay, Morrison & Diener, 2011).

Respecto de las relaciones esperadas entre las dimensiones de las identidades colectivas, se cumple la hipótesis de que los componentes de la identidad colectiva, nacional y regional se relacionan positivamente entre sí, tanto en la muestra total como en las regionales. Y en el caso del estereotipo negativo, la correlación es inversa con los puntajes de autoestima y de grado de identificación. De igual forma, se comprueba que los componentes

de la identidad regional y nacional correlacionan directamente entre sí cuando la orientación es la misma (positiva o negativa), e inversamente cuando las orientaciones son contrarias. Lo anterior corroboraría estudios previos que encuentran asociaciones significativas entre los componentes de las identidades colectivas de una misma categoría social (Espinosa & Tapia, 2011; Pérez de León, 2007). Asimismo, las asociaciones encontradas entre los diversos componentes de las identidades colectivas en estudio (regional y nacional) confirmarían el rol de la identificación con categorías sociales de menor orden en la conformación de la categoría nacional que las contiene (Genna & Espinosa, 2012; Pancorbo et al., 2011). Sin embargo, como se verá posteriormente, cuando otras variables son incluidas, el efecto de la relación entre los estereotipos y los demás componentes de la identidad colectiva (autoestima y grado de identificación) se reduce.

Estereotipos exgrupales y emociones intra e intergrupales: El origen de los prejuicios ¿limeños condescendientes vs ayacuchanos críticos?

Respecto de los estereotipos regionales se tiene que la muestra de Lima percibe a los ayacuchanos como más morales, menos competentes y menos negativos que ellos mismos. Lo anterior corroboraría el tránsito del estereotipo del poblador andino de negativo a ambivalente, como producto del intercambio cultural y de la migración interna (Espinosa, 2011). Por su parte, los ayacuchanos perciben a los limeños como menos competentes, menos morales y más negativos que ellos mismos. Así, tenemos que las visiones que los colectivos regionales tienen de los exgrupos corresponden con las que cada región tiene de sí misma. Por otro lado, existe la coincidencia en los participantes de ambas regiones respecto de la percepción de Ayacucho como más moral y de Lima como más negativa. Además, limeños y ayacuchanos perciben a sus exgrupos como menos competentes que sus endogrupos.

La consistencia en las visiones estereotípicas exgrupales en ambas muestras regionales nos sugiere que la visión estereotípica de Lima corresponde a la de los blancos y mestizos urbanos vinculados a las esferas del poder, tal como se encuentra en los estudios sobre estereotipos colectivos en el Perú (Espinosa, 2011; Espinosa & Cueto, 2014; Pancorbo et al., 2011; Rottenbacher, 2009; Rottenbacher & Espinosa, 2010). Se ha señalado que percepciones de mayor acceso al poder y recursos en el endogrupo es socialmente aceptada como base de la discriminación y la exclusión a los grupos menos favorecidos (Gissi et al., 2001; Sulmont, 2007). Por otro lado, la visión del ayacuchano como más moral y menos negativo es coherente con estudios previos en los cuáles la visión del andino lo sitúa como la reserva moral y la esencia positiva del país (Espinosa, 2011), lo cual es coincidente con la

percepción respecto de los sectores populares en otros países latinoamericanos como Brasil (Techio, 2008). En este contexto, la visión más negativa de los limeños y más positiva de los ayacuchanos, señalada por ambos grupos regionales, tendría que ver con el hecho de que el contexto en el cuál se realiza la construcción de las visiones acerca del endo y del exogrupo (el Perú) permite que, a pesar de las diferencias regionales, algunos contenidos se organicen guardando consistencia entre ambas muestras.

Como se ha señalado antes, la muestra de Lima tiene representaciones más positivas en términos de moralidad y baja negatividad del exogrupo regional, con el cuál comparte la misma categoría nacional. Así, la identificación de la muestra de Lima con la categoría nacional de cierto modo se vería beneficiada por las características positivas reconocidas en el exogrupo; lo anterior explicaría la mayor identificación de los limeños con el colectivo nacional antes que con el regional. Por su parte, la muestra ayacuchana presenta un patrón distinto, en tanto la imagen del peruano más bien cargaría con un componente negativo que no es reconocido como parte de su propio autoestereotipo regional, pero que sí es atribuido a los limeños en términos de menor moralidad, mayor negatividad y menor competencia. Por lo anterior, resultaría para los ayacuchanos más beneficioso tomar distancia tanto del exogrupo limeño como de la identificación con la categoría nacional que incluye a ambos grupos. Así podríamos asumir como válido para ambas muestras regionales que la identificación con la categoría nacional daría cuenta de una suerte de promedio de las características asumidas del endogrupo y las vinculadas con el exogrupo; en tanto unas u otras mejoren o perjudiquen la imagen de la propia categoría regional se optará por una identificación mayor o menor con la categoría incluyente.

Por otro lado, se ha señalado que las emociones experimentadas por los miembros de un grupo hacia los miembros de los exogrupos se basan en las interpretaciones que el grupo realice sobre eventos y situaciones concretas asociadas con las relaciones intergrupales (Devos, Silver, Mackie & Smith, 2002). Además, estas emociones tienen relación con las valoraciones que se tenga de los exogrupos, siendo los prejuicios unas de estas valoraciones (Fiske & Taylor, 2007). Por lo anterior, las emociones reportadas por ambas muestras hacia su exogrupo regional serían resultado de las dinámicas intergrupales específicas que, como se ha señalado antes, colocan a los limeños en una posición más beneficiosa que a los ayacuchanos, y de las cuales los participantes de los tres estudios de la tesis evidencian estar conscientes.

Según los análisis realizados, en general, los puntajes de las emociones hacia el exogrupo (de Ayacucho hacia Lima y viceversa) se ubican en su mayoría por debajo del

punto medio de la escala, salvo en el caso de las emociones de interés hacia el exogrupo en ambas muestras regionales, y de la emoción de alegría hacia el exogrupo en el caso de la muestra limeña hacia Ayacucho.

Si bien existen diferencias significativas en la mayoría de las emociones experimentadas hacia el exogrupo, no se ha alcanzado una diferencia significativa en las emociones intergrupales de interés (como se ha señalado), sorpresa, tristeza y pena. Cabe señalar que en ambas muestras las emociones de interés, alegría y sorpresa alcanzan los tres primeros lugares en puntaje. Lo anterior implica que, en primer lugar tanto limeños como ayacuchanos reconocen por igual elementos que evocan emociones positivas hacia el exogrupo, lo cual es coherente con los resultados de los estudios cualitativos, especialmente con el Estudio 2 en el que se evidencia que limeños y ayacuchanos reconocen en sus exogrupos tanto características negativas como otras que son valoradas positivamente. En el caso del Estudio 2 además, la aproximación afectiva hacia el exogrupo tiene una lógica de idealización-admiración que se encuentra en algunos de los participantes de ambas regiones.

Respecto de la emoción de alegría derivada del exogrupo, que como se señaló es mayor en Lima y se ubica por encima del punto medio de la escala, se trata de una emoción positiva coherente con la vivencia reportada por los participantes limeños de los estudios 1 y 2, de mayor bienestar y complacencia con las oportunidades y beneficios que ofrece Lima a sus habitantes, en comparación con las dificultades que ellos perciben atraviesan los habitantes de otras regiones del Perú, como Ayacucho. La alegría es una emoción que emerge en contextos percibidos como seguros y en situaciones que se evalúan como beneficiosas o que resultan mejores a lo esperado (Páez, Bobowik, Carrera & Bosco, 2011). Esta emoción se experimenta en situaciones positivas que suceden sin ser esperadas y que no requieren mayor esfuerzo; además implica la sensación de tener la posibilidad de ser creativo y de superar los límites (Páez et al., 2011). Lo anterior es coherente con las narrativas expresadas en los estudios cualitativos en los que se explicita que las ventajas de vivir en Lima se derivan principalmente de condiciones históricas y de políticas centralistas, que han favorecido a Lima como centro de poder y estatus en perjuicio de las poblaciones del interior del país. Así, la emoción de alegría hacia el exogrupo ayacuchano podría estar generada en la percepción de una dinámica intergrupala que beneficia a quien no es parte de este colectivo exogrupal, lo cual generaría una respuesta emocional positiva en los limeños.

Por otro lado, contrastando el modo en que la muestra ayacuchana evalúa a Lima en comparación a cómo Lima evalúa a Ayacucho, los participantes ayacuchanos reportan mayores niveles de desprecio, disgusto, ira, envidia, miedo, vergüenza y culpa hacia Lima,

que los participantes de Lima hacia Ayacucho. Esta mayor carga negativa en la expresión de las emociones hacia el exogrupo en la muestra de Ayacucho, da cuenta de una mayor tendencia hacia la hostilidad intergrupala por parte de la muestra ayacuchana hacia los limeños. Así, la mayor emocionalidad intergrupala negativa expresada por los ayacuchanos resulta consistente con las representaciones estereotípicas del exogrupo, las cuáles mitigan los aspectos positivos y ensalzan los aspectos negativos de los limeños en los dos estudios que levantan datos de Ayacucho (Estudios 2 y 3).

En las respuestas obtenidas en los tres estudios reportados, los limeños aparecen como potencialmente amenazantes, lo que explicaría el mayor miedo de los ayacuchanos hacia estos. De manera concreta, el miedo estaría asociado a amenazas reales o simbólicas, que incrementan la sensación de vulnerabilidad de quien lo experimenta, y se asocia a tendencias defensivas o de inacción (Páez et al., 2011). La evidencia reportada en los estudios 2 y 3 da cuenta de una visión que atribuye a los limeños la mayor atención del Estado, así como beneficios a los que los ayacuchanos no acceden, lo cual constituiría una amenaza a sus expectativas de bienestar. Sin embargo, los resultados de la presente tesis sugieren que los ayacuchanos, en sus representaciones sobre las relaciones intergrupales con los limeños, no asumen el atributo estigmatizante de la exclusión social, aunque sí mantienen una visión de los limeños de un alto favoritismo por su endogrupo, lo cual los torna responsables de la conflictividad social en el contexto nacional.

Lo anterior conlleva un sesgo negativo de naturaleza amenazante consistente con las representaciones estereotípicas de los ayacuchanos sobre los limeños, las cuales permiten inferir que estos últimos no son beneficiarios legítimos de las mejores condiciones sociales que como grupo disfrutaban en la estructura social peruana; lo que a su vez sería consistente con las mayores expresiones de ira y envidia hacia los limeños expresadas por los ayacuchanos. La ira es comúnmente asociada a contextos de conflicto intergrupala, y surge cuando las propias expectativas son frustradas y algo o alguien impide la consecución de los propios objetivos (Páez et al., 2011). Esta emoción se incrementa en la medida en que el objetivo resulte más relevante para la persona, y se considera que tiende a promover las tendencias de acción orientadas a remover el obstáculo (Páez et al., 2011). Se ha establecido también que la ira emerge como reacción emocional ante situaciones de discriminación percibidas como derivadas de una característica propia, tal como la pertenencia a una categoría social determinada (Smith-Castro, 2009). Así, las dinámicas sociales originadas en situaciones de inequidad y exclusión, características de la relación histórica establecida entre Lima y provincias, parecen ser el insumo perfecto para la manifestación de esta emoción (cf.

Heilman, 2013; Urrutia, 2014); y estas emociones, vinculadas a estrategias psicosociales de superación de aspectos negativos de la identidad social, como la competencia social, son un potencial antecedente de conflictos manifiestos (cf. Tajfel & Turner, 1979).

Por su parte, la envidia es definida como una experiencia emocional no placentera que aparece cuando una persona percibe que carece de una cualidad, logro o posesión que coloca en una posición deseada de superioridad a otra persona (Parrott & Smith, 1993 citado en Jordan & Chalder, 2013). En ese sentido, los resultados de los estudios 2 y 3 dan cuenta de una percepción predominante en los ayacuchanos de ser ellos menos beneficiados por el sistema social en el país, a pesar de ser más morales, competentes y menos negativos que los limeños. De acuerdo con Parrot (2001), la prevalencia de la envidia estaría relacionada con los mecanismos de comparación social que influyen la constitución del autoconcepto y de la autoestima de las personas. Por su parte, la comparación social parece incitar la envidia por el mero hecho de hacer tomar conciencia a una persona de la situación de desventaja social o privación en la que se encuentra, y poner de relieve que el sufrimiento experimentado por él o ella no es compartido por otros (Parrott, 2001). Así, en conjunto, la mayor presencia de ira y envidia en la muestra ayacuchana hacia los limeños parece consistente con los supuestos de la privación relativa, como un antecedente de los conflictos intergrupales en una sociedad (Tajfel, 1984).

Las emociones de disgusto y desprecio también son más expresadas por los ayacuchanos hacia los limeños. Estas emociones, en conjunto con la ira y la envidia, se encuentran en el espectro de las emociones hostiles y son evidencia del prejuicio hacia el exogrupo (Dovidio & Gaertner, 1999; Fiske & Taylor, 2007; Stangor, 2009). Por una parte, el disgusto tiende a asociarse a la idea de que un estímulo está contaminado, mientras que el desprecio da cuenta de una evaluación de superioridad generalmente moral frente a otro, apreciándose que ambas emociones conllevan un rechazo hacia el grupo evaluado (Páez et al., 2011).

La representación y la emocionalidad negativas por parte de los ayacuchanos hacia los limeños cumplen la función identitaria de marcar una diferenciación intergrupales positiva ante las potenciales fuentes de amenaza, referidas por los participantes ayacuchanos en los resultados de los estudios 2 y 3. La mayor amenaza proviene de los sentimientos de marginalización que vive el grupo ayacuchano, siendo una forma de afrontar estos sentimientos negativos la reafirmación de una visión positiva del endogrupo y de su superioridad moral (cf. Brewer, 2001). Así, las emociones asociadas con la superioridad moral podrían justificar algunas acciones discriminatorias contra exogrupos relevantes,

aunque no necesariamente llevarían directamente hacia el conflicto o la hostilidad, en tanto en diversos contextos los grupos consiguen convivir de manera pacífica, especialmente cuando son prevalentes las emociones de disgusto y desprecio, que se tienden a asociar con la evitación del exogrupo más que con los ataques o agresiones a éste (Mackie, Devos & Smith, 2000; Mackie, Maitner & Smith, 2009). Lo anterior favorece el mantenimiento de condiciones de paz a través de la segregación y de la mutua evitación (Brewer, 2001). Sin embargo, Brewer (2001) advierte que en la medida en que ocurran cambios sociales que incrementen el contacto intergrupal, la integración o las influencias del exogrupo, así como un sentimiento de pérdida de diferenciación acompañado por sentimientos de invasión, las emociones gatilladas serán de miedo e ira, y se podría añadir la envidia (cf. Vetlesen, 2005). Estas emociones generadas en el contacto con un exogrupo inicialmente despreciado propenden a la acción violenta contra el mismo, más que a su mera evitación (Brewer, 2001).

Por otra parte, las emociones de vergüenza y culpa centran su rol en autopercepciones de acciones incorrectas, evaluadas públicamente de manera negativa (lo que produciría vergüenza), o que han sido evaluadas personalmente de manera negativa (lo que produciría culpa). Ambas emociones comprenden sanciones morales a quien las expresan, y tienden a cumplir una función reparadora ante el resultado negativo de las acciones que las originan (Páez et al., 2011). No obstante lo anterior, la mayor prevalencia de estas emociones puede ser interpretada de dos maneras. La primera sugiere que los sentimientos de vergüenza y culpa podrían ser resultado de las emociones de ira y envidia expresadas hacia otros y que se preferiría no experimentar; y la segunda sugiere que la vergüenza –más no la culpa-, antecede a la hostilidad, en tanto afecta la autoestima e incrementa la imagen de la desaprobación real o imaginada que otros tienen sobre uno y su conducta (Price-Tagney, Wagner, Fletcher & Granzow, 2001).

Las tendencias hostiles de los ayacuchanos hacia los limeños estarían moderadas en primer lugar por la percepción de formar, junto con los limeños, parte de la misma categoría nacional, de cuyo progreso ambas regiones serían parte. Si bien la presencia de metas de orden superior incrementan la cooperación y reducen el conflicto (Sherif, 1966), en un contexto en el que la valoración previa del exogrupo es negativa y cuando la diferenciación intergrupal es acentuada, como es este caso, es más probable que la percepción de interdependencia termine incrementando el conflicto y la hostilidad hacia el exogrupo (Brewer, 2001). En este escenario, la cooperación intergrupal resultaría una amenaza tanto al logro de la metas como a la distinción grupal de los ayacuchanos (Brewer, 2001).

Por otro lado, se ha señalado que las emociones intergrupales son predictoras de eventuales comportamientos hacia el exogrupo (Mackie et al., 2000; Mackie et al., 2009), sin embargo, en el escenario representacional descrito -es decir la visión más negativa de los limeños-, y afectivo -es decir la mayor expresión de emociones negativas de los ayacuchanos hacia limeños-, es difícil establecer con precisión cuáles serían las intenciones de acción de los participantes ayacuchanos ante los limeños, en tanto la presencia de las emociones negativas hostiles agresivas y las hostiles evitativas parecen estar equilibradas. Asimismo, podría influir en una visión negativa, evitativa no agresiva, el pasado reciente de violencia vivido por el país y que tiene a Ayacucho como la región más afectada por los hechos derivados del Conflicto Armado Interno (Comisión de Entrega de la CVR, 2004); aunque cabe señalar la persistencia de discursos que reivindican la reacción violenta ante el Estado en ciertos sectores sociales ayacuchanos, ante el contexto de inequidad que se mantiene en la región (Salazar, 2012; Salazar & Tamara, 2011; Uccelli et al., 2013).

Finalmente, los ayacuchanos experimentan en primera instancia interés hacia Lima, así como alegría en segundo lugar; por ello es posible sugerir que la intensidad de las emociones positivas experimentadas por la muestra ayacuchana hacia Lima sería también un elemento equilibrador de las emociones negativas que muestran los ayacuchanos hacia el exogrupo. Es decir, los resultados muestran mayores emociones negativas de los ayacuchanos hacia los limeños, pero no son las emociones negativas hacia el exogrupo las que son experimentadas en mayor medida al interior de la muestra ayacuchana.

Por su parte, los limeños reportan emociones exgrupales negativas hacia los ayacuchanos en mucho menor medida que los ayacuchanos hacia ellos, tal como se ha visto. Y así como en la muestra ayacuchana ocupan los primeros lugares emociones positivas de interés, alegría y sorpresa hacia los ayacuchanos, cabe recordar que únicamente en la emoción de alegría existe una diferencia significativa que indica una mayor intensidad en esta emoción en Lima sobre Ayacucho. Estos puntajes guardan coherencia con la mayor visión positiva sobre los ayacuchanos, así como con la conciencia de la situación de exclusión de los ayacuchanos y de los mayores beneficios de los limeños, como se ha discutido anteriormente.

Asimismo, los limeños experimentan respecto de los ayacuchanos menos niveles de miedo, culpa, disgusto, ira, vergüenza y envidia (en orden descendente). El miedo, como se ha visto, se reconoce como una reacción emocional ante la amenaza (Páez et al., 2011), que en este caso podría ser un síntoma de la vigencia del estigma de la población ayacuchana, la cual durante los años del conflicto armado fue asociada con la violencia y el apoyo a la subversión (Aguirre, 2011; Jave, 2014). Lo anterior, aunado a la percepción del ayacuchano

como competente (aunque en menor medida que el limeño) podrían convertirlo, desde la visión del limeño, en una potencial amenaza en un contexto de exclusión en el que se mantienen los patrones de inequidad que dieron origen a la violencia política. Así, en este caso la emoción de miedo de los limeños hacia los ayacuchanos tendría un efecto mitigador de la tendencia al contacto, antes que promotor de la agresión reactiva (Páez et al., 2011).

Por su parte la culpa, como emoción generada en el reconocimiento de una falta personal (Páez et al., 2011), se derivaría, tal como se evidencia en los discursos de los participantes limeños de los estudios cualitativos, de la conciencia de no tomar acción frente a las situaciones de discriminación e inequidad, que son consideradas como parte de las características negativas de la sociedad peruana. Ello, junto con el reconocimiento de mantener el estigma del ayacuchano como violento- lo cual en el fondo sería considerado incorrecto por los limeños- estarían actuando como gatilladores de la culpa. Si bien expresan sentimientos de frustración e impotencia frente a lo anterior, los participantes limeños asumen un rol de meros observadores, lo cual tendría sentido dado el hecho de que el poder y los beneficios del propio grupo no se negocian espontáneamente, tal como lo establece la investigación psicosocial (Pratto et al., 1994).

En coherencia con lo anterior, las narrativas de los limeños respecto de la situación de exclusión de los ayacuchanos, reportadas en los estudios 1 y 2, atribuyen la responsabilidad de esta situación al Estado, el cuál no actuaría correctamente en la defensa de los derechos de todos los peruanos por igual; así como también a los limeños de generaciones mayores, a las normas sociales y costumbres antiguas de las que se asumen observadores, antes que actores. Es decir, los limeños que han participado en los estudios 1, 2 y 3 tendrían una postura crítica ante la exclusión, pero no activa en su transformación, como se ha señalado antes.

Por otro lado, como se ha indicado, el disgusto es una emoción evitativa que da cuenta de la tendencia a alejarse del estímulo percibido como contaminado (Páez et al., 2011) o que provoca una sensación ambigua de rechazo y atracción a la vez. En este sentido, el disgusto hacia el exogrupo es parte de discursos y culturas autoritarias que tienen en esta emoción el sustento para el rechazo y la exclusión de ciertos grupos sociales (Silva Santisteban, 2008; Zavala & Zariquiey, 2007). Así, los limeños preferirían alejarse de todo contacto con los ayacuchanos, probablemente y en concordancia con el estigma de la pobreza y la violencia señalados anteriormente (Silva Santisteban, 2008), lo cual pesaría más que la visión positiva de los limeños sobre los ayacuchanos.

Al respecto, un estudio sobre identidad nacional en el Perú con muestras de estudiantes limeños de clase media demuestra que las expresiones culturales andinas en Lima

(p.e. música chicha) son menos toleradas que las expresiones vernaculares, percibidas como más distales (p.e. huayno) (Pacheco et al., en prensa); lo que significaría que la visión idealizada del exogrupo ayacuchano se mantendría en la medida en que mantenga una distancia prudencial de la capital. En este mismo sentido se ha encontrado que los discursos cotidianos de sectores acomodados de Lima contienen expresiones que buscan marcar una distancia con los sectores marginales (Zavala & Zariquiey, 2007). Estas expresiones se alejan de la hostilidad pero establecen una relación de subordinación y de subestimación de los pobres y migrantes en Lima, reproduciendo así una ideología racista que se oculta apelando a menores niveles de educación y cultura de los Otros y a una buena relación con ellos, en la medida en que estos respeten las jerarquías sociales (Zavala & Zariquiey, 2007).

Finalmente, son emociones vinculadas con la hostilidad intergrupal (ira, vergüenza y envidia) las que ocupan los tres últimos lugares, presentando los menores puntajes respecto de las emociones de los limeños experimentadas hacia los ayacuchanos. Como se ha señalado antes, son estas emociones las que conllevan a la búsqueda de neutralizar o desaparecer el estímulo aversivo o amenazante (Páez et al., 2011). Sin embargo, el análisis integral de los puntajes obtenidos por las diferentes emociones asociadas al exogrupo, comparando ambas muestras regionales, permite concluir que los limeños, respecto de los ayacuchanos, no perciben ninguna amenaza importante proveniente de los ayacuchanos que ponga en riesgo su estatus y sus beneficios, lo cual es consistente con los menores niveles de hostilidad intergrupal reportados en esta muestra. Así, las emociones y visiones de los limeños sobre los ayacuchanos tienen un efecto más bien evitativo, lo cual disminuye de modo significativo la posibilidad de una confrontación, la cual se diluye aún más dados los menores puntajes en las emociones hostiles hacia los ayacuchanos; es por ello que los limeños se alejarían de cualquier tendencia a actuar de modo agresivo u hostil hacia ellos. Sin embargo, al profundizar en el efecto de una presencia más marcada de los exogrupos andinos en el poder el estudio de Guevara & Espinosa (2014) refleja que una vez que los grupos andinos de bajo estatus transgreden esta distancia psicológica ideal, se reactivan emociones hostiles, no sólo evitativas, sino agresivas.

Así, la ausencia de hostilidad de los limeños hacia los ayacuchanos, junto con la inexistencia de evidencia alguna que sugiera una tendencia reparadora ante la situación de exclusión del exogrupo, que los limeños aceptan y refieren críticamente, estarían reforzando la existencia del prejuicio benevolente hacia los ayacuchanos, en condiciones de lejanía psicológica del exogrupo; esto es una percepción no hostil del otro, pero sí asociada a la subordinación, al atraso y la distancia del poder (Espinosa et al., 2007). El prejuicio

benevolente es consistente con la intensidad de los atributos positivos asignados por los limeños a los ayacuchanos, quienes los perciben claramente como mejores personas que ellos, pero menos competentes, y por tanto menos capaces de remontar la situación de exclusión en la que están envueltos. Este mecanismo de representación benevolente también podría ser una manera de negar la discriminación y el racismo de los participantes limeños de los estudios 1, 2 y 3 ante los ciudadanos de otras regiones (cf. Zavala & Zariquiey, 2007).

Respecto de las emociones hacia el propio grupo, se tiene que la mayoría de estas comprenden puntajes por debajo del punto medio de la escala, a excepción de alegría e interés en la muestra de Lima, y alegría, interés y sorpresa en la muestra ayacuchana; siendo la expresión de las emociones positivas más intensa en Ayacucho que en Lima. La mayor intensidad en las emociones positivas hacia el endogrupo en ambas muestras regionales sería reflejo de una evaluación positiva, que parece relacionarse con las características positivas reconocidas en el propio grupo, lo cual forma parte de un proceso de protección de la imagen del mismo (Páez et al., 2006). Es probable que los mayores niveles de sorpresa, y en general de emociones positivas hacia el endogrupo, reportados por la muestra ayacuchana sean reflejo de la percepción de contar con capacidades para hacer frente al contexto de violencia y a las inequidades de las que son conscientes los participantes ayacuchanos, tal como lo reportan los entrevistados de esta región en el Estudio 2.

Por debajo del punto medio de la escala, pero con una intensidad mayor que la muestra ayacuchana, la muestra de Lima reporta mayor desprecio, disgusto, miedo y vergüenza (en orden descendente) hacia su propia categoría regional. El balance de emociones hacia el endogrupo en el caso de Lima nos habla de una reacción emocional negativa, consistente con los hallazgos cualitativos de la tesis, así como con las dimensiones negativas del estereotipo endogrupal reportadas por esta muestra regional.

Como se ha señalado, las emociones de desprecio y disgusto son emociones evitativas (Páez et al., 2011), así como en este caso lo sería también la emoción de miedo. Estas emociones favorecerían la tendencia a desvincularse de la categoría regional, lo que se vería reflejado en los menores niveles de identificación con la misma, y que en contrapartida podría explicar el mayor apego de los participantes limeños a la categoría nacional, que les provee de un mayor contenido de moralidad que el ser limeños, aunque no más competencia o menos negatividad. Lo anterior pone de manifiesto una vez más la importancia del componente de moralidad en la consolidación de las identidades colectivas en países de América Latina (Espinosa et al., 2016), y es consistente con la idea de que las expectativas

positivas sobre los miembros del endogrupo en aspectos que reforzarían el capital social incrementan la cohesión endogrupal (Van Vugt & Hart, 2004).

Por otra parte, la teoría también indica que la conciencia respecto de los aspectos negativos vinculados a la identificación con el endogrupo puede generar en sus miembros sentimientos de insatisfacción con el mismo (Tajfel & Turner, 1979), como se ha visto en estudios previos con muestras latinoamericanas (cf. Espinosa, 2003; Montero, 1996; Páez et al., 2006). Las emociones negativas hacia el endogrupo en el caso de la muestra de Lima tienden a afectar negativamente la autoestima colectiva de sus miembros (Tajfel, 1984), que como se ha hecho evidente es menor que la autoestima colectiva nacional y regional, en comparación con la muestra ayacuchana.

Llama la atención el hecho de que en Lima se perciban mayores emociones negativas hacia el propio grupo, siendo este percibido por los participantes provenientes de esta región como más competente que los ayacuchanos y que el colectivo nacional, así como de mayor estatus. Al respecto, el Estudio 2 evidencia que los limeños tienen hacia su endogrupo regional una aproximación afectiva de insatisfacción, que se percibe de modo intenso, junto con una actitud de culpa y condescendencia hacia el exogrupo regional, sustentadas ambas en características negativas reconocidas como componentes del autoestereotipo limeño.

La paradoja planteada anteriormente respecto de la vivencia de emociones negativas dirigidas hacia el endogrupo de alto estatus podría explicarse por el perfil generacional y educativo de los participantes de los tres estudios realizados. Como se ha reportado en cada estudio, estos provienen de sectores de clase media y media alta, son mayoritariamente jóvenes y se encuentran en el segmento poblacional que accede a estudios superiores. Estudios previos con este perfil de participantes en Lima han reportado una tendencia a asumir una postura crítica respecto de las situaciones de inequidad en la sociedad peruana (cf. Chávez, 1999; Cueto et al., 2014; Espinosa, 2011; Venturo, 2001), la cual, en el caso de la presente tesis, estaría acompañada de representaciones estereotípicas y sentimientos negativos hacia Lima y los limeños, tal como se reporta en los estudios cualitativos. Por otro lado, la percepción de mayor capacidad, mayor moralidad y menor negatividad de los participantes ayacuchanos sobre su endogrupo y sobre la categoría nacional (en comparación con la representación de los limeños), explicarían la menor prevalencia de emociones negativas asociadas al endogrupo en el caso de esta muestra.

En general, la tendencia mayoritaria a presentar puntajes ubicados por debajo del punto medio de la escala, tanto en el caso de las emociones vinculadas al endogrupo como en el caso de las emociones hacia el exogrupo, podría estar reflejando un efecto de alexitimia

cultural, entendida como la tendencia a una menor vivencia y expresión emocional asociada a los grupos culturalmente más colectivistas y con alta distancia de poder (Markus & Kitayama, 1991; Porter & Samovar, 1998). La alexitimia cultural establece que la expresión de ciertas emociones resulta irrelevante e inclusive inapropiada en las interacciones sociales (Smith & Bond, 1993), lo cual estaría relacionado con la tendencia a presentar un estilo de comunicación indirecto e implícito, privilegiado en culturas colectivistas (Fernández et al., 2004). Además, se ha encontrado una asociación inversa entre la distancia de poder y la minimización de las emociones negativas (Basabe et al., 1998), lo que podría deberse a la existencia de ciertas normas sociales que rechazan la expresión de determinadas emociones (Páez et al., 2000). La distancia de poder es un síndrome cultural que presenta alta incidencia en el Perú (Hofstede, 2001); así las puntuaciones en las emociones hacia el endo y el exogrupo estarían evidenciando una clara influencia cultural en ambas muestras regionales.

Respecto de la valoración de la categoría nacional y de las categorías regionales, el único caso en que el puntaje se ubica por debajo del punto medio de la escala es en el caso de la valoración de la muestra ayacuchana respecto de la categoría regional limeños. Ello nuevamente sería consistente con un contexto psicosocial característico de una relación intergrupala de conflicto (Sherif, 1958, 1966; Sherif & Sherif, 1969), sustentada en la percepción del exogrupo (limeño, en este caso) como amenazante a los intereses endogrupales, dadas las características negativas atribuidas al mismo (Stephan & Stephan, 2000; Stephan et al., 2009).

En lo que se refiere a la valoración de las categorías regionales y de la categoría nacional, consistentemente con los resultados sobre estereotipos y emociones intergrupales, se aprecia que los participantes ayacuchanos tienden a evaluar a su categoría regional de manera más positiva que a la categoría nacional y a la categoría regional exogrupal (limeños). Asimismo, los ayacuchanos valoran de manera más positiva a la categoría nacional que a la categoría regional exogrupal. De manera específica los ayacuchanos prefieren las categorías en el siguiente orden: ayacuchanos, peruanos y limeños. Por su parte los limeños valoran de manera más positiva la categoría nacional antes que su categoría endogrupal, y valoran más la categoría exogrupal regional que las categorías nacional y la categoría regional endogrupal. Es decir, los limeños prefieren las categorías evaluadas en el siguiente orden: ayacuchanos, peruanos y limeños.

Los resultados de ambas muestras corroboran, a través de una medida adicional de prejuicio, la prevalencia de la visión positiva del ayacuchano ligado a la reserva moral del país. En segundo lugar, se encuentra la categoría nacional que parece promediar los aspectos

positivos de lo ayacuchano y los negativos de lo limeño. Finalmente, aparece la categoría regional limeños ligada a una representación negativa de baja moralidad y alta negatividad, aun cuando es la categoría más vinculada a la competencia.

Así, los estereotipos colectivos y las emociones exgrupales reportadas por ambas muestras describen una situación en la cual el grupo de menor estatus (la muestra ayacuchana) es consciente de la situación de desventaja en la que se encuentra, y percibe al grupo mayoritario como una amenaza. Es interesante recordar que concretamente el colectivo limeño es percibido por la muestra ayacuchana como menos moral y más negativo, lo que implicaría una amenaza tanto a elementos simbólicos (estatus, valores), como a su bienestar, y a la calidad de vida de los ayacuchanos (Stephan & Stephan, 2000; Velasco et al., 2008) inmersos en un contexto de inequidad social. Al respecto, se señala que una reacción común de los grupos excluidos es la de reivindicar la imagen del endogrupo y desconfiar de los grupos dominantes (cf. Bianchi et al., 2002; Pancorbo et al., 2011), lo que estaría sucediendo en el caso de la muestra de Ayacucho, que si bien se percibe excluida es una muestra especialmente autoafirmada con una autoimagen positiva y valorada de modo consensual por los miembros de la región.

Por su parte, los resultados de la muestra de Lima indican que el grupo mayoritario entiende y justifica la emocionalidad negativa que genera en el grupo excluido (en los ayacuchanos), y de cierto modo la comparte. Lo anterior es coherente con una mayor empatía hacia el grupo excluido, característica de los colectivos con menores niveles de SDO (Espinosa, 2011; Pratto et al., 1994), tales como los evidenciados en Lima en comparación con la muestra ayacuchana, como se discutirá más adelante.

El escenario planteado hasta el momento evidenciaría una confrontación entre representaciones prejuiciadas con componentes de hostilidad por parte de la muestra ayacuchana hacia Lima, y una visión prejuiciada con componentes de benevolencia desde la muestra de Lima hacia Ayacucho. Evidencia de prejuicio en grupos de menos estatus (andinos) hacia grupos considerados de mayor estatus (blancos y mestizos) ha sido reportada en estudios previos (Pancorbo et al., 2011). Como se ha señalado, en el caso de la muestra limeña estaríamos ante un prejuicio benevolente; esta misma evaluación se ha reportado asociada a los peruanos andinos en estudios previos (Espinosa, 2011; Espinosa & Cueto, 2014; Pancorbo et al., 2011).

Ideología política conservadora y percepción de las relaciones intergrupales: Bases psicosociales del conflicto intergrupalo

Los resultados discutidos hasta este momento describen una relación intergrupalo sostenida en las emociones intergrupales y el prejuicio (benevolente del lado de la muestra de Lima hacia los ayacuchanos y de mayor hostilidad del lado de la muestra ayacuchana hacia los limeños). Además, la configuración de los perfiles estereotípicos endo y exgrupales y la calidad e intensidad de las emociones intergrupales se enmarcan en una situación de inequidad en perjuicio de los ayacuchanos, la cual es percibida por ambas muestras regionales como injusta. Al respecto, la literatura nos señala que estas dimensiones y variables evaluadas van a verse afectadas a su vez por ciertas bases ideológicas y de percepción de la dinámica intergrupalo, que son discutidas a continuación.

Respecto de la ideología política, los puntajes en la muestra total y en las muestras regionales indican niveles de orientación a la dominancia social por debajo del punto medio de la escala, lo cual es coherente con los niveles reportados en estudios previos con población limeña (Cueto et al., 2014; Rottenbacher & Molina, 2013). Al respecto se tiene evidencia de que los puntajes bajos en la orientación a la dominancia social están asociados a posturas más críticas ante situaciones de inequidad (cf. Rottenbacher & Schmitz, 2012) y, como se señaló antes, a una mayor empatía con los colectivos excluidos (Espinosa, 2011; Pratto et al., 1994). En el caso del RWA, evaluado únicamente en Lima, se encuentran también niveles por debajo del punto medio³ tal como se ha encontrado en estudios previos en muestras limeñas (Rottenbacher, 2012b; Rottenbacher & De la Cruz, 2012; Rottenbacher & Schmitz, 2012).

Respecto de las relaciones entre las variables involucradas en las hipótesis planteadas en el estudio 3 de la tesis, se tiene que en la muestra de Lima se cumple que la SDO se asocia inversamente a la valoración y representación positiva del exgrupo y del colectivo nacional. Lo anterior es esperable dada la evidencia sobre la relación entre la valoración de grupos sociales y la SDO en el Perú y Latinoamérica (Díaz-Lázaro, Castañeiras, Ledesma, Verdinelli & Rand, 2014; Espinosa, 2011; Lacerda Pires, 2010; Monsegur et al., 2014). Sin embargo, en Ayacucho esta asociación inversa es significativa únicamente en el caso de la valoración de los peruanos en general y de la percepción de los peruanos y de los limeños como competentes.

Así, tenemos que los ayacuchanos dominantes no valoran menos a los limeños, aunque hay una disposición más negativa hacia Lima y los peruanos en general, lo que podría

³ La variable RWA no se ha utilizado en el caso de la muestra de Ayacucho por problemas con la confiabilidad de la escala.

deberse a la sensación de injusticia de quienes se ven a sí mismos como un colectivo con mayores niveles de competencia pero menores beneficios, frente a los limeños vistos como menos competentes pero más favorecidos. Lo anterior evidenciaría que los ayacuchanos no perciben a los limeños como de mayor estatus, -cosa que sí ocurre con la representación de los limeños sobre sí mismos-, sino que sólo los consideran más privilegiados, aunque de manera no legítima dadas sus características estereotípicas. Así, la percepción de competencia endogrupal de los ayacuchanos no garantizaría necesariamente el alto estatus del colectivo, puesto que existirían factores asociados (condiciones históricas por ejemplo) que habrían terminado beneficiando a los limeños inmerecidamente con mejores condiciones de vida y privilegios. Lo anterior estaría a la base de la disposición más hostil en general de la muestra ayacuchana frente a la limeña, que se relaciona directamente con la dominancia social en esta muestra regional.

Respecto de la percepción acerca de las relaciones entre los grupos sociales en el Perú, la escala desarrollada para el presente estudio evidenció, luego de un análisis de reducción de datos, dos dimensiones que evalúan cómo se percibe la dinámica intergrupal en el país. La primera dimensión, denominada Exclusión Social, evalúa la percepción de la existencia de condiciones objetivas de inequidad en el acceso a beneficios y el ejercicio de derechos, ubicando en este contexto al Estado como observador y promotor de la desigualdad. La exclusión social es un fenómeno derivado de la discriminación institucionalizada y sistemática que sufren ciertos grupos sociales (Morales, 2003) y ha sido señalada como una consecuencia de los procesos identitarios (De Lucas, 1996 citado en Morales, 2003).

La segunda dimensión de la escala, denominada Favoritismo Endogrupal y Conflicto, contiene ítems que evalúan la percepción de preferencia endogrupal, sostenida en la confianza interpersonal y avalada normativamente, en desmedro y en contra de los intereses de grupos diferentes del propio. El favoritismo endogrupal es un efecto de la categorización social y de la motivación por la preservación de la imagen del endogrupo, vinculado con el prejuicio intergrupal e independiente del estatus del mismo (Rodríguez, Rodríguez & Leyens, 2003). El efecto de la preferencia por los miembros del endogrupo se ha estudiado como un antecedente de la discriminación (Rodríguez et al., 2003); es por lo tanto un fenómeno asociado a la construcción de las identidades sociales y de las relaciones intergrupales. Esto adicionalmente complementa la idea de que los grupos sociales que se insertan en dinámicas de favorecimiento de conocidos, tienden a facilitar beneficios y privilegios a sus miembros, en desmedro de miembros de otros grupos. La literatura sugiere que estas prácticas

promueven situaciones de transgresión y corrupción (Beramendi, 2014; Sautu, 2014) que serían consistentes con la imagen de los limeños como menos morales y más negativos.

Los resultados de la aplicación de esta escala dan cuenta de que, tanto en la muestra total como en las muestras regionales, existe una percepción principalmente negativa de las relaciones intergrupales en relación con ambas dimensiones evaluadas. Lo anterior es consistente con las condiciones de vida objetivas y con los indicadores de desigualdad registrados a nivel nacional, los cuales evidencian la situación de exclusión social concretamente de los habitantes de la zona andina (Instituto Nacional de Estadística e Informática, 2014), descrita como una característica de la dinámica intergrupala en la historia colonial y republicana en el país (Drinot, 2006; Espinosa, 2011; León & Tang, 1998; Montero, 1995; Thorp & Paredes, 2011; Zapata & Rojas, 2013).

Sin embargo, las diferencias regionales encontradas indican una mayor percepción de exclusión social en la dinámicas intergrupales peruanas por parte de la muestra de Lima, y una mayor percepción de favoritismo endogrupal en las dinámicas intergrupales peruanas por parte de la muestra de Ayacucho. En el caso de Lima, los puntajes mayores en la percepción de exclusión social son coherentes con los reportes cualitativos de la tesis, y tendrían sustento en la conciencia de los participantes respecto de los problemas de desigualdad social derivados de la mala gestión de la composición multicultural, tanto del país como de su propia región (Degregori, 1986; Lynch, 2014), así como de una actitud cuestionadora del estatus quo que se ha encontrado en sectores más progresistas y educados, características que corresponden al perfil de los participantes en los tres estudios (cf. Cueto et al., 2014). Al respecto, los participantes de los estudios cualitativos evidencian una mirada del ayacuchano como una víctima que aún enfrenta el desafío de superar los estragos de la violencia, lo cual mantiene coherencia con los reportes existentes sobre la prevalencia de secuelas negativas del CAI, principalmente en la salud mental y en las relaciones sociales en Ayacucho (cf. Guillén, 2013; Hernández, 2013).

La conciencia de la exclusión, reportada cuantitativa y cualitativamente por los participantes de Lima, es consistente con la visión benevolente sobre los ayacuchanos discutida anteriormente, así como con los menores niveles de SDO de esta muestra regional, los cuáles les permiten ser más cuestionadores del estatus quo así como empáticos con los grupos excluidos, a pesar de ellos estar en una situación de ventaja (Sidanius & Pratto, 1999).

La mayor percepción de favoritismo endogrupal y conflicto en la muestra de Ayacucho estaría dando cuenta de la complejidad inherente al fenómeno de la exclusión social. Los participantes ayacuchanos expresan menos acuerdo con la visión de exclusión

social predominante en la dinámicas intergrupales, pues desde su posición relativa de poder en la sociedad peruana esto supondría reconocerse como excluidos, lo cual es una experiencia psicológica compleja que afectaría la propia imagen y la autoestima (Branscombe et al., 1999; Espinosa, 2003; Frable et al., 1998; Ramos de Oliveira, 2009). Al respecto, los resultados de las entrevistas realizadas a los participantes ayacuchanos evidencian la conciencia respecto de la situación de marginación de las poblaciones rurales de su región, quienes se verían vulneradas por la pobreza en sus zonas de origen y víctimas de discriminación en la ciudad. Lo anterior corroboraría las dificultades de los participantes ayacuchanos en general para asumir la exclusión como una característica propia, dado lo estigmatizante que ello podría resultar; ubicando en ese lugar a los pobladores de las zonas altoandinas, cuyo perfil de cierto modo difiere del propio (habitantes de zonas urbanas, estudiantes de clase media). Además, el asumir la exclusión como característica propia sería contradictorio con las narrativas expresadas en las entrevistas por parte de los participantes ayacuchanos, los cuáles valoran sus capacidades y recursos para superar la violencia y las consecuencias de la pobreza.

Por otro lado, los participantes ayacuchanos en las entrevistas señalaron como una característica de los limeños la amabilidad, considerada además como una estrategia que les permite establecer contactos relevantes generadores de beneficios. Lo anterior se relacionaría con la búsqueda de establecer relaciones con *conocidos*, generando redes de apoyo social que favorezcan a sus miembros, aún a costa de violentar leyes y procedimientos establecidos, o desfavorecer a otros, tal como se ha discutido antes. Ello es coherente con la mayor percepción de favoritismo endogrupal evidenciada cuantitativamente.

Así, la percepción de favoritismo endogrupal y conflicto torna a los participantes ayacuchanos conscientes de una dinámica intergrupala fallida, aunada al reconocimiento de las asimetrías de poder normalmente favorables a los limeños; pero al mismo tiempo los exime de ubicarse en el lugar estigmatizante de la exclusión. Así, sus percepciones y valoraciones sobre el propio grupo se reafirman positivamente, y enfatizan en la visión y valoración más negativa de los limeños a quienes desplazarían la responsabilidad sobre los conflictos que derivan de la situación vivida (Crocker & Major, 1989; Páez et al., 2004; Williams et al., 1999).

En este escenario, la visión hostil de la muestra ayacuchana sobre los limeños podría ser un desencadenante de conflictos, motivados por modificar una situación que no les permite acceder a beneficios y oportunidades de los que sí gozan los habitantes de Lima. Lo anterior se atribuye no a la falta de competencia del endogrupo, sino a la existencia de un

contexto de favoritismo endogrupal que promueve la inequidad, perjudicando a Ayacucho y favoreciendo a Lima. Ello generaría la convicción de que la competencia del endogrupo no asegura el estatus del mismo, en tanto éste dependería de condiciones vinculadas con el favoritismo endogrupal antes señalado. Esta percepción de conflicto en la muestra ayacuchana estaría teniendo un efecto positivo en la cohesión endogrupal, la cual se reflejaría en los puntajes de autoestima colectiva y grado de identificación regional (Worchel & Coutart, 2008), al mismo tiempo de plantear el escenario de confrontación ya señalado.

La situación descrita es consistente con las características de un contexto psicosocial que en la literatura se conoce como un *conflicto de poder*, propio de contextos de jerarquía y dominación social y de luchas por estatus (Redorta, 2007). Los conflictos de poder se sustentan en la percepción de que el incremento del poder de unos mitiga el poder de otros (Boulding, 1993 citado en Redorta, 2007). Asimismo, las condiciones objetivas que distinguen la calidad de vida y de desarrollo en ambas regiones permiten afirmar que la inequidad social es un elemento que alimenta el conflicto. Los *conflictos por inequidad* presentan procesos subyacentes que suelen ser las emociones asociadas a la ira, a la frustración y a la percepción de un trato injusto (Redorta, 2007). Todas estas emociones y sentimientos se han reportado tanto cuantitativa como cualitativamente por parte de la muestra ayacuchana hacia los limeños, lo cual es consistente con la relación histórica de conflicto, reclamo y resistencia entre Ayacucho y las élites de poder asentadas en Lima (Heilman, 2013; Urrutia, 2014). Así, los resultados cualitativos reportados en el Estudio 2 dan cuenta de que los ayacuchanos se aproximan afectivamente a los limeños desde el disgusto y la resignación derivadas de las condiciones de vida inequitativas, consideradas una injusticia que no ven revertirse en el corto plazo.

Por otra parte, respecto de las emociones colectivas, mientras el clima emocional negativo en ambas muestras regionales, así como el positivo en Lima se encuentran por debajo del punto medio de la escala, el clima emocional positivo en la muestra de Ayacucho lo supera. El balance de emociones colectivas indica mayores emociones colectivas positivas en Ayacucho, y por el contrario mayores emociones colectivas negativas en Lima. Estos resultados son coherentes con las emociones endgrupales marcadamente positivas y los altos puntajes en autoestima y grado de identificación colectiva en la muestra ayacuchana discutidos anteriormente. Al respecto, los resultados del Estudio 2 evidencian aproximaciones afectivas más positivas hacia el endogrupo en el caso de los participantes de Ayacucho (Críticos constructivos) y aproximaciones más negativas hacia el endogrupo en el caso de los participantes de Lima (Insatisfechos radicales).

Los estudios internacionales sobre clima emocional han encontrado que los climas emocionales negativos son característicos de contextos sociopolíticos de desigualdad y conflicto (Techio et al., 2011), al igual que de contextos en los cuáles la desconfianza interpersonal es la emoción predominante (Espinosa, Ferrándiz, Cueto, Pain, 2013), así como la percepción de menor cohesión y compromiso de sus habitantes (Freire, Espinosa & Rottenbacher, 2015). A su vez estas emociones colectivas negativas tienen implicancias en las construcciones identitarias, al asociarse a contenidos autoestereotípicos negativos (Espinosa, 2011; Espinosa et al., 2013; Páez et al., 2013). Así, la significativa percepción de emociones colectivas negativas en Lima, sería reflejo de una situación social de violencia cotidiana y de dificultades para la convivencia, tal como se encuentra en estudios acerca de la percepción de la población de Lima sobre su ciudad (Zavaleta, Chávez, Tapia & Vertiz, 2015; Instituto de Opinión Pública de la Pontificia Universidad Católica del Perú, 2015). Por su parte, los resultados cualitativos evidencian que los participantes de Lima reconocen situaciones de inequidad social, de inseguridad y de transgresión normativa como parte de las dinámicas cotidianas de vida en la ciudad, lo cual es evaluado como perjudicial para una convivencia armónica entre sus habitantes.

Por su parte, la hipótesis respecto de que el clima emocional negativo se asociaría positivamente al RWA y a las emociones exogrupales negativas no se cumple en Lima; ello indicaría que no existirían bases ideológicas o perceptuales ni emociones intergrupales ni colectivas que evidencien hostilidad exogrupal o tendencia al conflicto intergrupalo por parte de la muestra limeña. Como se ha señalado antes, la muestra de Lima evidencia niveles importantes de prejuicio benevolente hacia Ayacucho, el cual justamente se caracteriza por alejarse de tendencias hostiles hacia el exogrupo perjudicado (Espinosa et al., 2007), siempre y cuando éste no represente un cuestionamiento a la situación de privilegios y beneficios del endogrupo limeño.

Por lo anterior queda claro que la dinámica intergrupalo de conflicto entre ambas regiones está basada en las condiciones de desigualdad intergrupalo, así como en elementos identitarios cuyos orígenes datan de la constitución del Perú como república (Herencia, 1991; Thorp & Paredes; 2011). Por una parte se han evidenciado en Ayacucho tendencias colectivistas que incrementarían la adhesión al grupo, así como la percepción de una amenaza a sus intereses grupales, asociada a emociones intergrupales negativas en un contexto en el que predomina un posicionamiento ideológico dominante. Lo anterior plantea una combinación de fenómenos psicosociales que incrementaría el riesgo de acciones hostiles de los ayacuchanos frente a los limeños. Por su parte en Lima, que por sus características de

mayor urbanización presentaría valores menos colectivistas, no se evidencia la misma percepción de amenaza a sus intereses grupales, pero sí se reporta una menor adhesión identitaria regional (y nacional), en un marco en el que predominan menores niveles de ideología de dominación social, que si bien no evidencian la tendencia a experimentar intenciones hostiles hacia Ayacucho, tampoco determinan una voluntad reparadora.

Se ha señalado que la disposición de los colectivos a reaccionar frente a una situación que es evaluada como injusta y/o amenazante a los intereses grupales tiene como antecedentes tanto aspectos vinculados con la identidad del colectivo como la percepción de la existencia de intereses grupales contrapuestos, junto a un conjunto de emociones negativas hacia los grupos distintos del propio (Sandoval, 2015). Los resultados obtenidos en la tesis dan cuenta de que todos estos elementos vienen creando condiciones psicosociales para el surgimiento de dinámicas de hostilidad intergrupal, tal y como se ha señalado hasta el momento. Al respecto los participantes ayacuchanos en el Estudio 2 señalan estar conscientes de las situaciones de inequidad que afectan a pobladores de su región, las cuales les generan insatisfacción, y cuya responsabilidad la atribuyen a actores externos tales como el Estado y las autoridades ineficientes.

Los resultados de los tres estudios de la tesis son coherentes entre sí y plantean un escenario en el cuál los procesos de conformación de las identidades colectivas, así como las relaciones intergrupales están vinculados a variables perceptuales, ideológicas y emocionales, con lo cual se respalda empíricamente la pertinencia de plantear modelos complejos que incorporen estos elementos y expliquen sus interacciones, haciendo uso de enfoques metodológicos complementarios. Al respecto, Salvador Sandoval (2015) incorpora en su modelo de conciencia política variables de corte identitario, junto a creencias y valoraciones sobre el funcionamiento de la sociedad, la percepción de la eficacia social y los intereses del propio grupo, así como variables que implican la percepción sobre los exogrupos y sobre la situación social (Sandoval, 2015). Estas variables y sus interacciones son vistas como resultado de experiencias individuales en contextos políticos e históricos determinados (Sandoval & Soares da Silva, 2016), dando así una gran relevancia al contexto sociocultural en su configuración y en las lógicas de su transformación; preocupación planteada como necesaria para una psicología política que favorezca la comprensión de las realidades sociopolíticas específicas (Sabucedo & Rodríguez, 2000).

Si bien el modelo propuesto por Sandoval (2015) explica la orientación del colectivo hacia la acción política, incorpora en su formulación algunas de las variables que han demostrado tener un rol en la conformación de las identidades colectivas y las dinámicas

intergrupales en el Perú, lo cual se ha visto corroborado por los resultados obtenidos en la tesis. Ante este escenario se confirma que el análisis de realidades sociales complejas se ve beneficiado por la formulación de modelos que integren variables que han demostrado estar relacionadas, para ser comprobados empíricamente demostrando esta interacción. Por ello, a continuación se discuten los análisis de senderos desarrollados y contrastados para las muestras regionales. Estos modelos comprueban empíricamente la interrelación entre las variables de interés del estudio y esclarecen los antecedentes psicológicos de la conformación de las identidades colectivas regionales y la nacional en el Perú.

Dinámicas intergrupales y las representaciones identitarias regionales y nacional en el Perú: Amplitud, complejidad y diferencias regionales en su construcción

Moscovici (1984) define a la Psicología Social como una Ciencia Social mayor. En parte, esta definición surge de la necesidad de aproximarse a la comprensión de las relaciones entre individuo y sociedad a partir de la amplitud y complejidad de los procesos que esta ciencia analiza (Morales, Moya, Gavidia & Cuadrado, 2007). Por un lado, la amplitud daría cuenta de la variedad de procesos sociales que podrían abordarse desde una perspectiva psicosocial, mientras que por otra, la complejidad llama la atención sobre los niveles de análisis desde los que los procesos psicosociales pueden ser abordados (p.e. niveles individuales, relacionales, colectivos o intergrupales) (Morales et al., 2007). La presente tesis retoma en su conceptualización teórica y en los diseños metodológicos utilizados las asunciones expuestas anteriormente; asimismo parte de la necesidad de lograr una comprensión integrada, en su amplitud y complejidad, de los procesos psicosociales que dan cuenta de la forma en que se configuran las dinámicas intergrupales, las representaciones de las identidades colectivas (regionales y nacional) y un conjunto de aspectos relacionados, que enriquecen el debate sobre los temas aquí tratados.

En la tradición psicosocial, es interesante analizar el impacto que tiene el desarrollo de estas visiones integradas a través de modelos teóricos, posteriormente contrastados por la investigación, en la comprensión de la relación entre el individuo y su sociedad. Al respecto, quizás la Teoría de la Identidad Social (Tajfel, 1984) sea una de las aproximaciones conceptuales que mejor representa la integración de la amplitud y complejidad que busca lograr la disciplina. En este marco conceptual la tesis tiene su punto de partida para el análisis de los temas antes referidos, a lo que añade la contextualización de su objeto de estudio central en una realidad social como la peruana, poco estudiada por la Psicología Social (cf. Espinosa, 2011). En ese sentido, la última fase de análisis y discusión de los resultados surge

de procedimientos estadísticos que intentan dar cuenta de una visión integrada en un modelo comprensivo sobre cómo se establecen las relaciones intergrupales entre dos grupos sociales peruanos (limeños y ayacuchanos), cómo se constituyen las identidades regionales y la identidad nacional asociadas a las dinámicas intergrupales antes descritas, y cómo se relacionan estos procesos con un conjunto de variables mediadoras e intervinientes, relevantes para comprender la realidad psicosocial del país (p.e. Ideología política, Clima Emocional, Percepción de relaciones intergrupales, Emocionalidad intergrupal, entre otras). Un primer elemento que llama la atención es que, aunque es posible desarrollar un modelo integrado que comprenda las visiones conjuntas de limeños y ayacuchanos, según las variables antes descritas, es más importante ahondar en los modelos diferenciados por región, pues estos permiten comprender con más precisión las enormes discrepancias perceptuales que la idea de país o región pueden tener para cada uno de estos grupos, con las oportunidades y riesgos que estas discrepancias implican (cf. Espinosa, 2011).

En el escenario conceptual y metodológico descrito, con base en los análisis de correlación y de regresión realizados, se planteó un modelo hipotético de las relaciones entre las variables del estudio que fue contrastado para la muestra total y para las muestras regionales, dando origen a tres modelos de senderos o análisis de ruta. De los tres modelos propuestos (General, Ayacucho y Lima), sólo se discutirán los correspondientes a las muestras regionales de Ayacucho y Lima, en el entendido que las diferencias regionales son lo suficientemente importantes como para correr el riesgo de asumir un modelo general simplificado que oculte dichas diferencias. Tanto en las muestras de Ayacucho y Lima los modelos hipotéticos iniciales arrojaron niveles de ajuste aceptables, sin embargo, presentaban relaciones entre variables (correlaciones y rectas de regresión) no significativas. Los indicadores no significativos fueron eliminados, dando origen a modelos de senderos diferenciados por región con buenos indicadores de ajuste. En ambos casos el análisis integrado de las variables arroja modelos que se originan en los estereotipos colectivos endo y exgrupales y la ideología política, y presentan al grado de identificación con el Perú como variable de salida.

Los modelos resultantes nos permiten responder a la pregunta respecto de cómo se construye la identidad nacional sobre la base de los procesos identitarios regionales y de las dinámicas intergrupales en cada una de las regiones. En este contexto, las discrepancias entre los modelos analizados se evidencian como un conjunto de combinatorias entre las variables, que son diferenciadas por región, lo cual corroboraría la susceptibilidad de los componentes

implicados en la constitución de las identidades sociales a las condiciones sociales específicas (Oyserman, 2004). Las coincidencias y diferencias encontradas se discuten a continuación.

La perspectiva de los ayacuchanos

En el caso del modelo resultante de la muestra de Ayacucho, las dinámicas de identidad regional y nacional se encuentran positivamente asociadas, presentándose la identificación y autoestimas regionales como antecedentes de la identidad nacional. Dados los puntajes obtenidos en las regresiones se evidencia el importante rol de los puntajes de autoestima colectiva regional y nacional en los niveles respectivos de identificación, así como el fuerte efecto directo del grado de identificación con la región en el grado de identificación con el país. Por otro lado, la SDO afecta, sin variables mediadoras y de modo negativo, la autoestima colectiva nacional y el grado de identificación nacional; lo anterior es esperable en una muestra que manifiesta a su vez una clara desvalorización del endogrupo nacional, primero porque la categoría nacional parece ser de bajo estatus, y segundo porque la categoría es construida en relación con otras categorías consideradas de bajo estatus como la categoría regional limeño (cf. Espinosa, 2011; Monsegur et al., 2014, Sidanius & Pratto, 1999).

Respecto de las dinámicas intergrupales, los estereotipos asociados al exogrupo y la valoración del mismo no muestran tener efecto alguno en los componentes de la identidad regional ni nacional, lo que es coherente en una muestra que evidencia una visión negativa del exogrupo limeño y una valoración notablemente positiva del endogrupo, lo cual llevaría a distanciarse psicológicamente del grupo percibido como negativo (los limeños), tal como se ha discutido anteriormente, de modo de favorecer una mirada positiva de los grupos con los cuales se identifican, estos son la propia región y, en menor medida, la nación.

El modelo resultante evidencia que al incorporar en el mismo las dimensiones de la identidad regional son los estereotipos endogrupales regionales, y no los nacionales, los que influyen finalmente en la identidad nacional, a través de la autoestima regional. De modo específico, resalta la percepción del endogrupo como competente y negativo, en el primer caso (competente) favoreciendo, y en el segundo caso (negativo) debilitando la autoestima regional.

Por otro lado, se encuentra que en la muestra ayacuchana las emociones dirigidas hacia el exogrupo no tienen efecto alguno en la identidad, pero sí en la medida del prejuicio (valoración exogrupal) y en las emociones colectivas negativas (clima emocional), que en esta muestra alcanzan altas puntuaciones tal como se ha señalado anteriormente, lo cual es

característico de contextos de potencial conflicto intergrupales (Dovidio & Gaertner, 1999; Fiske & Taylor, 2007; Páez et al., 2011).

Según el análisis de senderos, este contexto adverso a la armonía intergrupales tendría su origen en la visión de los participantes ayacuchanos acerca de los peruanos como negativos, y de los limeños como negativos y no morales; lo último confirmaría la preponderancia de ambas dimensiones del estereotipo exogrupal en la configuración de las dinámicas intergrupales en la muestra ayacuchana. Asimismo, el contexto emocional negativo se derivaría de la percepción de favoritismo endogrupal - que como se ha visto es mayor en esta muestra-, y en las emociones negativas asociadas a los limeños, discutidas anteriormente y cuyo análisis en detalle evidencia la preponderancia de emociones intergrupales hostiles. Se confirma así la existencia en la muestra ayacuchana de una aproximación hostil hacia los limeños, sostenida en una percepción de negatividad del exogrupo y una valoración negativa de las relaciones intergrupales y de las emociones colectivas en el Perú.

La perspectiva de los limeños

El análisis de senderos de la muestra de Lima, por su parte, corrobora el rol antecedente de la autoestima colectiva regional y nacional en los grados de identificación con la región y el país, respectivamente, así como la posición antecedente del proceso de identificación regional respecto de la identificación nacional. Los puntajes obtenidos de las regresiones evidencian el rol de la SDO como una variable que favorece la identificación con la región, al tiempo de disminuir la autoestima colectiva peruana; lo cual es esperable si se considera, por comparación social con otras categorías regionales, a la categoría limeño como de alto estatus en el contexto nacional peruano. Por su parte, la relación inversa entre la SDO y la categoría nacional corrobora hallazgos de estudios previos que sugieren el estatus negativo adscrito a la misma (cf. Espinosa, 2011; Espinosa, da Silva et al., 2017).

Además, al igual que en la muestra ayacuchana, en la muestra limeña se observa que los estereotipos endgrupales regionales son los que tienen un efecto en la identificación con la nación, a través de la autoestima regional, destacando el efecto positivo de las visiones de los miembros del endogrupo regional como competentes y morales. El hecho de que la percepción del endogrupo como competente y la percepción de exclusión social incrementen la autoestima regional nos habla de un contexto en el cual la muestra de Lima pareciera estar a gusto con las ventajas de habitar en un lugar privilegiado; ello además se corrobora por el efecto positivo de la SDO en el grado de identificación regional (los limeños más dominantes

evalúan de modo más positivo el ser parte de esa categoría de relativo alto estatus en el contexto peruano). Por otro lado, la autoestima colectiva nacional en la muestra de Lima depende también del balance de emociones vinculadas con el exogrupo, lo que da un papel referencial importante a los estereotipos exgrupales, y principalmente a la visión del exogrupo como competente y moral. Esta visión favorece el balance emocional positivo hacia los ayacuchanos, mientras que la SDO y el RWA lo disminuyen, tal como lo propone la teoría sobre el efecto de la ideología política en la respuesta emocional frente a grupos de bajo estatus -en el caso de la SDO- y potencialmente amenazantes -en el caso de la RWA- (Duckitt, 2003; Rottenbacher et al., 2011).

Por su parte, la valoración del exogrupo y el clima emocional negativo no tienen ningún efecto en las dimensiones de las identidades colectivas, como tampoco lo tienen la percepción de favoritismo endogrupal y los estereotipos nacionales. Sin embargo, la relación entre las dinámicas identitarias y las dinámicas intergrupales se establece a través del rol de las emociones positivas y negativas dirigidas al exogrupo, como antecedentes de la autoestima colectiva nacional. Lo anterior implica que para los limeños sí es relevante en la conformación de la categoría nacional la visión que estos tienen sobre el exogrupo ayacuchano, en tanto esta categoría incluye a ambas categorías regionales.

En el modelo de la muestra limeña, los estereotipos nacionales no tienen un efecto en los procesos identitarios, pero sí en las dinámicas intergrupales al afectar la percepción de las relaciones intergrupales y el clima emocional positivo y negativo. En ambos casos las direcciones de las asociaciones determinan que la percepción de los peruanos como competentes favorecería la percepción de favoritismo endogrupal regional, en coherencia con el efecto de la tendencia a la búsqueda de redes y conocidos discutida anteriormente, y la inclusión de elementos de eficacia en el estereotipo colectivo de competencia. Por otro lado, las tres dimensiones del estereotipo nacional tienen un rol importante y consistente en la percepción de las emociones intergrupales y en la visión acerca de las relaciones intergrupales, en tanto las dimensiones positivas del estereotipo nacional afectan positivamente el clima positivo, así como la percepción de las relaciones intergrupales, y por el contrario el estereotipo nacional negativos los afectan negativamente.

Las emociones negativas asociadas al exogrupo en el caso de la muestra limeña se insertan en el proceso de construcción de la identidad nacional, y no muestran tener un rol en la configuración de las relaciones intergrupales; especialmente no tienen efecto alguno en la medida de prejuicio ni en el clima emocional negativo. Lo anterior aleja a la muestra limeña de un escenario de confrontación intergrupales y de hostilidad. Más bien, en tanto las

emociones positivas asociadas al exogrupo incrementan la autoestima colectiva nacional significa que las cualidades percibidas por los limeños en los ayacuchanos terminan siendo una fuente de orgullo nacional.

Integrando y contrastando las perspectivas ayacuchana y limeña

El análisis comparativo de ambos modelos de ruta evidencia semejanzas y diferencias que describen comportamientos y trayectorias particulares de las variables involucradas en el análisis de la conformación de las identidades colectivas y de las dinámicas intergrupales, tal como se discute a continuación.

En primer lugar, los resultados de ambos modelos confirmarían que la identificación con el colectivo se acompaña por la valoración del mismo (Espinosa & Tapia, 2011; Pérez de León, 2007), estableciendo además desde la autoestima colectiva una función antecedente y preponderante respecto del grado de identificación. Por otro lado, los efectos confirmados de los estereotipos endogrupales y de las valoraciones exogrupales en las autoestimas colectivas regional y nacional corroborarían el vínculo entre los procesos de categorización social y de valoración intergrupales (Espinosa, 2011), así como el efecto de los estereotipos y valoraciones de los colectivos subnacionales en el proceso de configuración de la categoría nacional que los incluye (cf. Genna & Espinosa, 2012; Pancorbo, Espinosa & Cueto, 2011). Por lo anterior, es posible señalar de modo general que mientras los estereotipos nacionales y exogrupales regionales tienen un limitado efecto en la conformación del grado de identificación con la nación, este dependería básicamente de variables emocionales intergrupales y colectivas, variables ideológicas (SDO y RWA⁴) y afectivas (autoestima colectiva), además de los estereotipos endogrupales antes señalados.

En este marco, la ideología política conservadora tendría efectos directos e indirectos en los diferentes componentes de las identidades colectivas, contribuyendo en el caso de la SDO a desestimar y justificar la inequidad social, al promover una evaluación menos positiva de los exogrupos regionales (cf. Espinosa, 2011). El efecto de la SDO en la disminución de la autoestima nacional y en el incremento de emociones exogrupales negativas sería la reacción de los dominantes ante un contexto de movilización social creciente en demanda de reivindicaciones identitarias de carácter étnico, regional y sectorial (Caballero, 2009).

Por otro lado, se evidencia una importancia relativa y un efecto diferenciado de los estereotipos colectivos en la configuración de las identidades colectivas de modo muy

⁴ Sólo para el caso de Lima

puntual en ambas regiones, así como de las dinámicas intergrupales de modo más claro. En primer lugar, se evidencia un efecto ambiguo de la percepción de competencia que dependerá de a qué grupo se le atribuya esta característica, teniendo esto un impacto en la configuración del estereotipo de la categoría nacional, en tanto la influencia positiva vendrá de la competencia ayacuchana, sucediendo lo contrario con la influencia de la competencia proveniente de los limeños. La negatividad, como una característica percibida en el exo y el endogrupo es consistentemente evaluada como la más perjudicial para las dinámicas intergrupales, y en específico la negatividad endogrupal afectaría la cohesión regional en Ayacucho. La moralidad como característica del endogrupo y el exogrupo principalmente se valora como favorable a las dinámicas intergrupales, y puntualmente la moralidad endogrupal en Lima favorecería la cohesión regional.

Por su parte, las relaciones evidenciadas entre las dimensiones de las identidades colectivas y las variables asociadas a las dinámicas intergrupales permiten concluir que los factores discutidos como síntomas de conflicto intergrupales no tendrían un efecto significativo en la configuración de las identidades colectivas regionales, ni nacional. El hecho de que existan altos indicadores de conflicto intergrupales conviviendo con índices aceptables de autoestima colectiva e identificación con la nación confirmaría la teoría que señala que la construcción de la identidad nacional peruana tiene a la base la vinculación con el lugar donde se ha nacido, antes que la percepción de cohesión y similitud entre los grupos que la componen (Espinosa, 2003, 2011; Rottenbacher, 2009).

Los resultados discutidos hasta este momento nos plantean algunas ideas referidas a cómo favorecer condiciones para la construcción de un proyecto de identidad nacional en el Perú, atendiendo a las particularidades regionales y a las actuales condiciones asociadas al conflicto intergrupales derivado de situaciones de inequidad social, y evidenciadas en los niveles de prejuicio intergrupales en ambas muestras.

Conclusiones

- La representación estereotípica de los ayacuchanos respecto de su categoría regional es más positiva y menos difusa que la representación estereotípica de los limeños respecto de la suya. Estas percepciones son coherentes con un balance de emociones más positivo hacia el propio grupo en el caso de los participantes ayacuchanos. Los participantes limeños presentan una visión más negativa de su endogrupo regional, coherente con mayores emociones negativas hacia sí mismos que hacia los ayacuchanos.
- A nivel de la percepción exogrupal, los ayacuchanos representan al exogrupo regional limeño de manera más negativa que la representación que tienen los participantes limeños sobre los ayacuchanos. La percepción de los ayacuchanos sobre los limeños se enmarca en una visión sobre los habitantes de esta región como beneficiarios ilegítimos de una serie de ventajas y oportunidades inexistentes en las regiones. Esta visión despierta un conjunto de emociones hostiles de tipo evitativo (desprecio y asco) que se presentan de modo más intenso que las emociones hostiles agresivas (envidia e ira) también presentes, aunque en menor intensidad, en las valoraciones de la muestra ayacuchana sobre los limeños.
- En contrapartida, la muestra limeña tiene una evaluación más benevolente de los ayacuchanos, sustentada en una visión idealizada de los habitantes de las zonas andinas, pero también en una perspectiva que refuerza antiguas asimetrías de poder entre los sectores tradicionalmente de mayor estatus (blancos, limeños) y los sectores más alejados del poder (andinos, de regiones del interior del país). A pesar de esta percepción benevolente y de una postura crítica ante la desigualdad percibida, no se aprecia en los participantes limeños una disposición a actuar para cambiar esta situación.
- Lo anterior podría deberse a las condiciones temporales del levantamiento de información, el cual se dio en un escenario de relativamente baja conflictividad intergrupal. Consistentemente con los resultados de Guevara & Espinosa (2014) cabe preguntarse por la posibilidad de una reacción emocional diferente de los limeños en caso se incrementa la representación del colectivo ayacuchano como amenazante.
- Respecto de las identidades colectivas regionales, un resultado a resaltar es la discrepancia en las muestras respecto de los énfasis otorgados a las características

percibidas como estereotípicas del endogrupo regional en cada caso, y cómo éstas representaciones se derivan de las condiciones sociales e históricas particulares de cada región; en un contexto general en el cuál los diferentes sectores que componen el colectivo nacional difieren en sus posibilidades de acceder a los mismos niveles de calidad de vida.

- La representación de la identidad nacional parece integrar las representaciones regionales de ambas muestras, dando como resultado un promedio de los aspectos positivos reconocidos como característicos de los ayacuchanos y los aspectos negativos reconocidos como característicos de los limeños, siendo este un resultado consistente para ambas muestras.
- El hecho de que la identidad nacional aparezca como una función promedio de ambas identidades regionales (ayacuchana y limeña) explicaría a su vez el hecho de que los ayacuchanos se identifiquen con su categoría regional con mayor intensidad y en un segundo lugar con la categoría nacional, y en el caso de los participantes de Lima que la identificación con la categoría nacional aparezca con mayor intensidad, seguida de la identificación con la categoría regional.
- En ambos casos, una representación más positiva de la categoría endogrupal regional incrementa la representación positiva de la supra categoría nacional.
- El mayor nivel de identificación de la muestra limeña con la categoría nacional, antes que con la endogrupal, sugiere que para los participantes de esta región la categoría social limeños es más difusa y distal psicológicamente que la categoría social peruanos.
- De manera general, las representaciones de los participantes limeños sobre su identidad regional y su identidad nacional así como sobre las dinámicas intergrupales dan cuenta de una mayor complejidad, la cual parece estar vinculada con las dimensiones del espacio urbano desde el cual se realiza tal evaluación, así como con los menores niveles de colectivismo como síndrome cultural en Lima, y el perfil educativo y social de los participantes limeños (urbanos-clase media).
- En contraposición, los resultados de los participantes de Ayacucho en estas variables y su relación sugieren una visión más homogénea y consistente, la cual favorece la prevalencia de sesgos endgrupales positivos derivados de una menor dispersión de la información social procesada; esto es, una menor difusión y una mayor parsimonia en

la construcción de las identidades colectivas y las dinámicas intergrupales en esta región.

- Aspectos específicos de los resultados obtenidos sugieren prestar atención al rol de la expresión de la ideología dominante en la configuración de las dinámicas intergrupales y de las identidades colectivas en el Perú, en tanto la evidencia encontrada confirma que la orientación a la dominancia social mitigaría la percepción de aspectos positivos asociados a la construcción de la identidad nacional y orientaría las relaciones intergrupales a expresiones más hostiles.
- La emocionalidad negativa, aunque evitativa, observada de modo más prevalente por parte de los ayacuchanos hacia los limeños (en mayor medida que la observada por parte de los limeños hacia los ayacuchanos), corrobora el contexto de inequidad y exclusión⁵ en que se dan las relaciones intergrupales en el Perú. Cabe llamar la atención sobre las implicancias de estos resultados, pues los periodos de violencia colectiva y social sucedidos en el país se encuentran notablemente enmarcados en dinámicas de exclusión social y en una alta emocionalidad negativa y hostilidad intergrupales.
- Las dinámicas intergrupales estudiadas plantean un contexto de conflicto latente antes que manifiesto, el cual no se activaría en tanto está presente la imagen de un tercer actor (el Estado) al cual se le atribuye la responsabilidad de la situación de inequidad que genera el conflicto.
- Llama la atención el hecho de que en un contexto de conflictividad como el descrito, sea el grupo de menos estatus en el que se presenten los mayores niveles de hostilidad y prejuicio intergrupales; lo anterior es consistente con el contexto nacional, en el cuál es en las regiones más aisladas y empobrecidas en las cuáles se generan los movimientos que demandan cambios en el sistema político y económico actual⁶.
- Frente a este escenario, caracterizado por una identidad nacional fragilizada y dinámicas intergrupales conflictivas, sería importante reforzar instituciones que contribuyan a la construcción de una noción de convivencia ciudadana, y que atenúen ideologías políticas conservadoras que construyen la imagen del otro como

⁵ La exclusión, como se ha referido en los resultados, es una noción a la cuál los ayacuchanos no se adhieren dado su carácter estigmatizante

⁶ Estos fenómenos de hostilidad intergrupales son consistentes con procesos de comparación social intergrupales, que promueven estrategias colectivas de competición social donde se legitima cierta desvalorización de un exogrupo relevante.

amenazante o inferior, y que son puntos de partida del prejuicio interpersonal y la emocionalidad negativa hacia el grupo percibido como diferente.

- Los resultados de la muestra de Lima evidencian la necesidad de promover que la situación de inequidad que atraviesa el país sea asumida como una situación en la que se tiene responsabilidad, y que requiere que se asuma una acción orientada al cambio.
- En el caso de la muestra ayacuchana sería importante reducir la tendencia a la hostilidad intergrupala hacia los limeños, que constituye un potencial de violencia, canalizando la frustración derivada de la sensación de inequidad e injusticia que los afecta hacia la demanda por el cambio en las condiciones estructurales e institucionales que han mantenido históricamente en condiciones de inequidad a esta región.
- Complementariamente, y considerando el efecto positivo del contacto intergrupala en la disminución del prejuicio y del estereotipo, sería recomendable fomentar el contacto intergrupala positivo de los ayacuchanos con miembros de la categoría estereotipada negativamente (los limeños), permitiendo que la exposición a ejemplos diversos y contrarios al estereotipo posibilite la emergencia de actitudes más positivas hacia los miembros de la categoría evaluada negativamente (Pettigrew & Tropp, 2000).
- Finalmente, dado que los síntomas de conflicto intergrupala evidenciados en los estudios parecerían no tener un efecto significativo en la configuración de las identidades colectivas regionales ni nacional, la construcción de identidades colectivas positivas e integradoras se vería fortalecida más bien por el incremento del consenso alrededor de los contenidos positivos (tales como competentes que incorpora elementos de éxito social y emprendimiento, así como morales, que aporta elementos asociados con la laboriosidad, la honestidad y la solidaridad) y la disminución de la percepción de los contenidos negativos asociados a dichas categorías (que incluyen elementos asociados a la corrupción la discriminación y el atraso); de modo de fortalecer la valoración de las mismas, así como la autoestima colectiva regional y nacional.
- La evidencia obtenida sugiere que el fortalecimiento de las dimensiones afectivas y valorativas asociadas tanto a las categorías regionales como a la categoría nacional tendrían un efecto positivo en la identificación con las mismas. De allí que los procesos identitarios colectivos se verían favorecidos por el fortalecimiento de

aspectos que a nivel cognitivo y afectivo incrementen los niveles de identificación con las categorías estudiadas. Así, la estereotipia positiva sobre los exogrupos regionales incrementaría la visión positiva de la categoría supraordinada nacional. En contraposición, la saliencia de aspectos intergrupales negativos mitigaría la consolidación de los proyectos de construcción de identidad(es) nacional(es) inclusivas y saludables.



Referencias

- Abric, J. C. (2001). Prácticas sociales, representaciones sociales. En J. C. Abric (Comp.), *Prácticas sociales y representaciones* (pp. 195-214). México D.F.: Ediciones Coyoacán.
- Aignerren, M. (2002). *La técnica de recolección de información mediante los grupos focales*. *Revista Electrónica La Sociología en sus Escenarios*, 6, 1-32. Recuperado de <http://aprendeonline.udea.edu.co/revistas/index.php/ceo/article/view/1611>
- Aguirre, C. (2011). Terruco de m... Insulto y estigma en la guerra sucia peruana. *Histórica*, 35(1), 103-139.
- Alfonso, I. (2007). *La teoría de las representaciones sociales*. Centro de Referencia para la Educación Avanzada (CREA). Instituto Politécnico José Antonio Echeverría. Cuba. Recuperado de www.psicologiaonline.com/articulos/2007/representaciones_sociales.shtml - 75k.
- Allport, G. (1954/1979). *The nature of prejudice*. Cambridge: Perseus Books.
- Altemeyer, B. (2004). The other “authoritarian personality”. En J. T. Jost & J. Sidanius (Eds.), *Political Psychology* (pp. 85-107). New York: Psychology Press.
- Altemeyer, B. (2006). *The Authoritarian*. Winnipeg: Lulu Publishing.
- Aluja, M. & Birke, B. (2004). *El papel de la ética en la investigación científica y la educación superior*. México: Fondo de Cultura Económica.
- Aragón, J., Cruz, M., De Belaúnde, C., Eguren, M., González, N. & Román, A. (2016). *La ciudadanía desde la escuela: Vivir en el Perú*. Lima: Instituto de Estudios Peruanos, Fundación Gustavo Mohme Llona.
- Aragón, J, Martínez, V., Córdova, C., Cruz, M. & Guilbert, Y. (2013). *Estudio Conflictos sociales y representación política*. Lima: Instituto de Opinión Pública PUCP.
- Arellano, R. (2010). *Ciudad de los Reyes, de los Chávez, los Quispe....* Lima: Planeta.
- Argibay, J. (2009). Muestra en investigación cuantitativa. *Subjetividad y procesos cognitivos*, 13(1), 13-29.
- Arnosó, M., Bilbao, M. A., Techio, E., Zubieta, E., Cárdenas, M., Páez, D., Iraurgi, I., Kanyangara, P, Rimé, B. Pérez-Sales, P., Martín-Beristain, C., Díaz, D. & Blanco, A. (2011). Violencia colectiva y creencias básicas sobre el mundo, los otros y el yo. Impacto y reconstrucción. En D. Páez, C. Martín-Beristain, J. L. González-Castro, & J. de Rivera (Eds.), *Superando la violencia colectiva y construyendo cultura de paz* (pp.247-278). Madrid: Fundamentos.

- Asencio, R. (2014). Entre lo regional y lo étnico: El redescubrimiento de la cultura mochica y los nuevos discursos de identidad colectiva en la costa norte (1987-2010). En R. Cuenca (Ed.), *Identidad y acción social en contextos de desigualdad* (pp. 85-124). Lima: IEP.
- Ashmore, R., Jussim, L. & Wilder, D. (2001). *Social identity, intergroup conflict and conflict reduction Vol.3*. New York: Oxford University.
- Banchs, M. A. (2000). Aproximaciones procesuales y estructurales al estudio de las representaciones sociales. *Papers on Social Representations*, 9(3), 1-3.
- Bar-Tal, D., Halperin, E., & De Rivera, J. (2007). Collective emotions in conflict situations: Societal implications. *Journal of Social Issues*, 63, 441-460.
- Basabe, N. Páez, D., Aierdi, X. & Jiménez-Aristizabal, A. (2009). *Salud e inmigración. Aculturación, bienestar subjetividad y calidad de vida*. UPV: Guipúzcoa. Recuperado de <http://ejournals.library.vanderbilt.edu/ojs/index.php/ameriquests/article/view/41>
- Basabe, N., Páez, D., Valencia, J., González, J. L., Rimé, B. & Diener, E. (2002). Cultural dimensions, socioeconomic development, climate, and emotional hedonic level. *Cognition & Emotion*, 16, 103-125.
- Basabe, N., Páez, D., Valencia, J., González, J. L., Rimé, B., Pennebaker, J. & Diener, E. (1998). El anclaje sociocultural de la experiencia emocional de las naciones: un análisis colectivo. *Boletín de Psicología*, 62,7-42.
- Basabe, N. & Valencia, J. (2007). Culture of peace: Sociostructural dimensions, cultural values and emotional climate. *Journal of Social Issues*, 63, 405-419.
- Baumeister, R.F. & Twenge, J.M. (2003). The social self. En: T. Millon & M.J. Lerner, (Eds.) *Handbook of Psychology* (Vol. 5). Personality and Social Psychology, pp. 327-352). New York: Wiley.
- Becoña, E. (2006). Resiliencia: Definición, características y utilidad del concepto. *Revista de Psicopatología y Psicología Clínica* 11(3), 125-146.
- Beramendi, M. (2014). *Percepción del sistema normativo, transgresión y sus correlatos psicosociales en Argentina* (tesis doctoral). Facultad de Psicología, Universidad de Buenos Aires, Ciudad Autónoma de Buenos Aires.
- Beramendi, M. R. & Zubieta, E. (2013). Identidad nacional y relaciones interpersonales en una cultura donde la norma es la transgresión. *Revista Psicología Política*, 13(26), 165-177.

- Bianchi, F. T., Zea, M. C., Belgrave, F. Z. & Echeverry, J. J. (2002). Racial identity and self-esteem among black brazilian men: Race matters in Brazil too! *Cultural Diversity and Ethnic Minority Psychology*, 8, 157-169.
- Boniolo, P. (2010). La trama de corrupción: un estudio en la clase media y la clase trabajadora de Buenos Aires: *Revista Mexicana de Sociología*, 72, 365-391.
- Branscombe, N. R., Schmitt, M. T. & Harvey, R. D. (1999). Perceiving pervasive discrimination among africanamericans: Implications for group identification and well-being. *Journal of Personality and Social Psychology*, 77, 135-149.
- Brewer, M. (2001). In-group identification and intergroup conflict. When does in-group love become outgroup hate? En R. Ashmore, R., Jussim, & D. Wilder (Eds.), *Social identity, intergroup conflict and conflict reduction vol.3.* (pp. 17-41). New York: Oxford University.
- Bruce, J. (2007). *Nos habíamos choleado tanto. Psicoanálisis y racismo.* Lima: Fondo Editorial de la Universidad San Martín de Porres.
- Bustamante, R. (1986). Raza e identidad social positiva y negativa en Lima. En F. León (Ed.), *Psicología y Realidad Peruana. El aporte objetivo* (pp. 107-130). Lima: Mosca Azul Editores.
- Caballero, V. (2009). *El rayo que no cesa. Conflicto y conflictividad social 2009.* Lima: Asociación Servicios Educativos Rurales.
- Calderón, C. (2002). Criterios de calidad en la investigación cualitativa en salud (ICS): Apuntes para un debate necesario. *Revista Española de Salud Pública*, 76(5), 473-482.
- Calhoun, L. G., & Tedeschi, R. G. (2006). *Handbook of Posttraumatic Growth: Research and practice.* London: Lawrence Erlbaum.
- Campbell, J. D. (1990). Self-esteem and clarity of the self-concept. *Journal of Personality and Social Psychology*, 59, 538-549.
- Caprara, G. V., Schwartz, S., Capanna, C., Vecchione, M., & Barbaranelli, C. (2006). Personality and politics: Values, traits, and political choice. *Political Psychology*, 27(1), 1-28.
- Cárdenas, M. (2003, 20 de abril). El nacionalismo como campaña publicitaria, El Perú es súper... ¿qué?. *La República*. Recuperado de <http://larepublica.pe/20-04-2003/el-nacionalismo-como-campana-publicitaria-el-peru-es-super-que>.
- Cashmore, E. (2000). *Dicionário de relações étnicas y raciais.* São Paulo: Selo Negro.

- Castro, R. (2003). "Para que no se te pegue el mote". Etnicidad, estatus y competencia social en jóvenes contemporáneos. *Anthropologica*, 21(1), 117-143.
- Chávez, J. (1999). *¿Los jóvenes a la obra?: Juventud y participación política*. Lima: AGENDA – Perú.
- Chong, A. & Ñopo, H. (2007). *Discrimination in Latin America: An elephant in the room?* Inter-American Development Bank. Working Paper 614. Recuperado de http://www.iadb.org/en/research-and-data/publication-details,3169.html?displaytype=&pub_id=WP%2D614
- Clemente, M. & Gouveia, V. (1998). *La medida del individualismo y del colectivismo: la investigación en el campo de la psicología cultural*. La Coruña: Universidade da Coruña.
- Collingridge, D. S. & Gantt, E. E. (2008). The quality of qualitative research. *American Journal of Medical Quality*, 23(5), 389-395.
- Comas-Díaz, L., Lykes, M. B. & Alarcón, R. D. (1998). Ethnic conflict and the psychology of liberation in Guatemala, Perú and Puerto Rico. *American Psychologist*, 53, 778-792.
- Comisión de Entrega de la CVR (2004). *Hatun Willakuy. Versión abreviada del Informe Final de la Comisión de la Verdad y Reconciliación*. Lima: Comisión de Entrega de la CVR.
- Consejo de Reparaciones (2011). *Informe anual del Consejo de Reparaciones*. Octubre 2010- Octubre 2011. Lima, Noviembre 2001.
- Contreras, C. (2015). *La desigualdad de la distribución de ingresos en el Perú: Orígenes históricos y dinámica política y económica*. Lima: Fondo Editorial de la PUCP.
- Cook, K. (2005). Networks, Norms, and Trust: The Social Psychology of Social Capital. *Social Psychology Quarterly*, 68(1), 4-14.
- Córdova, C. (2013). *Autoritarismo, actitudes políticas y participación política no convencional* (Tesis de Licenciatura), Pontificia Universidad Católica del Perú, Lima, Perú.
- Crocker, J. & Major, B. (1989). Social stigma and self-esteem: The self-protective properties of stigma. *Psychological Review*, 96, 608-630.
- Crocker, J., Major, B. & Steele, C. (1998). Social stigma. En D. Gilbert, S. Fiske & G. Lindzey (Eds.), *Handbook of Social Psychology Vol. II*(4ta ed., pp. 504-553). Boston: The McGraw-Hill Companies.

- Cuddy, A. J., Fiske, S. T., & Glick, P. (2007). The BIAS Map: Behaviors from Intergroup Affect and Stereotypes. *Journal of Personality and Social Psychology*, 92, 631-648.
- Cuenca, R. (2014). Introducción: Apropiarse del tiempo. En R. Cuenca (Ed.), *Identidad y acción social en contextos de desigualdad* (pp. 9-12). Lima: IEP.
- Cueto, R. M., Fourment, K., Seminario, E. & Fernández, A. (2014). Orientación a la dominancia y representaciones sociales de Estado mercado y política en estudiantes universitarios de Lima, Perú. En M. Rodríguez & G. Grondona (Coord.), *Juventud y política: Cambios sociopolíticos en América del Sur*. Quito: Editorial Universitaria Abya-Yala.
- D'Adamo, O. & García Beaudoux, V. (1995). *El argentino feo*. Buenos Aires: Losada.
- Defensoría del Pueblo (2014a). *Balance del nivel de cumplimiento del programa de reparaciones económicas individuales (PREI)*. Informe de Adjuntía N°008-2014-ADHP/DP. Lima: Defensoría del Pueblo.
- Defensoría del Pueblo (2014b). *Estado de los conflictos sociales*. Recuperado de <http://www.defensoria.gob.pe/modules/Downloads/documentos/Infografia-Reporte-de-Conflictos-130.pdf>
- Defensoría del Pueblo (2016). *Informe Defensorial Nro. 150: Reporte mensual de conflictos sociales*. Lima: Defensoría del Pueblo.
- Degregori, C. I. (1986). Del mito del Inkarrí al mito del progreso. Poblaciones andinas, cultura e identidad nacional. *Socialismo y Participación*, 36, 49-56.
- Degregori, C. (2010). *Desigualdades y desconfianza en el Perú contemporáneo*. Sesión del curso “Desigualdades persistentes: nuevas aproximaciones conceptuales y nuevas agendas para repensar el Perú de hoy”. Lima: IEP.
- Delgado, J. M. (2013). *Mecanismos atribucionales y actitudes hacia la transgresión de las normas de tránsito en conductores de taxi de Lima Metropolitana* (Tesis de Licenciatura), Pontificia Universidad Católica del Perú, Lima, Perú.
- Dirección de Estudios Académicos de la PUCP (2012). *Las características de los ingresantes a la PUCP y su relación con el rendimiento*. Lima: PUCP. Recuperado de http://vicerrectorado.pucp.edu.pe/academico/wp-content/uploads/2014/06/Informe_Caracteristicas_ingresantesPUCP_rendimiento.pdf
- Deschamps, J. C. & Moliner, P. (2008). *A identidade em psicologia social. Dos processos identitários às representações sociais*. Sao Paulo: Editora Vozes.

- Devos, T., Silver, L. A., Mackie, D. M. & Smith, E. R. (2002). Experiencing intergroup emotions. En D. M. Mackie & E. R. Smith (Eds.), *Beyond prejudice: From outgroup hostility to intergroup emotions* (pp. 111–134). Philadelphia: Psychology Press.
- De Wall, N. & Baumeister, R. (2006). Alone but feeling no pain: Effects of social exclusion on physical pain tolerance and pain threshold, affective forecasting, and interpersonal empathy. *Journal of Personality and Social Psychology*, *91*(1), 1-15.
- Doosje, B., Branscombe, R. N., Spears, R. & Manstead, R. S. (1998). Guilty by association: When ones group has a negative history. *Journal of Personality and Social Psychology*, *75*, 872-886.
- Dovidio, J. F. & Gaertner, S. L. (1999). Reducing prejudice: Combating intergroup biases. *Current Directions in Psychological Science*, *8*(4), 101-105.
- Dresler-Hawke, E. & Liu, J. (2006). Collective shame and the positioning of german national identity. *Psicología Política*, *32*, 131-153.
- Drinot, P. (2006). Construcción de nación, racismo y desigualdad: Una perspectiva del desarrollo institucional en el Perú. En J. Crabtree (Ed.), *Construir instituciones: Democracia, desarrollo y desigualdad en el Perú desde 1980* (pp. 11-31). Lima: Fondo Editorial de la PUCP, Centro de Investigación de la Universidad del Pacífico, IEP.
- Duckitt, J. (2003). Prejudice and intergroup hostility. En D. Sears, L. Huddy & R. Jervis (Eds.), *Oxford Handbook of Political Psychology* (pp. 559-600). Oxford: Oxford University Press.
- Duckitt, J. & Fisher, K. (2003). The impact of social threat on worldview and ideological attitudes. *Political Psychology*, *24*, 199-222.
- Duckitt, J. & Sibley, C. (2007). Right wing authoritarianism, social dominance orientation and the dimensions of generalized prejudice. *European Journal of Personality*, *21*, 113-130.
- Duriez, B., Van Hiel, A. & Kossowska, M. (2005). Authoritarianism and social dominance in western and eastern Europe: The importance of the sociopolitical context and of political interest and involvement. *Political Psychology*, *26*, 299-320.
- De Rivera, J. (1992). Emotional climate: Social structure and emotional dynamics. En K. T. Strongman (Ed.), *International Review of Studies on Emotion*, Vol 2 (pp.197-218). New York: John Wiley and Sons.
- De Rivera, J. & Páez, D. (2007). Introduction: Emotional climate, human security, and cultures of peace. *Journal of Social Issues*, *62*, 233-253.

- Díaz-Lázaro, C; Castañeiras, C., Ledesma, R., Verdinelli, S. & Rand, A. (2014). Right-wing authoritarianism, social dominance orientation, empathy, and materialistic value orientation as predictors of intergroup prejudice in Argentina. *Salud & Sociedad*, 5(3), 282-297.
- El Comercio. (16 de marzo, 2014a). *El 90% considera que sí hay racismo en el Perú pero. El Comercio Lima Edición digital*. Recuperado de <http://elcomercio.pe/lima/ciudad/90-considera-que-si-hay-racismo-peru-noticia-1716249>
- El Comercio. (7 de mayo, 2014b). *Racismo en el fútbol: la final escolar de ADECORE no se salva. El Comercio Lima Edición digital*. Recuperado de <http://elcomercio.pe/deporte-total/futbol-peruano/racismo-futbol-final-escolar-ade-core-no-se-salva-noticia-1727872>
- Espinosa, A. (2003). *Identidad social e identidad nacional en una muestra de triciclistas en Juliaca* (Tesis de Licenciatura), Pontificia Universidad Católica del Perú, Lima, Perú.
- Espinosa, A. (2008). Decidiéndose por el mal menor: El rol de las emociones durante las elecciones presidenciales peruanas del 2006. *Psicología Política*, (37), 47-70.
- Espinosa, A. (2011). *Estudios sobre identidad nacional en el Perú y sus correlatos psicológicos, sociales y culturales* (Tesis Doctoral). Universidad del País Vasco, San Sebastián, España.
- Espinosa, A., Acosta, Y., Valencia, J., Vera, A., Soares, A., Romero, J. C. & Beramendi, M. (2016). Calidez, competencia, moralidad y nacionalismo ideal como dimensiones autoestereotípicas en seis países de Latinoamérica. *Avances en Psicología Latinoamericana*, 34(2), 395-413.
- Espinosa, A., Beramendi, M. & Zubieta, E. (2015). Identidad nacional y bienestar social: una síntesis meta-analítica de estudios en Argentina, México y Perú. *Revista Interamericana de Psicología*, 9, 15 - 26.
- Espinosa, A. & Calderón-Prada, A. (2006). Ideología política, valores culturales y miedo a la muerte. *Psicología Política*, 32, 33-58.
- Espinosa, A. & Calderón-Prada, A. (2009). Relaciones entre la identidad nacional y la valoración de la cultura culinaria peruana en una muestra de jóvenes de clase media de Lima. *Liberabit*, 15, 21-28.
- Espinosa, A., Calderón-Prada, A., Burga, G. & Güímac, J. (2007). Estereotipos, prejuicios y exclusión social en un país multiétnico: El caso peruano. *Revista de Psicología*, 25, 295-338.

- Espinosa, A. & Córdova, C. (2013). *Autoritarismo, actitudes políticas y participación política. Serie Cuadernos de Investigación. Número 3*. Lima: Instituto de Opinión Pública de la Pontificia Universidad Católica del Perú.
- Espinosa, A. & Cueto, R.M. (2014). Estereotipos raciales, racismo y discriminación en América Latina. En E. Zubieta, J. Valencia y G. Delfino, *Psicología Social y Política: Procesos teóricos y estudios aplicados* (pp. 352-361). Buenos Aires: EUDEBA.
- Espinosa, A., Cueto, R. M. & Rottenbacher, J. M. (en prensa). Violencia Política y reconstrucción de la memoria colectiva en el Perú. Una descripción sobre la Comisión de la Verdad y Reconciliación (CVR). *Revista Imaginario*.
- Espinosa, A., Ferrándiz, J., Cueto, R. M. & Pain, O. (2013). Social identity and emotional climate in a rural community of Perú: An empirical study. *Psicología & Sociedade*, 25(2), 321-330.
- Espinosa, A., Freire, S. & Ferrándiz, J. (2016). Identificación colectiva y su relación con el bienestar subjetivo, psicológico y social en una comunidad rural de la costa norte del Perú. *Revista de Psicología*, 34(1), 201-219.
- Espinosa, A., Herschkowicz, S. & Genna, K. (2011). Correlatos psicológicos de las intenciones y comportamientos migratorios de jóvenes peruanos de clase media y alta. *Psicoperspectivas*, 10(1), 99-124.
- Espinosa, A. & Páez, D. (2015). Reliability and capability as self-stereotypical contents of national identity in Perú. *Psicología Política*, 15(33), 355-376.
- Espinosa, A, Páez, D., Velázquez, T., Cueto, R. M., Seminario, E., Sandoval, S., Reátegui, F. & Jave, I. (en prensa). Between remembering and forgetting the internal armed conflict: Psychosocial impact of the Truth and Reconciliation Commission in Peru. *Political Psychology*.
- Espinosa, A. & Pancorbo, G. (2009). Exclusión y conflicto social en el Perú: Una aproximación desde la Psicología Social. *Punto Medio*, 2, 39-47.
- Espinosa, A., Schmitz, M. & Rottenbacher, J. M. (2016). Ideological bases of national identity and their influence on subjective, psychological and social well-being in Peru. *Límite*, 11(35), 18-32.
- Espinosa, A., Soares da Silva, A., Contreras, C., Cueto, R.M., García, A., Ortolano, F., Vera, A. (2017). Identidad Nacional y sus relaciones con la ideología y el bienestar en 5 países de América Latina. *Avances en Psicología Latinoamericana*, 35(2), 351-374.
- Espinosa, A. & Tapia, G. (2011). Identidad nacional como fuente de bienestar subjetivo y social. *Boletín de Psicología*, 102(2), 71-87.

- Farr, R. (1984). Social representations: Their role in the design and execution of laboratory experiments. En R. Farr & S. Moscovici (Eds.), *Social Representations* (pp.125-147). Cambridge: Cambridge University Press.
- Farr, R. (1991). Las representaciones sociales. En S. Moscovici. *Psicología Social Vol II* (pp. 495-506). Barcelona: Paidós.
- Fernández Dols, J. M. (1992). Procesos escabrosos en Psicología Social: El concepto de norma perversa. *Revista de Psicología Social*, 7(2), 243-255.
- Fernández Dols, J. M., Amate, M., Caballero, A., Ruíz-Belda, M. A., Sell, L. & Oceja, L. (1994). Efectos culturales de las normas perversas. *Revista de Psicología Social*, 9(2), 205-211.
- Fiske, S. (1998). Stereotyping, prejudice, and discrimination. En D. Gilbert, S. Fiske & G. Lindzey (Eds.), *Handbook of Social Psychology*, 2(4), 357-412. Boston: The McGraw-Hill Companies.
- Fiske, S. T., Cuddy, A. J. & Glick, P. (2003). Emotions up and down: Intergroup emotions result from perceived status and competition. En D. M. Mackie, & E. R. Parrot (Eds.), *From Prejudice to Intergroup Emotions: Differentiated Reactions to Social Groups* (pp. 247-264). Nueva York: Psychology Press.
- Fiske, S. T., Cuddy, A. J., Glick, P., & Xu, J. (2002). A model of (often mixed) stereotype content: Competence and warmth respectively follow from perceived status and competition. *Journal of Personality and Social Psychology*, 82, 878-902.
- Fiske, S. & Taylor, S. (2007). *Social cognition. From brains to culture*. Boston: McGraw-Hill.
- Flick, U. (2004). Design and process in qualitative research. *A companion to qualitative research*, 146-152.
- Frale, D. E.; Platt L. & Hoey, S. (1998). Concealable stigmas and positive self-perceptions: Feeling better around similar others. *Journal of Personality and Social Psychology*, 74, 909-922.
- Freeman, M.A. (2001). Linking self and social structure: A psychological perspective on social identity in Sri Lanka. *Journal of Cross-Cultural Psychology*, 32, 291-308.
- Freeman, T. (2006). Best practice in focus group research: Making sense of different views. *Journal of Advanced Nursing*, 56(5), 491-497.
- Freire, S.; Espinosa, A. & Rottenbacher, J. M. (2015). Place identity, participation, and emotional climate in a rural community from the northern coast of Peru. *Journal of Prevention & Intervention in the Community*, 43(4), 238-251.

- García, J. (2013). *La situación del narcotráfico en la región Ayacucho. Documento 15. Serie Amenazas a la seguridad: El narcotráfico*. Lima: Instituto de Estudios Internacionales PUCP.
- García, L., Orellana, O., García, P., Vega, M. & Torres, M. (2000). Niveles de identidad en escolares de clase media baja. *Revista de Investigación en Psicología*, 3(1), 81-94.
- Gavidia, N. G. (2003). El uso de símbolos indígenas en la invención de la identidad nacional. *Opción: Revista de Ciencias Humanas y Sociales*, (40), 9-34.
- Genna, K. & Espinosa, A. (2012). Identidad, etnicidad y bienestar social en un contexto socialmente excluyente. *Psicología & Sociedade*, 24(1), 84-93.
- Genna, K. Espinosa, A. & Páez, D. (2010). Cómo los vemos, cómo nos vemos. Influencia de la comparación social entre Perú y Chile en la identidad nacional peruana. *Psicología Política*, 41, 81-108.
- Goar, C. (2007). Social identity theory and the reduction of inequality: Can cross-cutting categorization reduce inequality in mixed-race groups? *Social Behavior and Personality*, 35(4), 537-550.
- González, M. (2002). Aspectos éticos de la investigación cualitativa. *Revista Iberoamericana de Educación*, (29), 85-103.
- Gonzales de Olarte, E. (2005). Crecimiento, desigualdad e ingobernabilidad en el Perú de los 2000. En V. Vich (Ed.), *El Estado está de vuelta: Crecimiento, diversidad y democracia* (pp. 49-70). Lima: IEP.
- Gouveia, V. & Clemente, M. (1998). *La medida del individualismo y del colectivismo*. La Coruña: Universidad de La Coruña.
- Grimaldo, M. & Merino, C. (2009). Valores en un grupo de estudiantes de psicología de una universidad particular de la ciudad de Lima. *Liberabit*, 15(1), 39-47.
- Guevara, L. & Espinosa, A. (2014). Estereotipos y emociones intergrupales en Facebook durante las Elecciones Generales Peruanas 2011. *Revista Electrónica de Psicología Política*, 13(33), 25 - 48.
- Guillén, H. (2013). *Bienestar, valores y clima emocional en personas expuestas a violencia política y procesos de justicia transicional en Ayacucho* (Tesis de Licenciatura). Pontificia Universidad Católica del Perú, Lima, Perú.
- Haller, M. & Ressler, R. (2006). National and European identity: A study of their meaning and interrelationships. *Revue Française de Sociologie*. 47(4), 817-852.

- Heilman, J. (2013). Buscando lo político: Lecciones de la historia ayacuchana del siglo XX. En R. Ayala (Comp.), *Entre la región y la nación. Nuevas aproximaciones a la historia ayacuchana y peruana* (pp. 177-194). Lima: IEP/Centro de Estudios Regionales Andinos.
- Hemphill, J. F. (2003). Interpreting the magnitudes of correlation coefficients. *American Psychologist*, 58, 78-80.
- Herencia, C. (1991). Identidad social en la dominación cultural y de clases en el Perú: Consecuencias para la identidad nacional. En M. Montero (Coord.), *Acción y Discurso. Problemas de Psicología Política en América Latina* (pp. 117-153). Caracas: EDUVEN.
- Hernández, Z. (2013). *Tiempo de violencia. Resiliencia en el mundo andino. Violencia política a mujeres de Secclla (1980-2000)*. Lima: Instituto Ecológico para el Desarrollo.
- Hernández, R., Fernández, C. & Baptista, P. (2010). *Metodología de la investigación*. México: Editorial Mc Graw Hill.
- Herranz, K. & Basabe, N. (1999). Identidad nacional, ideología política y memoria colectiva. *Psicología Política*, 18, 31-47.
- Herschkowitz, S. (2008). *Análisis psicosocial del fenómeno de emigración en una muestra de jóvenes estudiantes y profesionales de Lima-Perú* (Tesis de Licenciatura), Pontificia Universidad Católica del Perú, Lima, Perú.
- Hewstone, M., Rubin, M., & Willis, H. (2002). Intergroup bias. *Annual Review of Psychology*, 53, 575-604.
- Hofstede, G. (1991). *Cultures and organizations. Intercultural cooperation and its importance for survival. Software of the mind*. London: Mc Graw-Hill.
- Hofstede, G. (2001). *Culture's consequences: Comparing values, behaviors, institutions, and organizations across nations*. California: Sage Publications.
- Hogg, M. & Abrams, D. (2001). Intergroup relations: An overview. En M. Hogg & D. Abrams (Eds.), *Intergroup relations: Essential readings* (pp.1-17). Philadelphia: Psychology Press.
- Huber, L., Hernández, R. & Zúñiga, R. (2011). *Políticas de la identidad, fragmentación y conflicto social en el Perú contemporáneo. Documento de trabajo*. Lima: IEP.

- IMA Opinión y Mercado (2015). *Sondeo de Opinión Pública Abril 2015 Lima Metropolitana*. Recuperado de <http://documents.mx/documents/acoso-callejero-sondeo-de-opinion.html>
- Instituto de Opinión Pública de la Pontificia Universidad Católica del Perú (2015). *Estudio de percepciones Lima Cómo Vamos*. Recuperado de <http://iop2.mediaw3b.com/busqueda/encuesta/115>
- Instituto de Opinión Pública de la Pontificia Universidad Católica del Perú (2013). *Encuesta nacional sobre violencia contra la mujer y feminicidio*. Recuperado de <http://iop.pucp.edu.pe>
- Instituto Especializado de Salud Mental (2004). Estudio Epidemiológico en Salud Mental en Ayacucho 2003. *Anales de Salud Mental*. 20(1,2).
- Instituto Nacional de Estadística e Informática-INEI (2016). *Estadísticas de Seguridad Ciudadana. Abril-Setiembre 2016*. Informe Técnico Nro 4. Diciembre 2016. Lima: INEI. Recuperado de https://www.inei.gov.pe/media/MenuRecursivo/boletines/boletin_seguridad_ciudadana.pdf
- Instituto Nacional de Estadística e Informática-INEI (2014). *Perú: principales indicadores departamentales 2008-2014*. Lima: INEI.
- Ipsos Apoyo (2012). *Evaluación de la imagen y campaña publicitaria de la Marca Perú*. Recuperado de <http://www.ipsos-apoyo.com.pe>
- Ipsos Apoyo (2015). *Novena encuesta nacional sobre corrupción*. Recuperado de <https://es.scribd.com/document/292794637/Novena-Encuesta-nacional-sobre-percepciones-de-la-corrupcion-2015#>
- Jara, L. (2012). *Representaciones populares en torno a la inclusión. De la diferencia a la inclusión*. Saarbrücken: Editorial Académica Española.
- Jara, L., Tejada, M. & Tovar, C. (2007). *Representaciones populares y reconciliación. Estudio sobre grupos focales*. Lima: CEP, Instituto Bartolomé de las Casas.
- Jave, I. (Coord.). (2014). *Entre el estigma y el silencio: memoria de la violencia entre estudiantes de la UNMSM y la UNSCH*. Lima: Idehpucp.
- Jodelet, D. (1991). La representación social: Fenómenos, concepto y teoría. En S. Moscovici. *Psicología Social Vol II* (pp. 469-494). Barcelona: Paidós.
- Jordan, C. & Chalder, T. (2013). Envy: The motivations and impact of envy. *British Journal of Humanities and Social Sciences*, 9(2), 9-22.

- Jost, J. T., Federico, C. M. & Napier, J. L. (2009). Political ideology: Its structure, functions, and elective affinities. *Annual Review of Psychology*, 60, 307-337.
- Kagıtçibasi, Ç. (1997). Individualism and collectivism. En J. Berry, M. Segall & Ç. Kagıtçibasi (Eds.), *Handbook of Cross-cultural Psychology* (Vol. 3) Boston: Allyn & Bacon.
- Kendall, R., Matos, L. & Cabra, M. (2006). Salud mental en el Perú, luego de la violencia política. Intervenciones itinerantes. *Anales de la Facultad de Medicina*, 67(2), 184-190.
- Kogan, L. & Galarza, F. (2014). *¿Discriminas o te discriminan? Un análisis de las percepciones de universitarios de cuatro ciudades del Perú*. Lima: Universidad del Pacífico.
- Krueger, R. (2006). Analyzing focus group interviews. *Spotlight On Research*, 33(5), 478-481.
- Kunda, Z. (2001). *Social cognition: Making sense of people*. Cambridge: The MIT Press.
- La Barrera, P., Espinosa, A. Cueto, R. M. & Ferrándiz, J. (2012). Aspectos psicológicos de los problemas de organización de base y su relación con dilemas sociales en una comunidad rural de la costa norte del Perú. *Psicoperspectivas* 11(1), 82-107.
- Lacerda, A. M. (2010). El prejuicio racial en Brasil: Medidas comparativas. *Psicologia & Sociedade*, 22(1), 32-42.
- Larisgoitia, I., Izarzugaza, I. & Markez, I. (2009). *La noche de las víctimas. Investigación sobre el Impacto en la Salud de la Violencia Colectiva en el País Vasco-ISA VIC*. Bilbao: Fundación Fernando Buesa Blanco. Recuperado de <http://www.omeaen.org/DOCUMENT/2009/La%20noche%20de%20las%20victimas.pdf>
- Latinobarómetro (2011). *Informe de Prensa Latinobarómetro 1995-2011 Perú*. Recuperado de <http://www.latinobarometro.org/>
- Leininger, M. (2003). Criterios de evaluación y crítica de los estudios de investigación cualitativa. *Asuntos críticos en los métodos de investigación cualitativa*, 114-137.
- León, E. (2013). *Percepción del contexto nacional y su relación con el clima emocional, el bienestar y la identidad nacional en una muestra de estudiantes de Cajamarca, Lima y Pucallpa* (Tesis de Licenciatura). Pontificia Universidad Católica del Perú, Lima, Perú.
- León, R. & Tang, J. (1998). Humillados y ofendidos: Un estudio acerca del desprecio y la discriminación en el Perú. *Revista de Psicología*, 16(1), 45-81.

- Li, D. (2009). *Ayacucho: Análisis de situación en población*. Lima: Fondo de Población de las Naciones Unidas, Consorcio de Investigación Económica y Social.
- Licata, L., Klein, O., Gély, R., Zubieta, E. & Alarcón-Henríquez, A. (2011). Memoria de conflictos, conflictos de memorias: Un abordaje psicosocial y filosófico del rol de la memoria colectiva en los procesos de reconciliación intergrupala. En D. Páez, C. M. Beristain, J. L. Gonzáles-Castro, N. Basabe, & J. de Rivera (Eds.), *Superando la violencia colectiva y construyendo cultura de paz* (pp. 353-376). Madrid: Editorial Fundamentos.
- Lima Cómo Vamos (2015). *VI Informe de percepción sobre calidad de vida*. Recuperado de <http://www.limacomovamos.org/cm/wpcontent/uploads/2016/01/Encuesta2015.pdf>.
- Lyubomirsky, S., Tkach, C., & DiMatteo, M. R. (2006). What are the differences between happiness and self-esteem? *Social Indicators Research*, 78, 363-404.
- Luhtanen, R. & Crocker, J. (1992). A collective self-esteem scale: Self-evaluation of one's identity. *Personality and Social Psychology Bulletin*, 18, 302-318.
- Lynch, N. (2014). *Cholificación, república y democracia. El destino negado del Perú*. Lima: Otra Mirada.
- Macassi, I. (2005). *El miedo a la calle: La seguridad de las mujeres en la ciudad*. Lima: Centro de la Mujer Peruana Flora Tristán; Centro de Intercambio y Servicios para el Cono Sur.
- Mackie, D. M., Devos, T. & Smith, E. R. (2000). Intergroup emotions: Explaining offensive action tendencies in an intergroup context. *Journal of Personality and Social Psychology*, 79(4), 602-616.
- Mackie, D., Maitner, A. & Smith, E. (2009). Intergroup emotions theory. En N. Todd (Ed.), *Handbook of Prejudice, Stereotyping and Discrimination* (pp. 285-307). New York: Psychology Press.
- Manciaux, M., Vanistendael, S., Lecompte, J. & Cyrulnik, B. (2003). La resiliencia: Estado de la cuestión. En M. Manciaux (Ed.), *La resiliencia: Resistir y rehacerse* (pp. 17-28). Madrid: Gedisa.
- Marasca, M., Marasca, R. & Imhoff, D. (2013). Indagación del autoritarismo en la infancia: Vinculaciones con la Orientación de Dominancia Social y los valores en niños y niñas de la ciudad de Córdoba (Argentina). *Interdisciplinaria*, 30(1), 139-161.
- Markus, H. & Kitayama, S. (1991). Culture and Self: Implications for cognition, emotion and motivation. *Psychological Review*, 98, 224-253.

- Marques, J., Páez, D., Valencia, J. & Vincze, O. (2006). Effects of group membership on the transmission of negative historical events. *Psicología Política*, 32, 79-105.
- Martín-Baró, I. (1984). Guerra y salud mental. *Estudios Centroamericanos*, 429/430, 503-514.
- Maxwell, J. (1992). Understanding and validity in qualitative research. *Harvard Educational Review*, 62(3), 279-301.
- Meyrick, J. (2010). What is good qualitative research? A first step towards a comprehensive approach to judging rigour/quality. *Journal of Health Psychology*, 11, 799-808.
- Mezulis, A. H., Abramson L. Y., Hyde, J. S. & Hankin, B. L. (2004). Is there a universal positivity bias in attributions? A meta-analytic review of individual, developmental, and cultural differences in the self-serving attributional bias. *Psychological Bulletin*, 130(5), 711-47.
- Moghaddam, F. M. (1998). *Social Psychology: Exploring universals across cultures*. New York: W.H. Freeman and Company.
- Moghaddam, F. M., Taylor, D. M. & Wright, S. C. (1993). *Social Psychology in Cross-Cultural Perspective*. New York: W. H. Freeman and Company.
- Monsegur, S., Espinosa, A. & Beramendi, M. (2014). Identidad nacional y su relación con la dominancia social y la tolerancia a la transgresión en residentes de Buenos Aires. *Interdisciplinaria*, 31(1), 5 - 23.
- Molero, F. (2007). Prejuicio y estigma: Efectos y posibles soluciones. En F. Morales, M. Moya, E. Gaviria & I. Cuadrado (Coords.), *Psicología Social. 3ra ed* (pp. 619-640). Madrid: McGraw Hill.
- Montero, M. (1994). *Altercentrismo y construcción de identidades negativas. Teoría y política de la construcción de identidades y diferencias en América Latina y el Caribe*. Caracas: Unesco-Nueva Sociedad.
- Montero, M. (1996). Identidad social negativa y crisis socioeconómica: Un estudio psicosocial. *Revista Interamericana de Psicología*, 30, 43-58.
- Montero, V. (1995). *Psicología e identidad nacional: Herencia cultural y nacionalismo*. Lima: Tetis Graf.
- Morales, J.F. (2003). El estudio de la exclusión social en la psicología social. En J. F. Morales & C. Huici (Eds.), *Estudios de Psicología Social* (pp. 509-538). Madrid: UNED Ediciones.
- Morales, M., Moya, E., Gaviria, E. & Cuadrado, I. (2007). *Psicología Social. 3ra ed*. Madrid: McGraw Hill.

- Morales, J.F. & Páez, D. (1996). Estereotipos, discriminación y relaciones intergrupos en España y en Latinoamérica. En R.Y. Bourhis, J. P. Leyens, J. F. Morales & D. Páez (Eds.), *Estereotipos, discriminación y relaciones entre grupos* (pp.1-22). Madrid: McGraw-Hill.
- Morrison, M., Tay, L. & Diener, E. (2011). Subjective well-being and national satisfaction: Findings from a worldwide survey. *Psychological Science*, 22, 166-171.
- Moscovici, S. (1984). Introducción: El campo de la Psicología Social. En S. Moscovici (Ed.) *Psicología Social, I* (pp. 17-37). Buenos Aires: Paidós.
- Moya, M. & Morales-Marente, E. (2005). Reacciones psico-políticas ante los ataques terroristas del 11 de marzo de 2004. *Revista de Psicología Social*, 20(3), 331-350.
- Müller-Peters, A. (1998). The significance of national pride and national identity to the attitude toward the single European currency: A Europe-wide comparison. *Journal of Economic Psychology*, 19, 701-719.
- Nigbur, D. & Cinnirella, M. (2007). National identification, type and specificity of comparison and their effects on descriptions of national character. *European Journal of Social Psychology*, 37, 672-691.
- Noreña, A., Alcaraz-Moreno, N., Rojas, J. & Rebolledo, D. (2012). Aplicabilidad de los criterios de rigor y éticos en la investigación cualitativa. *Aquichan*, 12(3), 263-274.
- Oficina de las Naciones Unidas contra la Droga y el Delito (2014). *Cultivos de coca y desarrollo humano. Informe analítico*. UNODC Perú-Ecuador. Febrero 2014.
- Okuda, M. & Gómez-Restrepo, C. (2005). Métodos en investigación cualitativa: Triangulación. *Revista Colombiana de Psiquiatría* 34(1), 118-124.
- Ortiz, R. (2000). Diversidad cultural y cosmopolitismo. En M. Moraña (Ed.), *Nuevas perspectivas desde/sobre América Latina* (pp. 43-54). Santiago: Cuarto Propio, Instituto Internacional de Literatura Iberoamericana.
- Ortiz, A. & Yamamoto, J. (1999). Mixturas. *Anthropologica*, 17, 225-243.
- Oyserman, D. (2004). Self-concept and Identity. En M. Brewer & M. Hexstone (Eds.), *Self and social identity*. (pp. 5-24). Oxford: Blackwell Publishing.
- Pacheco, M., Espinosa, A. & Schmitz, M. (en prensa). Influencia de géneros musicales con contenidos andinos en los componentes de la identidad nacional peruana. *Revista de Psicología Social*.
- Páez, D., Espinosa, A. & Bobowik, M. (2013). Emotional climate. En D. Hermans, B. Rimé & B. Mesquita. (Eds.), *Changing Emotions* (pp. 113-129). Londres: Psychology Press.

- Páez, D., Fernández, I., Ubillus, S. & Zubieta, E. (2004). *Psicología social, cultura y educación*. Madrid: Pearson Prentice.
- Páez, D., Fernández, I. & Mayordomo, S. (2000). Alexitimia y cultura. En D. Páez & M.M. Casullo (Eds.), *Cultura y Alexitimia: ¿Cómo expresamos aquello que sentimos?* (pp. 51-71). Buenos Aires: Paidós.
- Páez, D., Marques, J., Valencia, J. & Vincze, O. (2006). Dealing with collective shame and guilt. *Psicología Política*, 32, 59-78.
- Páez, D., Ruiz, J. I., Gailly, O; Kornblit, A. L., Wiesenfeld, E. & Vidal, C. M. (1997). Clima emocional: Su concepto y medición mediante una investigación transcultural. *Revista de Psicología Social*, 12, 79-98.
- Páez, D., Techio, E., Marques, J. & Beristain, C. M. (2007). Memoria colectiva y social. En J. F. Morales, E. Gaviria, M. C. Moya & I. Cuadrado (Eds.), *Psicología Social* (pp.693-716). Madrid: McGraw-Hill.
- Páez, D. & Zubieta, E. (2004). Dimensiones culturales. Individualismo - colectivismo, creencias y conducta social. En D. Páez, I. Fernández, S. Ubillos & E. Zubieta (Eds.), *Psicología Social, cultura y educación* (pp. 55-72). Madrid: Pearson.
- Páez, D., Zubieta, E. & Verkuyten, S., Jiménez, A. & Ruiz, S. (2004). Identidad. auto-concepto, auto-estima, auto-eficacia y locus de control. En D. Páez, I. Fernández, S. Ubillos & E. Zubieta (Eds.), *Psicología Social, Cultura y Educación* (pp. 125-193). Madrid: Pearson Prentice Hall.
- Pancorbo, G., Espinosa, A. & Cueto, R. M. (2011). Representaciones estereotípicas y expresión del prejuicio en el Perú: La mirada desde la pobreza. *Revista de Psicología*, 29, 311-342.
- Pérez, T. (1999). *Nación, identidad nacional y otros mitos nacionalistas*. Oviedo: Ediciones Nobel.
- Pérez de León, P. (2007). Identidades, actitudes y estereotipos nacionales y supranacionales en una muestra uruguaya. *Ciencias Psicológicas*, 1, 81-102.
- Pérez-Rodríguez, I. L. (2012). Identidad nacional y sentidos de los jóvenes sobre su nación. *Revista Latinoamericana de Ciencias sociales, Niñez y Juventud*, 10(2), 871-882.
- Perú21. (13 de febrero, 2014). *Rousseff condenó insultos racistas contra Tinga en partido del Garcilaso*. Perú21 Edición digital. Recuperado de <http://peru21.pe/deportes/rousseff-condeno-insultos-racistas-contratinga-partido-garcilaso-2169910>

- Pettigrew, T. F. & Tropp, L. R. (2000). Does intergroup contact reduce prejudice: Recent meta-analytic findings. En S. Oskamp (Ed.), *Reducing prejudice and discrimination* (pp. 93-114). Mahwah, NJ: Lawrence.
- Piedra, M. & Esquivel, D. (2012). *Seguridad ciudadana para las mujeres: Una propuesta de política pública con perspectiva de género*. San José: Fundación Friedrich Ebert.
- Pires, A. M. (2010). El prejuicio racial en Brasil: Medidas comparativas. *Psicologia & Sociedade*, 22, 32-42.
- Porter, R. & Samovaer, L. (1998). Cultural influences on emotional expression: Implications for intercultural communication. En P. Andersen & L. Guerrero (Eds.), *Handbook of Communication and Emotion*. San Diego: Academic Press.
- Portocarrero, G. (1992). Del racismo al mestizaje: Una apuesta por la integración. En Centro de Investigación Cerámica (Ed.), *Los quinientos años: Un espacio para la reflexión* (pp. 31-41). Lima: Allpamérica.
- Portocarrero, G. (1993). Ajuste de cuentas: Cuatro años de TEMPO. En G. Portocarrero (Ed.), *Los nuevos limeños, sueños, fervores y caminos en el mundo popular* (pp. 9-44). Lima: SUR TAFOS.
- Pratto, J., Sidanius, J., Stallworth, L. & Mallé, B. (1994). Social Dominance Orientation: A personality variable predicting social and political attitudes. *Journal of Personality and Social Psychology*, 67, 741-763.
- Price-Tagney, J., Wagner, P., Fletcher, C. & Granzow, R. (2001). Shamed into anger? The relation of shame and guilt to anger and self-reported aggression. En G. Parrot (Ed.), *Emotions in Social Psychology* (pp. 285-294). Filadelfia: Taylor & Francis Group.
- Programa de las Naciones Unidas para el Desarrollo-PNUD (2013). *Informe sobre Desarrollo Humano Perú 2013. Cambio climático y territorio: Desafíos y respuestas para un futuro sostenible*. Lima: PNUD.
- Prom Perú (2011). Portal oficial de la Marca Perú. *Perú.info*. Recuperado de <http://www.peru.info/> Price-Tagney
- Quilaqueo, D., Merino, M. E. & Saiz, J. L. (2007). Representación social mapuche e imaginario social no mapuche de la discriminación percibida. *Atenea*, 496(2), 81-103.
- Quiroz, A. (2013). *Historia de la corrupción en el Perú*. Lima: Instituto de Estudios Peruanos.
- Ramirez, J. (2015, 21 de mayo). "Somos amables, seámoslo siempre": Una campaña con un toque de responsabilidad social ciudadana. *ConexiónESAN*. Recuperado de

<http://www.esan.edu.pe/conexion/actualidad/2015/05/21/somos-amables-seamoslo-siempre-una-campana-toque-responsabilidad-social-ciudadana/>

- Ramos de Oliveira, D. (2009). *Identidad étnica, autoestima colectiva, valores y bienestar: Estudios en Brasil, Argentina, Portugal y Polonia*. San Sebastián: Servicio Editorial de Universidad del País Vasco.
- Redorta, J. (2007). *Cómo analizar los conflictos. La tipología de los conflictos como herramienta de mediación*. Barcelona: Paidós.
- Restrepo-Ochoa, D. (2013). La teoría fundamentada como metodología para la integración del análisis procesual y estructural en la investigación de las representaciones sociales. *Revista CES Psicología*, 6(1), 122-133.
- Reynolds, K. J.; Turner, J. C. & Haslam, S. A. (2000). When are we better than them and they worse than us? A closer look at social discrimination in positive and negative domains. *Journal of Personality and Social Psychology*, 78, 64-80.
- Rimé, B., Páez, D. Basabe, N. & Martínez, F. (2009). Social sharing of emotion, post-traumatic growth and emotional climate. *Revista de Psicología Social*, 26(3), 373-386.
- Robbins, B. G. (2012). A blessing and a curse? Political institutions in the growth and decay of generalized trust: A cross-national panel analysis, 1980–2009. *PLoS One*, 7(4), 1-14.
- Robles, R. (2014). *Relaciones entre la memoria histórica, la identidad nacional peruana y el bienestar social en jóvenes militares y civiles de Lima* (Tesis de Licenciatura), Pontificia Universidad Católica del Perú, Lima., Perú.
- Rodríguez, R., Rodríguez, A. & Leyens, J. (2004). La dimensión emocional del prejuicio: ¿Sienten los miembros de los otros grupos igual que nosotros? En J. F. Morales & C. Huici (Dir.). *Estudios de Psicología Social* (pp. 57-81). Madrid: UNED Ediciones.
- Roselli, N. (2000). Representación social de “los argentinos”, “los españoles”, “los latinoamericanos” y “los europeos” en estudiantes universitarios argentinos. *Revista Latinoamericana de Psicología*, 32, 127-160.
- Rottenbacher, J. M. (2009). Identidad nacional y la valoración de la historia en una muestra de profesores de escuelas públicas de Lima Metropolitana. *Liberabit*, 15, 75-82.
- Rottenbacher, J. M. (2010). Appreciation of historical events and characters: Their relationship with national identity and collective self-esteem. *The Spanish Journal of Psychology*, 13(2), 798-807.

- Rottenbacher, J. M. (2012a). Conservadurismo político, homofobia y prejuicio hacia grupos transgénero en una muestra de estudiantes y egresados universitarios de Lima. *Pensamiento Psicológico*, 10 (1), 23-37.
- Rottenbacher, J. M. (2012b). Conservadurismo político y rigidez cognitiva en una muestra de estudiantes y egresados universitarios de la ciudad de Lima. *Avances en Psicología Latinoamericana*, 30(2), 257-271.
- Rottenbacher, J. M. & De La Cruz, M. (2012). Ideología política y actitudes hacia la minería en el Perú: Entre el crecimiento económico, el respeto por las formas de vida tradicionales y el ambientalismo. *Liberabit*, 18(1), 83-96.
- Rottenbacher, J. M. & Espinosa, A. (2010). Identidad nacional y memoria histórica colectiva en el Perú. *Revista de Psicología*, 28(1), 147-174.
- Rottenbacher, J. M., Espinosa, A., & Magallanes, J. M. (2011). Analizando el prejuicio: Bases ideológicas del racismo, el sexismo y la homofobia en una muestra de habitantes de la ciudad de Lima – Perú. *Psicología Política*, 11(22), 225-246.
- Rottenbacher, J. M. & Molina, J. (2013). Intolerancia a la ambigüedad, conservadurismo político y justificación de la inequidad económica, legal, educativa y étnica en la ciudad de Lima – Perú. *Revista Colombiana de Psicología*, 22(2), 253-274.
- Rottenbacher, J. M. & Schmitz, M. (2013). Condicionantes ideológicos de la criminalización de la protesta social y el apoyo a la democracia en una muestra limeña. *Revista de Psicología de la PUCP*, 31(2), 371-394.
- Rottenbacher, J. M. & Schmitz, M. (2012). Conservadurismo político y tolerancia hacia comportamientos transgresores. *Psicología Política*, 44, 31-56.
- Ruggiero, K. M. & Marx, D. M. (1999). Less pain and more to gain: Why high-status group members blame their failure on discrimination. *Journal of Personality and Social Psychology*, 77, 774-784.
- Sabucedo, J. M. & Rodríguez, M. (2000). La construcción social de la psicología política. *Suma Psicológica*, 7(1), 1-14.
- Salazar, D. (2012). Jóvenes y MOVADef: El refugio como ideología. *Revista Ideele*, (224). Recuperado de <http://www.revistaideele.com/ideele/content/j%C3%B3venes-y-movadef-el-refugio-como-ideolog%C3%AD>
- Salazar, J. M. (1996). Identidad social e identidad nacional. En J. F. Morales, D. Páez, J. C. Deschamps & S. Worchel (Eds.), *Identidad social. Aproximaciones psicosociales a los grupos y las relaciones entre grupos* (pp.495-515). Valencia: Promolibro.

- Salazar, J. & Salazar, M. A. (1998). Estudios recientes acerca de identidades nacionales en América Latina. *Psicología Política*, 16, 75-93.
- Salazar, D. & Tamara, L. (2011). MOVADef: Rezagos de un fenómeno violento. *Revista Andina de Estudios Políticos*, (4), Recuperado de: <http://revistas.ojs.es/index.php/revistaestudiosandinos/article/view/219>
- Salgado, C. (1999). *¿Quiénes somos los peruanos? Una perspectiva psicológica de la identidad nacional*. Lima: Escuela Profesional de Psicología de la Universidad San Martín de Porres.
- Sanborn, C. R. (2012). La discriminación en el Perú: Introducción. En C. A. Sanborn (Ed.), *La discriminación en el Perú: Balance y desafíos* (pp. 11-25). Lima: Universidad del Pacífico.
- Sandoval, J. (2004). *Representación, discursividad y acción situada*. Valparaíso: Universidad de Valparaíso.
- Sandoval, S. (2015). A psicologia política da crise do movimento sindical brasileiro dos anos 1990. Uma análise da consciência política num momento de desmobilização. En A. Soares da Silva & F. Corrêa (Orgs.), *No interstício das disciplinas: a psicologia política* (pp. 177-217). Curitiba: Editora Prismas.
- Sandoval, S. & Soares da Silva, A. (2016). O modelo de análise da consciência política como contribuição para a Psicologia Política dos Movimentos Sociais. En D. Uhng Hur & F. Lacerda (Orgs.). *Psicologia, políticas e movimentos sociais* (pp. 25-57). Rio de Janeiro: Vozes.
- Santos, M. (2002). La "cuestión racial": Un ajuste de cuentas en tiempos de globalización y postmodernidad. *Debates en Sociología*, (27), 133-171.
- Sautu, R. (2014). La corrupción endémica en un país prebendario: un intento de construcción teórica. En E. Zubieta, J. Valencia & G. Delfino (Eds.), *Psicología Social y Política: Procesos teóricos y estudios aplicados* (pp. 103-128). Buenos Aires: EUDEBA.
- Scribano, A. (2000). Reflexiones epistemológicas sobre la investigación cualitativa en ciencias sociales. Cinta de Moebio. *Revista de Epistemología de las Ciencias Sociales*, (8).
- Schmitz, M. & Espinosa A. (2015). Impacto de la información disonante y consistente sobre la campaña Marca Perú en la identidad nacional y el bienestar social. *Universitas Psychologica*, 14(1), 15-24.
- Sherif, M. (1958). Superordinate goals in the reduction of intergroup conflict. *American Journal of Sociology*, 63, 349-356.

- Sherif, M. (1966). *In common predicament: Social psychology of intergroup conflict and cooperation*. Boston: Houghton-Mifflin.
- Sherif, M. & Sherif, C. (1969). *Social Psychology*. New York: New York.
- Sidanius, J. & Pratto, F. (1999). *Social dominance: An intergroup theory of social hierarchy and oppression*. New York: Cambridge University Press.
- Silvan-Ferrero, M. & Bustillos, A. (2007). Adaptacion de la escala de Orientacion a la Dominancia Social al castellano: Validacion de la dominancia grupal y la oposicion a la igualdad como factores subyacentes. *Revista de Psicologa Social*, 22(1), 3-15.
- Silva, W., Gouveia, V., Navas, M., Pimentel, C. & da Silva, E. (2006). Escala de racismo moderno: Adaptaao ao contexto brasileiro. *Psicologia em Estudo*, 11(3), 637-645.
- Silva Santisteban, R. (2008). *El factor asco. Basurizacion simbolica y discursos autoritarios en el Peru contemporaneo*. Lima: Red para el Desarrollo de las Ciencias Sociales en el Peru.
- Silvio, D. (2009). Triangulacion: Procedimiento incorporado a nuevas metodologas de investigacion. *Revista Digital Universitaria* 10(6), 1-10.
- Simon, B. (2004). *Identity in a modern society: A social psychological perspective*. Oxford: Blackwell.
- Smith, S. (2008). Discriminacion, integracion y el discurso del progreso en la Nueva Lima: Testimonios urbanos de cuatro jovenes limenos. *Tinkuy*, (9), 65-82.
- Smith, P. B. & Bond, M. H. (1993). *Social Psychology across cultures*. Nueva York: Harvester.
- Smith, P. B., Giannini, M., Helkama, K., Maczynski, J. & Stumpf, S. (2005). Positive auto-stereotyping and self-construal as predictors of national identification. *International Review of Social Psychology*, 18, 65-90.
- Smith, E. R. & Mackie, D. M. (2000). *Social Psychology (2a. ed.)*. Filadelfia: Taylor & Francis.
- Smith-Castro, V. (2009). Experiencias de discriminacion social de inmigrantes nicaraguenses en Costa Rica: reacciones afectivas y atribuciones causales. *Revista Interamericana de Psicologa*, 44(2), 364-381.
- Smith-Castro, V. & Perez, R. (2007). Atribuciones estereotopicas de calidez y habilidad en jovenes universitarios. *Revista de Ciencias Sociales*, 117, 129-147.
- Soneira, A. J. (2006). La teora fundamentada en los datos (Grounded Theory) de Glaser y Strauss. En I. Vasilachis de Gialdino (Coord.), *Estrategias de Investigacion Cualitativa* (pp. 153-173). Barcelona: Gedeisa.

- Stangor, C. (2000). Overview. En C. Stangor (Ed.), *Stereotypes and prejudice: Keyreadings in social psychology* (pp. 1-16). Ann Arbor, MI: Edwards Brothers.
- Stangor, C. (2009). The study of stereotyping, prejudice, and discrimination within Social Psychology. A quick history of theory and research. En T. Nelson (Ed.), *Handbook of Prejudice, Stereotyping and Discrimination* (pp. 1-22). New York: Psychology Press.
- Stephan, W. G., & Stephan, C. W. (2000). An integrated threat theory of prejudice. En S. Oskamp (Ed.), *Reducing prejudice and discrimination* (pp. 23-45). Mahwah, NJ: Lawrence Erlbaum.
- Stephan, W., Ybarra, O. & Ríos, K. (2009). Intergroup Threat Theory. En T. Nelson (Ed.), *Handbook of Prejudice, Stereotyping and Discrimination* (pp. 43-60). New York: Psychology Press.
- Strauss, A. L., & Corbin, J. (2002). *Bases de la investigación cualitativa: técnicas y procedimientos para desarrollar la teoría fundamentada*. Medellín: Universidad de Antioquia.
- Strocka, C. (2008). *Unidos nos hacemos respetar. Jóvenes, identidades y violencia en Ayacucho*. Lima: UNICEF, IEP.
- Suh, E. M. (2000). Self, the hyphen between culture and subjective well-being. En E. Diener & E. M. Suh (Eds.), *Culture and subjective well-being* (pp. 63-86). Cambridge, MS: The MIT Press.
- Suh, E. M. (2002). Culture, identity consistency, and subjective well-being. *Journal of Personality and Social Psychology*, 83, 1378-1391.
- Sulmont, D. (2007). Las distancias del recuerdo. Memoria. *Revista sobre Cultura, Democracia y Derechos Humanos*, 2, 29-38.
- Tajfel, H. (1972). Experiments in a vacuum. En J. Israel y H. Tajfel (Ed.), *The context of Social Psychology: A critical assessment* (pp. 69-119). Oxford, England: Academic Press.
- Tajfel, H. (1982). Social psychology of intergroup relations. *Annual Reviews*, 33, 1-39.
- Tajfel, H. (1984). Intergroup relations, social myths and social justice in social psychology. *The social dimension*, 2, 695-715.
- Tajfel, H., & Turner, J. C. (1979/2004). The Social Identity Theory of intergroup behavior. En J. Jost, J. Sidanius (Eds), *Political psychology: Key readings. Key readings in social psychology* (pp. 276-293). New York, NY, US: Psychology Press.

- Techio, E. (2008). *Relaciones intergrupales: Factores socio-estructurales como predictores del estereotipo, discriminación y prejuicio ante grupos regionales* (Tesis Doctoral). Universidad del País Vasco, San Sebastián, España.
- Techio, E., Zubieta, E., Páez, D., De Rivera, J., Rimé, B. & Kanyangara, P. (2011). Clima emocional y violencia colectiva: el estado de la cuestión e instrumentos de medición. En D. Páez, C. Martin-Beristain, J. L. Gonzalez-Castro, N. Basabe & J. de Rivera (Eds.), *Superando la violencia colectiva y construyendo cultura de paz* (pp. 105-150). Madrid: Fundamentos.
- Thorp, R. & Paredes, M. (2011). *La etnicidad y la persistencia de la desigualdad. El caso peruano*. Lima: IEP.
- Traverso-Yépez, M. (2005). Discursos racistas: Institucionalización del racismo a través de las prácticas lingüísticas. *Revista Interamericana de Psicología*, 39, 61-70.
- Triandis, H. (1995). *Individualism and collectivism*. Boulder, CO: Westview Press.
- Triandis, H. (2001). Individualism-collectivism and personality. *Journal of Personality*, 69(6), 907-924.
- Uccelli, F., Agüero, J. C., Pease, M. A., Portugal, T. & del Pino, P. (2013). *Secretos a voces. Memoria y educación en colegios públicos de Lima y Ayacucho*. Documento de trabajo N°203. Lima: IEP.
- Uccelli, F. & García Llorens, M. (2016). "Solo zapatillas de marca". *Jóvenes limeños y los límites de la inclusión desde el mercado*. Lima: IEP.
- Urban, L. M. & Miller, N. (1998). A theoretical analysis of crossed categorization effects: A metaanalysis. *Journal of Personality and Social Psychology*, 74, 894-908.
- Urrutia, J. (2014). *Aquí nada ha pasado. Siglos XVI-XX*. Lima: IEP, COMISEDH, IFEA.
- Valdivia, N., Benavides, M. & Torero, M. (2007). Exclusión, identidad étnica y políticas de inclusión social en el Perú: El caso de la población indígena y la población afrodescendiente. *Investigación, políticas y desarrollo en el Perú*, 1, 603 - 667.
- Valencia, A., Joo, G., Huerta, G. & Gonzales, S. (2011). *Avances y desafíos en las reparaciones a las víctimas de la violencia*. Lima: Instituto de Defensa Legal.
- Van Dijk, R., Wagner, U., Pettigrew, T., Christ, O., Wolf, C., Petzel, T., Smith-Castro, V. & Jackson, J. (2004). Role of perceived importance in intergroup contact. *Journal of Personality and Social Psychology*, 87(2), 211-227.
- Van Dijk, T. A. (2007). Racismo y discurso en América Latina: Una introducción. En T. A. Van Dijk (Coord.), *Racismo y discurso en América Latina* (pp.21-34). Barcelona: Gedisa.

- Van Vugt, M. & Hart, C. M. (2004). Social Identity as social glue: The origins of group loyalty. *Journal of Personality and Social Psychology*, 86, 585-598.
- Vega, W. A. (2014). *Patrones de la discriminación en el Perú*. Recuperado de <http://idehpucp.pucp.edu.pe/wp-content/uploads/2014/09/Patrones-sobre-la-discriminaci%C3%B3n-en-el-Per%C3%BA-Wilfredo-Ardito.pdf>
- Vela, J. C. (2007). *Conversiones culturales en el Perú*. Lima: Editorial Mesa Redonda.
- Velasco, G., Verkuyten, M., Wessie, J. & Poppe, E. (2008). Prejudice towards Muslims in The Netherlands: Testing integrated threat theory. *British Journal of Social Psychology*, 47, 667-685.
- Velázquez, T. Cueto, R. M., Rivera, M. & Morote, R. (2011). Construyendo una Psicología Comunitaria en el Perú. En M. Montero & I. Serrano-García (Comps.), *Historias de la Psicología Comunitaria en América Latina. Participación y transformación* (pp. 338-355). Buenos Aires: Paidós.
- Venturo, S. (2001) *Contrajuventud. Ensayos sobre juventud y participación política*. Lima: Instituto de Estudios Peruanos.
- Vera, E. (2014). “¿Cómo ser nosotros si no incluimos al otro?”. Más allá del aymarazo y el juliacazo. En G. Portocarrero (Ed.), *Perspectivas sobre el nacionalismo en el Perú* (pp. 167-175). Lima: Red para el Desarrollo de las Ciencias Sociales.
- Vetlesen, A. J. (2005). *Evil and Human Agency. Understanding Collective Evildoing*. Cambridge: Cambridge University Press.
- Vicuña, L. (2002). Sentimientos de identidad nacional de púberes y adolescentes de la provincia de Tarma y de la ciudad de Lima. *Revista de Investigación en Psicología*, 5(2), 87-107.
- Vignoles, V. L., Regalia, C., Manzi, C., Gollledge, J. & Scabini, E. (2006). Beyond self-esteem: Influence of multiple motives on identity construction. *Journal of Personality and Social Psychology*, 90, 308-333.
- Vite, M. (2006). Estado, globalización y exclusión social. *Política y Cultura*, 25, 9-26.
- Williams, D. R., Spencer, M. S. & Jackson, J. S. (1999). Race, stress and physical health: The role of group identity. En R. J. Contrada & R. D. Ashmore (Eds.), *Self, social identity and physical health* (pp.71-100). Oxford: Oxford University Press.
- Worchel, S. & Coutant, D. (2004). It takes two to Tango: Relating group identity to individual identity within the framework of group development. En M. Brewer & M. Hewstone (Ed.), *Self and Social Identity* (pp. 182-202). Oxford: Blackwell Publishing.

- World Values Survey (2014). *World Values Survey Wave 6: 2010-2014*. Recuperado de <http://www.worldvaluessurvey.org/WVSONline.jsp>
- Yamamoto, J. (2000). El mundo peruano antiguo y el comportamiento peruano contemporáneo. En *Mundo peruano antiguo: una visión interdisciplinaria* (pp. 83-94). Lima: PUCP -PromPerú.
- Yamamoto, J. & Feijoo, A. R. (2007). Componentes énicos del bienestar. Hacia un modelo alternativo de desarrollo. *Revista de Psicología*, 25(2), 197-231.
- Yurtsever, G. & De Rivera, J. (2010). Measuring the emotional climate of an organization. *Perceptual and Motor Skills*, 110 (2), 501-516.
- Zapata, A. & Rojas, R. (2013). *¿Desiguales desde siempre? Miradas históricas sobre la desigualdad*. Lima: IEP.
- Zavala, V. & Córdova, G. (2010). *Decir y callar. Lenguaje, equidad y poder en la universidad peruana*. Lima: Fondo Editorial PUCP.
- Zavala, V. & Zariquiey, R. (2007). “Yo te segrego a ti porque tu falta de educación me ofende”: Una aproximación al discurso racista en el Perú contemporáneo. En T. Van Dijk (Coord.), *Racismo y discurso en América Latina* (pp. 333-370). Barcelona: Gedisa.
- Zavaleta, A. Chávez, V. Tapia, L. & Vertiz, R. (2015). *Percepciones sobre seguridad ciudadana en Lima. Encuesta Flash*. Lima: Centro de Educación para la Prevención del Abuso de Drogas. Recuperado de <http://www.repositorio.cedro.org.pe>
- Zubieta, E., Delfino, G. & Fernández, O. (2008). Dominancia social, valores y posicionamiento ideológico en jóvenes universitarios. *Psicodebate*, 8, 151-170.

Anexos

Anexo 1: Guía de Grupos Focales para el Estudio 1

Guía de Grupos Focales sobre la sociedad peruana y la identidad nacional en universitarios de Lima

CONSENTIMIENTO INFORMADO

Deseamos solicitar su participación en un estudio sobre la sociedad peruana. El objetivo del estudio es conocer las opiniones de los jóvenes de Lima sobre la situación social en el país y las relaciones entre los ciudadanos peruanos. Por esta razón le solicitamos su participación en un grupo focal, de aproximadamente 60 minutos de duración.

Recuerden que la participación es voluntaria. Si ustedes consideran que alguna pregunta les resulta incómoda, o no desean responder pueden dejar de hacerlo sin que esto implique un problema para ustedes. La idea es saber qué piensan y sienten, por lo que pueden expresarse libremente, no hay respuestas buenas ni malas. Para ayudarnos a recordar todo lo que se nos menciona, grabaremos la conversación y tomaremos algunas notas. Pero es sólo para garantizar que no se pierda ningún tipo de información.

Los nombres y datos personales de los participantes en esta conversación no serán identificados en ningún informe del estudio ni en sus resultados. Asimismo, las respuestas serán analizadas junto a las de otros grupos como este. Si tienen cualquier pregunta, pueden realizarla en cualquier momento. Asimismo, pueden contactarse con la profesora Rosa María Cueto del Departamento de Psicología de la PUCP llamando al 626 2000 anexo 4577 o al correo electrónico rcueto@pucp.pe.

Le agradecemos de antemano su colaboración con nosotros.

PREGUNTAS

A continuación les haré algunas preguntas que pueden ir respondiendo cualquiera de ustedes, los demás pueden complementar o plantear su opinión cuando deseen.

1. La sociedad peruana y su composición

- Pensemos en algunas palabras que asociamos a la palabra “Perú” ¿qué es lo que se les ocurre y por qué?
- Y si pensamos en “sociedad peruana” ¿qué se les viene a la mente?
- ¿Qué grupos dirían que componen la sociedad peruana?

2. Las relaciones intergrupales en la sociedad peruana

- ¿Qué efectos tiene en la sociedad la manera en cómo nos relacionamos los peruanos entre nosotros?

- ¿Consideran que hay un acceso equitativo a recursos y oportunidades para todos? ¿La situación económica y social es igual para todos?
 - ¿Quién es el responsable de que esta situación exista?
 - ¿Cómo reaccionan los diferentes grupos frente a situaciones de injusticia?
 - ¿Por qué protesta la gente?
 - ¿Por qué se da la violencia en las protestas? ¿Se justifica la violencia?
3. La identidad nacional, sus características estereotípicas y correlatos afectivos.
- ¿Qué imágenes o palabras asociarían al peruano?
 - ¿Hay alguna característica que distinga al peruano de los habitantes de otros países?
 - ¿Cómo se sienten por ser peruanos? ¿Por qué?
 - ¿A alguno/a les gustaría agregar algo o hacer algún comentario?

Muchas gracias por su participación



Anexo 2: Guía de Entrevista en Profundidad para el Estudio 2

Guía de entrevista en profundidad sobre relaciones intergrupales, identidades colectivas y conflicto social

CONSENTIMIENTO INFORMADO

Estimado/a señor/a:

Deseamos solicitar su participación en la investigación **“Estudios sobre relaciones intergrupales, identidades colectivas e ideología política conservadora en dos regiones del Perú”** que la Mg. Rosa María Cueto Saldívar se encuentra realizando como parte de su tesis doctoral en la Pontificia Universidad Católica del Perú (PUCP).

El objetivo del estudio es conocer las opiniones de los pobladores de Lima y Ayacucho sobre la situación social en el país y las relaciones entre los ciudadanos peruanos. Por esta razón le solicitamos su participación en el estudio, accediendo a responder de una entrevista de aproximadamente 60 minutos de duración. Para poder realizar un mejor trabajo esta entrevista será grabada y las grabaciones se destruirán luego de finalizar el estudio.

La realización del estudio será una oportunidad para poder compartir sus experiencias como poblador de Lima/Ayacucho; a nosotros sus respuestas nos ayudarán a entender lo que piensan los ciudadanos y con estos resultados podremos dar recomendaciones para la mejora de la situación social en el país.

Si bien su participación contribuirá a este estudio usted tiene derecho a decidir si desea o no hacerlo. Puede darse el caso de que alguna pregunta realizada le incomode, en ese caso puede negarse a responder. Si es que quisiera hacerlo, puede terminar la entrevista en el momento que lo considere sin que esto implique un problema para usted.

La idea es saber qué piensa y siente, por lo que puede expresarse libremente, no hay respuestas buenas ni malas. Para ayudarnos a recordar todo lo que nos menciona, grabaremos la conversación que tengamos. Pero, es sólo para garantizar que no se pierda ningún tipo de información. Su nombre o datos personales no serán identificados en ningún informe del estudio ni en sus resultados. Asimismo, las entrevistas serán analizadas únicamente de manera grupal.

Finalmente, si tuviera alguna duda o pregunta la puede realizar en cualquier momento de la entrevista. Posteriormente, si tiene cualquier pregunta puede contactarse con la investigadora principal al Departamento de Psicología de la PUCP llamando al 626 2000 anexo 4577.

Le agradecemos de antemano su colaboración.

Yo, _____ (nombre) después de haber leído las condiciones del estudio “**Estudios sobre relaciones intergrupales, identidades colectivas e ideología política conservadora en dos regiones del Perú**”, acepto en forma voluntaria participar en la investigación. Por su parte, la investigadora se compromete a mantener la confidencialidad de la información recogida.

Fecha: _____

Firma del participante

Mg. Rosa María Cueto
Investigadora

DATOS PERSONALES

1. **Edad:** _____
2. **Sexo:** Hombre Mujer
2. **Estado Civil:** Soltero/a Casado/a Conviviente Separado/a
Divorciado/a Viudo/a Otro (especificar) _____
3. **Lugar de nacimiento (origen):** _____
4. **Lugar de residencia:** _____
5. **Tiempo de residencia en años:** _____
6. **¿Qué estudios ha culminado?:**
() Sin estudios () Primaria () Secundaria
() Instituto técnico () Universidad
7. **Profesión u ocupación:** _____
8. **Participación política:** _____

Vamos a empezar con las preguntas, recuerde que puede interrumpir la entrevista en el momento que lo considere pertinente. Igualmente puede pedirme que le repita cualquier pregunta o se la aclare si lo necesita.

Eje de indagación	Preguntas directrices	Observaciones/ preguntas emergentes
Relaciones intergrupales	<p><i>¿Cómo está conformada la sociedad peruana? ¿Qué grupos de peruanos la conforman? ¿En qué se parecen/ diferencian entre sí</i></p> <p><i>¿Cómo se relacionan entre ellos? ¿Cuáles son los efectos de esta forma de relacionarse en las personas y la sociedad?</i></p> <p><i>¿Cómo está la situación social y económica del país? ¿Es para todos igual?</i></p>	
Conflicto social	<p><i>¿Qué papel tienen los conflictos sociales en el Perú actual? ¿Cuáles son sus características principales de los conflictos actuales?</i></p> <p><i>¿Por qué se da la protesta social? ¿Por qué se da la violencia en las protestas?</i></p> <p><i>Recuerde y describa un conflicto social.</i></p>	
Identidad nacional	<p><i>¿Cómo son los peruanos, qué los caracteriza?</i></p> <p><i>¿Qué comparten y qué los diferencia entre sí?</i></p> <p><i>¿En qué se diferencian / parecen los peruanos de los ciudadanos de otros países?</i></p> <p><i>¿Qué tan peruano te sientes?, ¿Cómo te hace sentir el ser peruano, qué te gusta/disgusta?</i></p>	
Identidad regional	<p><i>¿Cómo son los limeños/ayacuchanos, qué los caracteriza?</i></p> <p><i>¿Qué los hace parecidos/qué comparten?</i></p> <p><i>¿En qué se diferencian los limeños/ayacuchanos de los demás peruanos? ¿En qué se parecen?</i></p> <p><i>¿Qué tan limeño/ayacuchano te sientes?, ¿Cómo te hace sentir el ser limeño/ayacuchano, qué te gusta/disgusta?</i></p>	

Hemos terminado con las preguntas. Si usted si tuviera algún comentario o pregunta final, puede hacerlo ahora o si prefiere puede comunicarse posteriormente al teléfono que aparece en el consentimiento informado.

Muchas gracias

Anexo 3: Instrumentos utilizados en el Estudio 3

CONSENTIMIENTO INFORMADO

Deseamos solicitar su participación en la investigación **“Estudios sobre relaciones intergrupales, identidades colectivas e ideología política conservadora en dos regiones del Perú”** que la Mg. Rosa María Cueto Saldívar se encuentra realizando como parte de su tesis doctoral en la Pontificia Universidad Católica del Perú (PUCP).

Con esa finalidad, le pedimos su colaboración, a través del llenado de este cuestionario de aproximadamente 20 minutos de duración. **Sólo pueden participar las personas mayores de 18 años, nacidos y residentes en Lima.**

El cuestionario busca conocer su opinión personal sobre algunos asuntos. En ese sentido, no existen respuestas correctas o incorrectas. Es anónimo y garantizamos que la información que nos brinde será trabajada de manera confidencial y sólo con fines académicos. Si bien puede dejar de responder el cuestionario cuando lo desee, le pedimos que llene la totalidad del mismo en la medida de lo posible, pues será de mucha ayuda en nuestro trabajo. Usted es libre de culminar o no culminar con el cuestionario, en ningún caso esto le traerá problemas de ningún tipo.

Agradecemos de antemano su colaboración y ante cualquier duda o comentario puede contactarse al siguiente correo electrónico: rcueto@pucp.pe o al teléfono 6262000, anexo 4577.

Finalmente, esta información será analizada de manera grupal por lo que no podemos ofrecer información individualizada de sus respuestas. Si desea tener información del proyecto y los resultados globales, se la haremos llegar gustosos cuando ésta se encuentre disponible.

CON RESPECTO AL PERÚ EN GENERAL

A. | *A continuación, por favor responda al siguiente enunciado sobre su relación afectiva con el Perú. Recuerde que nos importa conocer su opinión sincera sobre este tema, por lo que no hay respuestas correctas o incorrectas.*

	Nada	Poco	Regular	Mucho	Total
1. ¿Cuál es su grado de identificación con el Perú?	1	2	3	4	5

B. | *Por favor queremos que responda a las siguientes afirmaciones expresando cómo se siente en relación con el Perú.*

	Totalmente en desacuerdo				Totalmente de acuerdo
1. Generalmente, siento que ser peruano no vale la pena.	1	2	3	4	5
2. Generalmente, me siento bien por ser peruano.	1	2	3	4	5
3. En general, me siento afortunado por ser peruano.	1	2	3	4	5
4. A menudo lamento ser peruano.	1	2	3	4	5



C. | A continuación, usted encontrará dos características opuestas. Cada par de características está separada por siete (7) espacios. Usted debe marcar con un aspa (X) lo más cercano posible al adjetivo que según la opinión mayoritaria de la gente describen mejor a los peruanos.

1.	Antipáticos	<input type="checkbox"/>	<input type="checkbox"/>	<input type="checkbox"/>	<input type="checkbox"/>	<input type="checkbox"/>	<input type="checkbox"/>	<input type="checkbox"/>	Buena gente
2.	Flojos	<input type="checkbox"/>	<input type="checkbox"/>	<input type="checkbox"/>	<input type="checkbox"/>	<input type="checkbox"/>	<input type="checkbox"/>	<input type="checkbox"/>	Trabajadores
3.	Honrados	<input type="checkbox"/>	<input type="checkbox"/>	<input type="checkbox"/>	<input type="checkbox"/>	<input type="checkbox"/>	<input type="checkbox"/>	<input type="checkbox"/>	Corruptos
4.	No confiables	<input type="checkbox"/>	<input type="checkbox"/>	<input type="checkbox"/>	<input type="checkbox"/>	<input type="checkbox"/>	<input type="checkbox"/>	<input type="checkbox"/>	Confiables
5.	Capaces	<input type="checkbox"/>	<input type="checkbox"/>	<input type="checkbox"/>	<input type="checkbox"/>	<input type="checkbox"/>	<input type="checkbox"/>	<input type="checkbox"/>	Incapaces
6.	Alegres	<input type="checkbox"/>	<input type="checkbox"/>	<input type="checkbox"/>	<input type="checkbox"/>	<input type="checkbox"/>	<input type="checkbox"/>	<input type="checkbox"/>	Tristes
7.	Mentirosos	<input type="checkbox"/>	<input type="checkbox"/>	<input type="checkbox"/>	<input type="checkbox"/>	<input type="checkbox"/>	<input type="checkbox"/>	<input type="checkbox"/>	Honestos / Sinceros
8.	Cobardes	<input type="checkbox"/>	<input type="checkbox"/>	<input type="checkbox"/>	<input type="checkbox"/>	<input type="checkbox"/>	<input type="checkbox"/>	<input type="checkbox"/>	Valientes
9.	Patriotas	<input type="checkbox"/>	<input type="checkbox"/>	<input type="checkbox"/>	<input type="checkbox"/>	<input type="checkbox"/>	<input type="checkbox"/>	<input type="checkbox"/>	No patriotas
10.	Egoístas	<input type="checkbox"/>	<input type="checkbox"/>	<input type="checkbox"/>	<input type="checkbox"/>	<input type="checkbox"/>	<input type="checkbox"/>	<input type="checkbox"/>	Solidarios
11.	Fracasados	<input type="checkbox"/>	<input type="checkbox"/>	<input type="checkbox"/>	<input type="checkbox"/>	<input type="checkbox"/>	<input type="checkbox"/>	<input type="checkbox"/>	Exitosos
12.	Desarrollados	<input type="checkbox"/>	<input type="checkbox"/>	<input type="checkbox"/>	<input type="checkbox"/>	<input type="checkbox"/>	<input type="checkbox"/>	<input type="checkbox"/>	Atrasados
13.	Violentos	<input type="checkbox"/>	<input type="checkbox"/>	<input type="checkbox"/>	<input type="checkbox"/>	<input type="checkbox"/>	<input type="checkbox"/>	<input type="checkbox"/>	Pacíficos
14.	Inteligentes	<input type="checkbox"/>	<input type="checkbox"/>	<input type="checkbox"/>	<input type="checkbox"/>	<input type="checkbox"/>	<input type="checkbox"/>	<input type="checkbox"/>	Tontos
15.	"Lomas" / "Monjes"	<input type="checkbox"/>	<input type="checkbox"/>	<input type="checkbox"/>	<input type="checkbox"/>	<input type="checkbox"/>	<input type="checkbox"/>	<input type="checkbox"/>	"Vivos" / "Criollos"
16.	No creativos	<input type="checkbox"/>	<input type="checkbox"/>	<input type="checkbox"/>	<input type="checkbox"/>	<input type="checkbox"/>	<input type="checkbox"/>	<input type="checkbox"/>	Creativos / Ingeniosos
17.	Rebeldes	<input type="checkbox"/>	<input type="checkbox"/>	<input type="checkbox"/>	<input type="checkbox"/>	<input type="checkbox"/>	<input type="checkbox"/>	<input type="checkbox"/>	Sumisos
18.	Tradicionales	<input type="checkbox"/>	<input type="checkbox"/>	<input type="checkbox"/>	<input type="checkbox"/>	<input type="checkbox"/>	<input type="checkbox"/>	<input type="checkbox"/>	Modernos
19.	Humildes	<input type="checkbox"/>	<input type="checkbox"/>	<input type="checkbox"/>	<input type="checkbox"/>	<input type="checkbox"/>	<input type="checkbox"/>	<input type="checkbox"/>	Creídos / Sobrados
20.	Religiosos	<input type="checkbox"/>	<input type="checkbox"/>	<input type="checkbox"/>	<input type="checkbox"/>	<input type="checkbox"/>	<input type="checkbox"/>	<input type="checkbox"/>	No religiosos
21.	Confiados	<input type="checkbox"/>	<input type="checkbox"/>	<input type="checkbox"/>	<input type="checkbox"/>	<input type="checkbox"/>	<input type="checkbox"/>	<input type="checkbox"/>	Desconfiados
22.	Tolerantes	<input type="checkbox"/>	<input type="checkbox"/>	<input type="checkbox"/>	<input type="checkbox"/>	<input type="checkbox"/>	<input type="checkbox"/>	<input type="checkbox"/>	Discriminadores
23.	Cerrados de mente	<input type="checkbox"/>	<input type="checkbox"/>	<input type="checkbox"/>	<input type="checkbox"/>	<input type="checkbox"/>	<input type="checkbox"/>	<input type="checkbox"/>	Abiertos de mente
24.	Auténticos	<input type="checkbox"/>	<input type="checkbox"/>	<input type="checkbox"/>	<input type="checkbox"/>	<input type="checkbox"/>	<input type="checkbox"/>	<input type="checkbox"/>	Alienados
25.	Contaminadores	<input type="checkbox"/>	<input type="checkbox"/>	<input type="checkbox"/>	<input type="checkbox"/>	<input type="checkbox"/>	<input type="checkbox"/>	<input type="checkbox"/>	Ambientalistas
26.	Resentidos	<input type="checkbox"/>	<input type="checkbox"/>	<input type="checkbox"/>	<input type="checkbox"/>	<input type="checkbox"/>	<input type="checkbox"/>	<input type="checkbox"/>	No resentidos
27.	Cumplidos	<input type="checkbox"/>	<input type="checkbox"/>	<input type="checkbox"/>	<input type="checkbox"/>	<input type="checkbox"/>	<input type="checkbox"/>	<input type="checkbox"/>	Incumplidos
28.	Emprendedores	<input type="checkbox"/>	<input type="checkbox"/>	<input type="checkbox"/>	<input type="checkbox"/>	<input type="checkbox"/>	<input type="checkbox"/>	<input type="checkbox"/>	Conformistas
29.	No sociables	<input type="checkbox"/>	<input type="checkbox"/>	<input type="checkbox"/>	<input type="checkbox"/>	<input type="checkbox"/>	<input type="checkbox"/>	<input type="checkbox"/>	Sociables

D. | *Responda a la siguiente pregunta: ¿En qué medida cree Ud. que las siguientes situaciones son verdaderas en relación con el Perú en general? Por favor señale la respuesta que mejor corresponda.*

	Totalmente en desacuerdo			Totalmente de acuerdo	
	1	2	3	4	5
1. La situación económica del Perú es muy buena.	1	2	3	4	5
2. El clima o ambiente general afectivo del Perú es muy bueno.	1	2	3	4	5
3. El ambiente o clima social del Perú es de esperanza.	1	2	3	4	5
4. El ambiente o clima social del Perú es de ayuda mutua.	1	2	3	4	5
5. El ambiente o clima social del Perú es de confianza en las instituciones.	1	2	3	4	5
6. El ambiente o clima social del Perú es de miedo, ansiedad.	1	2	3	4	5
7. El ambiente o clima social del Perú es de enojo, hostilidad, agresividad entre la gente.	1	2	3	4	5
8. El ambiente o clima social del Perú es de tristeza, pasividad, bajo estado de ánimo.	1	2	3	4	5
9. El ambiente o clima social del Perú es de alegría, confianza.	1	2	3	4	5
10. El ambiente o clima social del Perú es de tranquilidad para hablar.	1	2	3	4	5

E. | *Por favor, indique su grado de acuerdo con las siguientes afirmaciones sobre cómo se relacionan los diferentes grupos sociales existentes en el Perú:*

En el Perú...	Totalmente en desacuerdo			Totalmente de acuerdo	
	1	2	3	4	5
1. Algunos grupos sociales son más confiables que otros.	1	2	3	4	5
2. Las personas sólo confían en aquellos que son de su mismo grupo social.	1	2	3	4	5
3. Los conflictos siempre los ganan los grupos con poder económico y político.	1	2	3	4	5
4. En el Perú, los diferentes grupos sociales suelen resolver sus problemas de forma violenta.	1	2	3	4	5
5. En el Perú, la mayoría de las leyes favorecen los intereses de algunos grupos en perjuicio de otros.	1	2	3	4	5
6. Frente a amenazas externas, los peruanos nos unimos sin importar nuestras diferencias.	1	2	3	4	5

En el Perú...	Totalmente en desacuerdo			Totalmente de acuerdo	
	1	2	3	4	5
7. Cada grupo se centra sólo en sus intereses y busca su propio beneficio.	1	2	3	4	5
8. A pesar de tener intereses en común los grupos no colaboran entre sí.	1	2	3	4	5
9. Los peruanos que viven en Lima son muy diferentes a los del interior del país.	1	2	3	4	5
10. Los provincianos tienen menos privilegios.	1	2	3	4	5
11. El Estado solo toma en cuenta a algunos grupos.	1	2	3	4	5
12. Hay grupos que se creen superiores a otros.	1	2	3	4	5
13. En el Perú, algunos grupos están en mayor capacidad que otros para hacer valer sus derechos.	1	2	3	4	5
14. La diversidad de grupos que hay en el país dificulta la convivencia entre los peruanos.	1	2	3	4	5
15. Todos los peruanos somos tratados por igual, sin importar el grupo al que pertenecemos.	1	2	3	4	5
16. Existen grupos que siempre estarán en conflicto unos con otros.	1	2	3	4	5
17. El Estado no promueve la convivencia pacífica entre los diferentes grupos de la sociedad.	1	2	3	4	5
18. Hay grupos que no pueden desarrollarse por culpa de otros.	1	2	3	4	5
19. Algunos grupos nunca logran acceder a la justicia.	1	2	3	4	5
20. Algunos grupos no tienen las mismas oportunidades ni servicios que los demás.	1	2	3	4	5
21. En el Perú, existen grupos privilegiados y grupos excluidos.	1	2	3	4	5

CON RESPECTO A LIMA

F. | A continuación, por favor responda al siguiente enunciado sobre su relación afectiva con Lima. Recuerde que nos importa conocer su opinión sincera sobre este tema, por lo que no hay respuestas correctas o incorrectas.

	Nada	Poco	Regular	Mucho	Total
1. ¿Cuál es su grado de identificación con Lima?	1	2	3	4	5

G. | Por favor queremos que responda a las siguientes afirmaciones expresando cómo se siente en relación con Lima.

	Totalmente en desacuerdo				Totalmente de acuerdo
1. Generalmente, siento que ser limeño no vale la pena.	1	2	3	4	5
2. Generalmente, me siento bien por ser limeño.	1	2	3	4	5
3. En general, me siento afortunado por ser limeño.	1	2	3	4	5
4. A menudo lamento ser limeño.	1	2	3	4	5

H. | A continuación, usted encontrará dos características opuestas. Cada par de características está separada por (7) espacios. Usted debe marcar con un aspa (X) lo más cercano posible al adjetivo que según la opinión mayoritaria de la gente describen mejor a los limeños.

1.	Antipáticos	<input type="checkbox"/>	<input type="checkbox"/>	<input type="checkbox"/>	<input type="checkbox"/>	<input type="checkbox"/>	<input type="checkbox"/>	<input type="checkbox"/>	Buena gente
2.	Flojos	<input type="checkbox"/>	<input type="checkbox"/>	<input type="checkbox"/>	<input type="checkbox"/>	<input type="checkbox"/>	<input type="checkbox"/>	<input type="checkbox"/>	Trabajadores
3.	Honrados	<input type="checkbox"/>	<input type="checkbox"/>	<input type="checkbox"/>	<input type="checkbox"/>	<input type="checkbox"/>	<input type="checkbox"/>	<input type="checkbox"/>	Corruptos
4.	No confiables	<input type="checkbox"/>	<input type="checkbox"/>	<input type="checkbox"/>	<input type="checkbox"/>	<input type="checkbox"/>	<input type="checkbox"/>	<input type="checkbox"/>	Confiables
5.	Capaces	<input type="checkbox"/>	<input type="checkbox"/>	<input type="checkbox"/>	<input type="checkbox"/>	<input type="checkbox"/>	<input type="checkbox"/>	<input type="checkbox"/>	Incapaces
6.	Alegres	<input type="checkbox"/>	<input type="checkbox"/>	<input type="checkbox"/>	<input type="checkbox"/>	<input type="checkbox"/>	<input type="checkbox"/>	<input type="checkbox"/>	Tristes
7.	Mentirosos	<input type="checkbox"/>	<input type="checkbox"/>	<input type="checkbox"/>	<input type="checkbox"/>	<input type="checkbox"/>	<input type="checkbox"/>	<input type="checkbox"/>	Honestos / Sinceros
8.	Cobardes	<input type="checkbox"/>	<input type="checkbox"/>	<input type="checkbox"/>	<input type="checkbox"/>	<input type="checkbox"/>	<input type="checkbox"/>	<input type="checkbox"/>	Valientes
9.	Patriotas	<input type="checkbox"/>	<input type="checkbox"/>	<input type="checkbox"/>	<input type="checkbox"/>	<input type="checkbox"/>	<input type="checkbox"/>	<input type="checkbox"/>	No patriotas
10.	Egoístas	<input type="checkbox"/>	<input type="checkbox"/>	<input type="checkbox"/>	<input type="checkbox"/>	<input type="checkbox"/>	<input type="checkbox"/>	<input type="checkbox"/>	Solidarios
11.	Fracasados	<input type="checkbox"/>	<input type="checkbox"/>	<input type="checkbox"/>	<input type="checkbox"/>	<input type="checkbox"/>	<input type="checkbox"/>	<input type="checkbox"/>	Exitosos
12.	Desarrollados	<input type="checkbox"/>	<input type="checkbox"/>	<input type="checkbox"/>	<input type="checkbox"/>	<input type="checkbox"/>	<input type="checkbox"/>	<input type="checkbox"/>	Atrasados
13.	Violentos	<input type="checkbox"/>	<input type="checkbox"/>	<input type="checkbox"/>	<input type="checkbox"/>	<input type="checkbox"/>	<input type="checkbox"/>	<input type="checkbox"/>	Pacíficos
14.	Inteligentes	<input type="checkbox"/>	<input type="checkbox"/>	<input type="checkbox"/>	<input type="checkbox"/>	<input type="checkbox"/>	<input type="checkbox"/>	<input type="checkbox"/>	Tontos
15.	"Lomas" / "Monse"	<input type="checkbox"/>	<input type="checkbox"/>	<input type="checkbox"/>	<input type="checkbox"/>	<input type="checkbox"/>	<input type="checkbox"/>	<input type="checkbox"/>	"Vivos" / "Criollos"
16.	No creativos	<input type="checkbox"/>	<input type="checkbox"/>	<input type="checkbox"/>	<input type="checkbox"/>	<input type="checkbox"/>	<input type="checkbox"/>	<input type="checkbox"/>	Creativos / Ingeniosos
17.	Rebeldes	<input type="checkbox"/>	<input type="checkbox"/>	<input type="checkbox"/>	<input type="checkbox"/>	<input type="checkbox"/>	<input type="checkbox"/>	<input type="checkbox"/>	Sumisos
18.	Tradicionales	<input type="checkbox"/>	<input type="checkbox"/>	<input type="checkbox"/>	<input type="checkbox"/>	<input type="checkbox"/>	<input type="checkbox"/>	<input type="checkbox"/>	Modernos

19.	Humildes	<input type="checkbox"/>	<input type="checkbox"/>	<input type="checkbox"/>	<input type="checkbox"/>	<input type="checkbox"/>	<input type="checkbox"/>	<input type="checkbox"/>	Creídos / Sobrados
20.	Religiosos	<input type="checkbox"/>	<input type="checkbox"/>	<input type="checkbox"/>	<input type="checkbox"/>	<input type="checkbox"/>	<input type="checkbox"/>	<input type="checkbox"/>	No religiosos
21.	Confiados	<input type="checkbox"/>	<input type="checkbox"/>	<input type="checkbox"/>	<input type="checkbox"/>	<input type="checkbox"/>	<input type="checkbox"/>	<input type="checkbox"/>	Desconfiados
22.	Tolerantes	<input type="checkbox"/>	<input type="checkbox"/>	<input type="checkbox"/>	<input type="checkbox"/>	<input type="checkbox"/>	<input type="checkbox"/>	<input type="checkbox"/>	Discriminadores
23.	Cerrados de mente	<input type="checkbox"/>	<input type="checkbox"/>	<input type="checkbox"/>	<input type="checkbox"/>	<input type="checkbox"/>	<input type="checkbox"/>	<input type="checkbox"/>	Abiertos de mente
24.	Auténticos	<input type="checkbox"/>	<input type="checkbox"/>	<input type="checkbox"/>	<input type="checkbox"/>	<input type="checkbox"/>	<input type="checkbox"/>	<input type="checkbox"/>	Alienados
25.	Contaminadores	<input type="checkbox"/>	<input type="checkbox"/>	<input type="checkbox"/>	<input type="checkbox"/>	<input type="checkbox"/>	<input type="checkbox"/>	<input type="checkbox"/>	Ambientalistas
26.	Resentidos	<input type="checkbox"/>	<input type="checkbox"/>	<input type="checkbox"/>	<input type="checkbox"/>	<input type="checkbox"/>	<input type="checkbox"/>	<input type="checkbox"/>	No resentidos
27.	Cumplidos	<input type="checkbox"/>	<input type="checkbox"/>	<input type="checkbox"/>	<input type="checkbox"/>	<input type="checkbox"/>	<input type="checkbox"/>	<input type="checkbox"/>	Incumplidos
28.	Emprendedores	<input type="checkbox"/>	<input type="checkbox"/>	<input type="checkbox"/>	<input type="checkbox"/>	<input type="checkbox"/>	<input type="checkbox"/>	<input type="checkbox"/>	Conformistas
29.	No sociables	<input type="checkbox"/>	<input type="checkbox"/>	<input type="checkbox"/>	<input type="checkbox"/>	<input type="checkbox"/>	<input type="checkbox"/>	<input type="checkbox"/>	Sociables

I. | Responda a la siguiente pregunta: ¿En qué medida cree Ud. que las siguientes situaciones son verdaderas en relación con Lima? Por favor señale la respuesta que mejor corresponda.

	Totalmente en desacuerdo			Totalmente de acuerdo	
	1	2	3	4	5
1. La situación económica de Lima es muy buena.	1	2	3	4	5
2. El clima o ambiente general afectivo de Lima es muy bueno.	1	2	3	4	5
3. El ambiente o clima social de Lima es de esperanza.	1	2	3	4	5
4. El ambiente o clima social de Lima es de ayuda mutua.	1	2	3	4	5
5. El ambiente o clima social de Lima es de confianza en las instituciones.	1	2	3	4	5
6. El ambiente o clima social de Lima es de miedo, ansiedad.	1	2	3	4	5
7. El ambiente o clima social de Lima es de enojo, hostilidad, agresividad entre la gente.	1	2	3	4	5
8. El ambiente o clima social de Lima es de tristeza, pasividad, bajo estado de ánimo.	1	2	3	4	5
9. El ambiente o clima social de Lima es de alegría, confianza.	1	2	3	4	5
10. El ambiente o clima social de Lima es de tranquilidad para hablar.	1	2	3	4	5

J. | Por favor indique en qué grado siente las siguientes emociones cuando piensa en los limeños:

	Nada					Mucho
1. Alegría	1	2	3	4	5	
2. Sorpresa	1	2	3	4	5	
3. Tristeza	1	2	3	4	5	
4. Interés	1	2	3	4	5	
5. Ira	1	2	3	4	5	
6. Disgusto	1	2	3	4	5	
7. Desprecio	1	2	3	4	5	
8. Miedo	1	2	3	4	5	
9. Culpa	1	2	3	4	5	
10. Vergüenza	1	2	3	4	5	
11. Envidia	1	2	3	4	5	
12. Pena	1	2	3	4	5	

MCMXVII

CON RESPECTO A AYACUCHO

K. | A continuación, usted encontrará dos características opuestas. Cada par de características está separada por (7) espacios. Usted debe marcar con un aspa (X) lo más cercano posible al adjetivo que según la opinión mayoritaria de la gente describen mejor a los ayacuchanos.

1.	Antipáticos	<input type="checkbox"/>	<input type="checkbox"/>	<input type="checkbox"/>	<input type="checkbox"/>	<input type="checkbox"/>	<input type="checkbox"/>	<input type="checkbox"/>	Buena gente
2.	Flojos	<input type="checkbox"/>	<input type="checkbox"/>	<input type="checkbox"/>	<input type="checkbox"/>	<input type="checkbox"/>	<input type="checkbox"/>	<input type="checkbox"/>	Trabajadores
3.	Honrados	<input type="checkbox"/>	<input type="checkbox"/>	<input type="checkbox"/>	<input type="checkbox"/>	<input type="checkbox"/>	<input type="checkbox"/>	<input type="checkbox"/>	Corruptos
4.	No confiables	<input type="checkbox"/>	<input type="checkbox"/>	<input type="checkbox"/>	<input type="checkbox"/>	<input type="checkbox"/>	<input type="checkbox"/>	<input type="checkbox"/>	Confiables
5.	Capaces	<input type="checkbox"/>	<input type="checkbox"/>	<input type="checkbox"/>	<input type="checkbox"/>	<input type="checkbox"/>	<input type="checkbox"/>	<input type="checkbox"/>	Incapaces
6.	Alegres	<input type="checkbox"/>	<input type="checkbox"/>	<input type="checkbox"/>	<input type="checkbox"/>	<input type="checkbox"/>	<input type="checkbox"/>	<input type="checkbox"/>	Tristes
7.	Mentirosos	<input type="checkbox"/>	<input type="checkbox"/>	<input type="checkbox"/>	<input type="checkbox"/>	<input type="checkbox"/>	<input type="checkbox"/>	<input type="checkbox"/>	Honestos / Sinceros
8.	Cobardes	<input type="checkbox"/>	<input type="checkbox"/>	<input type="checkbox"/>	<input type="checkbox"/>	<input type="checkbox"/>	<input type="checkbox"/>	<input type="checkbox"/>	Valientes
9.	Patriotas	<input type="checkbox"/>	<input type="checkbox"/>	<input type="checkbox"/>	<input type="checkbox"/>	<input type="checkbox"/>	<input type="checkbox"/>	<input type="checkbox"/>	No patriotas
10.	Egoístas	<input type="checkbox"/>	<input type="checkbox"/>	<input type="checkbox"/>	<input type="checkbox"/>	<input type="checkbox"/>	<input type="checkbox"/>	<input type="checkbox"/>	Solidarios
11.	Fracasados	<input type="checkbox"/>	<input type="checkbox"/>	<input type="checkbox"/>	<input type="checkbox"/>	<input type="checkbox"/>	<input type="checkbox"/>	<input type="checkbox"/>	Exitosos
12.	Desarrollados	<input type="checkbox"/>	<input type="checkbox"/>	<input type="checkbox"/>	<input type="checkbox"/>	<input type="checkbox"/>	<input type="checkbox"/>	<input type="checkbox"/>	Atrasados
13.	Violentos	<input type="checkbox"/>	<input type="checkbox"/>	<input type="checkbox"/>	<input type="checkbox"/>	<input type="checkbox"/>	<input type="checkbox"/>	<input type="checkbox"/>	Pacíficos
14.	Inteligentes	<input type="checkbox"/>	<input type="checkbox"/>	<input type="checkbox"/>	<input type="checkbox"/>	<input type="checkbox"/>	<input type="checkbox"/>	<input type="checkbox"/>	Tontos
15.	"Lornas" / "Moneses"	<input type="checkbox"/>	<input type="checkbox"/>	<input type="checkbox"/>	<input type="checkbox"/>	<input type="checkbox"/>	<input type="checkbox"/>	<input type="checkbox"/>	"Vivos" / "Criollos"
16.	No creativos	<input type="checkbox"/>	<input type="checkbox"/>	<input type="checkbox"/>	<input type="checkbox"/>	<input type="checkbox"/>	<input type="checkbox"/>	<input type="checkbox"/>	Creativos / Ingeniosos
17.	Rebeldes	<input type="checkbox"/>	<input type="checkbox"/>	<input type="checkbox"/>	<input type="checkbox"/>	<input type="checkbox"/>	<input type="checkbox"/>	<input type="checkbox"/>	Sumisos
18.	Tradicionales	<input type="checkbox"/>	<input type="checkbox"/>	<input type="checkbox"/>	<input type="checkbox"/>	<input type="checkbox"/>	<input type="checkbox"/>	<input type="checkbox"/>	Modernos
19.	Humildes	<input type="checkbox"/>	<input type="checkbox"/>	<input type="checkbox"/>	<input type="checkbox"/>	<input type="checkbox"/>	<input type="checkbox"/>	<input type="checkbox"/>	Creídos / Sobrados
20.	Religiosos	<input type="checkbox"/>	<input type="checkbox"/>	<input type="checkbox"/>	<input type="checkbox"/>	<input type="checkbox"/>	<input type="checkbox"/>	<input type="checkbox"/>	No religiosos
21.	Confiados	<input type="checkbox"/>	<input type="checkbox"/>	<input type="checkbox"/>	<input type="checkbox"/>	<input type="checkbox"/>	<input type="checkbox"/>	<input type="checkbox"/>	Desconfiados
22.	Tolerantes	<input type="checkbox"/>	<input type="checkbox"/>	<input type="checkbox"/>	<input type="checkbox"/>	<input type="checkbox"/>	<input type="checkbox"/>	<input type="checkbox"/>	Discriminadores
23.	Cerrados de mente	<input type="checkbox"/>	<input type="checkbox"/>	<input type="checkbox"/>	<input type="checkbox"/>	<input type="checkbox"/>	<input type="checkbox"/>	<input type="checkbox"/>	Abiertos de mente
24.	Auténticos	<input type="checkbox"/>	<input type="checkbox"/>	<input type="checkbox"/>	<input type="checkbox"/>	<input type="checkbox"/>	<input type="checkbox"/>	<input type="checkbox"/>	Alienados
25.	Contaminadores	<input type="checkbox"/>	<input type="checkbox"/>	<input type="checkbox"/>	<input type="checkbox"/>	<input type="checkbox"/>	<input type="checkbox"/>	<input type="checkbox"/>	Ambientalistas
26.	Resentidos	<input type="checkbox"/>	<input type="checkbox"/>	<input type="checkbox"/>	<input type="checkbox"/>	<input type="checkbox"/>	<input type="checkbox"/>	<input type="checkbox"/>	No resentidos
27.	Cumplidos	<input type="checkbox"/>	<input type="checkbox"/>	<input type="checkbox"/>	<input type="checkbox"/>	<input type="checkbox"/>	<input type="checkbox"/>	<input type="checkbox"/>	Incumplidos
28.	Emprendedores	<input type="checkbox"/>	<input type="checkbox"/>	<input type="checkbox"/>	<input type="checkbox"/>	<input type="checkbox"/>	<input type="checkbox"/>	<input type="checkbox"/>	Conformistas
29.	No sociables	<input type="checkbox"/>	<input type="checkbox"/>	<input type="checkbox"/>	<input type="checkbox"/>	<input type="checkbox"/>	<input type="checkbox"/>	<input type="checkbox"/>	Sociables

L. | Por favor indique en qué grado siente las siguientes emociones cuando piensa en los ayacuchanos:

	Nada					Mucho
1. Alegría	1	2	3	4	5	
2. Sorpresa	1	2	3	4	5	
3. Tristeza	1	2	3	4	5	
4. Interés	1	2	3	4	5	
5. Ira	1	2	3	4	5	
6. Disgusto	1	2	3	4	5	
7. Desprecio	1	2	3	4	5	
8. Miedo	1	2	3	4	5	
9. Culpa	1	2	3	4	5	
10. Vergüenza	1	2	3	4	5	
11. Envidia	1	2	3	4	5	
12. Pena	1	2	3	4	5	

CON RESPECTO AL PERÚ, LIMA y AYACUCHO

M. | Ahora, díganos por favor, cuál es la valoración que usted hace de los siguientes grupos.

	Muy mala					Muy buena
1. Peruanos en general	1	2	3	4	5	
2. Peruanos limeños	1	2	3	4	5	
3. Peruanos ayacuchanos	1	2	3	4	5	

N. | Ahora, díganos por favor, cuál es la valoración que hace el peruano típico de los siguientes grupos teniendo en cuenta que 1 es "muy mala" y 5 "muy buena".

	Muy mala					Muy buena
1. Peruanos en general	1	2	3	4	5	
2. Peruanos limeños	1	2	3	4	5	
3. Peruanos ayacuchanos	1	2	3	4	5	

CON RESPECTO A LAS SOCIEDADES EN GENERAL

O. | Por favor indique su grado de acuerdo con respecto a las siguientes afirmaciones acerca de la igualdad y desigualdad entre las personas. Recuerde que lo importante es lo que usted cree que debería ocurrir y no lo que necesariamente ocurre.

	Totalmente en desacuerdo			Totalmente de acuerdo		
	1	2	3	4	5	6
1. El valor que tienen algunos grupos de personas es mayor que el de otros.	1	2	3	4	5	6
2. Deberíamos hacer todo lo posible para igualar las condiciones de los diferentes grupos.	1	2	3	4	5	6
3. A veces es necesario utilizar medidas de fuerza contra otros grupos para conseguir los objetivos grupales.	1	2	3	4	5	6
4. Si ciertos grupos se mantuvieran en su posición, tendríamos menos problemas.	1	2	3	4	5	6
5. Habría menos problemas si tratáramos a los diferentes grupos de manera más igualitaria.	1	2	3	4	5	6
6. Para salir adelante en la vida, algunas veces es necesario pasar por encima de otros grupos de personas.	1	2	3	4	5	6
7. Ningún grupo debería dominar en la sociedad.	1	2	3	4	5	6
8. La igualdad entre grupos de personas debería ser nuestro ideal.	1	2	3	4	5	6
9. Todos los grupos de personas deberían tener igualdad de oportunidades en la vida.	1	2	3	4	5	6
10. Se debe aumentar la igualdad social.	1	2	3	4	5	6
11. Los grupos superiores deberían dominar a los grupos inferiores.	1	2	3	4	5	6
12. Probablemente es bueno que ciertos grupos estén en una posición superior y otros en una posición inferior.	1	2	3	4	5	6
13. Debemos luchar por conseguir unos ingresos más igualitarios para todos.	1	2	3	4	5	6
14. Algunas veces algunos grupos de personas se deben quedar en su posición.	1	2	3	4	5	6
15. Sería deseable que todos los grupos fueran iguales.	1	2	3	4	5	6
16. Los grupos inferiores deberían mantenerse en su posición.	1	2	3	4	5	6

P. | Por favor indique su grado de acuerdo respecto a las siguientes afirmaciones sobre cómo debería estar estructurada la sociedad. Recuerde que lo importante es lo que usted cree que debería ocurrir y no lo que necesariamente ocurre.

	Totalmente en desacuerdo			Totalmente de acuerdo	
	1	2	3	4	5
1. Nuestro país necesita un líder poderoso para erradicar las tendencias radicales e inmorales prevalentes en la sociedad actual.	1	2	3	4	5
2. Nuestro país necesita pensadores libres que tengan el coraje de levantarse contra el tradicionalismo, incluso si esto llega a molestar a muchas personas.	1	2	3	4	5
3. El guiarse por los valores tradicionales sigue siendo la manera más adecuada de vivir.	1	2	3	4	5
4. Nuestra sociedad estaría mejor si mostráramos tolerancia y entendimiento hacia los valores y opiniones no-tradicionales.	1	2	3	4	5
5. La ley de Dios acerca del aborto, pornografía y matrimonio deberían ser estrictamente seguida antes de que sea demasiado tarde. Las violaciones hacia estas leyes deben ser castigadas.	1	2	3	4	5
6. La sociedad necesita mostrar apertura hacia la gente que piensa diferente.	1	2	3	4	5
7. Sería lo mejor si es que los periódicos estuvieran censurados para que la gente no pueda tener acceso a información destructiva, perturbadora o repugnante.	1	2	3	4	5
8. Actualmente, mucha gente critica al Estado y a la Iglesia porque ignoran "la buena forma de vivir".	1	2	3	4	5
9. Nuestros antepasados deberían ser honrados por la forma cómo construyeron nuestra sociedad. Al mismo tiempo, deberíamos poner fin a todo aquello que intente destruirla.	1	2	3	4	5
10. Las personas deberían prestar menos atención a la Biblia y a la religión; en vez de eso, ellas deberían construir sus propios estándares morales.	1	2	3	4	5
11. Hay mucha gente radical e inmoral tratando de arruinar las cosas. La sociedad debería detenerlos.	1	2	3	4	5
12. Es mejor aceptar que la mala literatura sea publicada en vez de censurarla.	1	2	3	4	5
13. Los hechos muestran que debemos actuar más duramente en contra del crimen y la inmoralidad sexual, con el fin de mantener la ley y el orden.	1	2	3	4	5
14. La situación de la sociedad actual podría ser mejor si aquellos que ocasionan los problemas fueran tratados con "razón y humanidad".	1	2	3	4	5
15. El deseo de la sociedad y la responsabilidad de cada ciudadano, es contribuir a eliminar la maldad que envenena a nuestro país desde dentro.	1	2	3	4	5

DATOS DE CONTROL

1. | *Sexo/Género:* Masculino
 Femenino
 Otro: _____

2. | *Edad (en años):* _____

3. | *Tiempo de residencia en el Perú (en años):* _____ // *Tiempo de residencia en Lima (en años):* _____

4. | *Lugar de nacimiento:*
 Lima metropolitana
 Otro lugar. Especificar: *Provincia:* _____ *Departamento:* _____

5. | *Distrito en el que vive actualmente:* _____

6. | *¿Ha viajado alguna vez a Ayacucho?*
 Nunca
 Entre 1 y 5 veces
 Más de 5 veces

7. | *(Responder si ha viajado a Ayacucho) El principal motivo de su(s) viaje(s) a Ayacucho fue:*
 Turismo
 Trabajo
 Visita a familiares/amigos
 Otro. Especificar: _____

8. | *¿Cuál es su nivel educativo (marca solo una opción)?:*
 Primaria incompleta
 Primaria completa
 Secundaria incompleta
 Secundaria completa
 Estudios técnicos superiores incompletos
 Estudios técnicos superiores completos
 Estudios universitarios incompletos
 Estudios universitarios completos
 Estudios de post-grado incompletos
 Estudios de post-grado completos

9. | Normalmente, en términos de orientación o simpatías políticas la gente se ubica en un continuo que va desde la izquierda hasta la derecha. Quisiéramos que haga el ejercicio de ubicarse en ese continuo.

Orientación política de Izquierda				Orientación política de Derecha
1	2	3	4	5

10. | Por favor indique en qué Nivel Socio-Económico se ubicaría usted:

- Bajo
 Medio-bajo
 Medio
 Medio-alto
 Alto

11. | Ocupación principal actual (marque una sola opción):

- Estudiante
 Trabajador independiente
 Trabajador dependiente
 Sin trabajo

12. | Por favor indique cuál de las siguientes afirmaciones describe mejor su experiencia durante la "época del terrorismo" o del Conflicto Armado Interno (1980-2000). Solo puede marcar una opción.

- No he sido afectado directamente por el conflicto armado interno.
 He sido afectado directamente yo y/o familiares cercanos.
 He sido afectado indirectamente.

FIN DE LA ENCUESTA
¡GRACIAS POR PARTICIPAR!